

# SOFTLINE 76

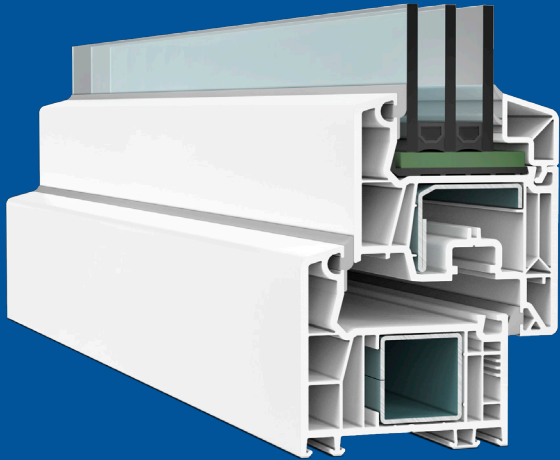

SOFTLINE 76 AD

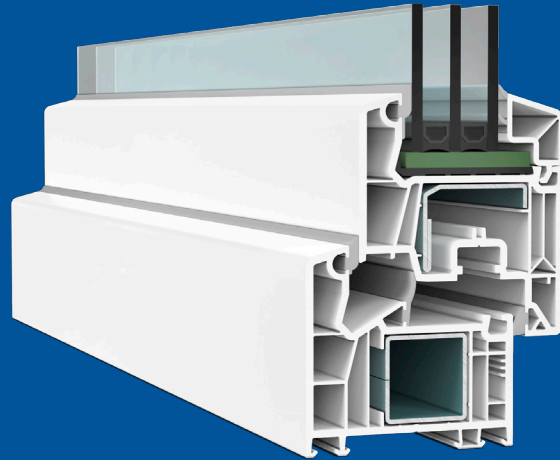

SOFTLINE 76 MD

## Technische Information

100-045e



Das Qualitätsprofil  
★★★★★★





# SOFTLINE 76



Allgemeine Informationen **1**

Profilübersicht **2**

Profilkombinationen **3**

Abzugsmaße **4**

Verarbeitung **5**

Verarbeitung von Sonderelementen **6**

Verglasung, Dichtungen **7**

Beschläge **8**

Anhang **9**

100-045e



Das Qualitätsprofil  
\*\*\*\*\*

<b>1 Allgemeine Informationen</b>		<b>3 Profilkombinationen</b>	
Allgemeine Hinweise	1.2	<b>SOFTLINE 76</b>	
Systemübersicht	1.5	Systemübersicht SOFTLINE 76 AD/MD	3.2
▪ SOFTLINE 76	1.6	<b>SOFTLINE 76 AD</b>	
▪ Aluminium-Vorsatzblenden	1.8	Fenster/Fenstertür M.1:2	3.4
▪ SOFTLINE 76 Glasverklebung	1.11	▪ Festverglasung	3.4
<b>Typenübersicht</b>	<b>1.12</b>	▪ 2-tlg.	3.5
<b>Maximalgrößen</b>	<b>1.24</b>	▪ 1-flg.	3.8
<b>Maximale Elementgrößen</b>	<b>1.28</b>	▪ 2-flg. mit festem Pfosten	3.11
<b>Maximale Flügelgrößen</b>	<b>1.30</b>	▪ 2-flg. mit loseem Pfosten	3.14
▪ „70er“ Flügelprofile	1.32	<b>Haustür M.1:2</b>	<b>3.18</b>
▪ „80er“ Flügelprofile	1.36	▪ Flügel 125 mm	3.18
▪ „100er“ Flügelprofile	1.44	▪ Flügel 125 mm, außen öffnend	3.25
▪ „120er“ Flügelprofile Haustür	1.48	▪ Haustür mit flügelüberdeckender Füllung	3.26
▪ „100er“ Flügelprofile Nebeneingangstür	1.50	<b>Nebeneingangstür M.1:2</b>	<b>3.28</b>
▪ „80er“ Flügelprofile		▪ Flügel 114 mm	3.28
Parallel-Schiebe-Kippelemente	1.52	▪ Flügel 114 mm, außen öffnend	3.34
▪ „100er“ Flügelprofile		<b>Dreh-Kipptür M.1:2</b>	<b>3.35</b>
Parallel-Schiebe-Kippelemente	1.56	▪ Flügel 114 mm	3.35
▪ „100er“ Flügelprofile Schwingfenster	1.59	▪ Flügel 84 mm	3.41
<b>2 Profilübersicht</b>		<b>SOFTLINE 76 MD</b>	
Artikelliste	2.2	Fenster/Fenstertür M.1:2	3.48
<b>Hauptprofile</b>	<b>2.29</b>	▪ Festverglasung	3.48
▪ Blendrahmen	2.29	▪ 2-tlg.	3.50
▪ T-Profile	2.39	▪ 1-flg.	3.54
▪ Stulpprofile	2.44	▪ 2-flg. mit festem Pfosten	3.60
▪ Flügel	2.50	▪ 2-flg. mit loseem Pfosten	3.64
▪ Haustürflügel	2.56	<b>Nebeneingangstür M.1:2</b>	<b>3.68</b>
▪ Aufbauprofile	2.59	▪ Flügel 114 mm	3.68
▪ Glasleisten	2.62	▪ Flügel 114 mm, außen öffnend	3.74
▪ Bodenschwelle	2.66	<b>Dreh-Kipptür M.1:2</b>	<b>3.75</b>
<b>Nebenprofile</b>	<b>2.71</b>	▪ Flügel 114 mm	3.75
▪ Aluminium-Trittschutze	2.71	▪ Flügel 84 mm	3.81
▪ Balkonanschlussprofile	2.72	<b>4 Abzugsmaße</b>	
▪ Verbreiterungen	2.74	<b>Allgemeines</b>	<b>4.2</b>
▪ Fensterbankanschlussprofile	2.76	<b>Abzugsmaße Fenster/Fenstertür</b>	<b>4.5</b>
▪ Zargenprofile	2.80	▪ Festverglasung	4.5
▪ Systemkopplungen	2.85	▪ Standardkombination 1-flg.	4.8
▪ Kopplungen	2.89	▪ Standardkombination 2-flg.	4.10
▪ Abdeckwinkel	2.98	▪ Stulpkombination	4.12
▪ Abdeckprofile	2.101	<b>Abzugsmaße Nebeneingangstür,</b>	
▪ Wetterschenkel	2.108	<b>Dreh-Kipptür</b>	<b>4.15</b>
▪ Anschlussprofile	2.110	▪ Standardkombination	4.15
▪ Brüstungsprofile	2.111	▪ Bodenschwelle	4.16
▪ Glassprossen	2.112	▪ Aufbauprofil	4.18
▪ Zierprofile	2.113	<b>Abzugsmaße Haustür</b>	<b>4.19</b>
		▪ Standardkombination 1-flg.	4.19
		▪ Bodenschwelle	4.20
		▪ Standardkombination 2-flg.	4.22
		▪ Stulpkombination	4.24
		▪ Haustür mit flügelüberdeckender Füllung	4.26



## 5 Verarbeitung

Zuschneiden und verstärken	5.2
Fräsen und bohren	5.6
▪ Funktionen der Öffnungen am Fensterelement	5.6
Anordnung und Anzahl der Fräsungen/Bohrungen	5.8
▪ Falzentwässerung (unten)	5.8
▪ Dampfdruckausgleich (oben)	5.10
▪ Druckausgleich (oben)	5.12
▪ Vorkammerbelüftung (bei nicht-weißen Oberflächen)	5.14
Positionen der Fräsungen/Bohrungen am Profilquerschnitt	5.15
Verschweißen und verputzen	5.18
T-Profile verarbeiten AD/MD	5.19
▪ Frä Zeichnungen für Werkzeugbestellung	5.19
▪ Bohrpositionen für Stabbearbeitung	5.20
▪ Bohrpositionen über Bohrschablonen	5.21
▪ Verbinder befestigen AD	5.24
▪ Flügelsprosse einsetzen AD	5.26
▪ Verbinder befestigen MD	5.27
Verbinder für erhöhte Anforderungen	5.28
Stulpprofile verarbeiten	5.32
▪ Stulpprofil 102.354 verarbeiten	5.32
▪ Stulpprofil 102.356/102.358 verarbeiten	5.36
Stulpflügelprofil verarbeiten	5.40
▪ Stulpflügelprofil 103.389 verarbeiten	5.40
Aufbauprofil verarbeiten	5.44
▪ im Blendrahmen/Flügel (AD)	5.44
▪ im Blendrahmen (MD)	5.46
Zusatzprofile/Zusatzarbeiten	5.48

## 6 Verarbeitung von Sonderelementen

Allgemeines	6.2
▪ Vor dem Zuschneiden	6.2
Haustür 1-flg.	6.4
▪ Flügel	6.4
▪ Blendrahmen	6.6
▪ Bodenschwelle	6.9
▪ Wetterschenkel	6.12
Haustür 2-tlg./2-flg.	6.14
▪ T-Profile	6.14
▪ festes Seitenteil	6.18
▪ Aufbauprofil	6.21
▪ Stulpprofil	6.22
Haustür mit flügelüberdeckender Füllung	6.26
Nebeneingangstür	6.30
Dreh-Kipptür	6.32
Parallel-Schiebe-Kipptür	6.36
Schwingfenster	6.42
Schrägfenster	6.46
Rundbogenfenster	6.47

## Aluminium-Vorsatzblenden 6.48

▪ Allgemeines zu Aluminium-Vorsatzblenden	6.48
▪ Übersicht Aluminium-Vorsatzblenden	6.50
▪ Abweichende Artikel zum Standard	6.53
▪ Profilübersicht M.1:2	6.56
▪ Profilkombinationen	6.64
▪ Fräsen und bohren	6.74
▪ Abzugsmaße	6.86
▪ Verarbeitung Fensterelemente	6.92
▪ Verarbeitung Türelemente innen öffnend	6.100
▪ Verarbeitung Türelemente mit Stulpprofil	6.101
▪ Verarbeitung Türen mit festem Seitenteil	6.102
▪ Verarbeitung Elemente mit Flügelaufbauprofil	6.104
▪ Verarbeitung Zusatzprofile	6.106

## 7 Verglasung, Dichtungen

Allgemeines	7.2
Verglasungstabelle	7.3
VEKA Dichtungen	7.4
▪ Artikelliste Dichtungen	7.4
Systemdichtungen	7.7
▪ Systemdichtungen	7.8
▪ Systemdichtungen für Elemente mit Aluminium-Vorsatzblende	7.14
▪ Sonderdichtungen	7.18

## 8 Beschläge

Allgemeines	8.2
Systemmaße	8.4

## 9 Anhang

Allgemeines	9.2
Artikelliste Zubehör	9.3
▪ Verstärkungen	9.3
▪ Aluminium-Verstärkungen	9.13
▪ Schrauben	9.14
▪ Befestigungsmittel	9.16
▪ Dämmkeile	9.19
▪ Reparaturset, Kleber, Diverses	9.19
▪ Reiniger	9.22
▪ Spezialwerkzeuge	9.24
▪ Ersatzwerkzeug für Fenster-Stift	9.25
▪ VEKA Farben	9.26
▪ SPECTRAL Oberfläche	9.28
▪ Werkzeug für SPECTRAL Oberfläche	9.28
Tabelle Eckenfestigkeiten	9.30
Abkürzungsverzeichnis	9.31
Änderungshistorie	9.32



## Impressum

### Herausgeber:

VEKA AG  
Dieselstraße 8  
D-48324 Sendenhorst

Telefon: +49 (0) 2526 29-0  
Fax: +49 (0) 2526 29-3710  
E-Mail: [info@veka.com](mailto:info@veka.com)  
Internet: [www.veka.de](http://www.veka.de)

### Vorstand:

Andreas Hartleif (Vorsitzender/CEO),  
Pascal Heitmar, Josef L. Beckhoff, Elke Hartleif, Dr. Werner Schuler

### Vorsitzender des Aufsichtsrates:

Dr. Andreas W. Hillebrand

### Sitz der Gesellschaft:

Sendenhorst

### Handelsregister:

Amtsgericht Münster HRB 8282

### Umsatzsteuer-Ident.-Nr.:

DE 123995034

### Copyright:

© VEKA AG, Sendenhorst 2022 – alle Rechte vorbehalten

### Schutzvermerk:

Die VEKA AG untersagt hiermit die Weitergabe und Vervielfältigung dieses Dokumentes sowie die Verwertung und Mitteilung seines Inhalts, auch auszugsweise, soweit keine ausdrückliche Genehmigung vorliegt. Für Zuwiderhandlungen behält sich die VEKA AG vor, rechtliche Schritte einzuleiten. Die VEKA AG behält sich darüber hinaus alle Rechte für den Fall der Patent-, Gebrauchsmuster oder Geschmacksmustereintragung vor.

### Haftungsausschluss:

Die VEKA AG übernimmt keinerlei Gewähr für die Aktualität, Korrektheit, Vollständigkeit oder Qualität der bereitgestellten Informationen. Haftungsansprüche gegen die VEKA AG, die sich auf Schäden materieller oder ideeller Art beziehen, welche durch die Nutzung oder Nichtnutzung der dargebotenen Informationen bzw. durch die Nutzung fehlerhafter und unvollständiger Informationen verursacht wurden, sind grundsätzlich ausgeschlossen, sofern seitens der gesetzlichen Vertreter, Angestellten oder Erfüllungsgehilfen der Autoren der VEKA AG kein nachweislich vorsätzliches oder grob fahrlässiges Verschulden vorliegt.

100 -045e\_00



## Allgemeine Informationen

Allgemeine Hinweise -----	1.2
Systemübersicht -----	1.5
▪ SOFTLINE 76 -----	1.6
▪ Aluminium-Vorsatzblenden -----	1.8
▪ SOFTLINE 76 Glasverklebung -----	1.11
Typenübersicht-----	1.12
Maximalgrößen -----	1.24
Maximale Elementgrößen -----	1.28
Maximale Flügelgrößen -----	1.30
▪ „70er“ Flügelprofile -----	1.32
▪ „80er“ Flügelprofile -----	1.36
▪ „100er“ Flügelprofile -----	1.44
▪ „120er“ Flügelprofile Haustür -----	1.48
▪ „100er“ Flügelprofile Nebeneingangstür -----	1.50
▪ „80er“ Flügelprofile Parallel-Schiebe-Kippelemente-----	1.52
▪ „100er“ Flügelprofile Parallel-Schiebe-Kippelemente-----	1.56
▪ „100er“ Flügelprofile Schwingfenster -----	1.59

## Allgemeines

1

### Allgemeine Hinweise

Diese Dokumentation enthält die wichtigsten Informationen zum System SOFTLINE 76.

Es werden unverbindlich Produkte vorgestellt und Produktinformationen mitgeteilt. VEKA behält sich vor, Änderungen oder Ergänzungen der in dieser Dokumentation bereitgestellten Informationen vorzunehmen.

Diese Dokumentation wurde mit großer Sorgfalt erstellt und geprüft. Dennoch können Fehler nicht ausgeschlossen werden. Sollten sich Fehler eingeschlichen haben, bitte Rückmeldung an die Redaktion.

### Rechtliches

Alle Angaben in dieser Dokumentation sind ohne Gewähr und beinhalten keine Zusicherung von Eigenschaften. Sie entbinden den Anwender nicht, durch Prüfung unter Praxisbedingungen, die Eignung ausgewählter Produkte sicherzustellen. Die Bestätigungen verbindlicher Aussagen bedürfen der Schriftform.

Soweit in dieser Dokumentation technische Lösungswege unter Einsatz von Produkten anderer Lieferanten dargestellt werden, dient dies der Veranschaulichung und soll nur Möglichkeiten aufzeigen.

Ob die Produkte für den vorgesehenen Zweck und die konkrete Einbausituation geeignet sind, ist mit dem jeweiligen Lieferanten zu klären. Insbesondere wird keine Gewähr für die betroffenen Produkte übernommen.

Bitte beachten, dass auch keine Gewähr für die nachträgliche Beschichtung/Behandlung von Profiloberflächen gegeben wird, da es dadurch zu einer nicht bewerteten Erhöhung der Oberflächentemperatur kommen kann.

### Originaldokumentation

Die vorliegende Dokumentation ist die deutsche Originalfassung und gilt als Grundlage für Übersetzungen.

### Downloads und Zertifikate

Die Technischen Dokumentationen und Prüfzeugnisse stehen auf der VEKA Homepage im Login-Bereich als PDF-Download zur Verfügung. Bitte beachten, dass der PDF-Download einen aktuelleren Stand als das Printmedium haben kann.

Zusätzlich kann auf der VEKA Homepage die Planungssoftware FSP WinDoPlan online genutzt werden. Damit können VEKA Elemente konfiguriert, geplant und auf das technische Regelwerk von VEKA geprüft werden. FSP WinDoPlan ermöglicht auch elementspezifische U-Wertberechnungen, statische Berechnungen und den Download von Profilschnitten.

### Weitere Informationen

Grundlegende Informationen zum Fensterbau beinhaltet das VEKA Verarbeiterhandbuch bzw. das VEKA Planungshandbuch mit den zugehörigen gegliederten Themenbereichen.

Detaillierte Informationen umfassen die jeweiligen Technischen Informationen. Ergänzend können auf Anfrage folgende separate Dokumentationen zu diesem System zur Verfügung gestellt werden:

<p><b>Verarbeiterhandbuch VEKA FENSTERSYSTEME</b></p> <p>100-020</p>	<p><b>VEKA Planungshandbuch – Schallschutz</b></p> <p>100-610*</p>	<p><b>VEKA Planungshandbuch – Wärmedurchgangskoeffizient U-Wert</b></p> <p>100-615*</p>	<p><b>Systemnachweis SOFTLINE 82</b></p> <p>100-602*</p>
<p><b>Systemnachweis Haustüren</b></p> <p>100-609*</p>	<p><b>SOFTLINE 82 Sondergrößen</b></p> <p>100-401*</p>	<p><b>Glasverklebung SOFTLINE 76/SOFTLINE 82</b></p> <p>100-402*</p>	<p><b>VEKA Dekormatrix</b></p> <p>100-404*</p>

\* Dokumentation als PDF-Datei erhältlich, kein Printmedium.

Das VEKA UPDATE online mit aktuellen Produktinformationen wird in regelmäßigen Abständen, auch als Download, zur Verfügung gestellt.

### Mitgeltende Unterlagen für alle VEKA Dokumentationen

Ein Literaturnachweis über die maßgeblich im Fensterbau geltenden Normen, Richtlinien und Merkblätter befindet sich im Login-Bereich der VEKA Homepage.

### Aufbau der Dokumentation



Jedes Hauptkapitel

- ist mit einer entsprechenden Registermarke am Rand gekennzeichnet
- enthält ein Inhaltsverzeichnis mit allen Unterkapiteln

## Wichtige Symbole

Besondere Informationen werden in einem eigenen Textrahmen mit einem Symbol dargestellt.

1



### Bitte beachten!

Diese Textrahmen enthalten wichtige Informationen, die schwerwiegende Fehler verhindern können.



### Info

Diese Textrahmen enthalten nützliche Informationen oder Hinweise.

## Maßstäbe

Profile und Zubehörteile in der Artikelliste u.ä. sind größtenteils nicht in Originalgröße dargestellt. Maßstäbliche Abbildungen sind entsprechend ausgewiesen.

## Allgemeingültige Informationen und beispielhafte Darstellungen

Einige Sachverhalte dieser Dokumentation beziehen sich nicht explizit auf das System SOFTLINE 82. Insoweit handelt es sich um allgemeingültige Informationen mit beispielhaften Bildern, die auf alle VEKA Systeme übertragen werden können. Entsprechende Abschnitte sind gekennzeichnet.

## Definition der VEKA Farbgruppen

Die Profilausführung hat Einfluss auf die jeweilige Maximalgröße und die Verarbeitung. Für eine übersichtliche Darstellung innerhalb der Dokumentation werden die VEKA Profilausführungen in Farbgruppen zusammengefasst. Die Zuordnung ist der nachfolgenden Tabelle zu entnehmen.

	Profilausführungen
<b>Farbgruppe: weiß</b>	<ul style="list-style-type: none"> <li>▪ Trägermaterialfarbe: weiß</li> <li>▪ Trägermaterialfarbe: cremeweiß</li> </ul>
<b>Farbgruppe: farbig</b>	<ul style="list-style-type: none"> <li>▪ sämtliche Folierungen: weiß, cremeweiß, usw.</li> <li>▪ mit Aluminium-Vorsatzblenden</li> </ul>



Technische Daten	
Systembezeichnung	SOFTLINE 76 AD/MD
Bautiefe	76 mm

### Übersicht der Prüfwerte laut Systemprüfung

Im Log-In-Bereich der VEKA Homepage finden Sie alle Prüfzeugnisse mit detaillierten Angaben sowie die U-Werte der VEKA Profilsysteme.

Element-Typ nach RAL	1.1	1.2	2.1	2.3	2.4 Barrierefreie Tür			
Schematische Abbildung								
Widerstandsfähigkeit bei Windlast EN 12210	bis B5 <sup>(1)</sup>	bis B5 <sup>(1)</sup>	bis B5 <sup>(1)</sup>	bis B5 <sup>(1)</sup>	bis B5 <sup>(1)</sup>		bis B5 <sup>(1)</sup>	
Schlagregendichtigkeit EN 12208	9A	7A	9A	4A	4A	7A <sup>(4)</sup>	4A	7A <sup>(4)</sup>
Luftdurchlässigkeit EN 12207	4	4	4	4	4		4	
Luftschalldämmung EN ISO 717-1 Schallschutzklasse nach VDI 2719	bis 4	bis 4	-	-	bis 4		-	
Einbruchhemmung <sup>(2)</sup> EN 1627	bis RC2/ RC2N	bis RC2/ RC2N	bis RC2/ RC2N	-	bis RC2/ RC2N		-	

Element-Typ nach RAL	3.1 Haustür		
Schematische Abbildung			
Schließzustand <sup>(3)</sup>	Situation 1:	Situation 2:	Situation 3:
Widerstandsfähigkeit bei Windlast EN 12210	bis B2 <sup>(1)</sup>	bis B2 <sup>(1)</sup>	bis B2 <sup>(1)</sup>
Schlagregendichtigkeit EN 12208	3A	4A	3A
Luftdurchlässigkeit EN 12207	3	3	2
Einbruchhemmung <sup>(2)</sup> EN 1627	-	bis RC2/RC2N	-

(1) abhängig von Höhe und Breite der Flügel

(2) abhängig von Beschlag/Beschlaghersteller

(3) Schließzustand Situation 1: geschlossen und verriegelt in Falle (3-fach)

Situation 2: geschlossen, verriegelt und verschlossen

Situation 3: geschlossen und verriegelt in Hauptfalle (1-fach)

(4) zusätzliche Verarbeitungsschritte notwendig, siehe Kapitel 6

1

Blendrahmen

Anschlagdichtung

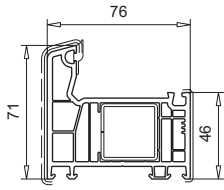

**101.353**  
Verstärkung 113.025

Mitteldichtung

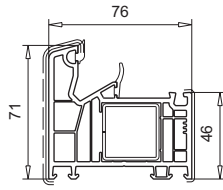

**101.350**  
Verstärkung 113.025

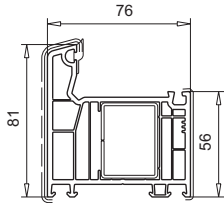

**101.354**  
Verstärkung 113.001,  
113.367

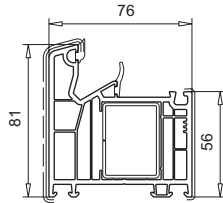

**101.351**  
Verstärkung 113.001,  
113.367

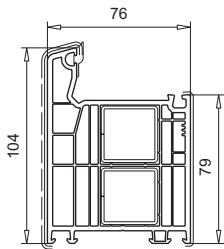

**101.355**  
Verstärkung 113.025

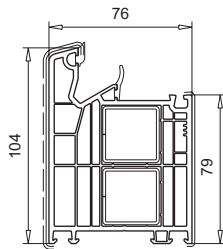

**101.352**  
Verstärkung 113.025

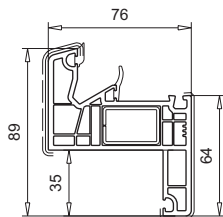

**101.358**  
Verstärkung 113.019

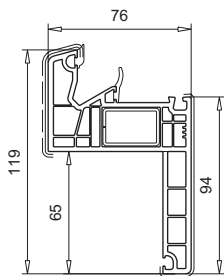

**101.359**  
Verstärkung 113.019

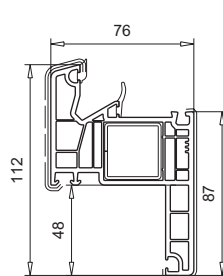

**101.363**  
Verstärkung 113.025

T-Profile

Anschlagdichtung

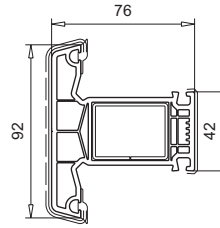

**102.352**  
Verstärkung 113.001,  
113.367

Mitteldichtung

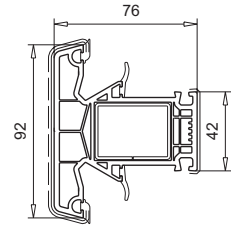

**102.350**  
Verstärkung 113.001,  
113.367

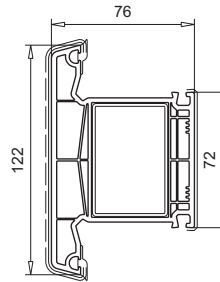

**102.357**  
Verstärkung 113.011

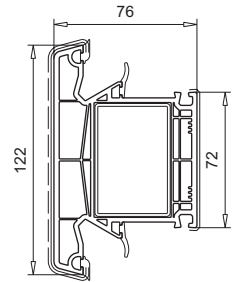

**102.351**  
Verstärkung 113.011

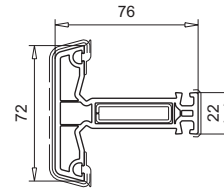

**102.355**  
Flügelssprosse  
Verstärkung 113.028

T-Profile	Verbinder mit Laschen inkl. Dichtplatte	Dichtstopfen	
		horizontal	links/ rechts
<b>102.350</b>	106.420.1	106.430	106.373
<b>102.351</b>	106.422.1	106.431	106.373
<b>102.352</b>	106.424.1	106.430	106.395
<b>102.355</b>	106.426.1	106.385	--
<b>102.357</b>	106.428.1	106.431	106.395

Renovierungs-Blendrahmen

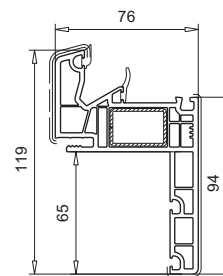

**111.054**  
Verstärkung 113.019

Folierung: keine Kennzeichnung = ohne — = beidseitig - - - - - = einseitig

Stulpflügel

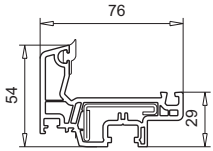

**103.389**  
Verstärkung 113.363

Stulpprofile

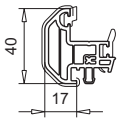

**102.313**  
für Stulpflügel 103.389

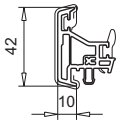

**102.308**  
für Stulpflügel 103.389

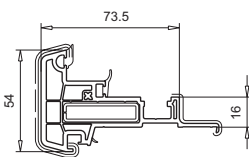

**102.354**  
Verstärkung 113.028

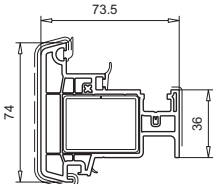

**102.356**  
Verstärkung 113.001

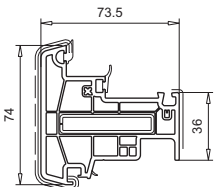

**102.358**  
Verstärkung 113.013

Flügel

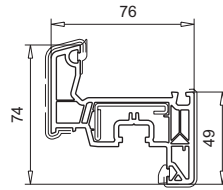

**103.380**  
Verstärkung 113.363

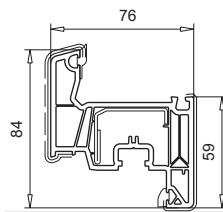

**103.381**  
Verstärkung 113.292,  
113.294, 113.295,  
113.394

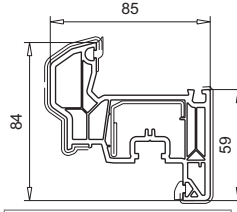

**103.382**  
halbflächenversetzt  
Verstärkung 113.292,  
113.294.2, 113.295,  
113.394.2

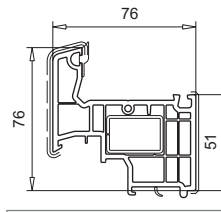

**103.384**  
Aufbauprofil  
Verstärkung 113.019

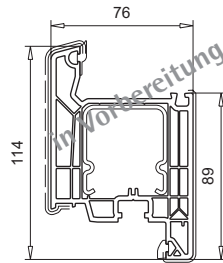

**103.485**  
Verstärkung 113.368,  
115.003

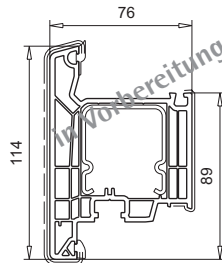

**103.486**  
außen öffnend  
Verstärkung 113.368,  
115.003

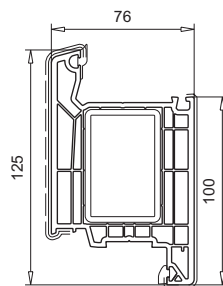

**105.400**  
Verstärkung 113.011,  
113.011.5 vorgefräst

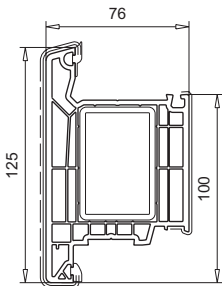

**105.401**  
außen öffnend  
Verstärkung 113.011,  
113.011.5 vorgefräst

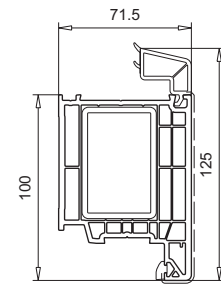

**105.403**  
für flügelüberdeckende  
Füllungen  
innen öffnend  
Verstärkung 113.011,  
113.011.5 vorgefräst

Haustürprofile

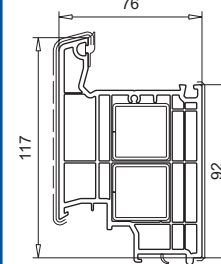

**105.402**  
Aufbauprofil  
Verstärkung 113.025

Stulp- profile	Endkappen		
	einteilig	zweiteilig	
		Innenteil	Außenteil
<b>102.308</b>	109.676	--	--
<b>102.313</b>	109.665	--	--
<b>102.354</b>	109.168	109.169.3	109.169.2
<b>102.356</b>	109.170	109.172.3	109.172.2
<b>102.358</b>	109.173	109.174.3	109.172.2

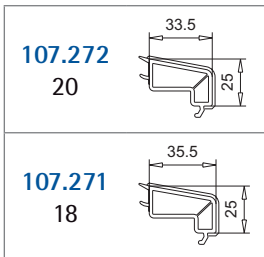

Glasleisten  
Glasdicke [mm]

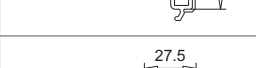
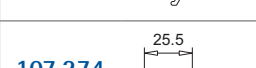
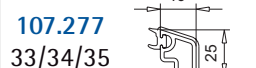
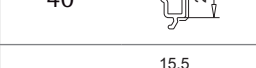
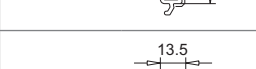
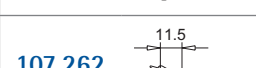











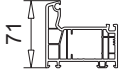
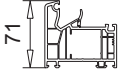

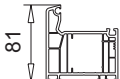
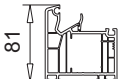

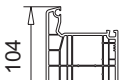
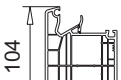

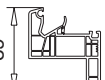

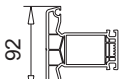
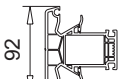

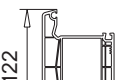

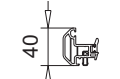
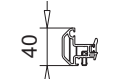
Folierung: keine Kennzeichnung = ohne — = beidseitig - - - - - = einseitig

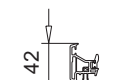
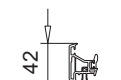
Systemergänzung SOFTLINE 76: Aluminium-Vorsatzblende

**Info**

Detaillierte Angaben, z.B. Profilkombinationen und Verarbeitungshinweise, zu SOFTLINE 76 mit Aluminium-Vorsatzblenden sind ab Seite 6.48 beschrieben.

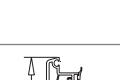
1

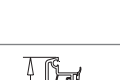
Aluminium-Vorsatzblenden	für	SOFTLINE 76 AD	SOFTLINE 76 MD
 74.5 104.540	Blendrahmen	 71 101.353	 71 101.350
 84.5 104.541		 81 101.354	 81 101.351
 107.5 104.542		 104 101.355	 104 101.352
 58 104.369			 89 101.358  119 101.359
 96 104.544	Setzpfosten	 92 102.352	 92 102.350
 126 104.545		 122 102.357	 122 102.351
 46.7 104.354	Stulpprofil	 40 102.313	 40 102.313
 47 104.556		 42 102.308	 42 102.308
 59 104.546		 54 102.354	 54 102.354
 79 104.547		 74 102.356  74 102.358	 74 102.356  74 102.358

## Systemergänzung SOFTLINE 76: Aluminium-Vorsatzblende



Detaillierte Angaben, z.B. Profilkombinationen und Verarbeitungshinweise, zu SOFTLINE 76 mit Aluminium-Vorsatzblenden sind Sie ab Seite 6.48 beschrieben.

1

Aluminium-Vorsatzblenden	für	SOFTLINE 76 AD	SOFTLINE 76 MD
 104.358	Flügel	 103.380	 103.380
 104.359		 103.389	 103.389
 104.361		 103.381	 103.381
 104.362		 103.485	 103.485
 104.356	Flügelprosse	 105.400	 105.400
 104.543		 102.355	 102.355
 104.360	Aufbauprofil	 102.352	 102.352
 104.363		 103.384	 103.384
		 105.402	 105.402

Systemergänzung SOFTLINE 76: Aluminium-Vorsatzblende

**Info**

Detaillierte Angaben, z.B. Profilkombinationen und Verarbeitungshinweise, zu SOFTLINE 76 mit Aluminium-Vorsatzblenden sind ab Seite 6.48 beschrieben.

1

Aluminium-Vorsatzblenden	für	SOFTLINE 76 AD	SOFTLINE 76 MD
<p>104.266</p>	Verbreiterungen	<p>z.B. 114.054</p>	<p>z.B. 114.054</p>
<p>104.548</p>		<p>z.B. 114.055</p>	<p>z.B. 114.055</p>
<p>104.525</p>	Fensterbankabschluss	<p>z.B. 101.353</p>	<p>z.B. 101.350</p>
<p>104.526</p>	Abdeckprofil	<p>z.B. 101.353</p>	<p>z.B. 101.350</p>

**Flügel für Glasverklebung**  
**Glasleistenhöhe 25 mm**

Flügel

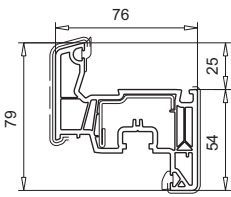
**103.401**

 Verstärkung 113.481,  
 113.482, 113.483,  
 113.485, 113.486,  
 113.487

**Glasleisten, SOFTLINE 76**  
**Glasleistenhöhe 25 mm**

Glasdicke [mm]

Glasdicke [mm]

107.260 46	
107.261 44	
107.262 42	
107.263 40	
107.264 38	
107.265 36	
107.266 34	

107.277 33/34/35	
107.267 32	
107.268 30	
107.274 28	
107.269 26	
107.273 24	

beispielhafte Darstellungen

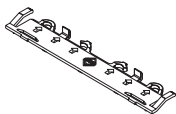

Profile	Glasfalzeinlage	Verglasungsklotz	Flügelabsenksicherung
103.401	109.125	142.118.5	109.840, 109.841, 109.842, 109.843, 109.844, 109.845

Aluminium-Vorsatzblenden	SOFTLINE 76 MD/AD
 104.518	 103.401

Folierung: keine Kennzeichnung = ohne    ——— = beidseitig    - - - - - = einseitig

## Typisierung der Fenster- und Türelemente nach RAL

### Typ 1.1

Fenster und Fenstertüren 1-flg. und 2-flg. mit festem Pfosten/Riegel

1

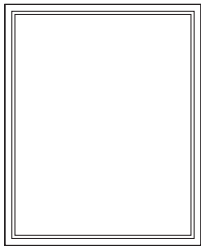

✓ Festverglasung im Rahmen

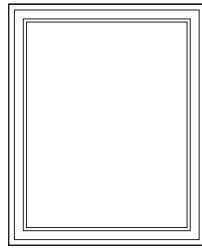

✓ Festverglasung im Flügel

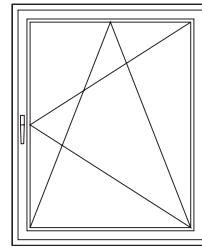

✓ Dreh-Kippfenster

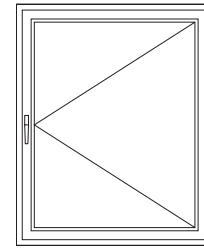

✓ Drehfenster

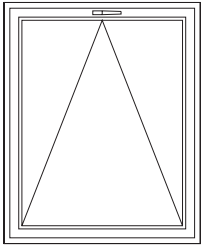

✓ Kippfenster

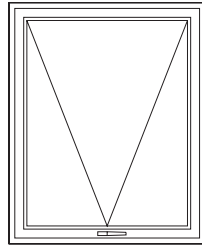

✓ Klappfenster

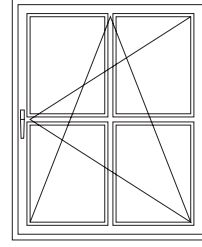

✓ Dreh-Kippfenster mit Kreuzprosse

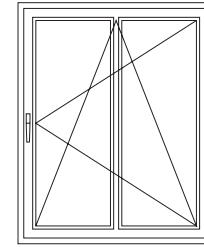

✓ Dreh-Kippfenster mit Flügelprosse

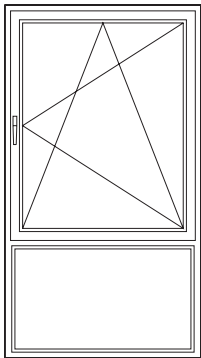

✓ Dreh-Kippfenster mit Brüstung

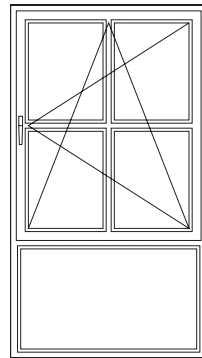

✓ Dreh-Kippfenster mit Kreuzprosse/Brüstung

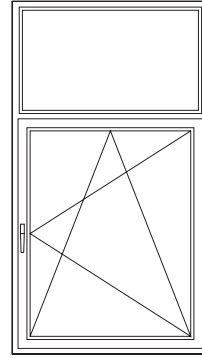

✓ Dreh-Kippfenster mit Fest-Oberlicht

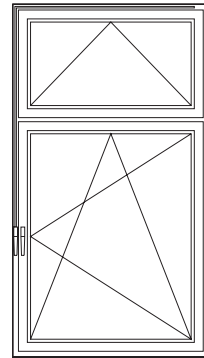

✓ Dreh-Kippfenster mit Kipp-Oberlicht

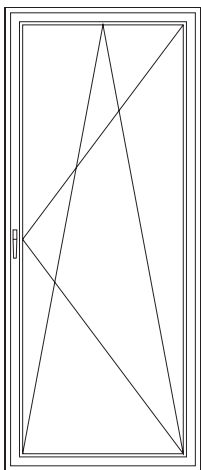

✓ Dreh-Kipptür

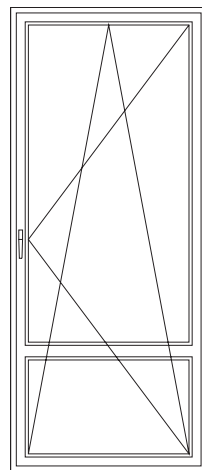

✓ Dreh-Kipptür mit Flügelprosse

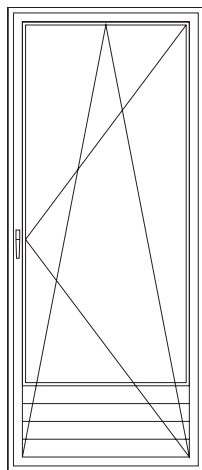

✓ Dreh-Kipptür mit Aufbauprofilen

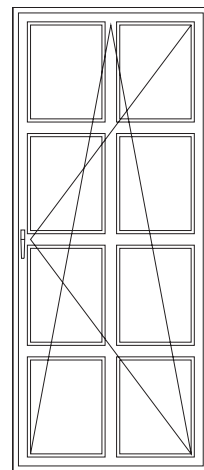

✓ Dreh-Kipptür mit Kreuzsprossen

✓ = Öffnungsart ist mit System SOFTLINE 76 herstellbar

✗ = Öffnungsart ist nicht mit System SOFTLINE 76 herstellbar

◆ = Öffnungsart ist nicht mit Aluminium-Vorsatzblende und SPECTRAL herstellbar



## Typ 1.1

## Fenster und Fenstertüren 1-flg. und 2-flg. mit festem Pfosten/Riegel

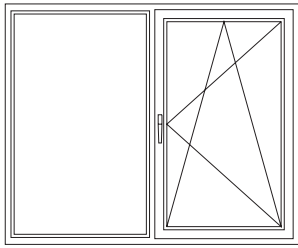
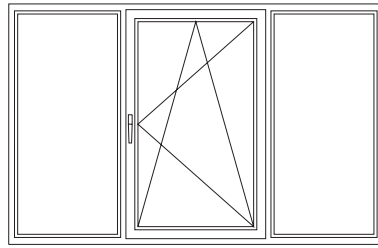
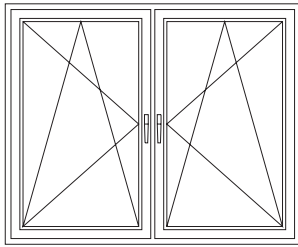
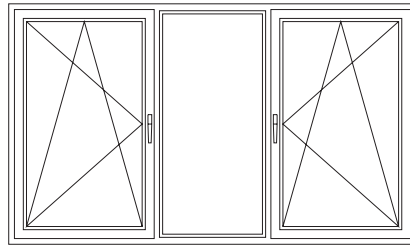
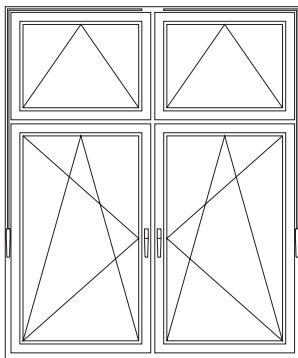
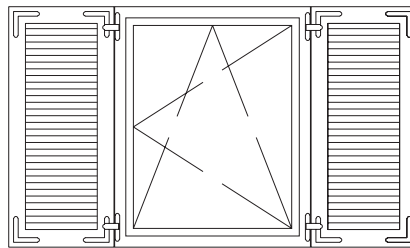
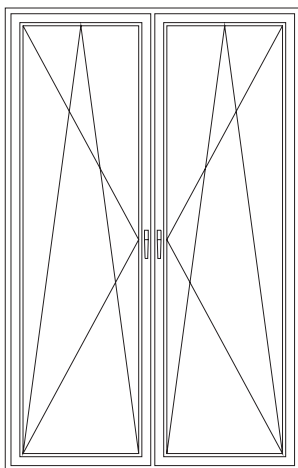
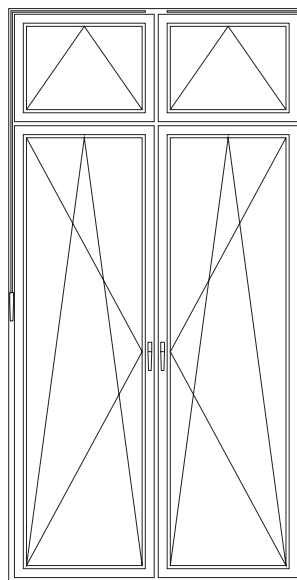
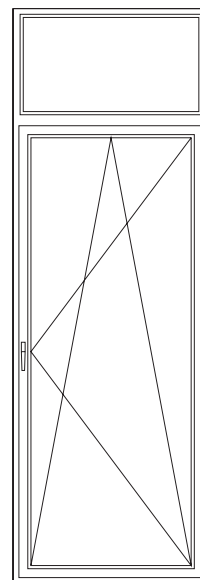
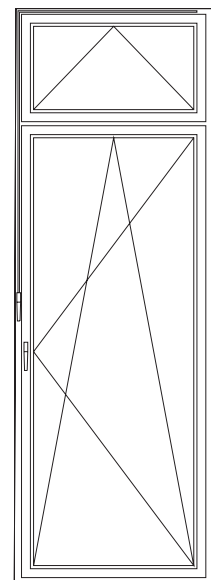
 ✓ zweiteiliges Fenster  
Fest/Dreh-Kipp

 ✓ dreiteiliges Fenster  
Fest/Dreh-Kipp/Fest

 ✓ zweiteiliges Fenster  
Dreh-Kipp/Dreh-Kipp

 ✓ dreiteiliges Fenster  
Dreh-Kipp/Fest/Dreh-Kipp

 ✓ zweiteiliges Fenster  
Dreh-Kipp/Dreh-Kipp mit Kipp-  
Oberlicht

 ✓ einflügeliges Fenster mit Drehladen  
(Außenansicht)

 ✓ zweiteilige Tür  
Dreh-Kipp/Dreh-Kipp

 ✓ zweiteilige Tür  
Dreh-Kipp/Dreh-Kipp mit  
Kipp-Oberlicht

 ✓ Dreh-Kipptür  
mit Fest-Oberlicht

 ✓ Dreh-Kipptür  
mit Kipp-Oberlicht

✓ = Öffnungsart ist mit System SOFTLINE 76 herstellbar

✗ = Öffnungsart ist nicht mit System SOFTLINE 76 herstellbar

◆ = Öffnungsart ist nicht mit Aluminium-Vorsatzblende und SPECTRAL herstellbar

Typ 1.2

Fenster und Fenstertüren 1-flg. und 2-flg. mit losem Pfosten/Riegel

1

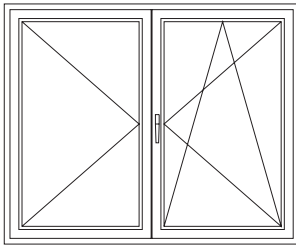

✓ Stulpfenster, Griff einseitig  
Dreh/Dreh-Kipp

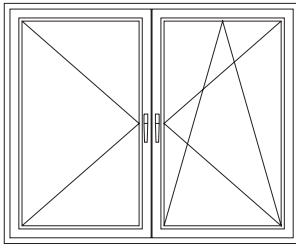

✓ Stulpfenster, zwei Griffe  
Dreh/Dreh-Kipp

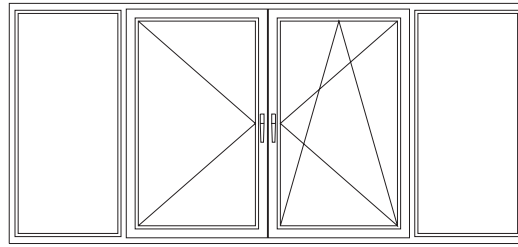

✓ vierteiliges Stulpfenster  
Fest/Dreh/Dreh-Kipp/Fest

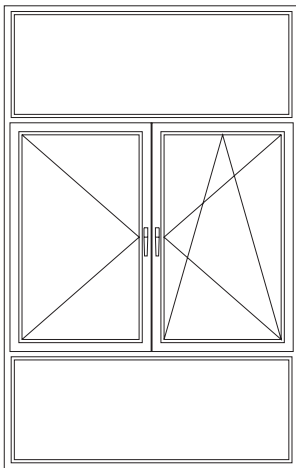

✓ Stulpfenster Dreh/Dreh-Kipp mit  
Fest-Ober- und Fest-Unterlicht

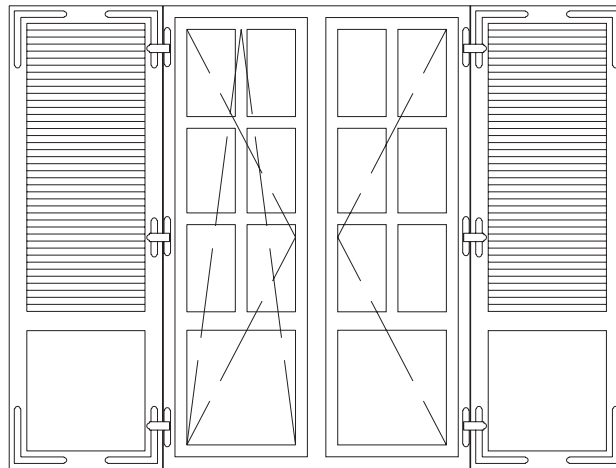

✓ zweiteilige Stulptür mit Drehladen  
(Außenansicht)

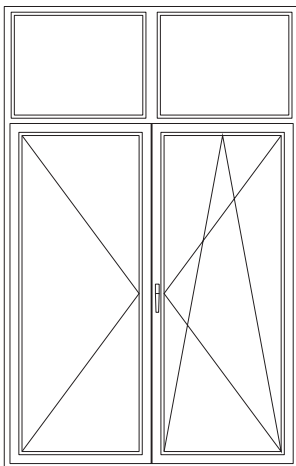

✓ Stulptür Dreh/Dreh-Kipp  
mit Fest-Oberlicht und Sprosse

✓ = Öffnungsart ist mit System SOFTLINE 76 herstellbar

✗ = Öffnungsart ist nicht mit System SOFTLINE 76 herstellbar

◆ = Öffnungsart ist nicht mit Aluminium-Vorsatzblende und SPECTRAL herstellbar

## Typ 2.1

## Abstelltür bzw. Parallel-Schiebe-Kipptüren und -fenster (PSK)

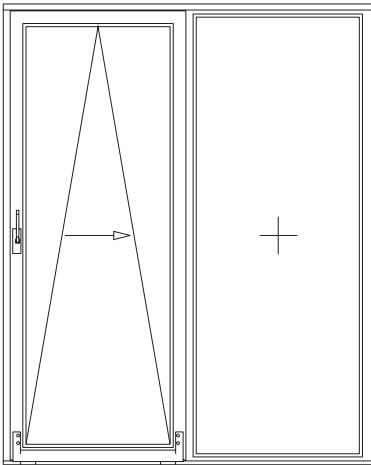

✓ zweiteilige Abstelltür  
Kipp-Schiebe/Fest

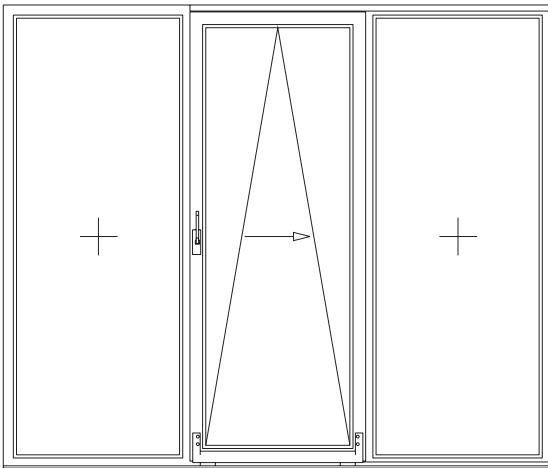

✓ dreiteilige Abstelltür  
Fest/Kipp-Schiebe/Fest

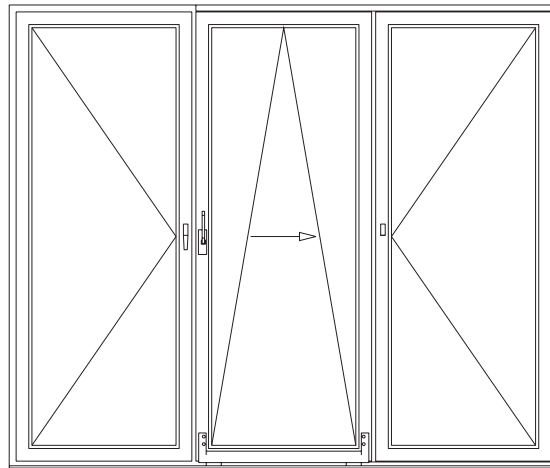

✓ dreiteilige Abstelltür  
Dreh/Kipp-Schiebe/Dreh

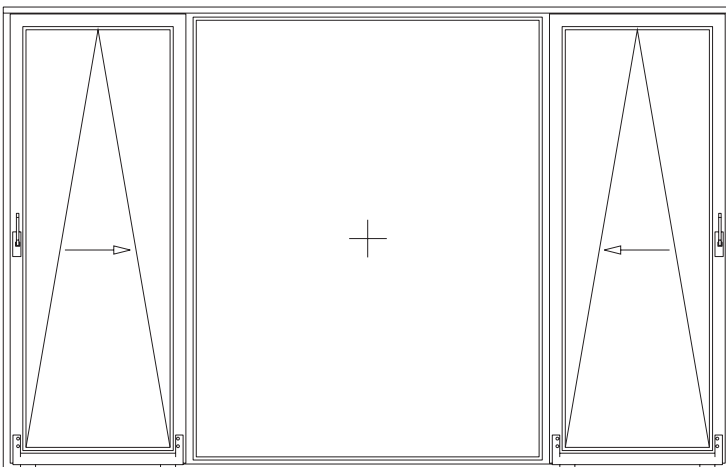

✓ dreiteilige Abstelltür  
Kipp-Schiebe/Fest/Kipp-Schiebe

✓ = Öffnungsart ist mit System SOFTLINE 76 herstellbar

✗ = Öffnungsart ist nicht mit System SOFTLINE 76 herstellbar

◆ = Öffnungsart ist nicht mit Aluminium-Vorsatzblende und SPECTRAL herstellbar

1

**Typ 2.2**  
 falt-Schiebetüren und -fenster (FST)

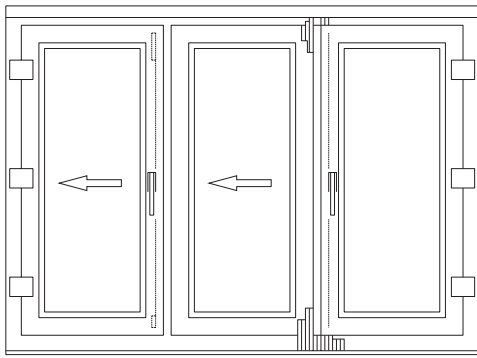

✗ falt-Schiebetür  
 Schema 321

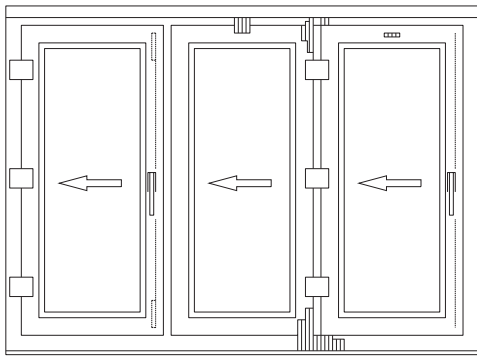

✗ falt-Schiebetür  
 Schema 330

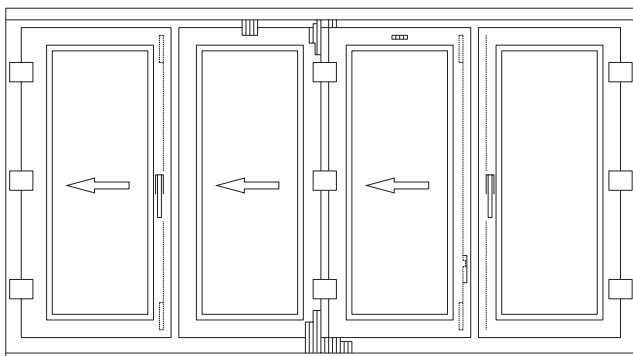

✗ falt-Schiebetür  
 Schema 431

Weitere Schemata des Types 2.2 sind möglich.

**Typ 2.3**  
 Schwingfenster

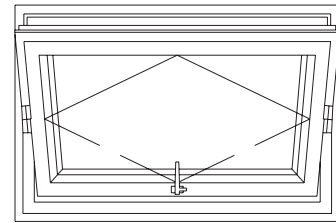

✓ ♦ Schwingfenster

✓ = Öffnungsart ist mit System SOFTLINE 76 herstellbar

✗ = Öffnungsart ist nicht mit System SOFTLINE 76 herstellbar

♦ = Öffnungsart ist nicht mit Aluminium-Vorsatzblende und SPECTRAL herstellbar

## Typ 2.4

## Sonderkonstruktionen

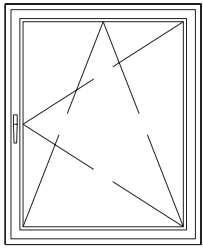
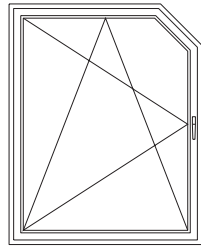
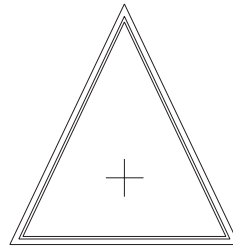
 ✓ Dreh-Kippfenster  
außen öffnend

 ✓ Dreh-Kippfenster  
mit Schräge

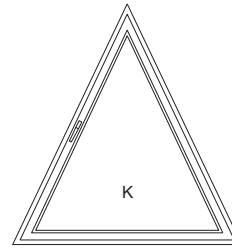
✓ Giebfenster-Fest

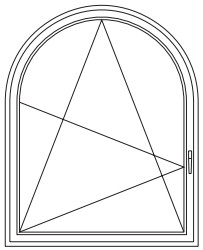
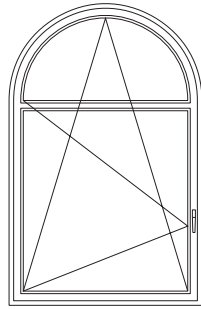
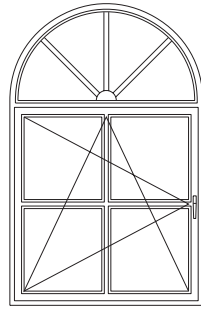
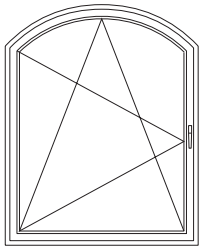
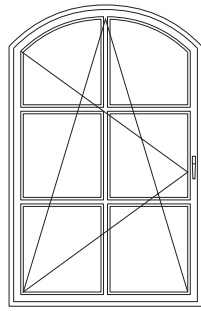
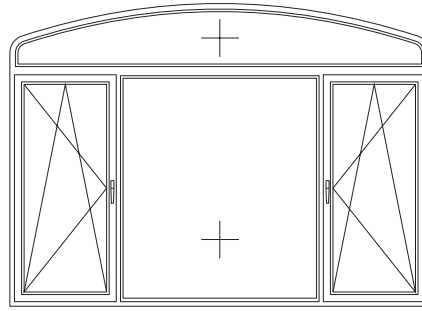
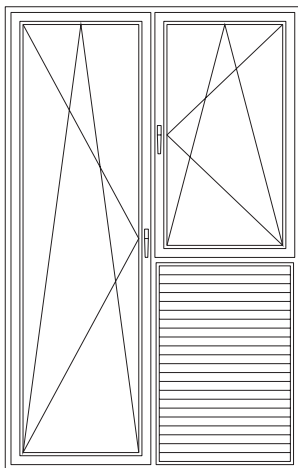
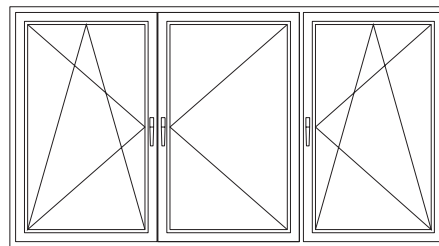

✓ Giebfenster-Kipp

 ✓ ◆ Rundbogenfenster  
Dreh-Kipp

 ✓ ◆ Rundbogenfenster  
Dreh-Kipp mit Sprosse

 ✓ ◆ Rundbogenfenster  
Dreh-Kipp mit Sprossen/  
Fest-Oberlicht

 ✓ ◆ Stichbogenfenster  
Dreh-Kipp

 ✓ ◆ Stichbogenfenster  
Dreh-Kipp mit Sprossen

 ✓ ◆ Korbbogenfenster  
Dreh-Kipp/Fest/Dreh-Kipp

 ✓ Bockfenster, Dreh-Kipptür und  
Dreh-Kippfenster mit Brüstung

 ✓ „Schweizer Stulpfenster“  
Dreh-Kipp/Dreh/Dreh-Kipp

✓ = Öffnungsart ist mit System SOFTLINE 76 herstellbar

✗ = Öffnungsart ist nicht mit System SOFTLINE 76 herstellbar

◆ = Öffnungsart ist nicht mit Aluminium-Vorsatzblende und SPECTRAL herstellbar

Typ 2.4

Sonderkonstruktionen

1

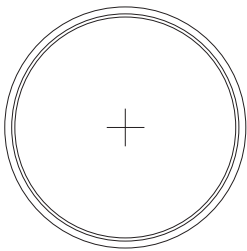

✓ ◆ Rundfenster  
Fest im Rahmen

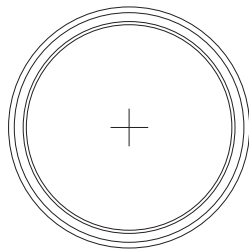

✓ ◆ Rundfenster  
Fest im Flügel

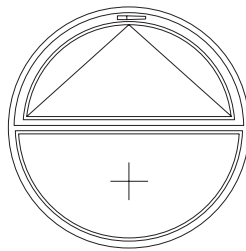

✓ ◆ Rundfenster  
Kipp/Fest im Rahmen

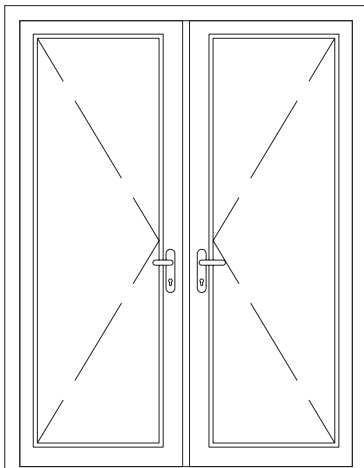

✓ Haustür 2-flg.  
außen öffnend

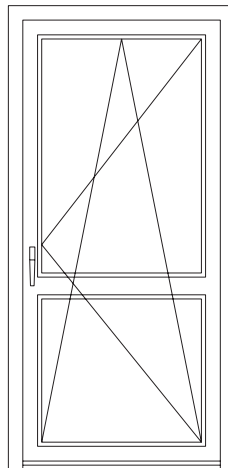

✓ Barrierefreie Tür  
Dreh-Kipp

Weitere Sonderkonstruktionen des Types 2.4 sind:

- Schwellenlose Türkonstruktionen, barrierefreie Elemente
- Verbundfenster, Kastenfenster
- Rauten- und Trapezfenster
- Vertikalschiebefenster
- Lamellenfenster
- Wendefenster
- usw.

✓ = Öffnungsart ist mit System SOFTLINE 76 herstellbar

✗ = Öffnungsart ist nicht mit System SOFTLINE 76 herstellbar

◆ = Öffnungsart ist nicht mit Aluminium-Vorsatzblende und SPECTRAL herstellbar

Typ 3.1

Haustüren, innen öffnend

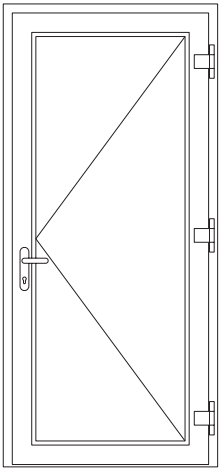

✓ Haustür 1-flg. innen öffnend

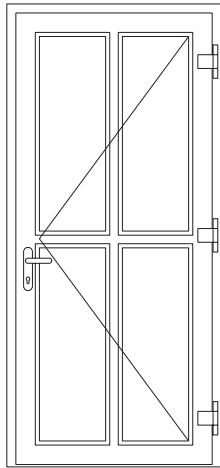

✓ Haustür 1-flg. innen öffnend mit Sprossen

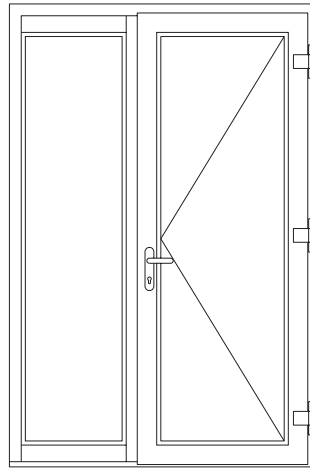

✓ Haustür 2-tlg. innen öffnend mit festem Seitenteil

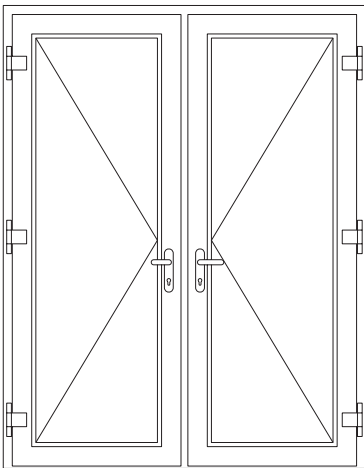

✓ Haustür 2-flg. innen öffnend

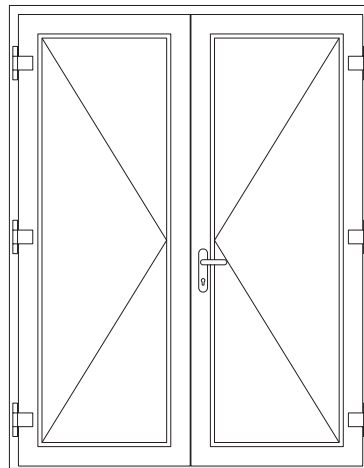

✓ Haustür 2-flg. Stulp innen öffnend

✓ = Öffnungsart ist mit System SOFTLINE 76 herstellbar

✗ = Öffnungsart ist nicht mit System SOFTLINE 76 herstellbar

◆ = Öffnungsart ist nicht mit Aluminium-Vorsatzblende und SPECTRAL herstellbar

Typ 3.2

Hebe-Schiebetüren (HST)

1

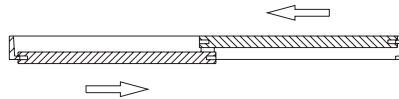
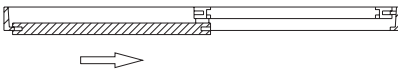
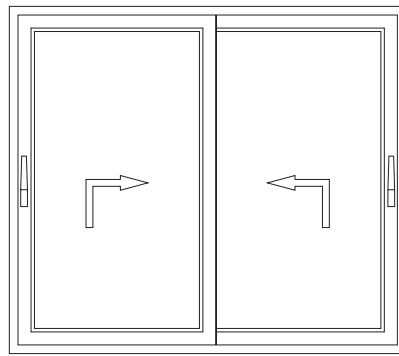
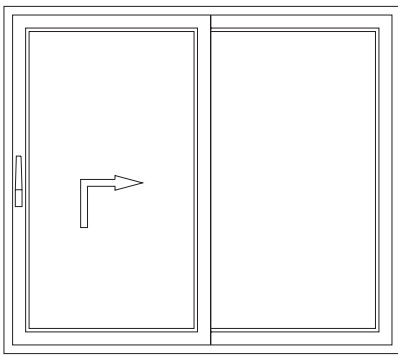

✗ Schema: A

✗ Schema: D

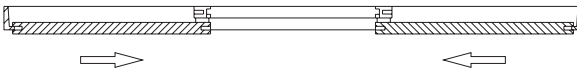
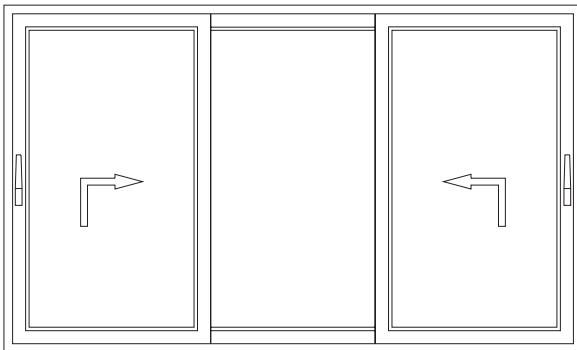

✗ Schema: K

✓ = Öffnungsart ist mit System SOFTLINE 76 herstellbar

✗ = Öffnungsart ist nicht mit System SOFTLINE 76 herstellbar

◆ = Öffnungsart ist nicht mit Aluminium-Vorsatzblende und SPECTRAL herstellbar



## Typ 3.2

## Hebe-Schiebetüren (HST)

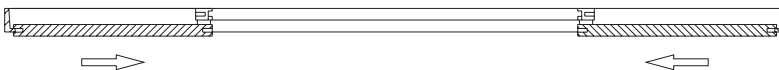
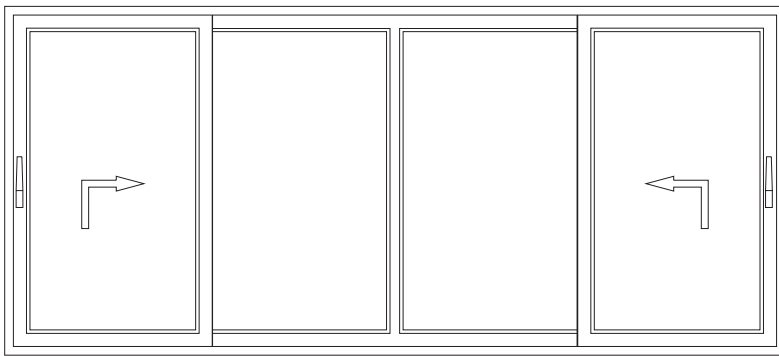

X Schema: K - 3-flg. HST mit Flügelprosse

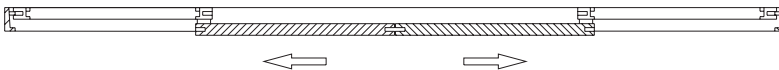
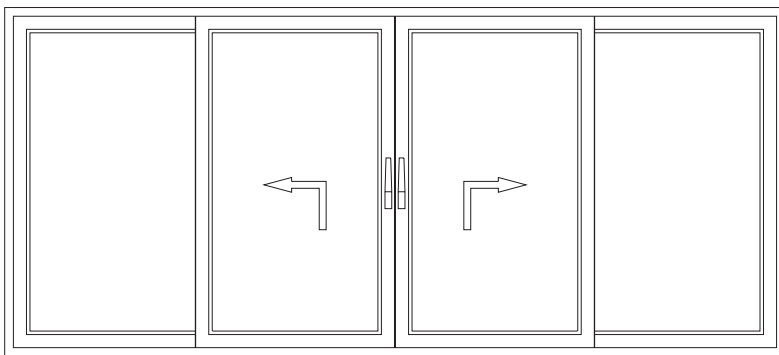

X Schema: C

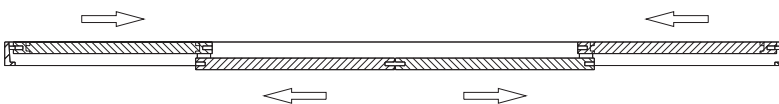
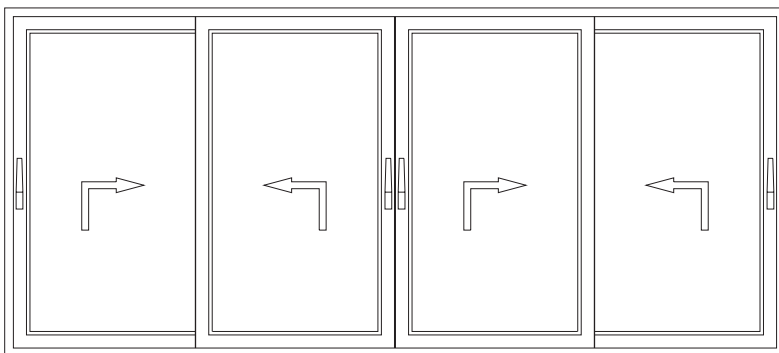

X Schema: F

✓ = Öffnungsart ist mit System SOFTLINE 76 herstellbar

X = Öffnungsart ist nicht mit System SOFTLINE 76 herstellbar

◆ = Öffnungsart ist nicht mit Aluminium-Vorsatzblende und SPECTRAL herstellbar

Typ 3.3

Schiebetüren (ST), Schiebefenster

1

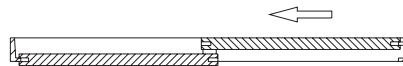
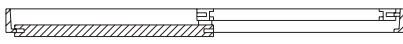
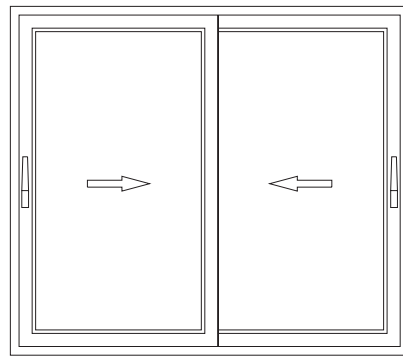
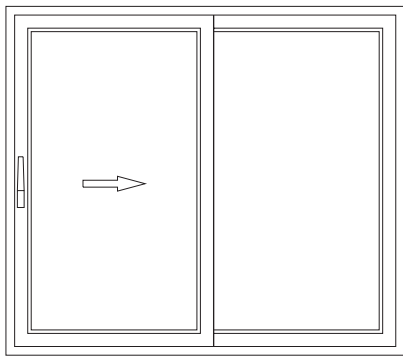

✗ Schema: A

✗ Schema: D

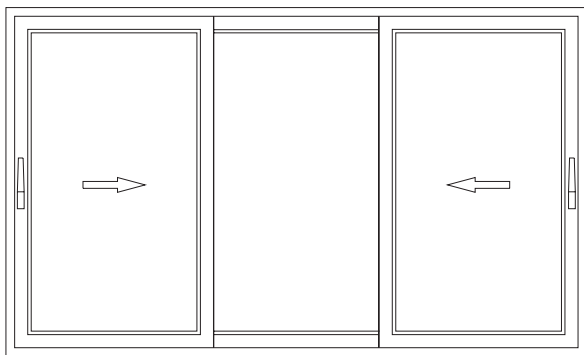

✗ Schema: K

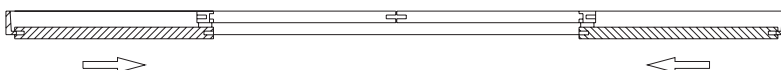
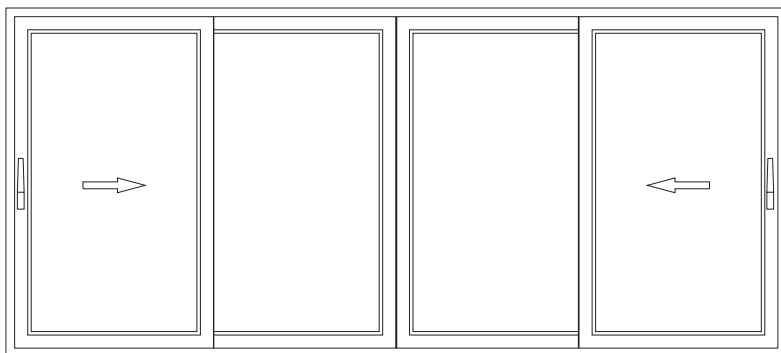

✗ Schema: 2 x A

✓ = Öffnungsart ist mit System SOFTLINE 76 herstellbar

✗ = Öffnungsart ist nicht mit System SOFTLINE 76 herstellbar

◆ = Öffnungsart ist nicht mit Aluminium-Vorsatzblende und SPECTRAL herstellbar

## Typ 3.3

## Schiebetüren (ST), Schiebefenster

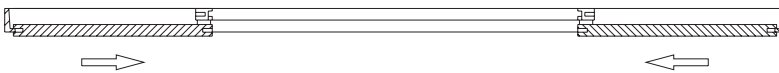
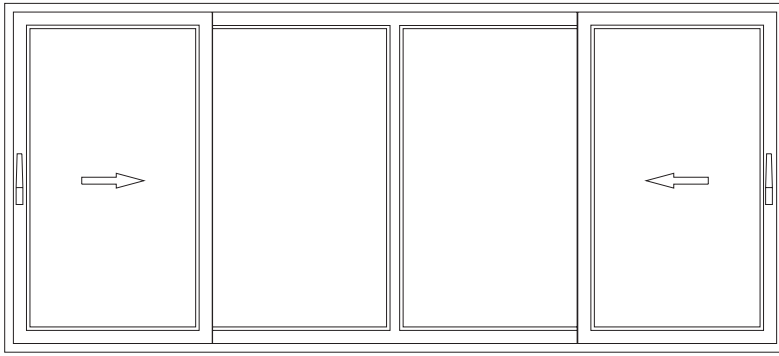

✗ Schema: K - 3-flg. Schiebetür mit Flügelprosse

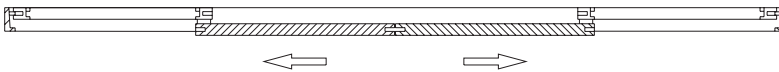
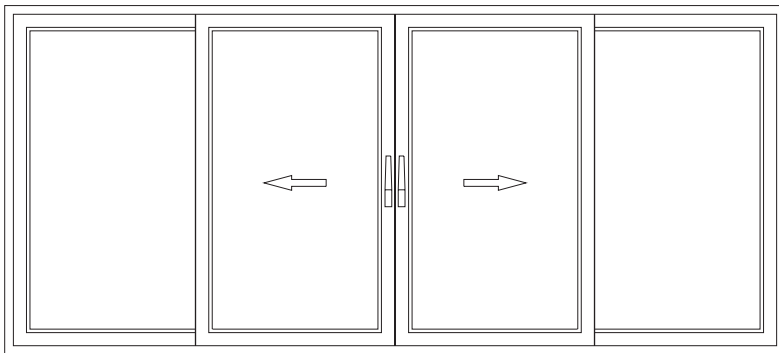

✗ Schema: C

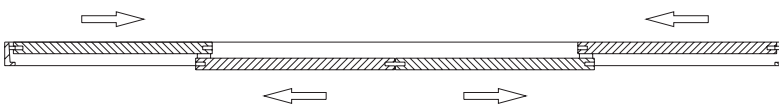
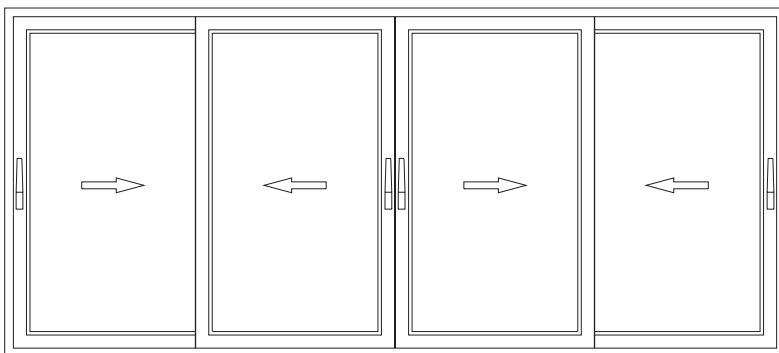

✗ Schema: F

✓ = Öffnungsart ist mit System SOFTLINE 76 herstellbar

✗ = Öffnungsart ist nicht mit System SOFTLINE 76 herstellbar

◆ = Öffnungsart ist nicht mit Aluminium-Vorsatzblende und SPECTRAL herstellbar

### Windzonenkarte

Die Windzone kann der Windzonenkarte entnommen werden.

Die vorherrschende Geländekategorie ist Binnenland.

An den Küsten der Nord- und Ostsee sowie an großen Binnenseen gilt das Mischprofil Küste.

1

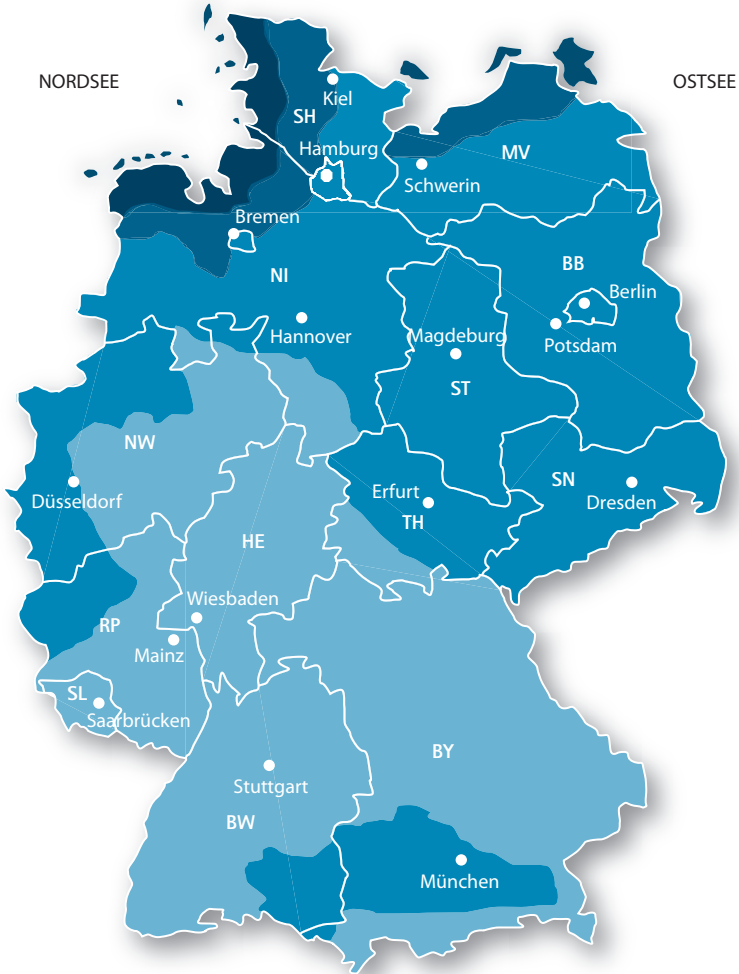

Die Karte zeigt eine schematische Darstellung der Windzonen für Deutschland in Anlehnung an DIN EN 1991-1-4/NA:2010-12.

- Windzone 1 mit 22,5 m/s
- Windzone 2 mit 25,0 m/s
- Windzone 3 mit 27,5 m/s
- Windzone 4 mit 30,0 m/s

### Geschwindigkeitsdrücke

Die vereinfachte Annahme für Geschwindigkeitsdrücke nach DIN EN 1991-1-4/NA gilt für

- Gebäude bis maximal 25 m
- Gebäude bis maximal 10 m auf Inseln der Nordsee

	Windzone 1		Windzone 2		Windzone 3		Windzone 4	
	Binnenland	Binnenland	Küste und Inseln Ostsee	Binnenland	Küste und Inseln Ostsee	Binnenland	Küsten Nord- und Ostsee und Inseln Ostsee	Inseln Nordsee
Geschwindigkeitsdruck q [kN/m <sup>2</sup> ]	0,5 <sup>(1)</sup>	0,65 <sup>(1)</sup>	0,85 <sup>(1)</sup>	0,80 <sup>(1)</sup>	1,05 <sup>(1)</sup>	0,95 <sup>(1)</sup>	1,25 <sup>(1)</sup>	1,40 <sup>(1)</sup>
	0,65 <sup>(2)</sup>	0,80 <sup>(2)</sup>	1,00 <sup>(2)</sup>	0,95 <sup>(2)</sup>	1,20 <sup>(2)</sup>	1,15 <sup>(2)</sup>	1,40 <sup>(2)</sup>	--
	0,75 <sup>(3)</sup>	0,90 <sup>(3)</sup>	1,10 <sup>(3)</sup>	1,10 <sup>(3)</sup>	1,30 <sup>(3)</sup>	1,30 <sup>(3)</sup>	1,55 <sup>(3)</sup>	--

Gebäudehöhe: (1) ≤ 10 m  
 (2) 10 m < h ≤ 18 m  
 (3) 18 m < h ≤ 25 m

## Einsatzempfehlungen für Fenster und Außentüren

Für erklärende Hinweise zur Tabelle siehe nächste Seite.

Geländekategorie/ Mischprofil	Wind- zone	Gebäudehöhe $h \leq 10$ m			Gebäudehöhe $10$ m $< h \leq 18$ m			Gebäudehöhe $18$ m $< h \leq 25$ m		
		Geschw.- druck $q_p$ kN/m <sup>2</sup>	Wandmitte $w_m$ kN/m <sup>2</sup>	Randbereich $w_r$ kN/m <sup>2</sup>	Geschw.- druck $q_p$ kN/m <sup>2</sup>	Wandmitte $w_m$ kN/m <sup>2</sup>	Randbereich $w_r$ kN/m <sup>2</sup>	Geschw.- druck $q_p$ kN/m <sup>2</sup>	Wandmitte $w_m$ kN/m <sup>2</sup>	Randbereich $w_r$ kN/m <sup>2</sup>
Binnenland	1	0,50	0,55	0,85	0,65	0,72	1,11	0,75	0,83	1,28
	2	0,65	B2-4A-2(3)*	B3-4A-2(3)*	0,80	B2-5A-3*	B3-5A-3*	0,90	B3-5A-3*	B4-5A-3
			B2-5A-2(3)*	B3-5A-2(3)*		B3-6A-3*	B4-7A-3			
			0,88	1,36		0,95	1,05		1,62	1,21
3	0,80	B3-5A-2(3)*	B4-5A-3	1,15	B3-6A-3*	B5-6A-3	1,30	B4-7A-3	B5-7A-3	
		1,05	1,62		1,27	1,96		1,43	2,21	
Küste und Inseln der Ostsee	2	0,85	0,94	1,45	1,00	1,10	1,70	1,10	1,21	1,87
	3	1,05	B3-6A-2(3)*	B4-6A-3	1,20	B3-6A-3*	B5-6A-3	1,30	B4-7A-3	B5-7A-3
			1,16	1,79		1,32	2,04		1,43	2,21
4	1,25	1,38	2,13	1,40	1,54	2,38	1,55	1,71	2,64	
Küste (Nord-/Ostsee) Inseln der Ostsee	4	1,40	B4-8A-3	E2125-8A-4	---	B4-8A-3	E2380-8A-4	---	B4-8A-3	E2635-8A-4
			1,54	2,38		---	---		---	

\* Wind - Regen, Klassifizierung nach DIN 18055. Luft, nach DIN 4108-2 bis 2 Vollgeschosse Kl.2, darüber Kl.3

Pauschal:	$w = c_{pe,i} \times q_p$	B1:	P1 = 400 Pa	B4:	P1 = 1600 Pa	
Wandmitte $c_{pe,i}$ :	= 1,1	$w_m = 1,1 \times q_p$	B2:	P1 = 800 Pa	B5:	P1 = 2000 Pa
Randbereich $c_{pe,i}$ :	= 1,7	$w_r = 1,7 \times q_p$	B3:	P1 = 1200 Pa	Exxxx:	P1 > 2000 Pa

P1 = Druckstufen am Prüfstand nach EN 12210

Ab einer Einbauhöhe der Fenster von über 25 m, für Bauwerke die keinen eckigen Grundriss aufweisen und für Bauwerke, die über einer Geländeöhe von 800 m über NN errichtet werden, ist ein gesonderter Nachweis der Windlasten nach DIN EN 1991-1-4 zu erbringen. Die angegebenen Werte stellen Anhaltswerte dar.

besondere Berechnung erforderlich

1

Vereinfachtes Verfahren nach DIN EN 1991-1-4/NA.  
 Die Geschwindigkeitsdrücke sind gültig für die Einbauhöhe bis 25 m über Grund.  
 Die Auswahl des aerodynamischen Beiwerts für Außendruck ( $c_{pe}$ ) ist vereinfacht für vertikale Wände von rechteckigen, geschlossenen Gebäuden.

Wandmitte/Randbereich Prinzip der Aufteilung von Wandmitte und Randbereich parallel zum Wind:

- d Gebäudetiefe (parallel zum Wind)
- e Randbereich
- b Gebäudebreite (quer zum Wind)
- h Gebäudehöhe bis zum First

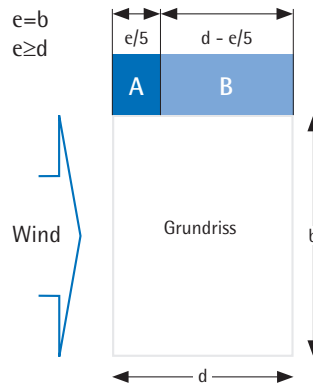

für e gilt:  $b > 2h \rightarrow e = 2h$   
 $b \leq 2h \rightarrow e = b$

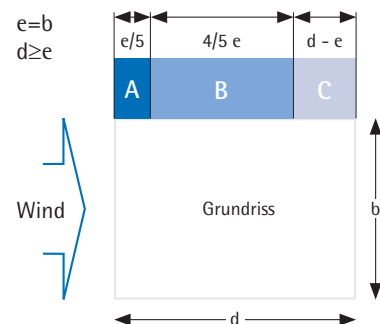

- A Randbereich (bei  $e \geq 5d$  gesamte Gebäudetiefe)
- B Wandmitte
- C nicht maßgebender Bereich

Klassifizierung Fenster und Tür

- Windwiderstand Klassifizierung nach DIN EN 12210: Klasse B
  - Schlagregendichtheit klassifiziert nach der Norm DIN EN 12208: Prüfverfahren A (ungeschützte Einbaulage für Fenster)
  - Luftdichtheit klassifiziert nach der Norm DIN EN 12207: nach den Anforderungen der DIN 4108
  - Außentüren Bei Gebäudehöhe bis 8 m gilt nach DIN 18055 für Beanspruchungsklassen im Bereich der EnEV:
    - Windlast B2
    - Luftdurchlässigkeitsklasse 2 (bei bestimmten Bausituationen kann Luftdurchlässigkeitsklasse 3 notwendig werden)
    - Geschützter Einbau (z.B. Vordächer, geschützte Lage) NPD bis 4B
    - Ungeschützter Einbau 4A
      - Schlagregenbeanspruchung entspricht deshalb nicht der von Fenstern
- Besonderheiten:
- Außentüren über 8 m Höhe benötigen eine gesonderte Klassifizierung in Anlehnung an die Tabelle.
  - Ohne direkte Belastung durch das Außenklima kann eine geringere Klasse gewählt werden.
  - Barrierefreie Außentüren müssen durch bauliche Maßnahmen geschützt werden (z.B. Vordach, geschützte Lage, Gefälle und/oder Drainageschacht).
    - Dann darf die Schlagregendichtheit mit 0 klassifiziert werden.

Ausführliche Erläuterung zur Bemessung und Klassifizierung siehe Technische Dokumentation VEKA FENSTERSYSTEME (Nr. 100-020)



## Darstellung der maximalen Elementgrößen

1

Das nachfolgende Diagramm bildet die Begrenzung für maximale Blendrahmenaußenmaße.  
Begrenzungen sind:

- weiße Blendrahmen
- farbige Blendrahmen (sämtliche Folien, Aluminium-Vorsatzblenden)
- Glasdicken (12 mm, 14 mm...)
- Beanspruchungsklassen (B2, B3...)

 **Bitte beachten!**

**Für weiße und farbige Blendrahmen gilt:**

- Es muss generell verstärkt werden.
- Es muss als geschweißter Rahmen ausgelegt sein.
- Bockfenster und Fenster mit Minikopplung gelten als geschweißter Rahmen.
- Es muss eine umlaufende Befestigung am Mauerwerk gewährleistet sein.



## Maximale Elementgrößen

Die maximale Elementgröße bezieht sich auf das Blendrahmenaußenmaß.  
Ausführung weiß und farbig.

### ⚠ Bitte beachten!

- Maximalgrößen:

Ausführung Elemente	max. Elementfläche [m <sup>2</sup> ]	max. Elementbreite / Elementhöhe [cm]	max. Glasgewicht je Feld [kg]
Weiß	8,00	420 / 420	250 <sup>(1)</sup>
Farbig	7,50	350 / 350	

(1) Maximale Glasgewichte beziehen sich ausschließlich auf Festverglasungen mit und ohne vertikale Teilung je Feld.  
Riegelbelastungen müssen separat berechnet werden.

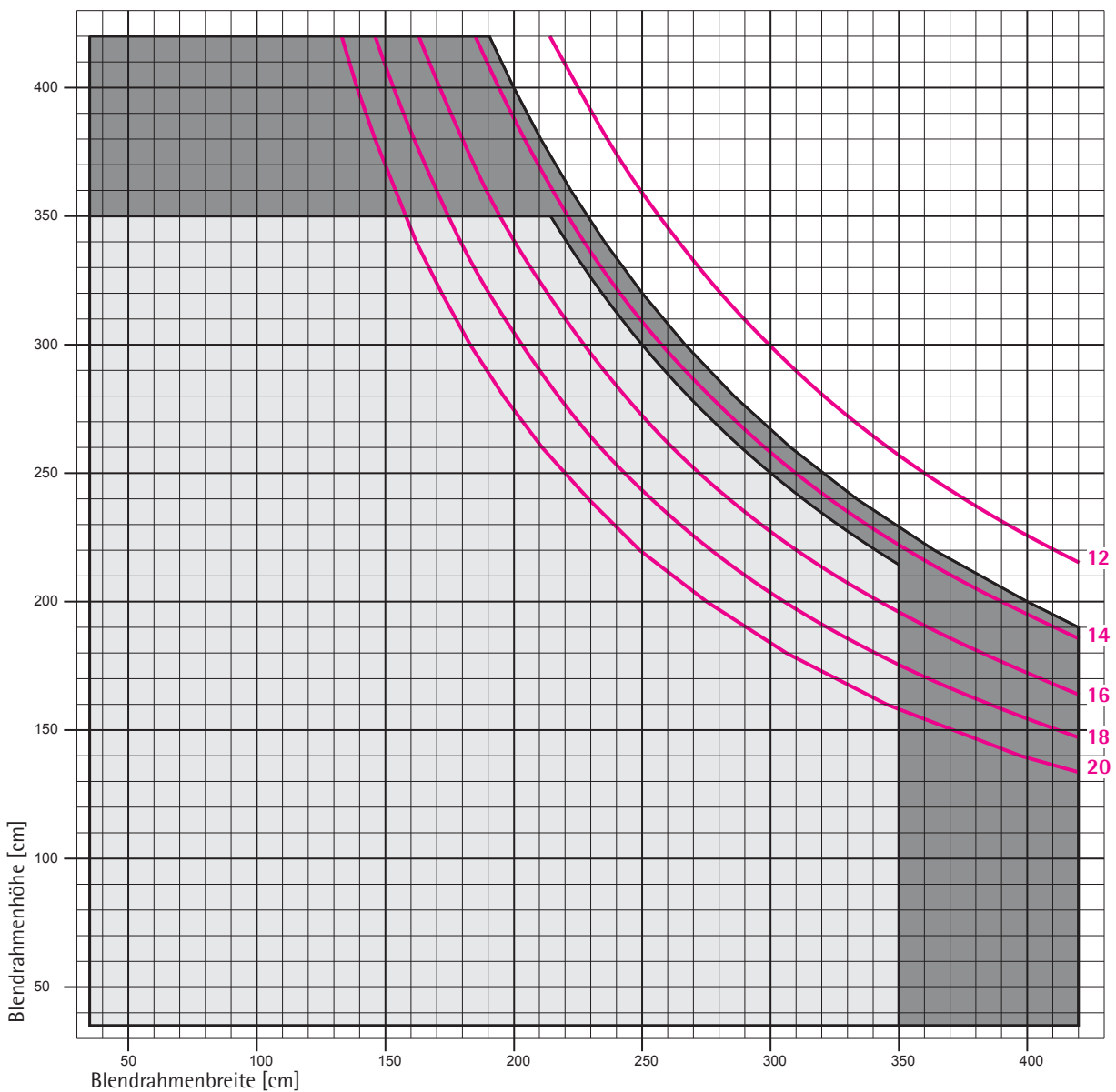





	Glasdicke [mm]
	Farbige Rahmen
	Weiße Rahmen

## Flügelgruppen

Unabhängig vom VEKA Profilsystem gelten einheitliche maximale Flügelgrößen für die Fenster- und Türelemente. Zur besseren Orientierung sind die Flügelgeometrien in folgende Gruppen aufgeteilt:

1

Flügelgruppen allgemein	Elementausführungen	Ansichtshöhen
 „70er“ Flügelprofile	für Dreh-Kippelemente mit Euronut	63-78 mm
 „80er“ Flügelprofile	für Dreh-Kippelemente mit Euronut	79-99 mm
 „100er“ Flügelprofile	für Dreh-Kippelemente mit Euronut	100-119 mm
 „120er“ Flügelprofile Haustür	für Haustürelemente mit Flachstulpnut	120-125 mm
 „100er“ Flügelprofile Nebeneingangstür	für Drehtüren mit Euronut	100-119 mm

## Darstellung der Maximalgrößen für Flügel

Die Diagramme auf den nachfolgenden Seiten bilden die Begrenzungen für Maximalgrößen für Flügel ab. Begrenzungen sind:

- Flügelgruppen („70“er, „80“er...)
- weiße Flügel
- farbige Flügel (sämtliche Folien, Aluminium-Vorsatzblenden)
- Glasdicken (12 mm, 14 mm...)
- Beanspruchungsklassen (B2, B3...)
- Stulpprofile
- Verstärkungen

Minimalgrößen sind maschinenabhängig.



### Bitte beachten!

- **Für weiße Flügel gilt:** Es muss generell verstärkt werden. Ausnahme sind kleine Flügelgrößen, in denen auf die Verstärkung seitlich und oben verzichtet werden kann.
- **Für farbige Flügel gilt:** Es muss generell verstärkt werden.
- **Für Stulpprofile gilt:** Es muss generell verstärkt werden.
- Informationen, die den Unterlagen des jeweiligen Beschlaglieferanten entnommen werden müssen: Max. Flügelgewicht, Seitenverhältnis FFB/FFH bei liegenden Flügelflächen (b>h), Angaben zu Fangscheiden, Handgestängen, Motor usw.
- Ab Beanspruchungsgruppe B4 müssen bei Dreh-Kipp-Elementen mit loseem Pfosten im Stulpbereich Sicherheitsschließbleche verwendet werden.
- Maximales Gesamtflügelgewicht ≤ 130 kg.

Beispieldiagramm für ein- und mehrflügelige Dreh-Kipp-Elemente mit festem Pfosten

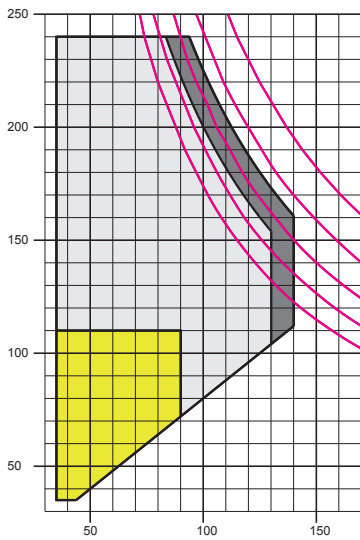

Beispieldiagramm für zweiflügelige Dreh-Kipp-Elemente mit losem Pfosten

Verstärkung 113.013.3

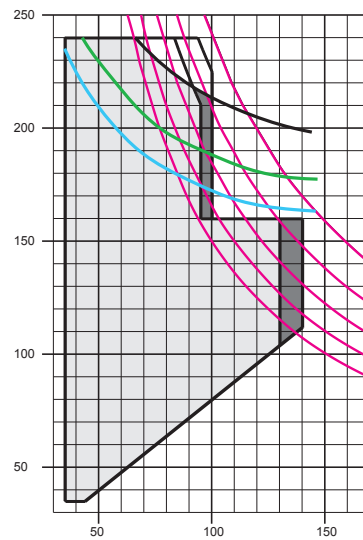

Ein Diagramm setzt sich aus mehreren Grafiken zusammen:

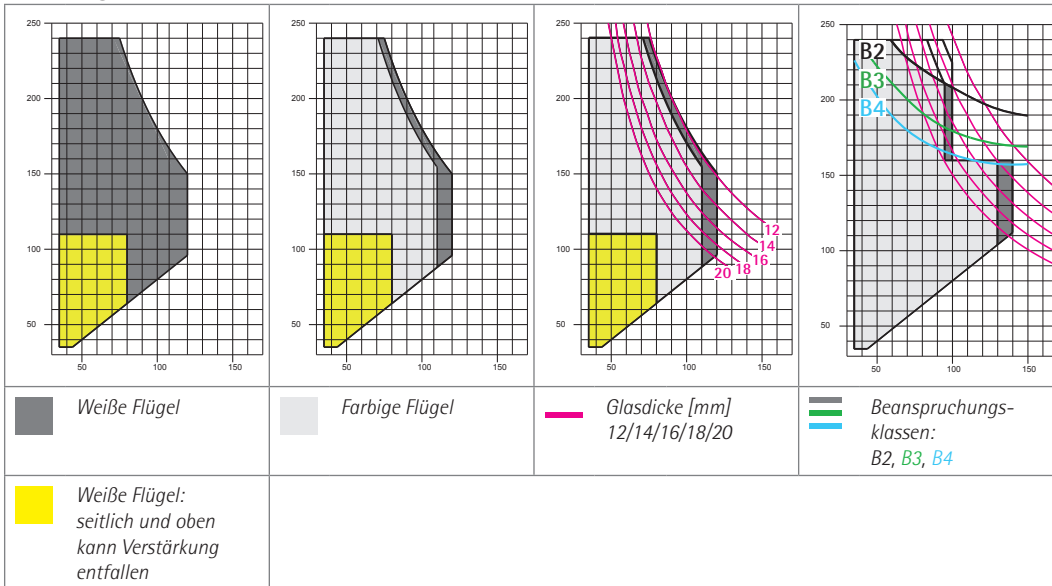

## Maximalgrößen für „70er“ Flügelprofile

Maximalgrößen für ein- und mehrflügelige Dreh-Kipp-Elemente mit festem Pfosten nach den Beanspruchungsklassen **B2, B3 und B4**. Ausführung weiß und farbig.

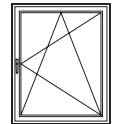

**⚠ Bitte beachten!**

- Maximalgrößen:

Ausführung Flügel	max. Flügelfläche [m <sup>2</sup> ]	max. Breite / Höhe [cm]	max. Kippenelemente Breite / Bandabstand [cm]	max. Glasgewicht [kg]	max. Gesamtflügelgewicht [kg]
Weiß	1,80	120 / 240	240 / 70	45	≤ 130
Farbig	1,70	110 / 240			

- Informationen, die den Unterlagen des jeweiligen Beschlaglieferanten entnommen werden müssen: Max. Flügelgewicht, Seitenverhältnis FFB/FFH bei liegenden Flügelflächen (b>h), Angaben zu Fangscharen, Handgestängen, Motor usw.

**● „70er“ Flügelprofile**

- für weiße und farbige Profile mit Verstärkung 113.363

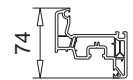

103.380

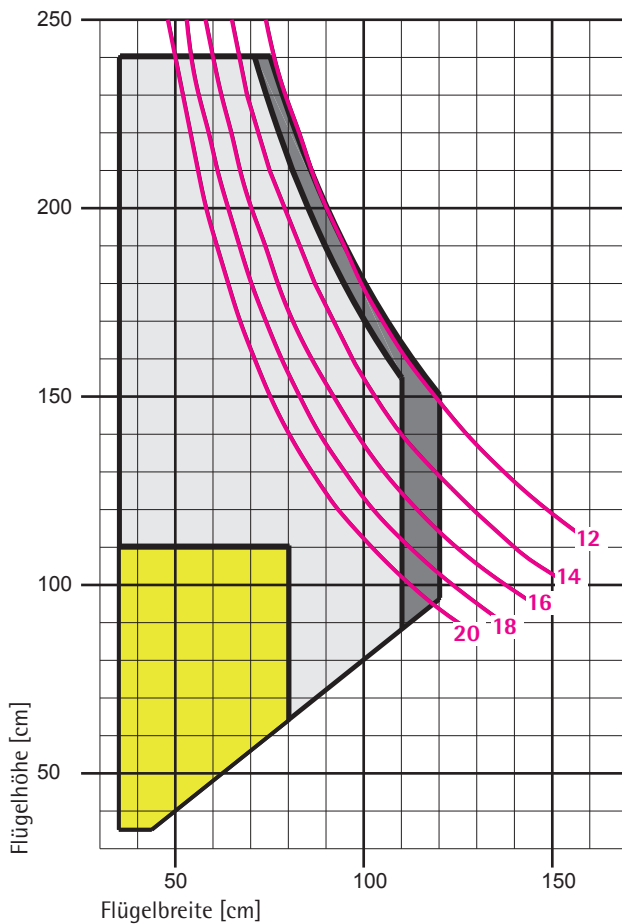

Begrenzungen der Maximalgrößen:

	Glasdicke [mm]
	Farbige Flügel
	Weiße Flügel
	Weißer Flügel: seitlich und oben kann Verstärkung entfallen

## Maximalgrößen für „70er“ Flügelprofile

Maximalgrößen für zweiflügelige Dreh-Kipp-Elemente mit losem Pfosten nach den Beanspruchungsklassen **B2, B3 und B4**. Ausführung weiß und farbig.

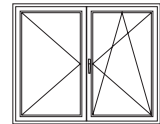

**Bitte beachten!**

- Maximalgrößen:

Ausführung Flügel	max. Flügelfläche [m <sup>2</sup> ]	max. Breite / Höhe [cm]		max. Glasgewicht [kg]	max. Gesamtflügelgewicht [kg]
		Fenster	Tür		
Weiß	1,80	120 / 150	90 / 240	35	≤ 130
Farbig	1,70	110 / 150	85 / 240		

- Ab Beanspruchungsklasse B4 müssen Sicherheitsschließbleche im Stulpbereich verwendet werden.
- Informationen, die den Unterlagen des jeweiligen Beschlaglieferanten entnommen werden müssen: Max. Flügelgewicht, Seitenverhältnis FFB/FFH bei liegenden Flügelflächen (b>h)

**„70er“ Flügelprofile**

- für weiße und farbige Profile mit Verstärkung 113.363

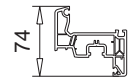

103.380

**Stulpprofile mit**

- Verstärkung 113.013.3

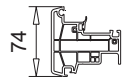

102.358

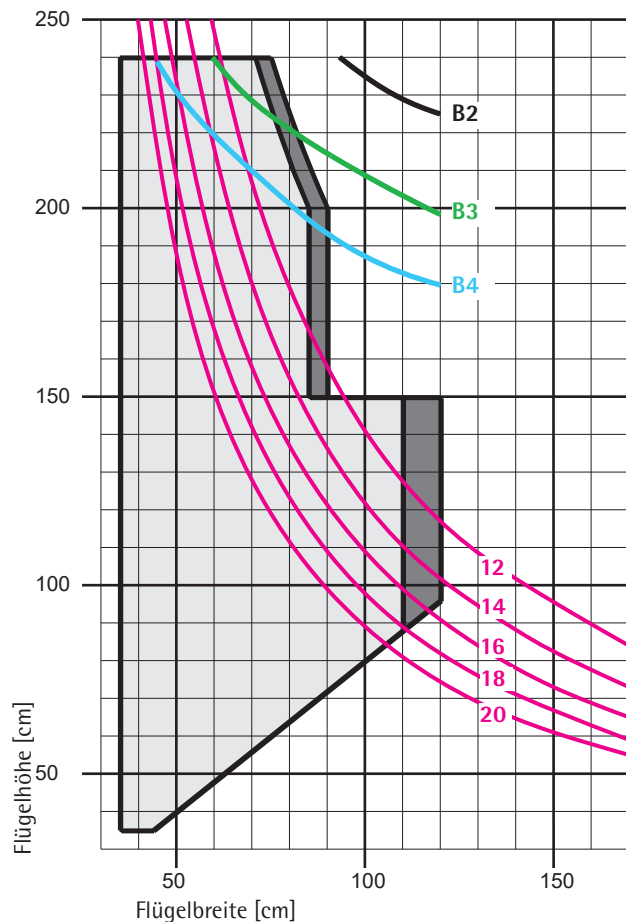

Begrenzungen der Maximalgrößen:

	Beanspruchungsklassen: B2, B3, B4
	Glasdicke [mm]
	Farbige Flügel
	Weiße Flügel

## Maximalgrößen für „70er“ Flügelprofile

Maximalgrößen für zweiflügelige Dreh-Kipp-Elemente mit losem Pfosten nach den Beanspruchungsklassen **B2, B3 und B4**. Ausführung weiß und farbig.

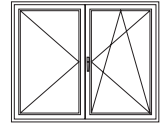

**Bitte beachten!**

- Maximalgrößen:

Ausführung Flügel	max. Flügelfläche [m <sup>2</sup> ]	max. Breite / Höhe [cm]		max. Glasgewicht [kg]	max. Gesamtflügelgewicht [kg]
		Fenster	Tür		
Weiß	1,80	120 / 150	90 / 240	35	≤ 130
Farbig	1,70	110 / 150	85 / 240		

- Ab Beanspruchungsklasse B4 müssen Sicherheitsschließbleche im Stulpbereich verwendet werden.
- Informationen, die den Unterlagen des jeweiligen Beschlaglieferanten entnommen werden müssen: Max. Flügelgewicht, Seitenverhältnis FFB/FFH bei liegenden Flügelflächen (b>h)

**„70er“ Flügelprofile**

- für weiße und farbige Profile mit Verstärkung 113.363

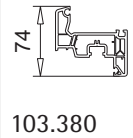

**Stulpprofile**

- Verstärkung 113.001.3
- Verstärkung 113.001, 113.013
- Verstärkung 113.028
- ohne Verstärkung

102.313/103.389  
102.308/103.389

102.354

102.356

102.358

Verstärkung 113.001.3

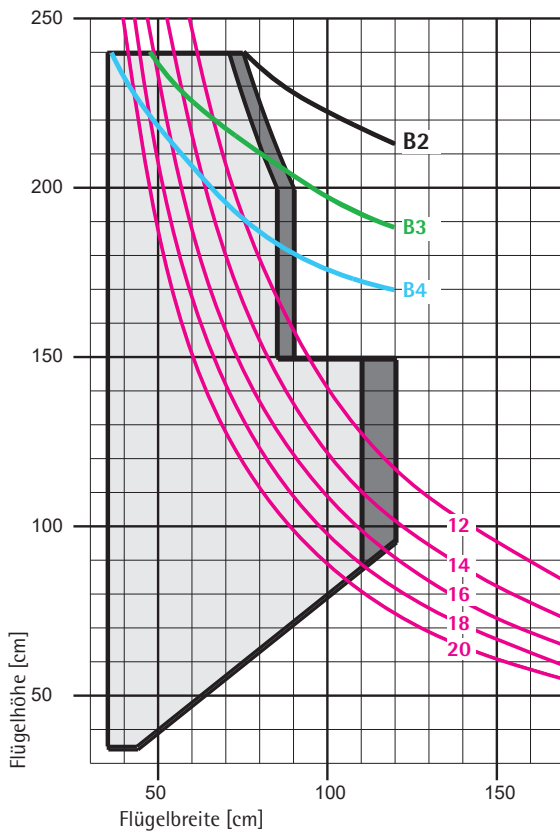

Begrenzungen der Maximalgrößen:

	Beanspruchungsklassen:
	B2, B3, B4
	Glasdicke [mm]
	Farbige Flügel
	Weiße Flügel

Verstärkung 113.001, 113.013

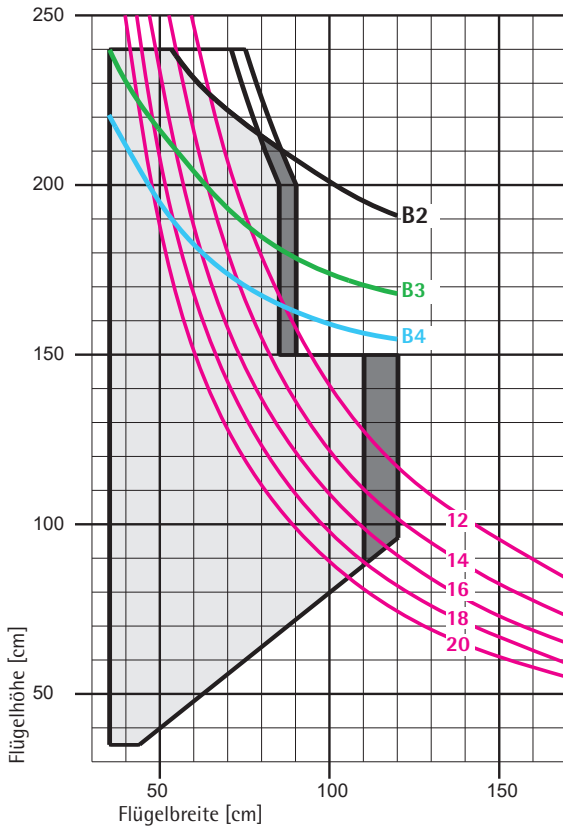

Verstärkung 113.028

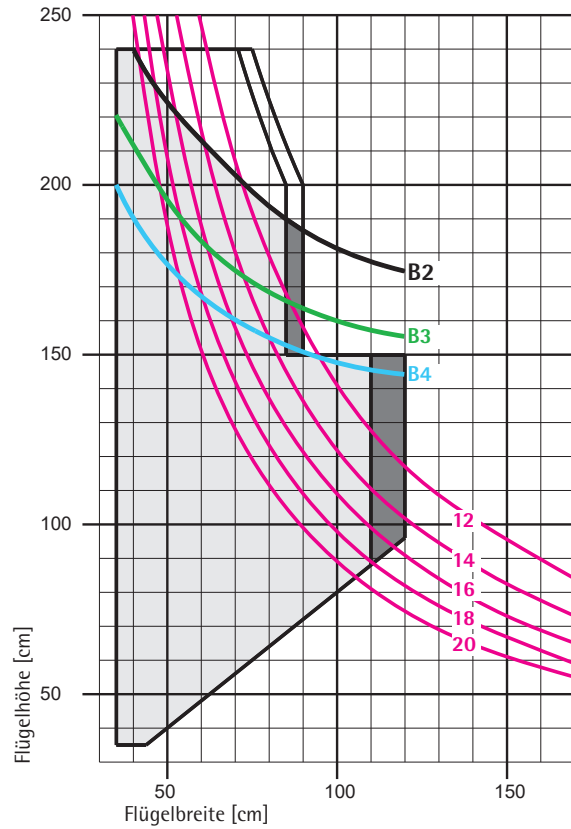

ohne Verstärkung

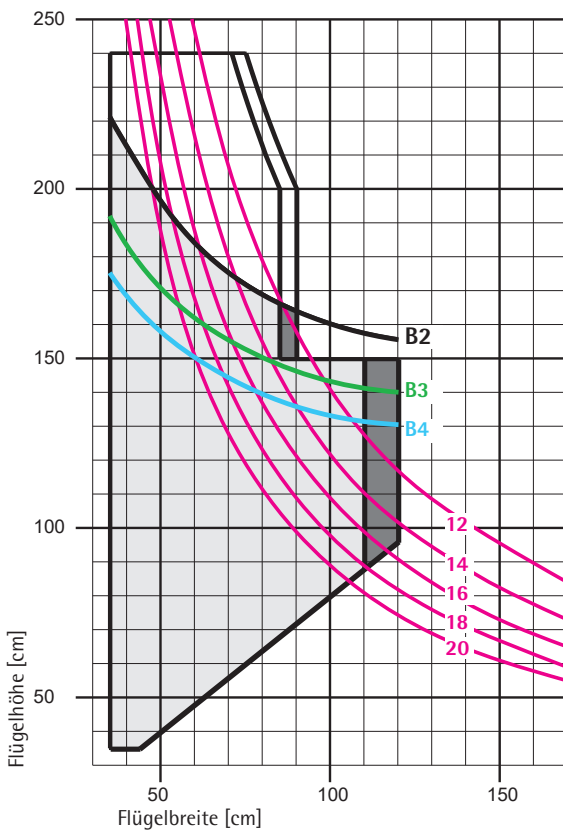

Begrenzungen der Maximalgrößen:

	Beanspruchungsklassen:
	B2, B3, B4
	Glasdicke [mm]
	Farbige Flügel
	Weiße Flügel

## Maximalgrößen für „80er“ Flügelprofile

Maximalgrößen für ein- und mehrflügelige Dreh-Kipp-Elemente mit festem Pfosten nach den Beanspruchungsklassen **B2, B3 und B4**. Ausführung weiß.

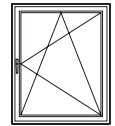

**Bitte beachten!**

- Maximalgrößen:

Ausführung Flügel	max. Flügelfläche [m <sup>2</sup> ]	max. Breite / Höhe [cm]	max. Kippenelemente Breite / Bandabstand [cm]	max. Glasgewicht [kg]	max. Gesamtflügelgewicht [kg]
Weiß	2,25	140 / 240	240 / 70	70	≤ 130

- Informationen, die den Unterlagen des jeweiligen Beschlaglieferanten entnommen werden müssen: Max. Flügelgewicht, Seitenverhältnis FFB/FFH bei liegenden Flügelflächen (b>h), Angaben zu Fangscharen, Handgestängen, Motor usw.

**„80er“ Flügelprofile**

- für weiße Profile mit Verstärkung 113.292

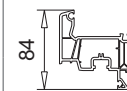

103.381

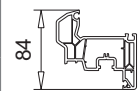

103.382

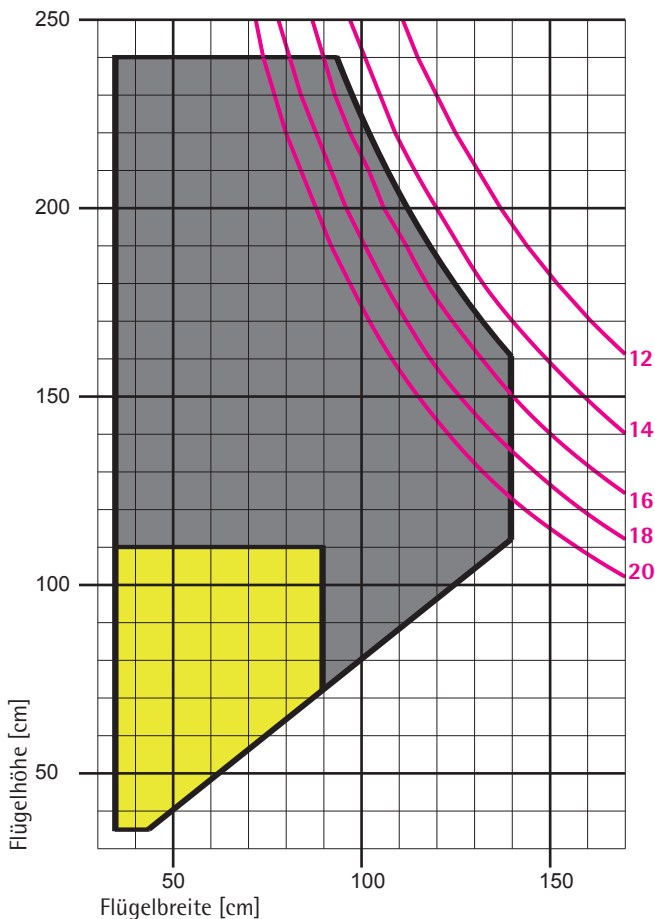

Begrenzungen der Maximalgrößen:

	Glasdicke [mm]
	Weißer Flügel
	Weißer Flügel: seitlich und oben kann Verstärkung entfallen



## Maximalgrößen für „80er“ Flügelprofile

Maximalgrößen für zweiflügelige Dreh-Kipp-Elemente mit losem Pfosten nach den Beanspruchungsklassen **B2, B3 und B4**. Ausführung weiß.

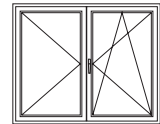

### ⚠ Bitte beachten!

- Maximalgrößen:

Ausführung Flügel	max. Flügelfläche [m <sup>2</sup> ]	max. Breite / Höhe [cm]		max. Glasgewicht [kg]	max. Gesamtflügelgewicht [kg]
		Fenster	Tür		
Weiß	2,25	140 / 160	100 / 240	60	≤ 130

- Ab Beanspruchungsklasse B4 müssen Sicherheitsschließbleche im Stulpbereich verwendet werden.
- Informationen, die den Unterlagen des jeweiligen Beschlaglieferanten entnommen werden müssen: Max. Flügelgewicht, Seitenverhältnis FFB/FFH bei liegenden Flügelflächen (b>h)

### ● „80er“ Flügelprofile

- für weiße Profile mit Verstärkung 113.292

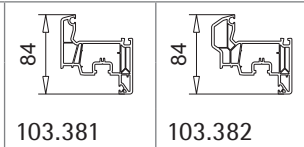

### Stulpprofile mit

- Verstärkung 113.013.3

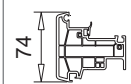

102.358

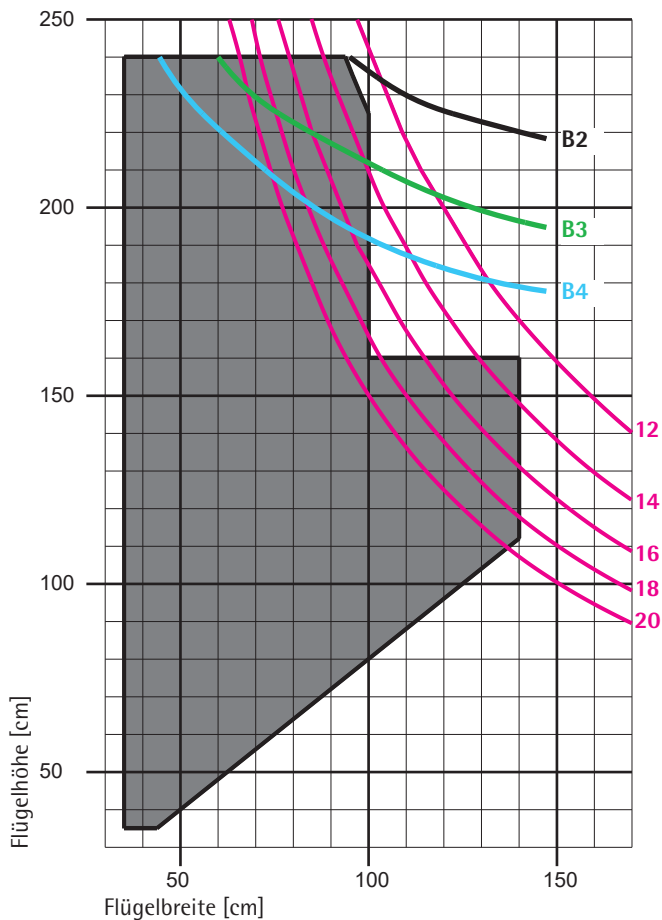

Begrenzungen der Maximalgrößen:

	Beanspruchungsklassen:
	B2, B3, B4
	Glasdicke [mm]
	Weiße Flügel

## Maximalgrößen für „80er“ Flügelprofile

Maximalgrößen für zweiflügelige Dreh-Kipp-Elemente mit losem Pfosten nach den Beanspruchungsklassen **B2, B3 und B4**. Ausführung weiß.

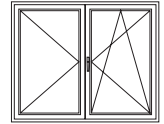

**Bitte beachten!**

- Maximalgrößen:

Ausführung Flügel	max. Flügelfläche [m <sup>2</sup> ]	max. Breite / Höhe [cm]		max. Glasgewicht [kg]	max. Gesamtflügelgewicht [kg]
		Fenster	Tür		
Weiß	2,25	140 / 160	100 / 240	60	≤ 130

- Ab Beanspruchungsklasse B4 müssen Sicherheitsschließbleche im Stulpbereich verwendet werden.
- Informationen, die den Unterlagen des jeweiligen Beschlaglieferanten entnommen werden müssen: Max. Flügelgewicht, Seitenverhältnis FFB/FFH bei liegenden Flügelflächen (b>h)

**„80er“ Flügelprofile**

- für weiße Profile mit Verstärkung 113.292

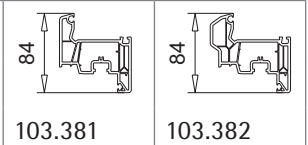

**Stulpprofile**

- Verstärkung 113.001.3
- Verstärkung 113.001, 113.013
- Verstärkung 113.028

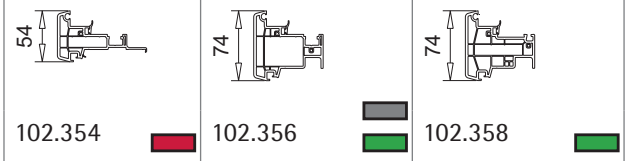

Verstärkung 113.001.3

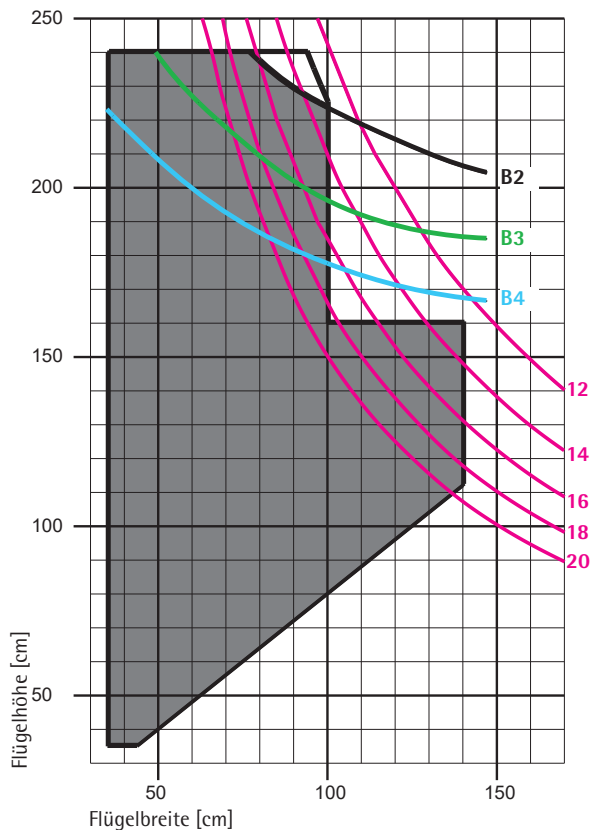

Begrenzungen der Maximalgrößen:

	Beanspruchungsklassen:
	B2, B3, B4
	Glasdicke [mm]
	Weißer Flügel

Verstärkung 113.001, 113.013

Verstärkung 113.028

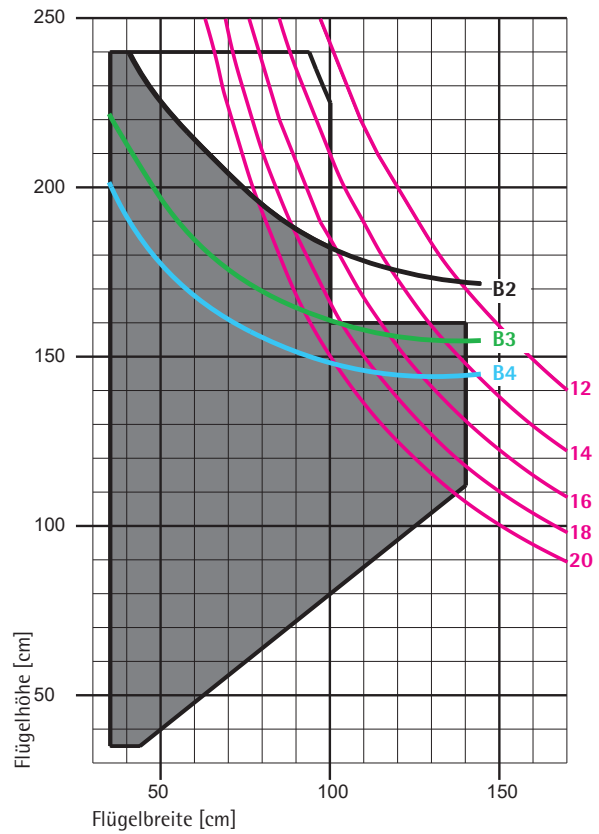
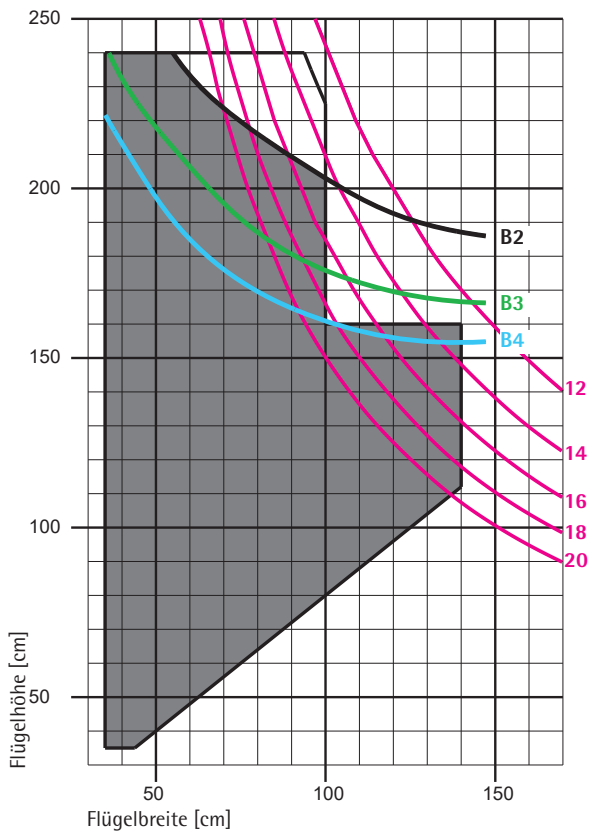

Begrenzungen der Maximalgrößen:

	Beanspruchungsklassen:
	B2, B3, B4
	Glasdicke [mm]
	Weiße Flügel

## Maximalgrößen für „80er“ Flügelprofile

Maximalgrößen für ein- und mehrflügelige Dreh-Kipp-Elemente mit festem Pfosten nach den Beanspruchungsklassen **B2, B3 und B4**. Ausführung weiß und farbig.

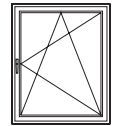

**Bitte beachten!**

- Maximalgrößen:

Ausführung Flügel	max. Flügelfläche [m <sup>2</sup> ]	max. Breite / Höhe [cm]	max. Kippelemente Breite / Bandabstand [cm]	max. Glasgewicht [kg]	max. Gesamtflügelgewicht [kg]
Wei	2,25	140 / 240	240 / 70	70	≤ 130
Farbig	2,00	130 / 240			

- Informationen, die den Unterlagen des jeweiligen Beschlaglieferanten entnommen werden müssen: Max. Flügelgewicht, Seitenverhältnis FFB/FFH bei liegenden Flügelflächen (b>h), Angaben zu Fangscheren, Handgestängen, Motor usw.

**„80er“ Flügelprofile**

- für weie und farbige Profile mit Verstärkung 113.294.2

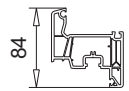

103.381



103.382

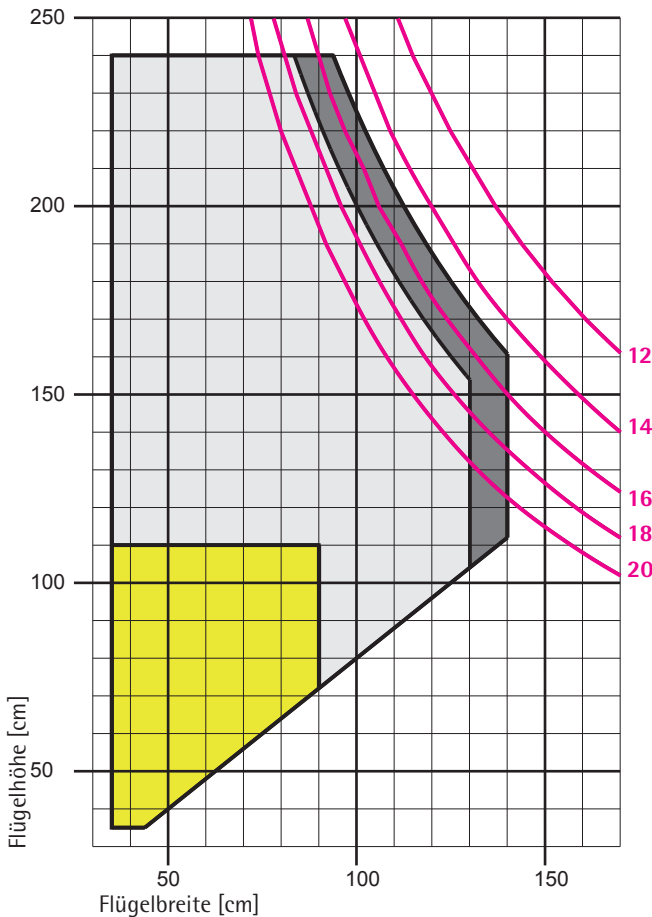

Begrenzungen der Maximalgrößen:

	Glasdicke [mm]
	Farbige Flügel
	Weie Flügel
	Weie Flügel: seitlich und oben kann Verstärkung entfallen

## Maximalgrößen für „80er“ Flügelprofile

Maximalgrößen für zweiflügelige Dreh-Kipp-Elemente mit losem Pfosten nach den Beanspruchungsklassen **B2, B3 und B4**. Ausführung weiß und farbig.

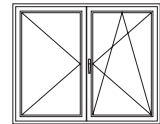

**Bitte beachten!**

- Maximalgrößen:

Ausführung Flügel	max. Flügelfläche [m <sup>2</sup> ]	max. Breite / Höhe [cm]		max. Glasgewicht [kg]	max. Gesamtflügelgewicht [kg]
		Fenster	Tür		
Weiß	2,25	140 / 160	100 / 240	60	≤ 130
Farbig	2,00	130 / 160	95 / 240		

- Ab Beanspruchungsklasse B4 müssen Sicherheitsschließbleche im Stulpbereich verwendet werden.
- Informationen, die den Unterlagen des jeweiligen Beschlaglieferanten entnommen werden müssen: Max. Flügelgewicht, Seitenverhältnis FFB/FFH bei liegenden Flügelflächen (b>h)

**„80er“ Flügelprofile**

- für weiße und farbige Profile mit Verstärkung 113.294.2

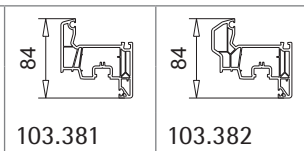

**Stulpprofile mit Verstärkung 113.013.3**

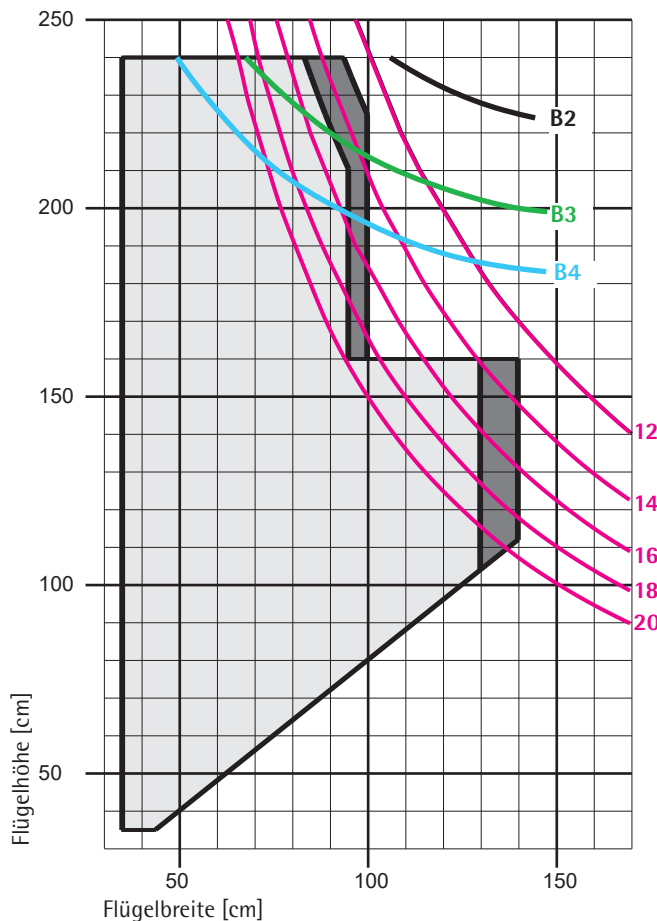
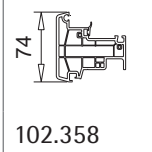

Begrenzungen der Maximalgrößen:

	Beanspruchungsklassen: B2, B3, B4
	Glasdicke [mm]
	Farbige Flügel
	Weiße Flügel

## Maximalgrößen für „80er“ Flügelprofile

Maximalgrößen für zweiflügelige Dreh-Kipp-Elemente mit losem Pfosten nach den Beanspruchungsklassen **B2, B3 und B4**. Ausführung weiß und farbig.

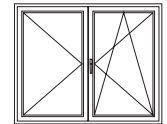

**Bitte beachten!**

- Maximalgrößen:

Ausführung Flügel	max. Flügelfläche [m <sup>2</sup> ]	max. Breite / Höhe [cm]		max. Glasgewicht [kg]	max. Gesamtflügelgewicht [kg]
		Fenster	Tür		
Weiß	2,25	140 / 160	100 / 240	60	≤ 130
Farbig	2,00	130 / 160	95 / 240		

- Ab Beanspruchungsklasse B4 müssen Sicherheitsschließbleche im Stulpbereich verwendet werden.
- Informationen, die den Unterlagen des jeweiligen Beschlaglieferanten entnommen werden müssen: Max. Flügelgewicht, Seitenverhältnis FFB/FFH bei liegenden Flügelflächen (b>h)

**„80er“ Flügelprofile**

- für weiße und farbige Profile mit Verstärkung 113.294.2

103.381

103.382

**Stulpprofile**

- Verstärkung 113.001.3
- Verstärkung 113.001, 113.013
- Verstärkung 113.028

102.354

102.356

102.358

Verstärkung 113.001.3

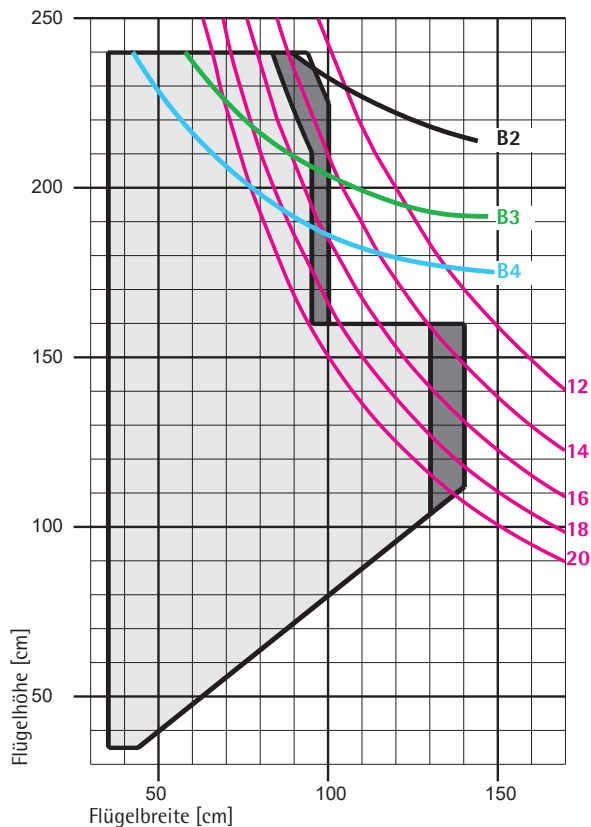

Begrenzungen der Maximalgrößen:

	Beanspruchungsklassen:
	B2, B3, B4
	Glasdicke [mm]
	Farbige Flügel
	Weiße Flügel

Verstärkung 113.001, 113.013

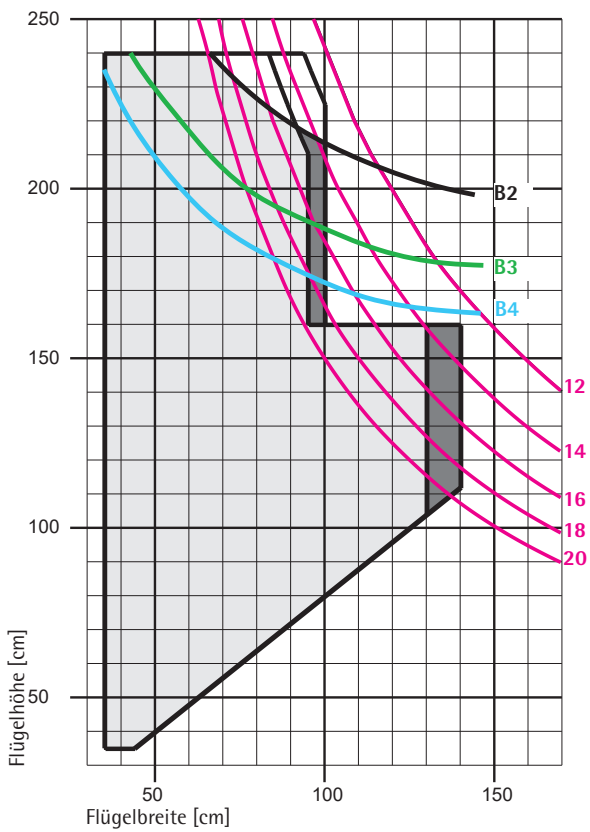

Verstärkung 113.028

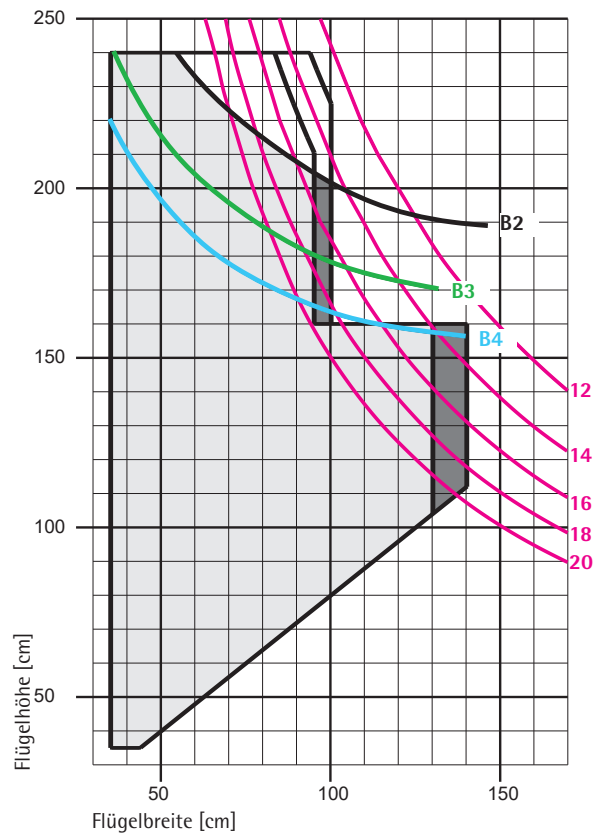

Begrenzungen der Maximalgrößen:

	Beanspruchungsklassen:
	B2, B3, B4
	Glasdicke [mm]
	Farbige Flügel
	Weiße Flügel

## Maximalgrößen für „100er“ Flügelprofile

Maximalgrößen für ein- und mehrflügelige Dreh-Kippelemente mit festem Pfosten nach den Beanspruchungsklassen **B2, B3 und B4**. Ausführung weiß und farbig.

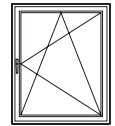

**⚠ Bitte beachten!**

- Maximalgrößen:

Ausführung Flügel	max. Flügelfläche [m <sup>2</sup> ]	max. Breite / Höhe [cm]	max. Kippelemente Breite / Bandabstand [cm]	max. Glasgewicht [kg]	max. Gesamtflügelgewicht [kg]
Wei	2,50	150 / 240	240 / 70	100	≤ 130
Farbig	2,40	140 / 240			

- Informationen, die den Unterlagen des jeweiligen Beschlaglieferanten entnommen werden müssen: Max. Flügelgewicht, Seitenverhältnis FFB/FFH bei liegenden Flügelflächen (b>h), Angaben zu Fangscharen, Handgestängen, Motor usw.

**● „100er“ Flügelprofile**

- für weie und farbige Profile mit Verstärkung 113.368.2

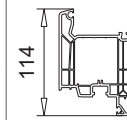

103.485

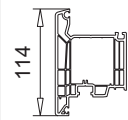

103.486

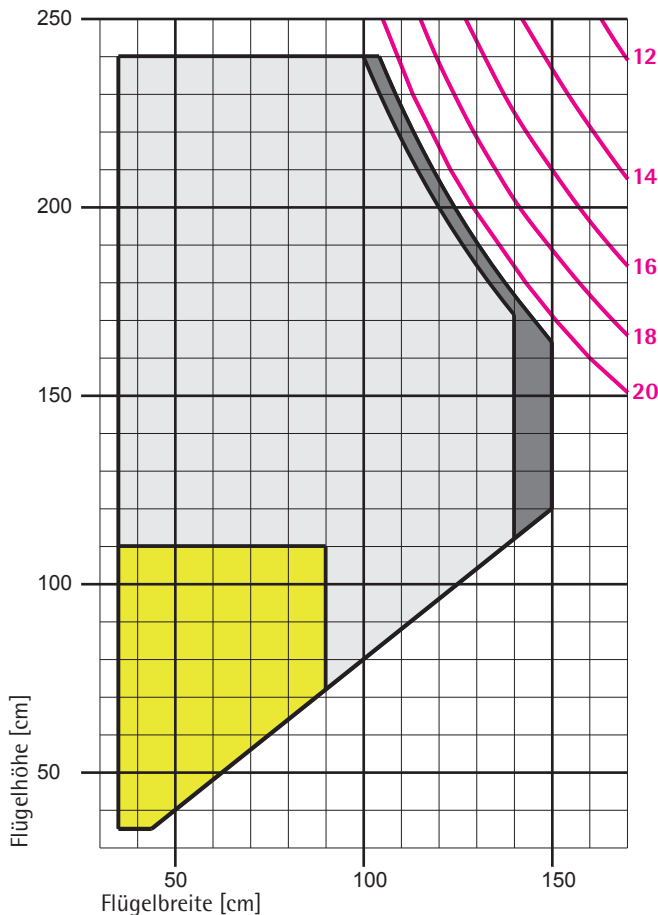

Begrenzungen der Maximalgrößen:

	Glasdicke [mm]
	Farbige Flügel
	Weie Flügel
	Weie Flügel: seitlich und oben kann Verstärkung entfallen



## Maximalgrößen für „100er“ Flügelprofile

Maximalgrößen für zweiflügelige Dreh-Kippelemente mit losem Pfosten nach den Beanspruchungsklassen **B2, B3 und B4**. Ausführung weiß und farbig.

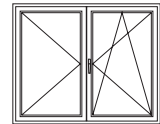

### ⚠ Bitte beachten!

- Maximalgrößen:

Ausführung Flügel	max. Flügelfläche [m <sup>2</sup> ]	max. Breite / Höhe [cm]	max. Glasgewicht [kg]	max. Gesamtflügelgewicht [kg]
WeiB	2,50	110 / 240	90	≤ 130
Farbig	2,40	105 / 240		

- Ab Beanspruchungsklasse B4 müssen Sicherheitsschließbleche im Stulpbereich verwendet werden.
- Informationen, die den Unterlagen des jeweiligen Beschlaglieferanten entnommen werden müssen: Max. Flügelgewicht, Seitenverhältnis FFb/FFH bei liegenden Flügelflächen (b>h)

### ● „100er“ Flügelprofile

- für weiße und farbige Profile mit Verstärkung 113.368.2

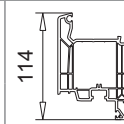

103.485

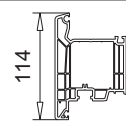

103.486

### Stulpprofile mit

Verstärkung  
113.013.3

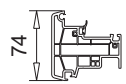

102.358

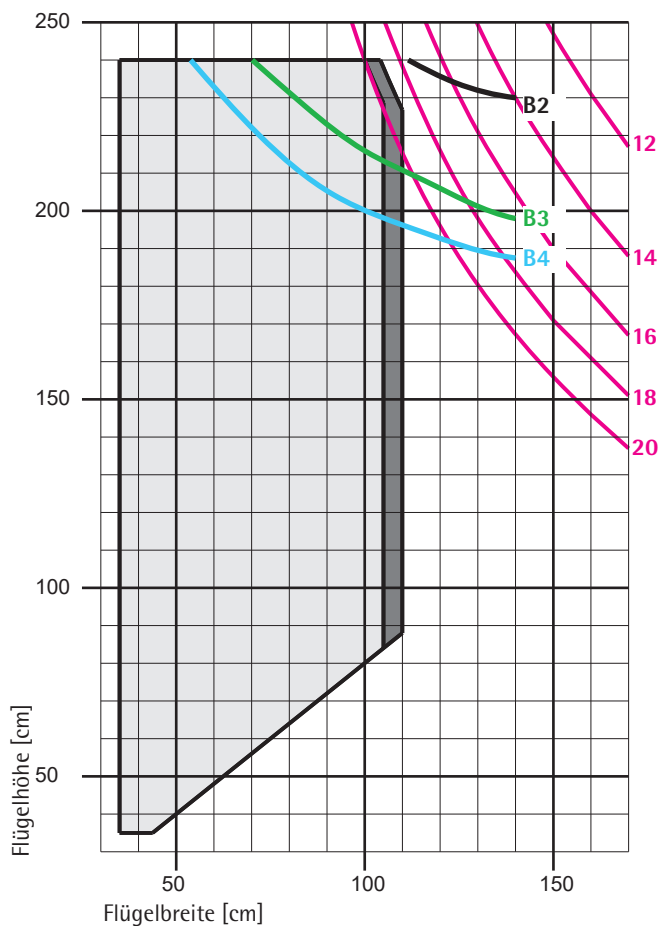

Begrenzungen der Maximalgrößen:

	Beanspruchungsklassen:
	B2, B3, B4
	Glasdicke [mm]
	Farbige Flügel
	Weiße Flügel

## Maximalgrößen für „100er“ Flügelprofile

Maximalgrößen für zweiflügelige Dreh-Kipp-Elemente mit losem Pfosten nach den Beanspruchungsklassen **B2, B3 und B4**. Ausführung weiß und farbig.

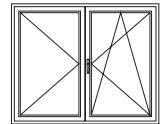

**Bitte beachten!**

- Maximalgrößen:

Ausführung Flügel	max. Flügelfläche [m <sup>2</sup> ]	max. Breite / Höhe [cm]	max. Glasgewicht [kg]	max. Gesamtflügelgewicht [kg]
Weiß	2,50	110 / 240	90	≤ 130
Farbig	2,40	105 / 240		

- Ab Beanspruchungsklasse B4 müssen Sicherheitsschließbleche im Stulpbereich verwendet werden.
- Informationen, die den Unterlagen des jeweiligen Beschlaglieferanten entnommen werden müssen: Max. Flügelgewicht, Seitenverhältnis FFB/FFH bei liegenden Flügelflächen (b>h)

**„100er“ Flügelprofile**

- für weiße und farbige Profile mit Verstärkung 113.368.2

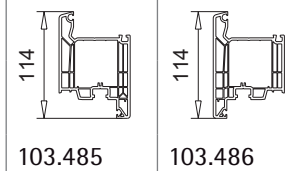

**Stulpprofile**

- Verstärkung 113.001.3
- Verstärkung 113.001, 113.013
- Verstärkung 113.028

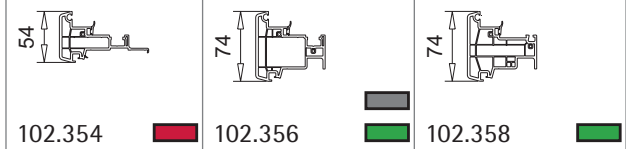

Verstärkung 113.001.3

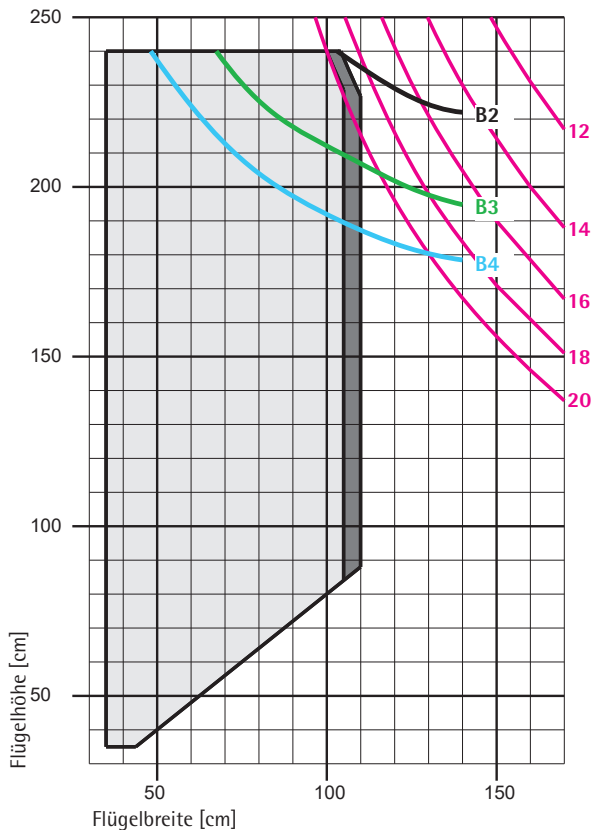

Begrenzungen der Maximalgrößen:

	Beanspruchungsklassen:
	B2, B3, B4
	Glasdicke [mm]
	Farbige Flügel
	Weiße Flügel

Verstärkung 113.001, 113.013

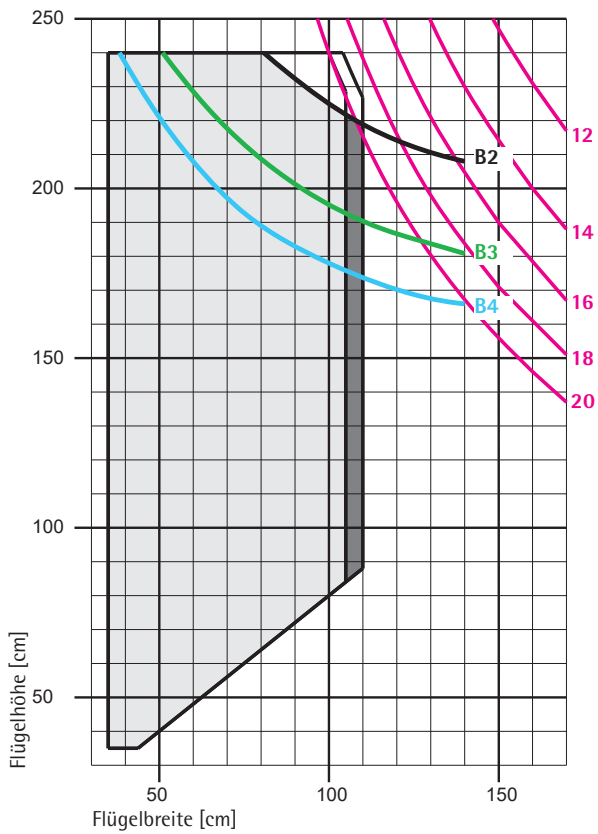

Verstärkung 113.028

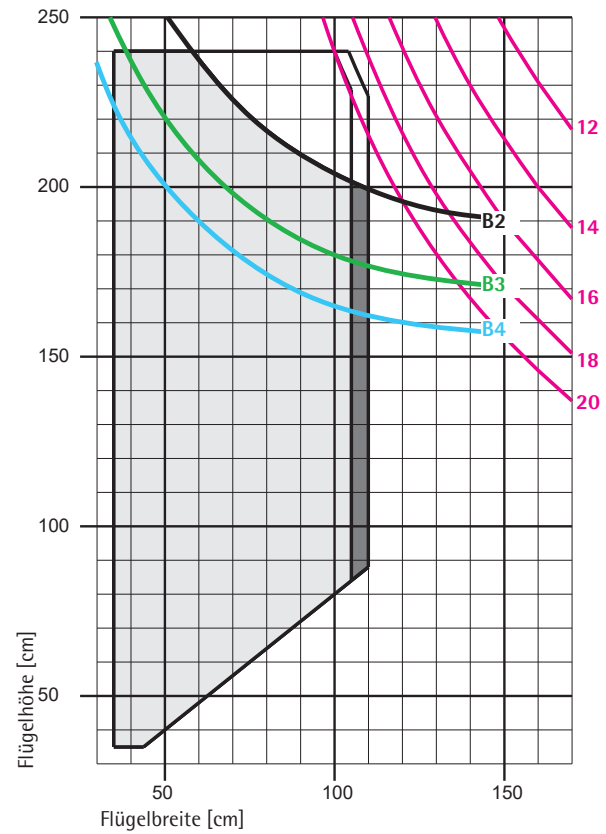

Begrenzungen der Maximalgrößen:

	Beanspruchungsklassen:
	B2, B3, B4
	Glasdicke [mm]
	Farbige Flügel
	Weißer Flügel

## Maximalgrößen für „120er“ Flügelprofile Haustür

Maximalgrößen für ein- und zweiflügelige Haustürelemente mit festem Pfosten nach der Beanspruchungsklasse B2. Ausführung weiß und farbig.

1

**Bitte beachten!**

Maximalgrößen:

Ausführung Flügel	max. Flügelfläche [m <sup>2</sup> ]	max. Breite / Höhe [cm]	max. Glas-/ Füllungsgewicht [kg]	max. Gesamtflügelgewicht [kg]
Weiß / Farbig	2,60	115 / 240	100	≤ 130

- Pro Flügel sind mind. 3 Bänder erforderlich.
- Automatikgetriebe ab einer Höhe von 210 cm einsetzen
  - bei weißen Flügeln eine Empfehlung
  - bei farbigen Flügeln eine Vorschrift
- Flügel generell mit Eckschweißverbinder verarbeiten.
- T-Profile generell mit Vorsatzzarge versehen.
- Kopplungen entsprechend verstärken.

**„120er“ Flügelprofile Haustür**

- für weiße und farbige Profile mit Verstärkung 113.011.3, 113.011.5 (vorgefräst)

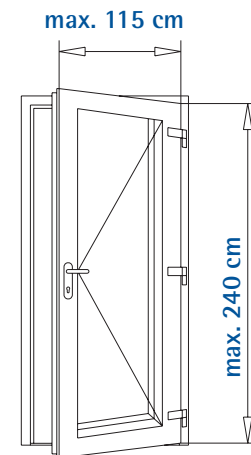
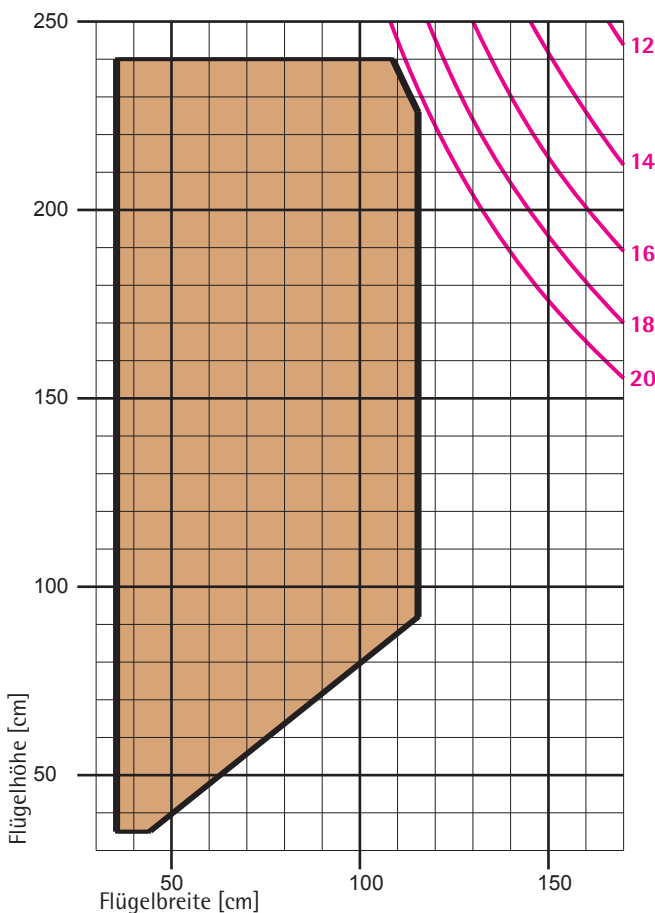
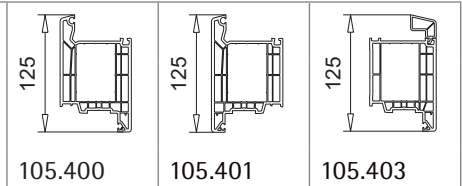

Begrenzungen der Maximalgrößen:

	Glasdicke [mm]
	Weiße und farbige Flügel

## Maximalgrößen für „120er“ Flügelprofile Haustür

Maximalgrößen für zweiflügelige Haustürelemente mit losem Pfosten nach der **Beanspruchungsklasse B2**. Ausführung weiß und farbig.

**Bitte beachten!**

- Maximalgrößen:

Ausführung Flügel	max. Flügelfläche [m <sup>2</sup> ]	max. Breite / Höhe [cm]	max. Glas-/ Füllungsgewicht [kg]	max. Gesamtflügelgewicht [kg]
Weiß / Farbig	2,00	90 / 240	90	≤ 130

- Pro Flügel sind mind. 3 Bänder erforderlich.
- Flügel generell mit Eckschweißverbinder verarbeiten.
- Beschlagsituation mit dem Beschlaglieferanten abklären.

**„120er“ Flügelprofile Haustür**

- für weiße und farbige Profile mit Verstärkung 113.011.3, 113.011.5 (vorgefräst)

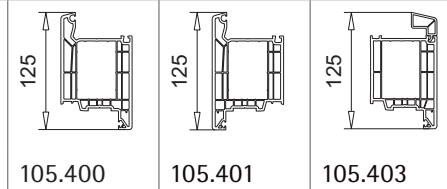

**Stulpprofile**

- Verstärkung 113.013.3
- Verstärkung 113.001.3
- Verstärkung 113.001, 113.013

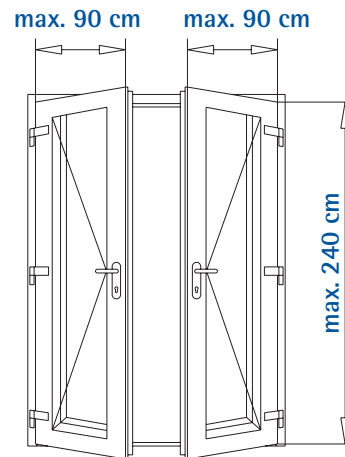
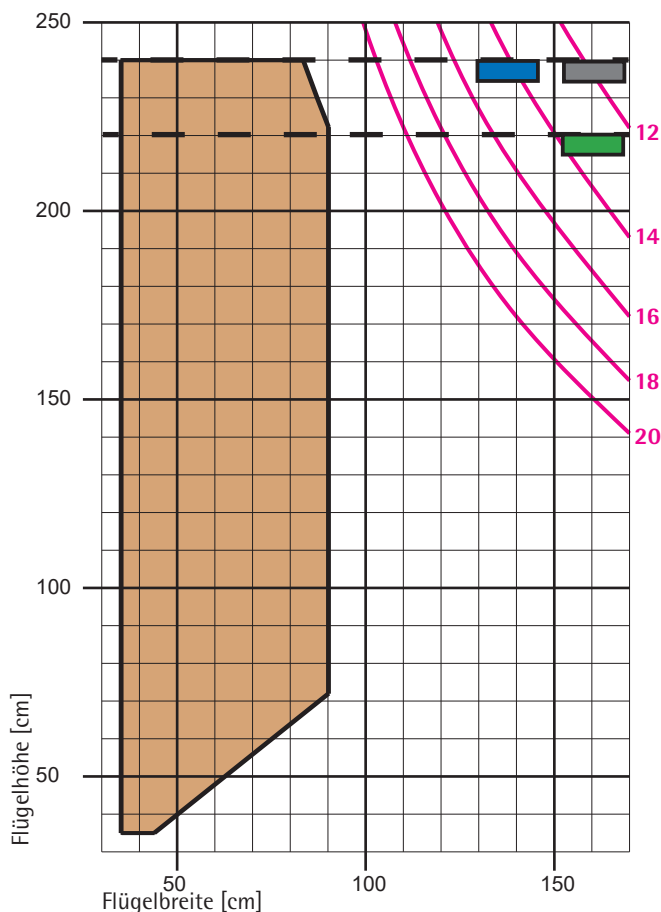
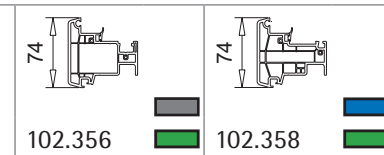

Begrenzungen der Maximalgrößen:

	Standardisierter Richtwert der maximalen
	Stulpprofilhöhe
	Beanspruchungsklasse: B2
	Glasdicke [mm]
	Weiße und farbige Flügel

## Maximalgrößen für „100“ Flügelprofile Nebeneingangstür

Maximalgrößen für ein- und zweiflügelige Drehtürelemente mit festem Pfosten nach der Beanspruchungsklasse B2. Ausführung weiß und farbig.

1

**⚠ Bitte beachten!**

▪ Maximalgrößen:

Ausführung Flügel	max. Flügelfläche [m <sup>2</sup> ]	max. Breite / Höhe [cm]	max. Glas-/ Füllungsgewicht [kg]	max. Gesamtflügelgewicht [kg]
Weiß / Farbig	2,40	100 / 240	100	≤ 130

- Pro Flügel sind mind. 3 Bänder erforderlich.
- Automatikgetriebe ab einer Höhe von 210 cm einsetzen
  - bei weißen Flügeln eine Empfehlung
  - bei farbigen Flügeln eine Vorschrift
- Zusätzliche Verriegelung oben ab einer Höhe von 220 cm einsetzen, max. 20 cm aus der Flüglecke.
- Flügel generell mit Eckschweißverbinder verarbeiten.
- T-Profile generell mit Vorsatzzarge versehen.
- Kopplungen entsprechend verstärken.

● „100er“ Flügelprofile Nebeneingangstür

- für weiße und farbige Profile mit Verstärkung 113.368.2

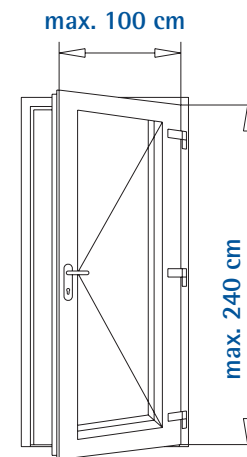
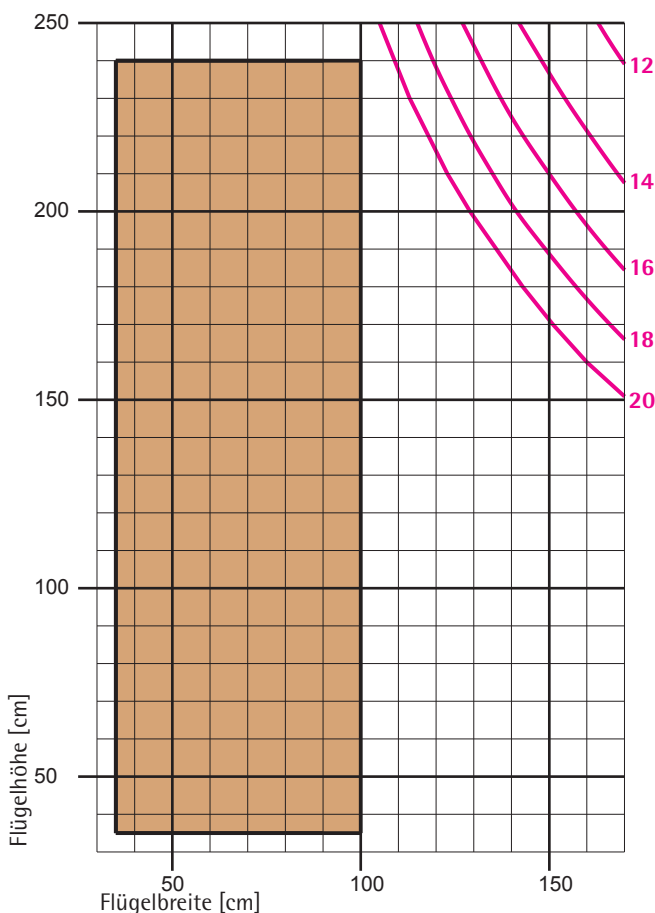
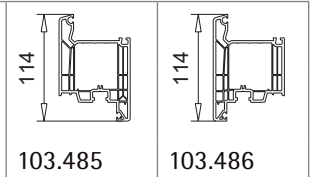

Begrenzungen der Maximalgrößen:

	Glasdicke [mm]
	Weiße und farbige Flügel

## Maximalgrößen für „100“ Flügelprofile Nebeneingangstür

Maximalgrößen für zweiflügelige Drehtürelemente mit losem Pfosten nach der **Beanspruchungsklasse B2**.  
Ausführung weiß und farbig.

**Bitte beachten!**

- Maximalgrößen:

Ausführung Flügel	max. Flügelfläche [m <sup>2</sup> ]	max. Breite / Höhe [cm]	max. Glas-/ Füllungsgewicht [kg]	max. Gesamtflügelgewicht [kg]
Weiß / Farbig	2,00	80 / 240	90	≤ 130

- Pro Flügel sind mind. 3 Bänder erforderlich.
- Zusätzliche Verriegelung oben ab einer Höhe von 220 cm einsetzen, max. 20 cm aus der Flügelecke.
- Flügel generell mit Eckschweißverbinder verarbeiten.
- Beschlagsituation mit dem Beschlaglieferanten abklären.

**„100er“ Flügelprofile Nebeneingangstür**

- für weiße und farbige Profile mit Verstärkung 113.368.2

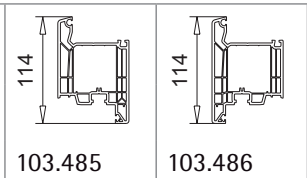

**Stulpprofile**

- Verstärkung 113.013.3
- Verstärkung 113.001.3
- Verstärkung 113.001, 113.013

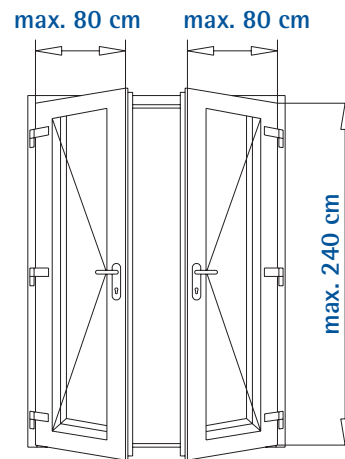
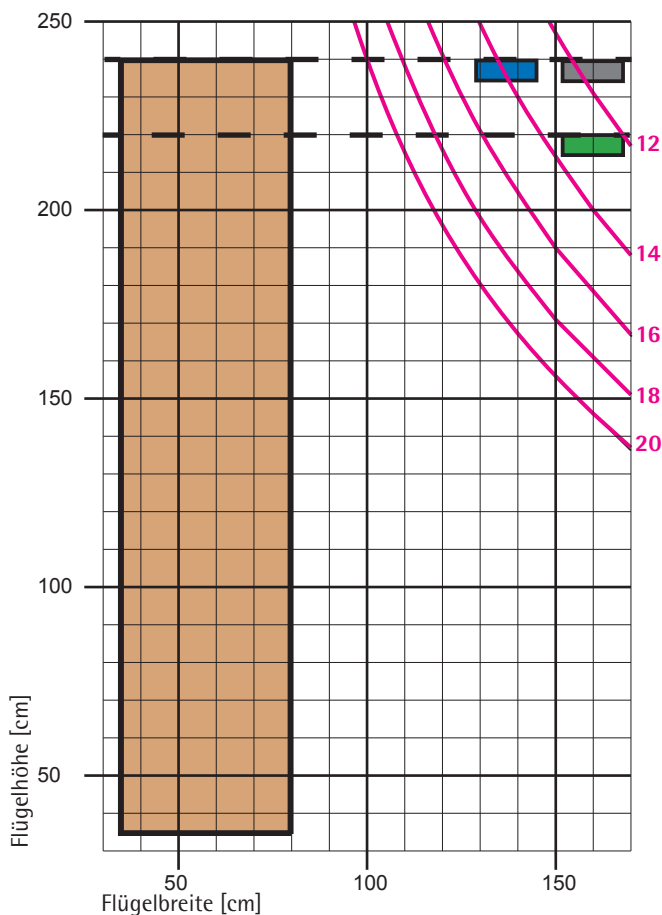
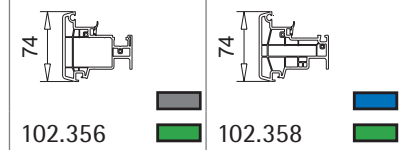

Begrenzungen der Maximalgrößen:

	Standardisierter Richtwert der maximalen
	Stulpprofilhöhe
	Beanspruchungsklasse: B2
	Glasdicke [mm]
	Weiße und farbige Flügel

## Maximalgrößen für Parallel-Schiebe-Kipptüren/-fenster, „80er“ Flügelprofile

Maximalgrößen für mehrteilige Parallel-Schiebe-Kipptüren/-fenster nach den Beanspruchungsklassen B2 und B3. Ausführung weiß und farbig.

1

**Bitte beachten!**

- Maximalgrößen:

Ausführung Flügel	max. Elementfläche [m <sup>2</sup> ]	max. Flügelfläche [m <sup>2</sup> ]	max. Blendrahmenbreite [cm]	max. Breite / Höhe [cm]	max. Glasgewicht [kg]	max. Gesamtflügelgewicht [kg]
Weiß	6,50	2,50	420	140 / 240	100	≤ 130
Farbig	6,00	2,25	350	130 / 240		

- Tragende Beschlagteile in entsprechend gewählte Verstärkungsprofile platzieren.
- Ggf. Dehnungskopplung/Zarge einsetzen.

**„80er“ Flügelprofile**

- für weiße und farbige Profile mit Verstärkung 113.295

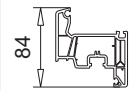

103.381

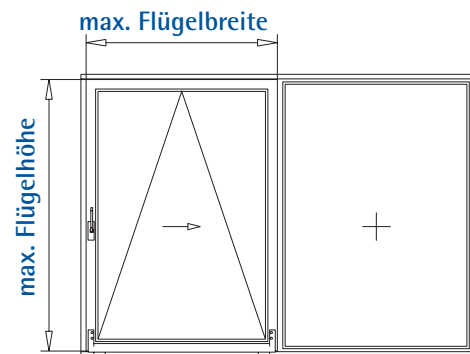
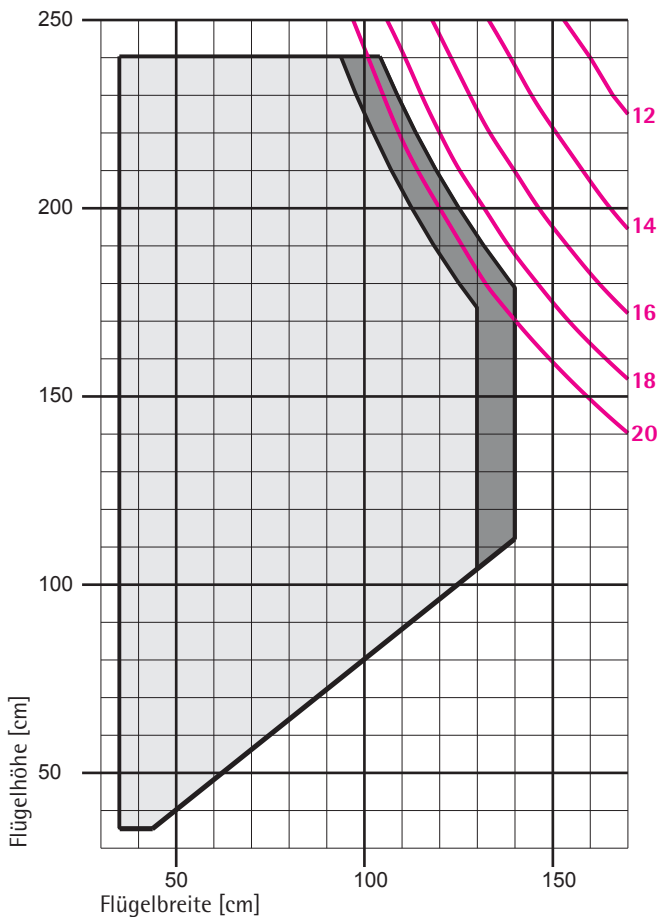

Begrenzungen der Maximalgrößen:

	Glasdicke [mm]
	Farbige Flügel
	Weiße Flügel



## Maximalgrößen für Parallel-Schiebe-Kipptüren/-fenster, „80er“ Flügelprofile

Maximalgrößen für mehrteilige Parallel-Schiebe-Kipptüren/-fenster mit losem Pfosten nach den Beanspruchungsklassen B2 und B3. Ausführung weiß und farbig.

**Bitte beachten!**

- Maximalgrößen:

Ausführung Flügel	max. Elementfläche [m <sup>2</sup> ]	max. Flügelfläche [m <sup>2</sup> ]	max. Blendrahmenbreite [cm]	max. Breite / Höhe [cm]		max. Glasgewicht [kg]	max. Gesamtflügelgewicht [kg]
				Fenster	Tür		
Wei	6,50	2,25	420	140 / 160	100 / 240	90	≤ 130
Farbig	6,00	2,00	350	130 / 160	95 / 240		

- Tragende Beschlagteile in entsprechend gewählte Verstärkungsprofile platzieren.
- Ggf. Dehnungskopplung/Zarge einsetzen.

**„80er“ Flügelprofile**

- für weie und farbige Profile mit Verstärkung 113.295

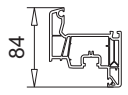

103.381

**Stulpprofile**

mit Verstärkung 113.001.3



102.356

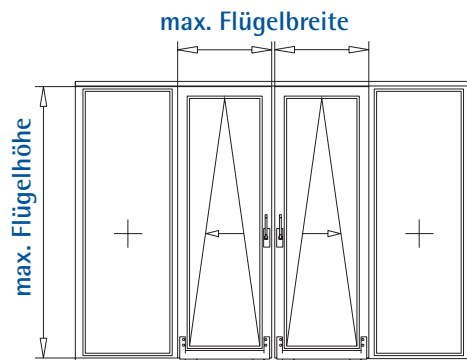
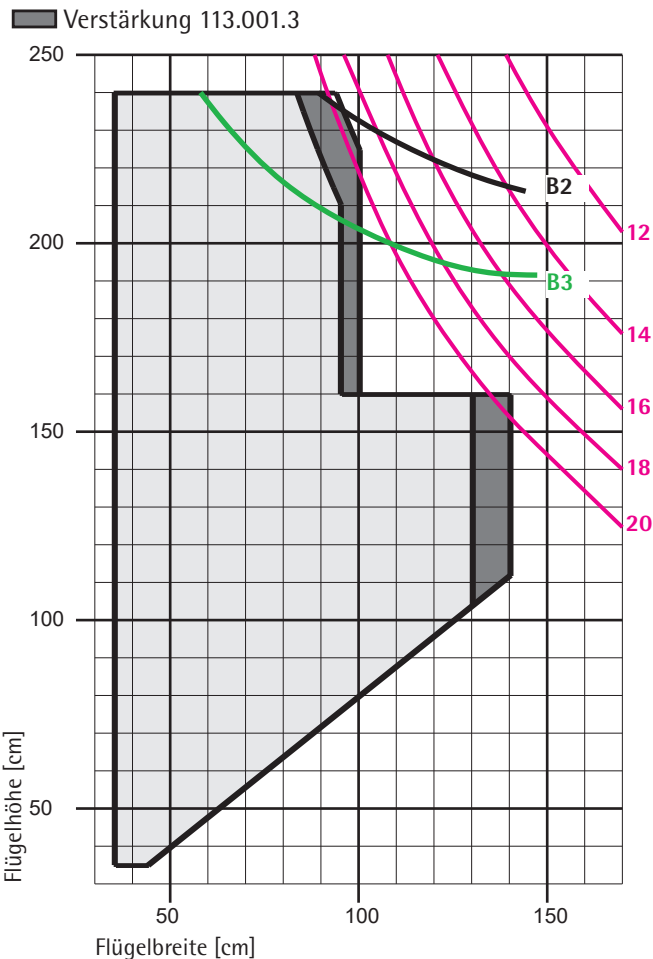

Begrenzungen der Maximalgrößen:

	Beanspruchungsklassen: B2, B3
	Glasdicke [mm]
	Farbige Flügel
	Weie Flügel

## Maximalgrößen für Parallel-Schiebe-Kipptüren/-fenster, „80er“ Flügelprofile

Maximalgrößen für mehrteilige Parallel-Schiebe-Kipptüren/-fenster mit losem Pfosten nach den Beanspruchungsklassen **B2** und **B3**. Ausführung weiß und farbig.

1

**Bitte beachten!**

- Maximalgrößen:

Ausführung Flügel	max. Elementfläche [m <sup>2</sup> ]	max. Flügelfläche [m <sup>2</sup> ]	max. Blendrahmenbreite [cm]	max. Breite / Höhe [cm]		max. Glasgewicht [kg]	max. Gesamtflügelgewicht [kg]
				Fenster	Tür		
WeiÙ	6,50	2,25	420	140 / 160	100 / 240	90	≤ 130
Farbig	6,00	2,00	350	130 / 160	95 / 240		

- Tragende Beschlagteile in entsprechend gewählte Verstärkungsprofile platzieren.
- Ggf. Dehnungskopplung/Zarge einsetzen.

**„80er“ Flügelprofile**

- für weiÙe und farbige Profile mit Verstärkung 113.295

103.381

**Stulpprofile**

- mit Verstärkung 113.001

102.356

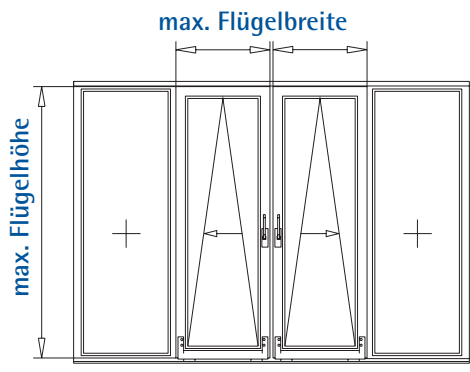
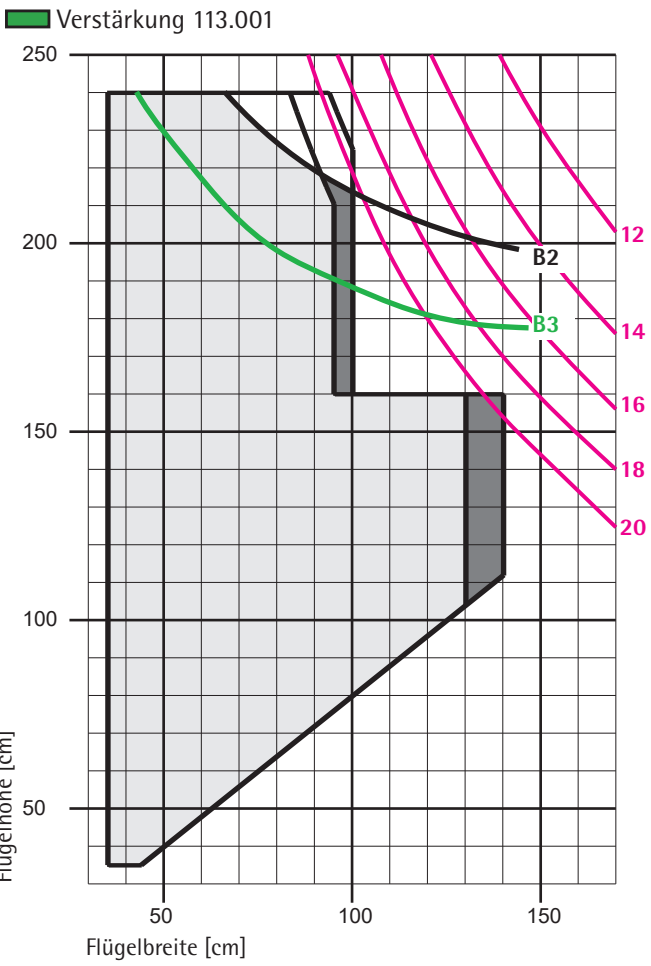

Begrenzungen der Maximalgrößen:

	Beanspruchungsklassen: B2, B3
	Glasdicke [mm]
	Farbige Flügel
	WeiÙe Flügel



## Maximalgrößen für Parallel-Schiebe-Kipptüren/-fenster, „100er“ Flügelprofile

Maximalgrößen für mehrteilige Parallel-Schiebe-Kipptüren/-fenster nach den Beanspruchungsklassen B2 und B3. Ausführung weiß und farbig.

1

**Bitte beachten!**

- Maximalgrößen:

Ausführung Flügel	max. Elementfläche [m <sup>2</sup> ]	max. Flügelfläche [m <sup>2</sup> ]	max. Blendrahmenbreite [cm]	max. Breite / Höhe [cm]	max. Glasgewicht [kg]	max. Gesamtflügelgewicht [kg]
Weiß	6,50	3,00	420	160 / 240	100	≤ 130
Farbig	6,00	2,75	350	155 / 240		

- Tragende Beschlagteile in entsprechend gewählte Verstärkungsprofile platzieren.
- Ggf. Dehnungskopplung/Zarge einsetzen.

**„100er“ Flügelprofile**

- für weiße und farbige Profile mit Verstärkung 113.270, 113.368.2

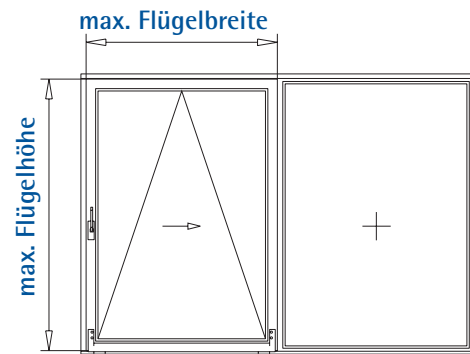
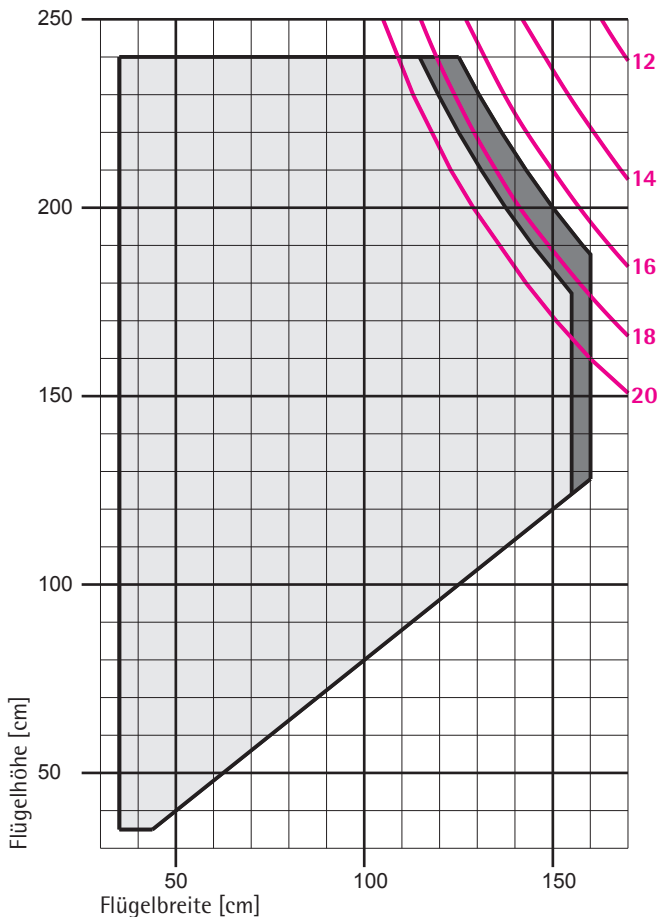
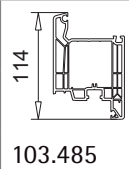

Begrenzungen der Maximalgrößen:

	Glasdicke [mm]
	Farbige Flügel
	Weiße Flügel

## Maximalgrößen für Parallel-Schiebe-Kipptüren/-fenster, „100er“ Flügelprofile

Maximalgrößen für mehrteilige Parallel-Schiebe-Kipptüren/-fenster mit losem Pfosten nach den Beanspruchungsklassen B2 und B3. Ausführung weiß und farbig.

**Bitte beachten!**

- Maximalgrößen:

Ausführung Flügel	max. Elementfläche [m <sup>2</sup> ]	max. Flügelfläche [m <sup>2</sup> ]	max. Blendrahmenbreite [cm]	max. Breite / Höhe [cm]	max. Glasgewicht [kg]	max. Gesamtflügelgewicht [kg]
Weiß	6,50	2,5	420	110 / 240	90	≤ 130
Farbig	6,00	2,4	350	105 / 240		

- Tragende Beschlagteile in entsprechend gewählte Verstärkungsprofile platzieren.
- Ggf. Dehnungskopplung/Zarge einsetzen.

**„100er“ Flügelprofile**

- für weiße und farbige Profile mit Verstärkung 113.270, 113.368.2

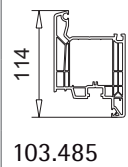

**Stulpprofile**

- mit Verstärkung 113.001.3

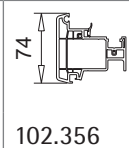

**Verstärkung 113.001.3**

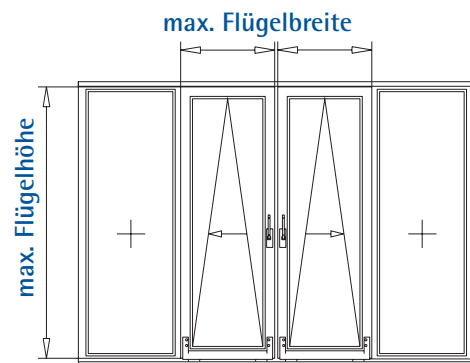
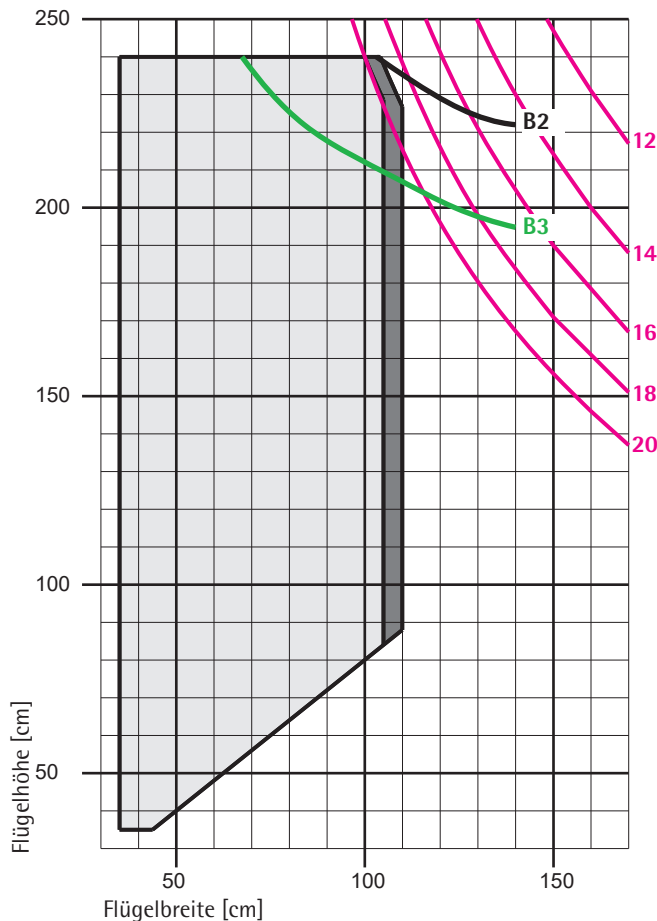

Begrenzungen der Maximalgrößen:

	Beanspruchungsklassen: B2, B3
	Glasdicke [mm]
	Farbige Flügel
	Weiße Flügel

## Maximalgrößen für Parallel-Schiebe-Kipptüren/-fenster, „100er“ Flügelprofile

Maximalgrößen für mehrteilige Parallel-Schiebe-Kipptüren/-fenster mit losem Pfosten nach den Beanspruchungsklassen B2 und B3. Ausführung weiß und farbig.

1

**Bitte beachten!**

- Maximalgrößen:

Ausführung Flügel	max. Elementfläche [m <sup>2</sup> ]	max. Flügelfläche [m <sup>2</sup> ]	max. Blendrahmenbreite [cm]	max. Breite / Höhe [cm]	max. Glasgewicht [kg]	max. Gesamtflügelgewicht [kg]
Weiß	6,50	2,5	420	110 / 240	90	≤ 130
Farbig	6,00	2,4	350	105 / 240		

- Tragende Beschlagteile in entsprechend gewählte Verstärkungsprofile platzieren.
- Ggf. Dehnungskopplung/Zarge einsetzen.

**„100er“ Flügelprofile**

- für weiße und farbige Profile mit Verstärkung 113.270, 113.368.2

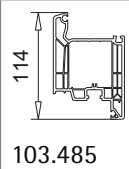

**Stulprofile**

- mit Verstärkung 113.001

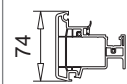

102.356

**Verstärkung 113.001.3**

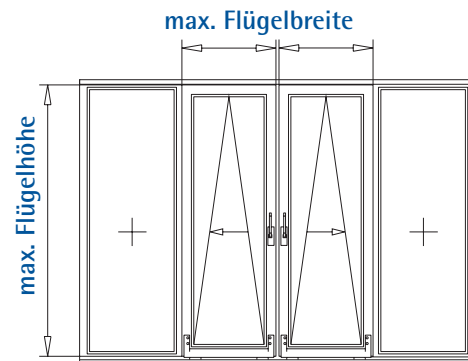
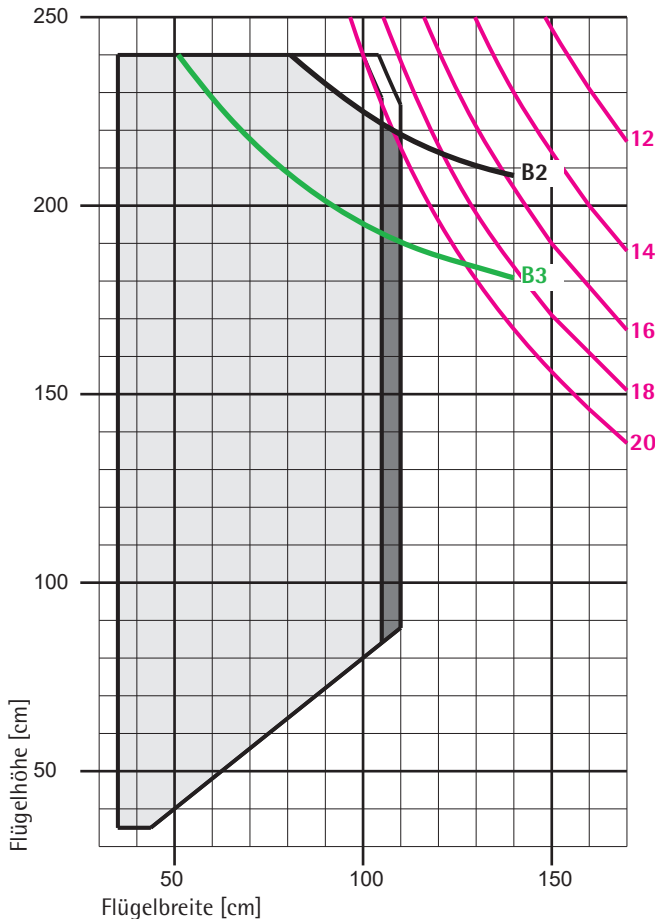

Begrenzungen der Maximalgrößen:

	Beanspruchungsklassen: B2, B3
	Glasdicke [mm]
	Farbige Flügel
	Weiße Flügel

## Maximalgrößen für Schwingfenster

Maximalgrößen für einflügelige Schwingfenster nach den **Beanspruchungsklassen B2**.  
Ausführung weiß und farbig.

**Bitte beachten!**

- Maximalgrößen:

Ausführung Flügel	max. Flügelfläche [m <sup>2</sup> ]	max. Breite / Höhe [cm]	max. Glasgewicht [kg]	max. Gesamtflügelgewicht [kg]
Weiß	3,00	200 / 150	100	≤ 150
Farbig	3,00			

- Tragende Beschlagteile in entsprechend gewählte Verstärkungsprofile platzieren.

**„100er“ Flügelprofile**

- für weiße und farbige Profile mit Verstärkung 113.368.2

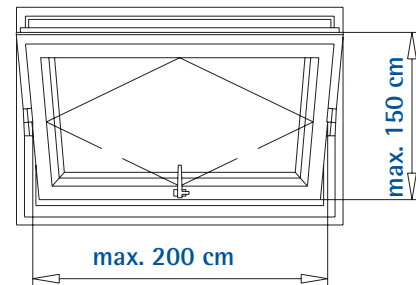
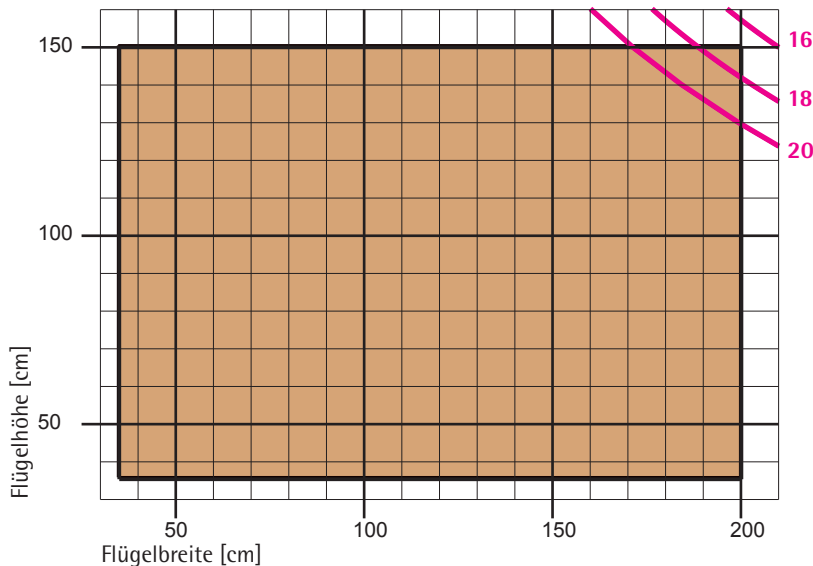
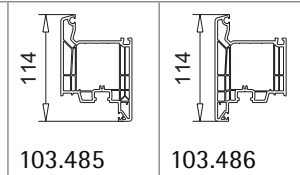

Begrenzungen der Maximalgrößen:

	Beanspruchungsklasse: B2
	Glasdicke [mm]
	Weiße und farbige Flügel





## Profilübersicht

<b>Artikelliste</b> -----	<b>2.2</b>
<b>Hauptprofile</b> -----	<b>2.29</b>
▪ Blendrahmen -----	2.29
▪ T-Profile -----	2.39
▪ Stulpprofile -----	2.44
▪ Flügel -----	2.50
▪ Haustürflügel -----	2.56
▪ Aufbauprofile -----	2.59
▪ Glasleisten -----	2.62
▪ Bodenschwelle -----	2.66
<b>Nebenprofile</b> -----	<b>2.71</b>
▪ Aluminium-Trittschutze -----	2.71
▪ Balkonanschlussprofile -----	2.72
▪ Verbreiterungen -----	2.74
▪ Fensterbankanschlussprofile -----	2.76
▪ Zargenprofile -----	2.80
▪ Systemkopplungen -----	2.85
▪ Kopplungen -----	2.89
▪ Abdeckwinkel -----	2.98
▪ Abdeckprofile -----	2.101
▪ Wetterschenkel -----	2.108
▪ Anschlussprofile -----	2.110
▪ Brüstungsprofile -----	2.111
▪ Glassprossen -----	2.112
▪ Zierprofile -----	2.113

## VEKA Farbprogramm

Aktuell beinhaltet die VEKA Farbpalette über 50 Farben. Dabei garantiert ein spezielles Herstellungsverfahren gleichmäßige Farben und Strukturen. Alle Oberflächen sind witterungsbeständig, umweltresistent und pflegeleicht.

**Info**

In der Profilübersicht ist die lieferbare VEKA Produktpalette abgebildet.

Die VEKA Dekormatrix und das VEKA Online-Bestellportal enthalten weitere Produktinformationen:

- Farben, Standardfolien, Sonderfolien
- Trägermaterialfarben
- Dichtungen, Dichtungsfarben
- Lieferzeiten
- Verpackungseinheiten pro Bund und Palette

### Legende für Ausführungen

	Symbol	Bedeutung	Erläuterung
PVC-Profile	○	Folie ohne	<ul style="list-style-type: none"> <li>▪ VEKA Artikel ohne Folie</li> <li>▪ nicht definierte Farben sind mit „Farbe n.d.“ gekennzeichnet</li> </ul>
	●	Folie mit/beidseitig	<ul style="list-style-type: none"> <li>▪ VEKA Artikel foliert (bzw. beidseitig foliert)</li> <li>▪ VEKA Dekormatrix und Bestellportal informieren bzgl. Standard- oder Sonderfoliensortiment</li> <li>▪ in Bezug auf die montierte Situation sind die Außen- und Innensichtflächen der geschlossenen Elemente foliert</li> </ul>
	◐	Folie einseitig	<ul style="list-style-type: none"> <li>▪ VEKA Artikel nur einseitig foliert</li> <li>▪ VEKA Dekormatrix und Bestellportal informieren bzgl. Standard- oder Sonderfoliensortiment</li> <li>▪ in Bezug auf die montierte Situation sind die Außensichtflächen der geschlossenen Elemente foliert</li> </ul>
Aluminium-Profile	□	Aluminium roh	<ul style="list-style-type: none"> <li>▪ Artikel nicht in veredelt vorgesehen</li> </ul>
	◻	E6/EV1 = silber eloxiert	<ul style="list-style-type: none"> <li>▪ Artikel mit Eloxalbeschichtung in silber</li> </ul>
	◼	E6/C34 = braun eloxiert	<ul style="list-style-type: none"> <li>▪ Artikel mit Eloxalbeschichtung in braun</li> </ul>
	◻	kunststoffpulverbeschichtet	<ul style="list-style-type: none"> <li>▪ Artikel mit Kunststoffpulverbeschichtung</li> <li>▪ Angaben zur Farbe stehen in Artikelliste bzw. Detailinformation M.1:2</li> </ul>

Die Verlaufslinie der Folienkaschierung ist in den Grafiken ab Seite 2.29 abgebildet.

**Info**

VEKA Profilfarben:

VEKA weiß = RAL Sonderton 9106 = RAL ähnlich 9016

VEKA cremeweiß = RAL Sonderton 9001

VEKA lichtgrau = RAL ähnlich 7035

PVC-Profile: ○ = Folie ohne    ● = Folie mit/beidseitig    ◐ = Folie einseitig  
 Aluminium-Profile: □ = Aluminium roh    ◻ = E6/EV1 = silber eloxiert    ◼ = E6/C34 = braun eloxiert    ◻ = kunststoffpulverbeschichtet

Art.-Nr.	Abbildung	Höhe x Breite/Einsatzbereich	Ausführung	m/Stange	Seite
101.350		Blendrahmen 71 x 76 mm SOFTLINE 76 MD	○ ● ◐	6,50	2.29
101.351		Blendrahmen 81 x 76 mm SOFTLINE 76 MD	○ ● ◐	6,50	2.30
101.352		Blendrahmen 104 x 76 mm SOFTLINE 76 MD	○ ● ◐	6,50	2.31
101.353		Blendrahmen 71 x 76 mm SOFTLINE 76 AD	○ ● ◐	6,50	2.36
101.354		Blendrahmen 81 x 76 mm SOFTLINE 76 AD	○ ● ◐	6,50	2.37
101.355		Blendrahmen 104 x 76 mm SOFTLINE 76 AD	○ ● ◐	6,50	2.38
101.358		Blendrahmen 89 x 76 mm SOFTLINE 76 MD	○ ● ◐	6,50	2.32
101.359		Blendrahmen 119 x 76 mm SOFTLINE 76 MD	○ ● ◐	6,50	2.33
101.363		Blendrahmen 112 x 76 mm SOFTLINE 76 MD	○ ● ◐	6,50	2.34

PVC-Profil: ○ = Folie ohne   ● = Folie mit/beidseitig   ◐ = Folie einseitig  
 Aluminium-Profil: □ = Aluminium roh   ◻ = E6/EV1 = silber eloxiert   ◼ = E6/C34 = braun eloxiert   ◻ = kunststoffpulverbeschichtet

2

Art.-Nr.	Abbildung	Höhe x Breite/Einsatzbereich	Ausführung	m/Stange	Seite
102.308		Stulpprofil 42 x 30,7 mm SOFTLINE 76 AD/MD	○ ●	6,00	2.45
102.313		Stulpprofil 40 x 37,7 mm SOFTLINE 76 AD/MD	○ ●	6,50	2.44
102.350		T-Profil 92 x 76 mm SOFTLINE 76 MD	○ ● ◐	6,50	2.39
102.351		T-Profil 122 x 76 mm SOFTLINE 76 MD	○ ● ◐	6,50	2.40
102.352		T-Profil 92 x 76 mm SOFTLINE 76 AD	○ ● ◐	6,50	2.42
102.354		Stulpprofil 54 x 73,5 mm SOFTLINE 76 AD/MD	○ ● ◐	6,50	2.46
102.355		T-Profil 72 x 76 mm SOFTLINE 76 AD	○ ● ◐	6,50	2.41
102.356		Stulpprofil 74 x 73,5 mm SOFTLINE 76 AD/MD	○ ● ◐	6,50	2.47
102.357		T-Profil 122 x 76 mm SOFTLINE 76 AD	○ ● ◐	6,50	2.43
102.358		Stulpprofil 74 x 73,5 mm SOFTLINE 76 AD/MD	○ ● ◐	6,50	2.48

PVC-Profile: ○ = Folie ohne    ● = Folie mit/beidseitig    ◐ = Folie einseitig  
 Aluminium-Profile: □ = Aluminium roh    ◻ = E6/EV1 = silber eloxiert    ◼ = E6/C34 = braun eloxiert    ◻◻ = kunststoffpulverbeschichtet

Art.-Nr.	Abbildung	Höhe x Breite/Einsatzbereich	Ausführung	m/Stange	Seite
103.380		Flügel 74 x 76 mm SOFTLINE 76 AD/MD	○ ● ◐	6,50	2.50
103.381		Flügel 84 x 76 mm SOFTLINE 76 AD/MD	○ ● ◐	6,50	2.52
103.382		Flügel 84 x 85 mm SOFTLINE 76 AD/MD	○ ● ◐	6,50	2.53
103.384		Aufbauprofil 76 x 76 mm SOFTLINE 76 AD/MD	○ ● ◐	6,50	2.59
103.389		54 x 76 mm SOFTLINE 76 AD/MD	○ ● ◐	6,50	2.51
103.401		Flügel 79 x 76 mm SOFTLINE 76 AD/MD ▪ für Glasverklebung	○ ● ◐	6,50	1.11
103.485 in Vorbereitung		Flügel 114 x 76 mm SOFTLINE 76 AD/MD	○ ● ◐	6,50	2.54
103.486 in Vorbereitung		Flügel 114 x 76 mm SOFTLINE 76 AD/MD ▪ außen öffnend	○ ● ◐	6,50	2.55

PVC-Profil: ○ = Folie ohne    ● = Folie mit/beidseitig    ◐ = Folie einseitig  
 Aluminium-Profil: □ = Aluminium roh    ◻ = E6/EV1 = silber eloxiert    ◼ = E6/C34 = braun eloxiert    ◻◻ = kunststoffpulverbeschichtet

Art.-Nr.	Abbildung	Höhe x Breite/Einsatzbereich	Ausführung	m/Stange	Seite
104.003		Trittschutz 17,5 x 82 mm	<input type="checkbox"/> <input checked="" type="checkbox"/>	6,50	2.71
104.004		Trittschutz 17,5 x 50 mm	<input type="checkbox"/> <input checked="" type="checkbox"/>	6,50	2.71
104.005		Trittschutz 17,5 x 71 mm	<input type="checkbox"/> <input checked="" type="checkbox"/>	6,50	2.71
104.209		Haltewinkel 20 x 11 mm ▪ für Einbruchhemmung	<input type="checkbox"/>	6,50	2.65
104.266		Aluminium-Vorsatzblende 4,8 x 48 mm ▪ Verbreiterung	<input type="checkbox"/>	6,50	6.62
104.277		Trittschutz 30 x 18,4 mm SOFTLINE 76 AD/MD	<input checked="" type="checkbox"/>	6,50	2.71
104.342		Abdeckprofil klein 8 x 45 mm Systemkopplung	<input type="checkbox"/>	6,50	2.85
104.343		Aluminium-Vorsatzblende 47,1 x 28,3 mm Systemkopplung	<input type="checkbox"/>	6,50	2.88
104.354		Aluminium-Vorsatzblende 19,8 x 46,7 mm SOFTLINE 76 AD/MD ▪ für 102.313	<input type="checkbox"/>	6,50	6.59
104.356		Aluminium-Vorsatzblende 18,2 x 76 mm SOFTLINE 76 AD ▪ für 102.355	<input type="checkbox"/>	6,50	6.58
104.358		Aluminium-Vorsatzblende 18,3 x 50,5 mm SOFTLINE 76 AD/MD ▪ für 103.380, 103.389	<input type="checkbox"/>	6,50	6.60
104.359		Aluminium-Vorsatzblende 18,3 x 60,5 mm SOFTLINE 76 AD/MD ▪ für 103.381	<input type="checkbox"/>	6,50	6.60
104.360		Aluminium-Vorsatzblende 18,2 x 55,3 mm SOFTLINE 76 AD/MD ▪ für 103.384	<input type="checkbox"/>	6,50	6.62
104.361		Aluminium-Vorsatzblende 18,3 x 90,5 mm SOFTLINE 76 AD/MD ▪ für 103.485	<input type="checkbox"/>	6,50	6.61
104.362		Aluminium-Vorsatzblende 18,3 x 101,5 mm SOFTLINE 76 AD/MD ▪ für 105.400	<input type="checkbox"/>	6,50	6.61
104.363		Aluminium-Vorsatzblende 18,2 x 96,3 mm SOFTLINE 76 AD/MD ▪ für 105.402	<input type="checkbox"/>	6,50	6.62
104.369		Aluminium-Vorsatzblende 21,1 x 58 mm SOFTLINE 76 MD ▪ für 101.358, 101.359	<input type="checkbox"/>	6,50	6.57
104.386		Trittschutz 21,1 x 103 mm	<input type="checkbox"/> <input checked="" type="checkbox"/>	6,50	2.71

PVC-Profile: ○ = Folie ohne    ● = Folie mit/beidseitig    ◐ = Folie einseitig  
 Aluminium-Profile: □ = Aluminium roh    ◻ = E6/EV1 = silber eloxiert    ◼ = E6/C34 = braun eloxiert    ◻◻ = kunststoffpulverbeschichtet

Art.-Nr.	Abbildung	Höhe x Breite/Einsatzbereich	Ausführung	m/Stange	Seite
104.428.2		Deckel 8 x 48,5 mm ▪ für 104.530 ▪ für Haustür, Nebeneingangstür	○ lichtgrau schwarz	6,50	2.67
104.428.3		Deckel 8 x 36 mm ▪ für 104.530 ▪ für Dreh-Kipptür	○ lichtgrau schwarz	6,50	2.67
104.449		Aufbauprofil 19 x 55,8 mm ▪ für Festteil mit Flügel	○ lichtgrau schwarz	6,50	2.68
104.462		Wetterschenkel 11,7 x 26 mm SOFTLINE 76 AD/MD ▪ für 105.403	□	6,50	2.69
104.464		Wetterschenkel 4,5 x 57,9 mm ▪ für 104.530	▣	6,50	2.67
104.470		Glasleiste 25 x 15,5 mm	▣ weiß ●	6,50	2.65
104.525		Fensterbankanschluss 49 x 12,4 mm	□	6,50	6.63
104.526		Abdeckprofil 9 x 36 mm	□	6,50	6.63
104.530		Bodenschwelle 20 x 76 mm SOFTLINE 76 AD/MD ▪ für Haustür, Nebeneingangstür, Dreh-Kipptür	▣ ○ lichtgrau	6,50	2.66
			▣ ○ schwarz	6,50	2.66
104.531		Wetterschenkel 15 x 44 mm SOFTLINE 76 AD/MD	▣ ▣ weiß ▣ schwarz	6,50	2.70
104.532		Wetterschenkel 30 x 17,6 mm SOFTLINE 76 AD/MD ▪ für Festteil	▣ ▣ weiß ▣ schwarz	6,50	2.68
104.540		Aluminium-Vorsatzblende 21,2 x 74,5 mm SOFTLINE 76 AD/MD ▪ für 101.350	□	6,50	6.56
104.541		Aluminium-Vorsatzblende 21,2 x 84,5 mm SOFTLINE 76 AD/MD ▪ für 101.351	□	6,50	6.56
104.542		Aluminium-Vorsatzblende 21,2 x 109,5 mm SOFTLINE 76 AD/MD ▪ für 101.352	□	6,50	6.56
104.543		Aluminium-Vorsatzblende 18,2 x 96 mm SOFTLINE 76 AD ▪ für 102.352	□	6,50	6.58
104.544		Aluminium-Vorsatzblende 21,1 x 96 mm SOFTLINE 76 AD/MD ▪ für 102.350	□	6,50	6.57

PVC-Profile: ○ = Folie ohne ● = Folie mit/beidseitig ◐ = Folie einseitig  
 Aluminium-Profile: □ = Aluminium roh ▣ = E6/EV1 = silber eloxiert ▤ = E6/C34 = braun eloxiert ▨ = kunststoffpulverbeschichtet

2

Art.-Nr.	Abbildung	Höhe x Breite/Einsatzbereich	Ausführung	m/Stange	Seite
104.545		Aluminium-Vorsatzblende 21,1 x 126 mm SOFTLINE 76 AD/MD ▪ für 102.351	<input type="checkbox"/>	6,50	6.57
104.546		Aluminium-Vorsatzblende 19,8 x 58,5 mm SOFTLINE 76 AD/MD ▪ für 102.354	<input type="checkbox"/>	6,50	6.59
104.547		Aluminium-Vorsatzblende 19,8 x 78,5 mm SOFTLINE 76 AD/MD ▪ für 102.356, 102.358	<input type="checkbox"/>	6,50	6.60
104.548		Aluminium-Vorsatzblende 4,8 x 103 mm ▪ Verbreiterung	<input type="checkbox"/>	6,50	6.62
104.555		Aluminium-Vorsatzblende 18,3 x 78,5mm ▪ für 116.231	<input type="checkbox"/>	6,50	2.91
104.556		Aluminium-Vorsatzblende 10 x 47 mm SOFTLINE 76 AD/MD ▪ für 102.308	<input type="checkbox"/>	6,50	6.59

PVC-Profile: ○ = Folie ohne    ● = Folie mit/beidseitig    ◐ = Folie einseitig  
 Aluminium-Profile: □ = Aluminium roh    ◻ = E6/EV1 = silber eloxiert    ◼ = E6/C34 = braun eloxiert    ◻⊞ = kunststoffpulverbeschichtet



Art.-Nr.	Abbildung	Höhe x Breite/Einsatzbereich	Ausführung	m/Stange	Seite
105.400		Haustürflügel 125 x 76 mm SOFTLINE 76 AD/MD	○ ● ◐	6,50	2.56
105.401		Haustürflügel 125 x 76 mm SOFTLINE 76 AD/MD ▪ außen öffnend	○ ● ◐	6,50	2.57
105.402		Aufbauprofil 117 x 76 mm SOFTLINE 76 AD/MD ▪ für Haustürflügel	○ ● ◐	6,50	2.60
105.403		Haustürflügel 125 x 71,5 mm SOFTLINE 76 ▪ für flügelüberdeckende Füllungen ▪ innen öffnend	○ ◐	6,50	2.58

PVC-Profil: ○ = Folie ohne    ● = Folie mit/beidseitig    ◐ = Folie einseitig  
 Aluminium-Profil: □ = Aluminium roh    ◻ = E6/EV1 = silber eloxiert    ◼ = E6/C34 = braun eloxiert    ◻ = kunststoffpulverbeschichtet

Art.-Nr.	Abbildung	Höhe x Breite/Einsatzbereich	Ausführung	m/Stange	Seite
106.160.1		Verbinder SOFTLINE 76 MD ▪ für T-Profil 94 mm 102.350 ▪ für Absturzsicherung	<input type="checkbox"/>	50 Stück	2.39
106.160.2		Verbinder SOFTLINE 76 AD ▪ für T-Profil 94 mm 102.352 ▪ für Absturzsicherung	<input type="checkbox"/>	50 Stück	2.42
106.330		Dichtplatte ▪ für 104.428.2, 104.428.3	anthrazit	50 Paar	2.66
106.373		Dichtstopfen SOFTLINE 76 MD ▪ für T-Profile 102.350, 102.351	silbergrau schwarz	50 Paar	2.39 2.40
106.385		Dichtstopfen SOFTLINE 76 ▪ für T-Profil mit Verstärkungskammer 40 x 10 mm (102.355)	schwarz	50 Stück	2.41
106.386		Dichtstopfen Systemkopplung ▪ für 116.210	schwarz	20 Stück	2.85
106.387		Dichtstopfen Systemkopplung ▪ für 116.211	schwarz	20 Stück	2.86
106.392		Dichtstopfen Systemkopplung ▪ für 104.342	schwarz	20 Stück	2.85
106.395		Dichtstopfen SOFTLINE 76 AD ▪ für T-Profile 102.352, 102.357	silbergrau schwarz	50 Paar	2.42 2.43
106.420		Verbinder SOFTLINE 76 MD ▪ für T-Profil 92 mm 102.350	silber	50 Stück	2.39
106.420.5		Verbinder SOFTLINE 76 MD ▪ für T-Profil 92 mm 102.350 ▪ für Absturzsicherung	silber	50 Stück	2.39
106.422		Verbinder SOFTLINE 76 MD ▪ für T-Profil 122 mm 102.351	silber	50 Stück	2.40
106.424		Verbinder SOFTLINE 76 AD ▪ für T-Profil 92 mm 102.352	silber	50 Stück	2.42
106.424.5		Verbinder SOFTLINE 76 AD ▪ für T-Profil 92 mm 102.352 ▪ für Absturzsicherung	silber	50 Stück	2.42
106.426		Verbinder SOFTLINE 76 AD ▪ für T-Profil 72 mm 102.355	silber	50 Stück	2.41
106.428		Verbinder SOFTLINE 76 AD ▪ für T-Profil 122 mm 102.357	silber	50 Stück	2.43

PVC-Profile: ○ = Folie ohne    ● = Folie mit/beidseitig    ◐ = Folie einseitig  
 Aluminium-Profile: □ = Aluminium roh    ◻ = E6/EV1 = silber eloxiert    ◼ = E6/C34 = braun eloxiert    ◻◻ = kunststoffpulverbeschichtet



Art.-Nr.	Abbildung	Höhe x Breite/Einsatzbereich	Ausführung	m/Stange	Seite
106.430		Dichtstopfen ▪ für T-Profile mit Verstärkungskammer 40 x 30 mm (102.350, 102.352)	schwarz	50 Stück	2.39 2.42
106.431		Dichtstopfen ▪ für T-Profile mit Verstärkungskammer 60 x 40 mm (102.351, 102.357)	schwarz	50 Stück	2.40 2.43
106.433		Dichtkissen (L/R) für 116.231 SOFTLINE 76 ▪ mit Bodenschwelle ▪ 76/200 mm	schwarz	10 Paar	2.90
106.435		Dichtkissen (L/R) für 116.231 SOFTLINE 76 ▪ mit Balkonanschlussprofil ▪ 76/200 mm	schwarz	10 Paar	2.90
106.437		Dichtkissen (L/R) für 116.231 SOFTLINE 76 ▪ bündig ▪ 76/200 mm	schwarz	10 Paar	2.90
106.440		Laschenverbinder SOFTLINE 76 ▪ für Blendrahmen	lichtgrau	10 Paar	2.68
106.442		Falzeckverbinder SOFTLINE 76 AD ▪ für Blendrahmen und T-Profile	silber	25 Paar	2.68
106.443		Falzeckverbinder SOFTLINE 76 MD ▪ für Blendrahmen und T-Profile	silber	25 Paar	2.68

PVC-Profile: ○ = Folie ohne    ● = Folie mit/beidseitig    ◐ = Folie einseitig  
 Aluminium-Profile: □ = Aluminium roh    ◻ = E6/EV1 = silber eloxiert    ◼ = E6/C34 = braun eloxiert    ◻◻ = kunststoffpulverbeschichtet

2

Art.-Nr.	Abbildung	Höhe x Breite/Einsatzbereich	Ausführung	m/Stange	Seite
107.260		Glasleiste 25 x 7,5 mm	○ ●	6,50	2.65
107.261		Glasleiste 25 x 9,5 mm	○ ●	6,50	2.64
107.262		Glasleiste 25 x 11,5 mm	○ ●	6,50	2.64
107.263		Glasleiste 25 x 13,5 mm	○ ●	6,50	2.64
107.264		Glasleiste 25 x 15,5 mm	○ ●	6,50	2.64
107.265		Glasleiste 25 x 17,5 mm	○ ●	6,50	2.64
107.266		Glasleiste 25 x 19,5 mm	○ ●	6,50	2.63
107.267		Glasleiste 25 x 21,5 mm	○ ●	6,50	2.63
107.268		Glasleiste 25 x 23,5 mm	○ ●	6,50	2.63
107.269		Glasleiste 25 x 27,5 mm	○ ●	6,50	2.62
107.270		Glasleiste 25 x 31,5 mm	○ ●	6,50	2.62
107.271		Glasleiste 25 x 35,5 mm	○ ●	6,50	2.62
107.272		Glasleiste 25 x 33,5 mm	○ ●	6,50	2.62
107.273		Glasleiste 25 x 29,5 mm	○ ●	6,50	2.62
107.274		Glasleiste 25 x 25,5 mm	○ ●	6,50	2.63
107.277		Glasleiste 25 x 19 mm	○ ●	6,50	2.63
107.278		Glasleiste 25 x 7,5 mm	○ ●	6,50	2.65

PVC-Profile: ○ = Folie ohne ● = Folie mit/beidseitig ◐ = Folie einseitig  
 Aluminium-Profile: □ = Aluminium roh ◻ = E6/EV1 = silber eloxiert ◼ = E6/C34 = braun eloxiert ◻ = kunststoffpulverbeschichtet

Art.-Nr.	Abbildung	Höhe x Breite/Einsatzbereich	Ausführung	m/Stange	Seite
108.016		Schraubklemmnippel $\phi 9,1$ mm ▪ Nutzlänge 8,3 mm		1000 Stück	2.107
108.063		Klemmprofil 6,2 x 8 mm	<input type="checkbox"/>	6,50	2.107
108.123		Befestigungsraute für 104.526	schwarz	100 Stück	6.63

PVC-Profile:  = Folie ohne     = Folie mit/beidseitig     = Folie einseitig  
 Aluminium-Profile:  = Aluminium roh     = E6/EV1 = silber eloxiert     = E6/C34 = braun eloxiert     = kunststoffpulverbeschichtet

Art.-Nr.	Abbildung	Höhe x Breite/Einsatzbereich	Ausführung	m/Stange	Seite
109.001		Abdeckwinkel 40 x 60 mm	○ ●	6,50	2.98
109.002		Abdeckwinkel 60 x 100 mm	○	6,50	2.98
109.003		Endkappe ▪ für 116.210, 116.221, 104.342	weiß schwarz caramel	20 Stück	2.85
109.005		Endkappe ▪ für 116.211	weiß schwarz caramel	20 Stück	2.86
109.011		Anschlussprofil 18 x 15,5 mm	○ ●	6,50	2.110
109.013		Abdeckwinkel 29 x 58 mm	○	6,50	2.98
109.014		Abdeckprofil 10 x 60 mm	○ ●	6,50	2.105
109.020		Abdeckprofil 20 x 26,5 mm	○ ●	6,50	2.106
109.043		Abdeckleiste 5 x 9 mm	○ ● weiß braun	6,50	2.111
109.045		Abdeckleiste 2 x 16 mm	○ weiß	6,50	2.111
109.046		Abdeckprofil 6 x 80 mm	○ ●	6,50	2.102
109.049		Abdeckwinkel 20 x 25 mm	○	6,50	2.98
109.050		Streifenprofil 3 x 30 mm	○ ●	6,50	2.102
109.052		Streifenprofil 3 x 50 mm	○ ●	6,50	2.102
109.054		Streifenprofil 3 x 150 mm	○ ●	6,50	2.102
109.067		Endkappe ▪ für 102.313 mit 104.354	schwarz	6 Paar	2.44
109.070		Abdeckwinkel 30 x 40 mm	○ ●	6,50	2.100
109.073		Anschlussprofil 26 x 40 mm	○	6,50	2.105

PVC-Profile: ○ = Folie ohne ● = Folie mit/beidseitig ◐ = Folie einseitig  
 Aluminium-Profile: □ = Aluminium roh ◻ = E6/EV1 = silber eloxiert ◼ = E6/C34 = braun eloxiert ◻ = kunststoffpulverbeschichtet

Art.-Nr.	Abbildung	Höhe x Breite/Einsatzbereich	Ausführung	m/Stange	Seite
109.076		Entwässerungskappe ▪ für Langloch 5 x 30 mm, 6 x 30 mm	weiß	500 Stück	9.19
			braun caramel Sonderfarben	100 Stück	
109.081		Zargenprofil 68 x 48 mm	○ ●	6,50	2.82
109.082		Zargenprofil 58 x 28 mm	○ ●	6,50	2.82
109.095		Wetterschenkel 35 x 16 mm	○	6,50	2.108
109.097		Abdeckprofil 14 x 22 mm	○ ●	6,50	2.105
109.099		Abdeckprofil 14 x 41 mm	○ ●	6,50	2.105
109.104		Abdeckprofil 14 x 40 mm	○ ●	6,50	2.106
109.108		Abstandshalter ▪ für Kopplungen	schwarz	20 Stück	2.88
109.112		Wetterschenkel 25 x 16 mm	○	6,50	2.108
109.121		Balkonanschlussprofil 110 x 55 mm	○ ◐	6,50	2.72
109.121.2		Balkonanschlussprofil 110 x 55 mm	○	6,50	2.72
109.122		Wetterschenkel 17 x 24 mm	○ ●	6,50	2.108
109.123		Glasfalzeinlage SOFTLINE 76 AD	schwarz	100 Stück	2.36
109.124		Glasfalzeinlage SOFTLINE 76 MD	schwarz	50 Stück	2.29
109.125		Glasfalzeinlage Glasverklebung SOFTLINE 76 AD/MD ▪ für 103.401	schwarz	100 Stück	1.11
109.126		Balkonanschlussprofil 46 x 55 mm	○ ◐	6,50	2.72
109.126.2		Balkonanschlussprofil 46 x 55 mm	○	6,50	2.72

PVC-Profile: ○ = Folie ohne    ● = Folie mit/beidseitig    ◐ = Folie einseitig  
 Aluminium-Profile: □ = Aluminium roh    ◻ = E6/EV1 = silber eloxiert    ◼ = E6/C34 = braun eloxiert    ◻◻ = kunststoffpulverbeschichtet

Art.-Nr.	Abbildung	Höhe x Breite/Einsatzbereich	Ausführung	m/Stange	Seite
109.127.2		Endkappe links 26,7 x 44,9 mm ▪ für 104.531	weiß schwarz lichtgrau	25 Stück	2.70
109.127.3		Endkappe rechts 26,7 x 44,9 mm ▪ für 104.531	weiß schwarz lichtgrau	25 Stück	2.70
109.128.2		Endkappe links 26,7 x 44,9 mm ▪ für 104.531 mit Flügel inkl. Aluminium-Vorsatzblende	weiß schwarz lichtgrau	25 Stück	2.70
109.128.3		Endkappe rechts 26,7 x 44,9 mm ▪ für 104.531 mit Flügel inkl. Aluminium-Vorsatzblende	weiß schwarz lichtgrau	25 Stück	2.70
109.129.2		Endkappe links 15 x 49,9 mm ▪ für 104.531 ▪ links entspricht der Öffnungsrichtung des „Zweitflügels“ nach DIN 107	weiß schwarz lichtgrau	25 Stück	2.70
109.129.3		Endkappe rechts 15 x 49,9 mm ▪ für 104.531 ▪ rechts entspricht der Öffnungsrichtung des „Zweitflügels“ nach DIN 107	weiß schwarz lichtgrau	25 Stück	2.70
109.132		Anschlussprofil 48 x 45,5 mm	○ ●	6,50	2.110
109.133		Abstandshalter ▪ für Kopplungen	schwarz	20 Stück	2.85
109.134		Abdeckwinkel 45 x 85 mm	○ ●	6,50	2.98
109.138		Endkappe ▪ für 109.095	weiß	25 Paar	2.108
109.139		Endkappe ▪ für 109.112	weiß	25 Paar	2.108
109.141		Endkappe ▪ für 109.122	weiß caramel schwarz	25 Paar	2.108
109.144		Endkappe ▪ für 116.231	weiß schwarz	20 Stück	2.90
109.146		Abstandshalter ▪ für 116.231	schwarz	20 Stück	2.90
109.162		Endkappe ▪ für 102.308 mit 104.556	schwarz	6 Paar	6.53
109.166		Abdeckprofil 8 x 30 mm	○ ●	6,50	2.104
109.168		Endkappe ▪ für 102.354	weiß schwarz caramel	6 Paar	2.46

PVC-Profile: ○ = Folie ohne ● = Folie mit/beidseitig ◐ = Folie einseitig  
 Aluminium-Profile: □ = Aluminium roh ◻ = E6/EV1 = silber eloxiert ◼ = E6/C34 = braun eloxiert ◻ = kunststoffpulverbeschichtet



Art.-Nr.	Abbildung	Höhe x Breite/Einsatzbereich	Ausführung	m/Stange	Seite
109.169.2		Endkappe Außenteil ▪ für 102.354	weiß schwarz caramel silbergrau tannengrün anthrazitgrau fenstergrau umbra	6 Paar	2.46
109.169.3		Endkappe Innenteil ▪ für 102.354	weiß schwarz caramel anthrazitgrau fenstergrau umbra	6 Paar	2.46
109.169.6		Endkappe Außenteil ▪ für 102.354 mit 104.546	schwarz	6 Paar	2.46
109.170		Endkappe ▪ für 102.356	weiß schwarz caramel	6 Paar	2.47
109.172.2		Endkappe Außenteil ▪ für 102.356, 102.358 mit 104.547	weiß schwarz caramel silbergrau tannengrün anthrazitgrau fenstergrau umbra	6 Paar	2.47
109.172.3		Endkappe Innenteil ▪ für 102.356	weiß schwarz caramel anthrazitgrau fenstergrau umbra	6 Paar	2.47
109.172.6		Endkappe Außenteil ▪ für 102.356, 102.358 mit 104.547	schwarz	6 Paar	2.47
109.173		Endkappe ▪ für 102.358	weiß schwarz caramel	6 Paar	2.48
109.174.3		Endkappe Innenteil ▪ für 102.358	weiß schwarz caramel	6 Paar	2.48
109.184		Anschlussprofil Unterteil 17 x 27,5 mm	○	6,50	2.105
109.185		Anschlussprofil Oberteil 24 x 32 mm	○ ●	6,50	2.105

PVC-Profil: ○ = Folie ohne ● = Folie mit/beidseitig ◐ = Folie einseitig  
 Aluminium-Profil: □ = Aluminium roh ◻ = E6/EV1 = silber eloxiert ◼ = E6/C34 = braun eloxiert ◽ = kunststoffpulverbeschichtet

Art.-Nr.	Abbildung	Höhe x Breite/Einsatzbereich	Ausführung	m/Stange	Seite
109.186		Abdeckprofil 185 x 63 mm	○ ●	6,50	2.101
109.187		Abdeckprofil 16 x 80 mm	○ ●	6,50	2.101
109.188		Abdeckprofil 16 x 100 mm	○ ●	6,50	2.101
109.189		Eckwinkel ▪ für 109.187, 109.188, 110.112	weiß	100 Stück	2.101
109.195		Zargenprofil 46 x 46 mm	○ ●	5,25	2.82
109.203		Auflaufbock 11 mm	weiß	100 Stück	9.19
109.208		Abdeckprofil 10 x 76 mm	○ ●	6,50	2.106
109.210		Brüstungsprofil 30 x 85 mm	○ ●	6,50	2.111
109.220		Abdeckprofil 2,3 x 75 mm	○ ●	6,50	2.111
109.222		Balkonanschlussprofil 15 x 55 mm SOFTLINE 76	○ ● lichtgrau	6,50	2.73
109.222.2		Balkonanschlussprofil 15 x 55 mm	○ lichtgrau	6,50	2.73
109.223		Balkonanschlussprofil 30 x 55 mm SOFTLINE 76	○ ● lichtgrau	6,50	2.73
109.223.2		Balkonanschlussprofil 30 x 55 mm	○	6,50	2.73
109.225		Entwässerungskappe 14,5 x 18 mm ▪ für Elemente mit Aluminium-Vorsatzblende ▪ für Bohrung $\phi$ 10 mm	weiß schwarz	100 Stück	6.92
109.245.2		Endkappe links 26,7 x 44,9 mm ▪ für 104.531 mit Flügel für flügelüberdeckende Füllung	weiß schwarz lichtgrau	25 Stück	2.70
109.245.3		Endkappe rechts 26,7 x 44,9 mm ▪ für 104.531 mit Flügel für flügelüberdeckende Füllung	weiß schwarz lichtgrau	25 Stück	2.70

PVC-Profile: ○ = Folie ohne ● = Folie mit/beidseitig ◐ = Folie einseitig  
 Aluminium-Profile: □ = Aluminium roh ◻ = E6/EV1 = silber eloxiert ◼ = E6/C34 = braun eloxiert ◻ = kunststoffpulverbeschichtet

Art.-Nr.	Abbildung	Höhe x Breite/Einsatzbereich	Ausführung	m/Stange	Seite
109.249		Wetterschenkel 23 x 24 mm	○	6,50	2.109
109.345		Anschlagleiste 28 x 25 mm	○ ●	6,50	2.107
109.346		Wetterschenkel 25 x 16 mm	○ ●	6,50	2.108
109.347		Wetterschenkel 35 x 16 mm	○ ●	6,50	2.108
109.353		Endkappe für 109.345	weiß caramel schwarz	6 Paar	2.107
109.361		Brüstungsprofil 110 x 24 mm ▪ Deckbreite 100 mm	○ ● ◐	6,50	2.111
109.363		Endkappe ▪ für 109.346	weiß caramel schwarz	25 Paar	2.108
109.364		Endkappe ▪ für 109.347	weiß caramel schwarz	25 Paar	2.108
109.402		Abdeckprofil 35 x 3 mm	○	6,50	2.110
109.406		Abdeckwinkel 46 x 46 mm	○	6,50	2.100
109.419		Abdeckleiste 25 x 35,5 mm	○ ●	6,50	2.106
109.427		Endkappe ▪ für 110.045	weiß schwarz	25 Paar	2.79
109.438		Abdeckleiste 2,5 x 20 mm	○	6,50	2.103
109.439		Abdeckleiste 2,5 x 30 mm	○ ●	6,50	2.103
109.440		Abdeckleiste 2,5 x 50 mm	○ ●	6,50	2.103
109.441		Abdeckleiste 2,5 x 70 mm	○ ●	6,50	2.103

PVC-Profil: ○ = Folie ohne    ● = Folie mit/beidseitig    ◐ = Folie einseitig  
 Aluminium-Profil: □ = Aluminium roh    ◻ = E6/EV1 = silber eloxiert    ◼ = E6/C34 = braun eloxiert    ◻◻ = kunststoffpulverbeschichtet

2

Art.-Nr.	Abbildung	Höhe x Breite/Einsatzbereich	Ausführung	m/Stange	Seite
109.442		Abdeckprofil 8 x 20 mm	○ ●	6,50	2.104
109.443		Abdeckprofil 8 x 50 mm	○ ●	6,50	2.104
109.444		Abdeckprofil 8 x 70 mm	○ ●	6,50	2.104
109.446		Abdeckprofil 250 x 63 mm	○ ●	6,50	2.101
109.473		Winkel ▪ für 111.031, 111.032	weiß	100 Stück	2.100
109.477		Winkel ▪ für 111.031, 111.032	weiß	100 Stück	2.100
109.484		Abdeckprofil 41 x 9,5 mm	○ ●	6,50	2.107
109.485		Endkappe ▪ für 109.484	weiß schwarz	6 Paar	2.107
109.499		Abdeckprofil 62 x 11 mm	○ ●	6,50	2.107
109.500		Endkappe ▪ für 109.499	weiß schwarz	12 Paar	2.107
109.531		Anschlussprofil 15 x 21 mm	○ ●	6,50	2.110
109.558		Abdeckprofil 12,4 x 24 mm	○ ●	6,50	2.105
109.587		Glassprosse 12 x 25 mm	○ ●	6,50	2.112
109.588		Glassprosse 12 x 40 mm	○ ●	6,50	2.112
109.589		Glassprosse 12 x 55 mm	○ ●	6,50	2.112

PVC-Profile: ○ = Folie ohne ● = Folie mit/beidseitig ◐ = Folie einseitig  
 Aluminium-Profile: □ = Aluminium roh ◻ = E6/EV1 = silber eloxiert ◼ = E6/C34 = braun eloxiert ◻ = kunststoffpulverbeschichtet

Art.-Nr.	Abbildung	Höhe x Breite/Einsatzbereich	Ausführung	m/Stange	Seite
109.590		Glassprosse 10 x 25 mm	○ ●	6,50	2.112
109.591		Glassprosse 10 x 40 mm	○ ●	6,50	2.112
109.599		Nut- und Federprofil 15 x 120 mm ▪ Deckbreite 100 mm	○ ● ◐	6,50	2.111
109.621		Zierprofil 32 x 56 mm	○ ●	6,50	2.106
109.624		Endkappe ▪ für 109.621	weiß	10 Stück	2.106
109.629		Endkappe ▪ für 115.007 + 115.008	weiß schwarz	25 Stück	2.81
109.665		Endkappe ▪ für 102.313	weiß schwarz caramel anthrazitgrau fenstergrau umbra	12 Paar	2.44
109.667		Endkappe ▪ für 103.389	weiß cremeweiß schwarz caramel anthrazitgrau fenstergrau umbra	12 Paar	2.51
109.676		Endkappe ▪ für 102.308	weiß cremeweiß schwarz caramel	6 Paar	2.45

PVC-Profil: ○ = Folie ohne    ● = Folie mit/beidseitig    ◐ = Folie einseitig  
 Aluminium-Profil: □ = Aluminium roh    ◻ = E6/EV1 = silber eloxiert    ◼ = E6/C34 = braun eloxiert    ◻◻ = kunststoffpulverbeschichtet

Art.-Nr.	Abbildung	Höhe x Breite/Einsatzbereich	Ausführung	m/Stange	Seite
110.012		Fensterbankanschluss 58 x 3 mm	○	6,50	2.77
110.045		Fensterbankanschluss 50 x 48,5 mm	○ ●	6,50	2.79
110.061		Fensterbankanschluss 30 x 46,6 mm	○	6,50	2.77
110.066		Fensterbankanschluss 45 x 19 mm	○ ●	6,50	2.78
110.067		Fensterbankanschluss 30 x 19 mm	○ ●	6,50	2.78
110.068		Fensterbankanschluss 20 x 19 mm	○ ●	6,50	2.78
110.069		Fensterbankanschluss 30 x 44,5 mm	○ ●	6,50	2.77
110.070		Fensterbankanschluss 45 x 18 mm	○ ●	6,50	2.77
110.079		Fensterbankanschluss 25 x 48,5 mm	○ ●	6,50	2.78
110.105		Fensterbank 20 x 140 mm	○	6,50	2.79
110.111		Fensterbankanschluss 45 x 14 mm	○ ●	6,50	2.77
110.114		Fensterbankanschluss 20 x 19 mm	○ Farbe n.d.	6,50	2.76
110.116		Fensterbankanschluss 30 x 37 mm	○ ausgeschäumt	6,50	2.76
110.117		Fensterbankanschluss 60 x 15 mm	○ ●	6,50	2.78
110.119		Fensterbankanschluss 45 x 33 mm	○ Farbe n.d.	6,50	2.76
110.120		Anschlussprofil 35 x 14,6 mm	○ ●	6,50	2.110
110.121		Anschlussprofil 50 x 14,6 x mm	○ ●	6,50	2.110

PVC-Profile: ○ = Folie ohne    ● = Folie mit/beidseitig    ◐ = Folie einseitig  
 Aluminium-Profile: □ = Aluminium roh    ◻ = E6/EV1 = silber eloxiert    ◼ = E6/C34 = braun eloxiert    ◻◻ = kunststoffpulverbeschichtet

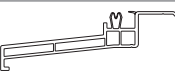
Art.-Nr.	Abbildung	Höhe x Breite/Einsatzbereich	Ausführung	m/Stange	Seite
110.124		Fensterbankanschluss 30 x 23,5 mm	○ Farbe n.d. ausgeschäumt	6,50	2.76
110.125		Fensterbankanschluss 28 x 81 mm	○ ●	6,50	2.79

PVC-Profile: ○ = Folie ohne    ● = Folie mit/beidseitig    ◐ = Folie einseitig  
 Aluminium-Profile: □ = Aluminium roh    ◻ = E6/EV1 = silber eloxiert    ◼ = E6/C34 = braun eloxiert    ◻◻ = kunststoffpulverbeschichtet

2

Art.-Nr.	Abbildung	Höhe x Breite/Einsatzbereich	Ausführung	m/Stange	Seite
111.003		Abdeckwinkel 80 x 100 mm	○ ●	6,50	2.100
111.007		Abdeckwinkel 30 x 40 mm	○ ●	6,50	2.99
111.016		Abdeckwinkel 60 x 80 mm	○ ●	6,50	2.99
111.024		Abdeckwinkel 12 x 40 mm	○ ●	6,50	2.99
111.031		Abdeckwinkel 50 x 70 mm	○ ●	6,50	2.100
111.032		Abdeckwinkel 50 x 156 mm	○ ●	6,50	2.100
111.033		Füllprofil 8 x 6 mm	○ ●	6,50	2.99
111.054		Blendrahmen 119 x 76 mm SOFTLINE 76 MD ▪ Renovierungs-Blendrahmen	○ ● ◐	6,50	2.35

PVC-Profile: ○ = Folie ohne    ● = Folie mit/beidseitig    ◐ = Folie einseitig  
 Aluminium-Profile: □ = Aluminium roh    ◻ = E6/EV1 = silber eloxiert    ◼ = E6/C34 = braun eloxiert    ◻ = kunststoffpulverbeschichtet



Art.-Nr.	Abbildung	Höhe x Breite/Einsatzbereich	Ausführung	m/Stange	Seite
112.xxx	Angaben zu Dichtungen sind im Kapitel 7 ab Seite 7.1 beschrieben.				
113.xxx	Angaben zu Stahl-Verstärkungen sind im Anhang ab Seite 9.3 beschrieben.				
114.003		Zargenprofil 100 x 58 mm	○ ●	6,50	2.83
114.018		Zargenprofil 57 x 39 mm	○	6,50	2.83
114.019		Zargenprofil 67 x 56 mm	○	6,50	2.83
114.020		Zargenprofil 87 x 59,5 mm	○	6,50	2.84
114.030		Zargenbasisprofil 5 x 60 mm ▪ für 114.031	○	6,50	2.81
114.031		Zargenprofil 74 x 64 mm	○ ●	6,50	2.81
114.050		Zargenbasisprofil 15,3 x 45 mm ▪ für 114.051, 115.113	○ Farbe n.d.	6,50	2.80
114.051		Zargenprofil 74 x 49 mm	○ ●	6,50	2.80
114.052		Verbreiterung 15 x 76 mm	○ ● ◐	6,50	2.74
114.053		Verbreiterung 30 x 76 mm	○ ● ◐	6,50	2.74
114.054		Verbreiterung 45 x 76 mm	○ ● ◐	6,50	2.74
114.055		Verbreiterung 100 x 76 mm	○ ● ◐	6,50	2.74

PVC-Profil: ○ = Folie ohne    ● = Folie mit/beidseitig    ◐ = Folie einseitig  
 Aluminium-Profil: □ = Aluminium roh    ◻ = E6/EV1 = silber eloxiert    ◼ = E6/C34 = braun eloxiert    ◻◻ = kunststoffpulverbeschichtet



2

Art.-Nr.	Abbildung	Höhe x Breite/Einsatzbereich	Ausführung	m/Stange	Seite
115.xxx	Angaben zu Aluminium-Verstärkungen sind im im Anhang ab Seite 9.13 beschrieben.				
116.030		Minikopplung 8 x 15 mm	○ weiß braun	6,50	2.96
116.033		Kehlleiste 26,4 x 35 mm ▪ für 116.226	○ ●	6,50	2.92
116.052		Kopplungsprofil 142 x 125 mm	○ ● ◐	6,50	2.89
116.053		Kopplungsprofil 14 x 35 mm	○	6,50	2.96
116.210		Abdeckprofil klein 8 x 45 mm Systemkopplung	○ ●	6,50	2.85
116.211		Abdeckprofil groß 40 x 45 mm Systemkopplung	○ ●	6,50	2.86
116.212		Kopplungsprofil horizontal 42,4 x 76,1 mm Systemkopplung	○ ●	6,50	2.88
116.213		Füllprofil 20,5 x 22 mm Systemkopplung	○ Farbe n.d.	6,50	2.87
116.215.2		Anschlussprofil 48 x 92 mm Variable Eckkopplung ▪ ohne Klipsung	○ ● ◐	6,50	2.93
116.216.2		Rundkopplung 106 x 106 mm Variable Eckkopplung ▪ ohne Klipsung	○ ● ◐	6,50	2.93
116.217		Kopplungsprofil 20 x 17,5 mm	○ ●	6,50	2.96
116.226		Eckkopplung 135°, 72 x 83,6 mm	○ ● ◐	6,50	2.92
116.229		Eckkopplung 87 x 87 mm	○ ● ◐	6,50	2.92
116.230		Kopplungsprofil 76 x 20 mm	○ ● ◐	6,50	2.96
116.231		Kopplungsprofil 74 x 134 mm	○ ● ◐	6,50	2.90

PVC-Profile: ○ = Folie ohne    ● = Folie mit/beidseitig    ◐ = Folie einseitig  
 Aluminium-Profile: □ = Aluminium roh    ◻ = E6/EV1 = silber eloxiert    ◼ = E6/C34 = braun eloxiert    ◻◻ = kunststoffpulverbeschichtet

Art.-Nr.	Abbildung	Höhe x Breite/Einsatzbereich	Ausführung	m/Stange	Seite
146.161		Zierkopf 75 x 67 x 29 mm	weiß	1 Stück	2.113
146.162		Zierkopf 115 x 67 x 34 mm	weiß	1 Stück	2.113
146.163		Zierverbindung 16 x 54 x 16 mm	weiß	10 Stück	2.113
146.164		Zierkopf 134 x 58 x 29 mm	weiß	1 Stück	2.113
146.165		Zierleiste 600 x 38 x 10 mm	weiß	4 Stück	2.114
146.166		Zierleiste 800 x 38 x 10 mm	weiß	4 Stück	2.114
146.168		Zierquerleiste 74 x 31 mm	○ ●	6,50	2.114
146.169		Zierleiste 10,5 x 37 mm	○ ●	6,50	2.114
146.170		Endkappe ▪ für 146.168	weiß	10 Paar	2.114
			braun caramel	5 Paar	
146.172		Zierkopf 84 x 46 x 23 mm	weiß	1 Stück	2.114
146.173		Zierverbindung 14 x 41 x 16 mm	weiß	10 Stück	2.115
146.174		Zierkopf 90 x 41 x 16 mm	weiß	1 Stück	2.115
146.176		Zierleiste 800 x 25 x 8 mm	weiß	4 Stück	2.115

PVC-Profil: ○ = Folie ohne ● = Folie mit/beidseitig ◐ = Folie einseitig  
 Aluminium-Profil: □ = Aluminium roh ◻ = E6/EV1 = silber eloxiert ◼ = E6/C34 = braun eloxiert ◻ = kunststoffpulverbeschichtet

Art.-Nr.	Abbildung	Höhe x Breite/Einsatzbereich	Ausführung	m/Stange	Seite
146.177		Zierleiste 10,5 x 26 mm	○ ●	6,50	2.115
148.205		Abeckprofil 12,6 x 73 mm ▪ für 104.530	○ Farbe n.d.	6,50	2.67

2

Artikel- gruppe	
141.xxx	Angaben zu Schrauben etc. sind im Anhang ab Seite 9.14 beschrieben.
142.xxx	Angaben zu Verglasungsklötzen sind im Anhang ab Seite 9.17 beschrieben.
143.xxx	Angaben zu VEKA Farben sind im Anhang ab Seite 9.26 beschrieben und in den Dokumentationen: ▪ VEKA Verarbeiterhandbuch (Nr. 100-020) ▪ VEKA Dekormatrix (Nr. 100-404)
14x.xxx	Angaben zu Reparatursets/Klebern/Diverses sind ab Seite 9.19 beschrieben und in der Dokumentation: ▪ VEKA Verarbeiterhandbuch (Nr. 100-020)
146.xxx	Angaben zu Reinigern sind ab 9.22 beschrieben und in der Dokumentation: ▪ VEKA Verarbeiterhandbuch (Nr. 100-020)
146.xxx	Angaben zu Spezialwerkzeugen/Bohrschablonen sind im Anhang ab Seite 9.24 beschrieben.

## Blendrahmen, 71 mm

- Mitteldichtung

Artikel-Nr.

**101.350**

Zur Artikel-Nr. bitte immer Ausführung angeben.

Ausführung

Farbe

Folierung

ohne

beidseitig ———

einseitig - - - - -

Dichtung

mit

Abpackung

### Zubehör

113.025		Verstärkung 30,0 x 30,0 x 1,5 mm $I_x = 2,25 \text{ cm}^4$ , $I_y = 2,25 \text{ cm}^4$ $W_x = 1,50 \text{ cm}^3$ , $W_y = 1,49 \text{ cm}^3$	
113.025.2		Verstärkung 30,0 x 30,0 x 2,0 mm $I_x = 2,83 \text{ cm}^4$ , $I_y = 2,83 \text{ cm}^4$ $W_x = 1,89 \text{ cm}^3$ , $W_y = 1,89 \text{ cm}^3$	
113.025.3		Verstärkung 30,0 x 30,0 x 3,0 mm $I_x = 3,78 \text{ cm}^4$ , $I_y = 3,78 \text{ cm}^4$ $W_x = 2,52 \text{ cm}^3$ , $W_y = 2,52 \text{ cm}^3$	
109.124		Glasfalzeinlage schwarz Festverglasung	
104.540		Vorsatzblende Aluminium	

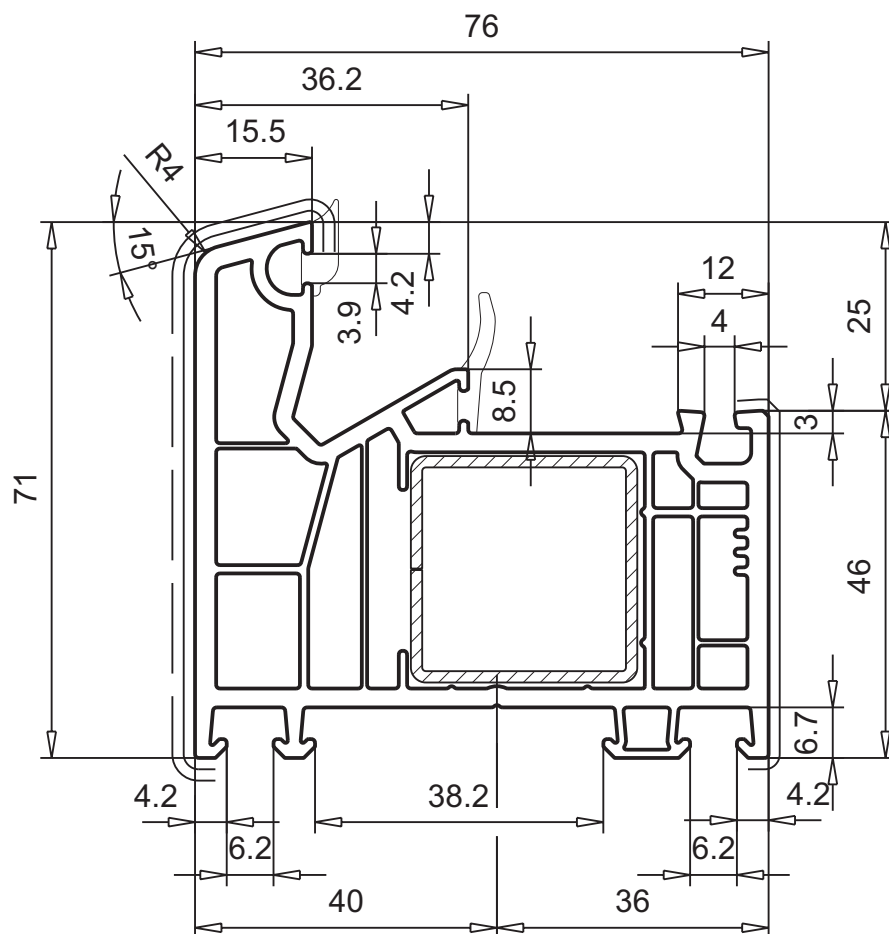

M.1:1

### Blendrahmen, 81 mm

- Mitteldichtung

Artikel-Nr.

**101.351**

Zur Artikel-Nr. bitte immer Ausführung angeben.

#### Ausführung

- Farbe**  
**Folierung**  
 ohne  
 beidseitig ———  
 einseitig - - - - -  
**Dichtung**  
 mit  
**Abpackung**

#### Zubehör

<b>113.001</b>		Verstärkung 40,0 x 30,0 x 1,5 mm $I_x = 2,85 \text{ cm}^4$ , $I_y = 4,48 \text{ cm}^4$ $W_x = 1,89 \text{ cm}^3$ , $W_y = 2,24 \text{ cm}^3$	
<b>113.001.3</b>		Verstärkung 40,0 x 30,0 x 3,0 mm $I_x = 4,87 \text{ cm}^4$ , $I_y = 7,76 \text{ cm}^4$ $W_x = 3,25 \text{ cm}^3$ , $W_y = 3,88 \text{ cm}^3$	
<b>113.367</b>		Verstärkung 40,0 x 30,0 x 1,5 mm $I_x = 2,00 \text{ cm}^4$ , $I_y = 3,74 \text{ cm}^4$ $W_x = 1,15 \text{ cm}^3$ , $W_y = 1,67 \text{ cm}^3$	
<b>109.124</b>		Glasfalzeinlage schwarz Festverglasung	
<b>104.541</b>		Vorsatzblende Aluminium	

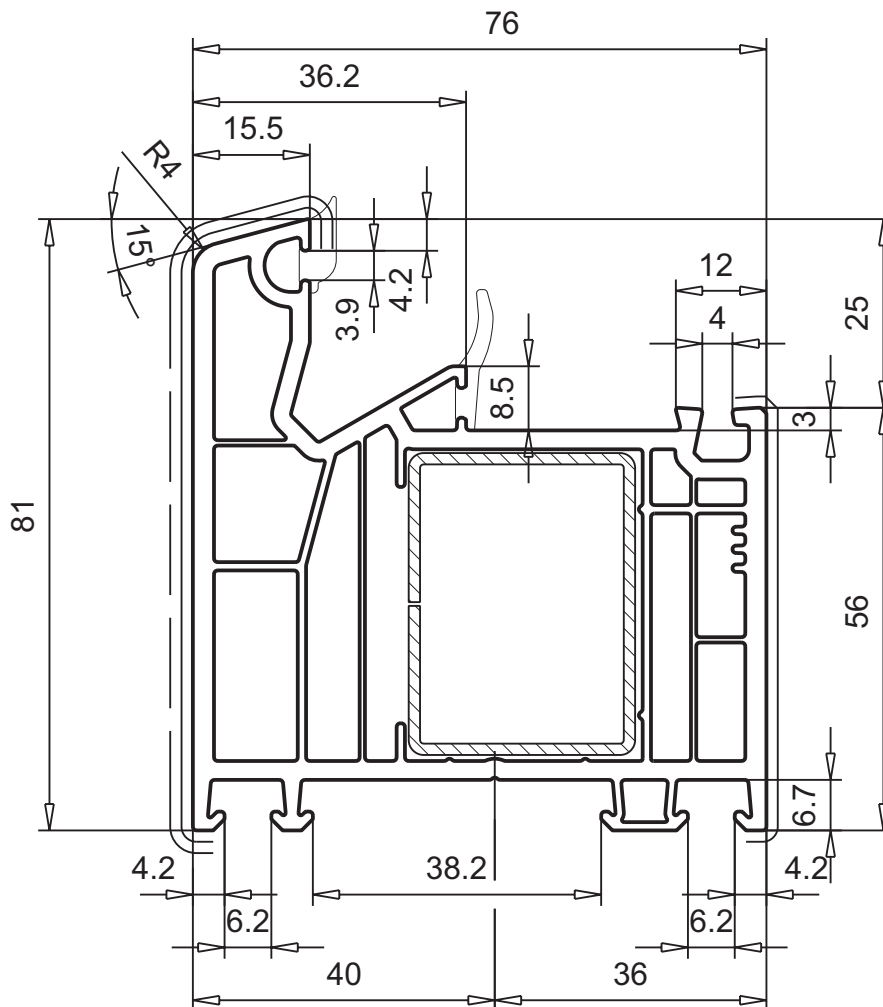

M.1:1

**Blendrahmen, 104 mm**

- Mitteldichtung

Artikel-Nr.

**101.352**

Zur Artikel-Nr. bitte immer Ausführung angeben.

**Ausführung**
**Farbe**
**Folierung**

ohne







beidseitig ———

einseitig - - - - -

**Dichtung**

mit

**Abdeckung**
**Zubehör**

<b>113.025</b>		Verstärkung 30,0 x 30,0 x 1,5 mm $I_x = 2,25 \text{ cm}^4$ , $I_y = 2,25 \text{ cm}^4$ $W_x = 1,50 \text{ cm}^3$ , $W_y = 1,49 \text{ cm}^3$	
<b>113.025.2</b>		Verstärkung 30,0 x 30,0 x 2,0 mm $I_x = 2,83 \text{ cm}^4$ , $I_y = 2,83 \text{ cm}^4$ $W_x = 1,89 \text{ cm}^3$ , $W_y = 1,89 \text{ cm}^3$	
<b>113.025.3</b>		Verstärkung 30,0 x 30,0 x 3,0 mm $I_x = 3,78 \text{ cm}^4$ , $I_y = 3,78 \text{ cm}^4$ $W_x = 2,52 \text{ cm}^3$ , $W_y = 2,52 \text{ cm}^3$	
<b>109.124</b>		Glasfalzeinlage schwarz Festverglasung	
<b>104.542</b>		Vorsatzblende Aluminium	

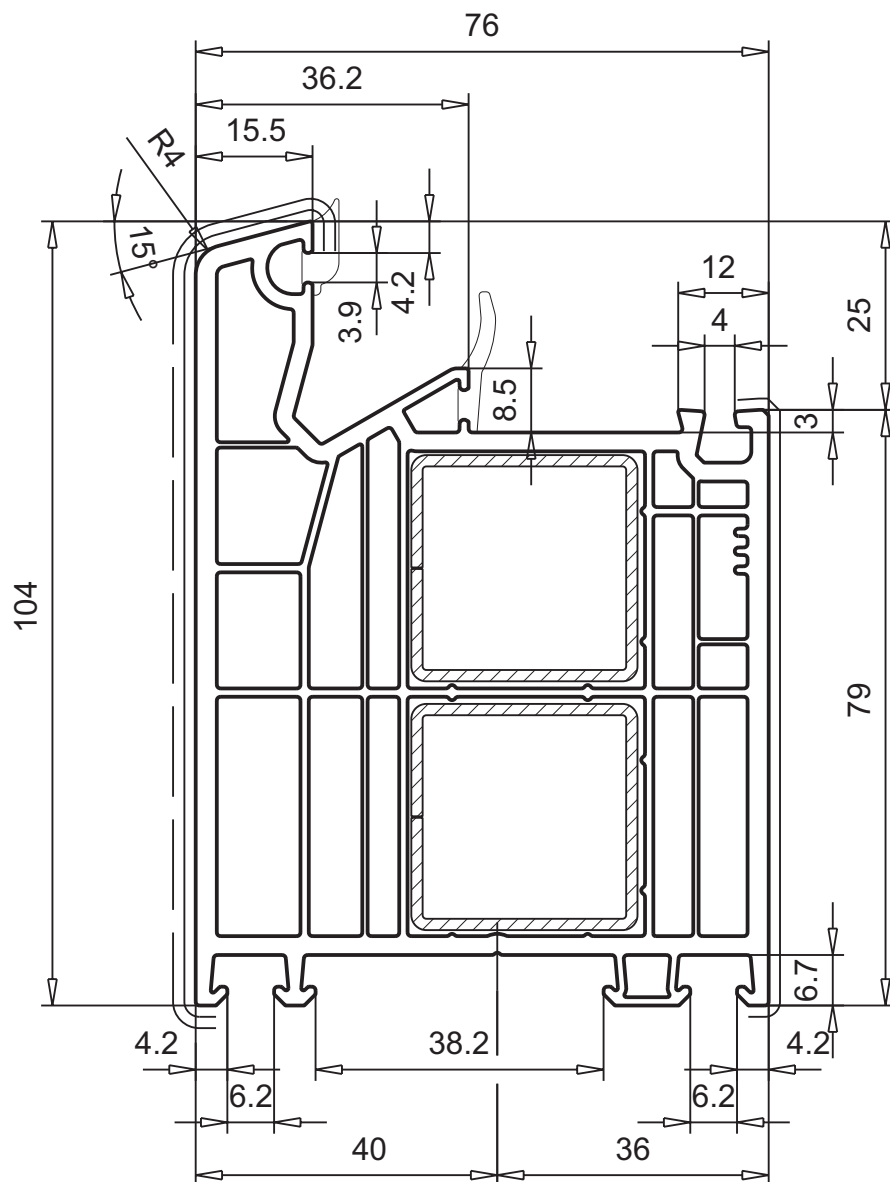

M.1:1

### Blendrahmen, 89 mm

- Mitteldichtung

Artikel-Nr.

**101.358**

Zur Artikel-Nr. bitte immer Ausführung angeben.

#### Ausführung

Farbe  
 Folierung  
 ohne  
 beidseitig ———  
 einseitig - - - - -  
 Dichtung  
 mit  
 Abpackung

#### Zubehör

113.019		Verstärkung 30,0 x 20,0 x 1,5 mm $I_x = 0,86 \text{ cm}^4$ , $I_y = 1,63 \text{ cm}^4$ $W_x = 0,86 \text{ cm}^3$ , $W_y = 1,08 \text{ cm}^3$	
109.124		Glasfalzeinlage schwarz Festverglasung	
112.xxx		Dichtung optional	
104.369		Vorsatzblende Aluminium	

2

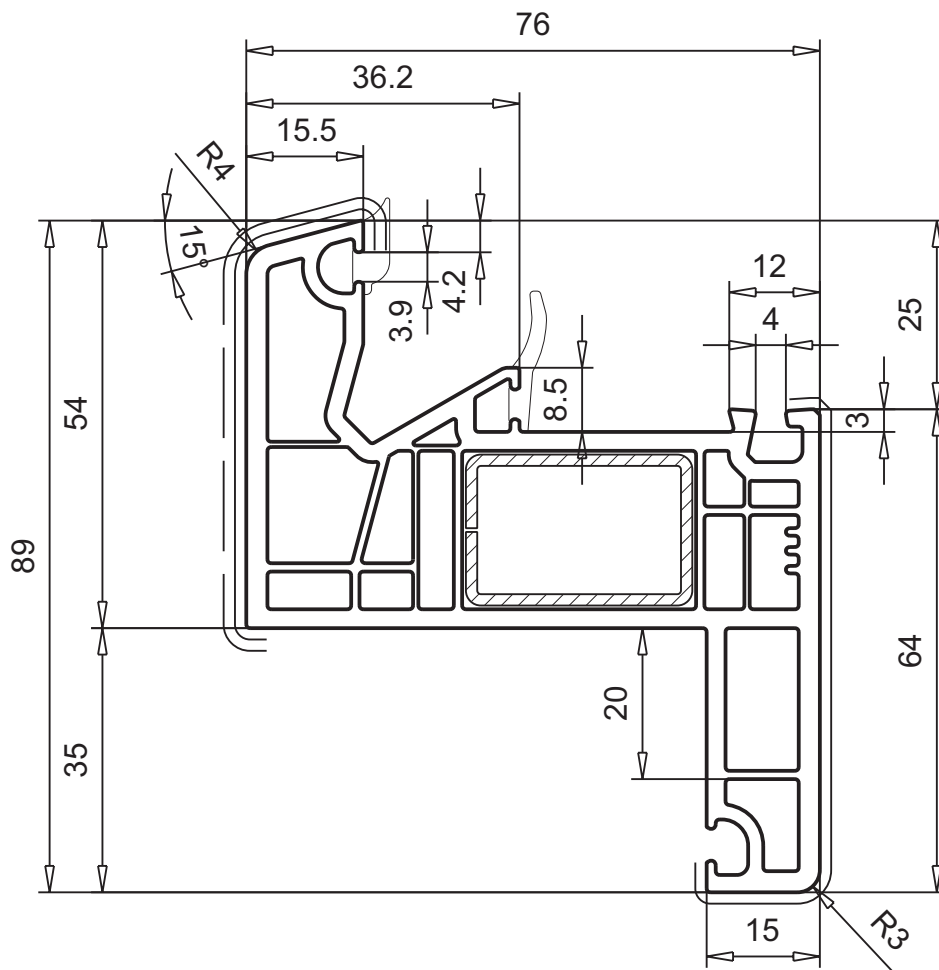

M.1:1



## Blendrahmen, 119 mm

- Mitteldichtung

Artikel-Nr.

**101.359**

Zur Artikel-Nr. bitte immer Ausführung angeben.

Ausführung

Farbe

Folierung

ohne

beidseitig ———





einseitig - - - - -

Dichtung

mit

Abpackung

### Zubehör

113.019		Verstärkung 30,0 x 20,0 x 1,5 mm $I_x = 0,86 \text{ cm}^4$ , $I_y = 1,63 \text{ cm}^4$ $W_x = 0,86 \text{ cm}^3$ , $W_y = 1,08 \text{ cm}^3$	
109.124		Glasfalzeinlage schwarz Festverglasung	
112.xxx		Dichtung optional	
104.369		Vorsatzblende Aluminium	

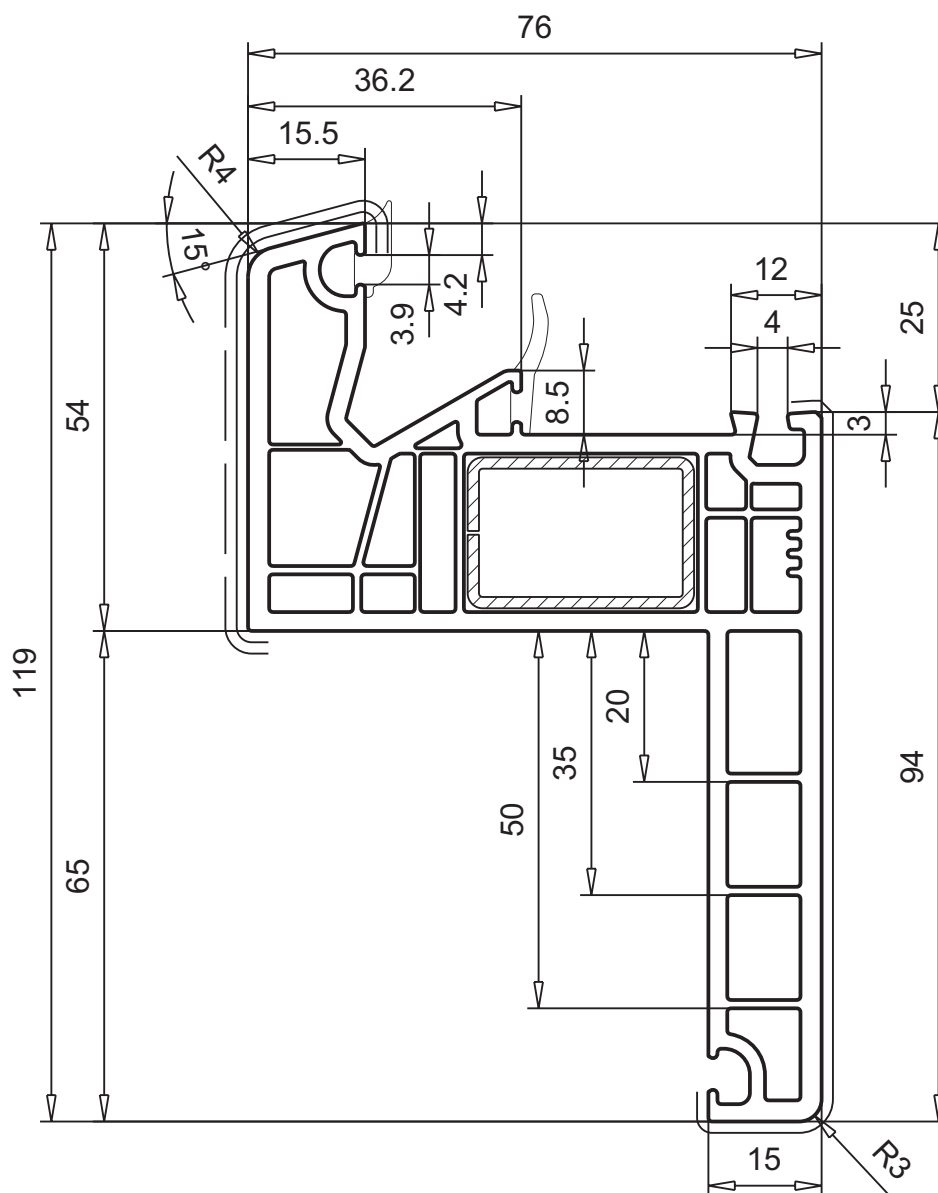

M.1:1

**Blendrahmen, 119 mm**

- Mitteldichtung

Artikel-Nr.

**101.363**

Zur Artikel-Nr. bitte immer Ausführung angeben.

**Ausführung**

**Farbe**  
**Folierung**  
 ohne  
 beidseitig ———  
 einseitig - - - - -  
**Dichtung**  
 mit  
**Abpackung**

**Zubehör**

<b>113.025</b>		Verstärkung 30,0 x 30,0 x 1,5 mm $I_x = 2,25 \text{ cm}^4$ , $I_y = 2,25 \text{ cm}^4$ $W_x = 1,50 \text{ cm}^3$ , $W_y = 1,49 \text{ cm}^3$	
<b>113.025.2</b>		Verstärkung 30,0 x 30,0 x 2,0 mm $I_x = 2,83 \text{ cm}^4$ , $I_y = 2,83 \text{ cm}^4$ $W_x = 1,89 \text{ cm}^3$ , $W_y = 1,89 \text{ cm}^3$	
<b>113.025.3</b>		Verstärkung 30,0 x 30,0 x 3,0 mm $I_x = 3,78 \text{ cm}^4$ , $I_y = 3,78 \text{ cm}^4$ $W_x = 2,52 \text{ cm}^3$ , $W_y = 2,52 \text{ cm}^3$	
<b>109.124</b>		Glasfalzeinlage schwarz Festverglasung	
<b>112.xxx</b>		Dichtung optional	

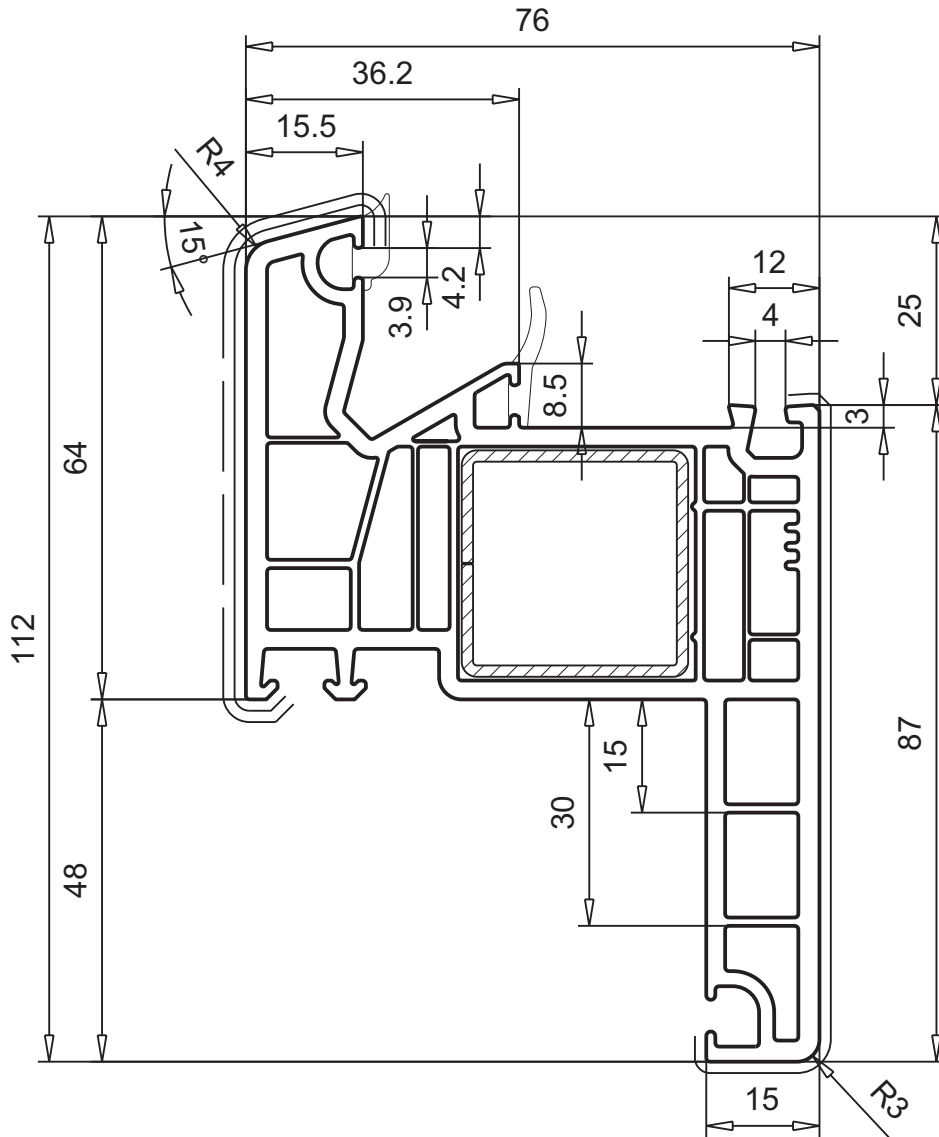

M.1:1

## Blendrahmen, 119 mm

- Mitteldichtung
- Renovierung-Blendrahmen
- mit Innenanschlag 65 mm

### Artikel-Nr.



**111.054**

Zur Artikel-Nr. bitte immer Ausführung angeben.





### Ausführung

**Farbe**  
**Folierung**  
 ohne  
 beidseitig ———  
 einseitig - - - - -  
**Dichtung**  
 mit  
**Abpackung**

### Zubehör

<b>113.019</b>		Verstärkung 30,0 x 20,0 x 1,5 mm $I_x = 0,86 \text{ cm}^4$ , $I_y = 1,63 \text{ cm}^4$ $W_x = 0,86 \text{ cm}^3$ , $W_y = 1,08 \text{ cm}^3$	
----------------	---	---	---

### Zubehör

<b>109.124</b>		Glasfalzeinlage schwarz Festverglasung
<b>111.007</b>		Abdeckwinkel 30 x 40 mm
<b>111.016</b>		Abdeckwinkel 60 x 80 mm
<b>111.024</b>		Abdeckwinkel 12 x 30 mm
<b>111.033</b>		Füllprofil 7,7 x 16 mm
<b>112.xxx</b>		Dichtung optional

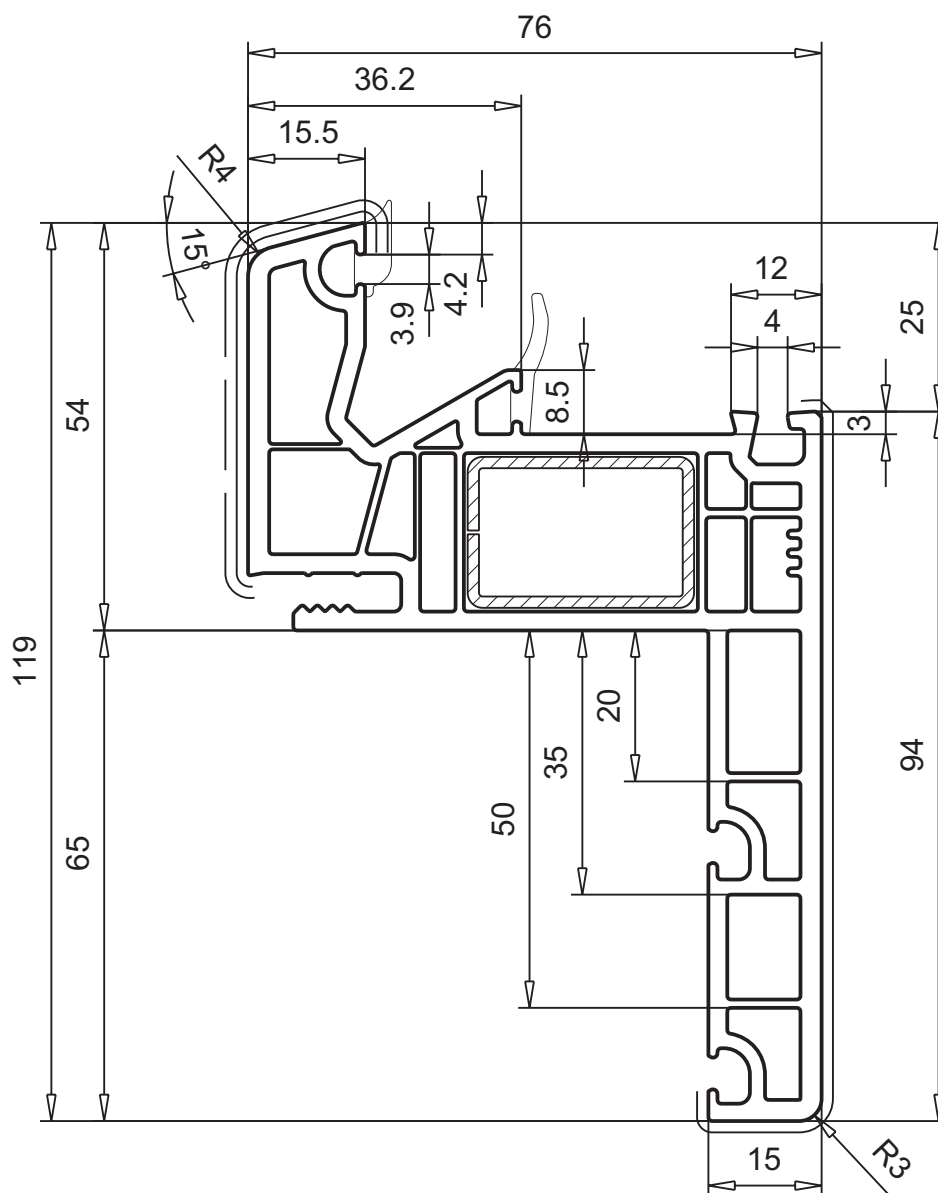

M.1:1

### Blendrahmen, 71 mm

- Anschlagdichtung

Artikel-Nr.

**101.353**

Zur Artikel-Nr. bitte immer Ausführung angeben.

#### Ausführung

Farbe  
 Folierung  
 ohne  
 beidseitig ———  
 einseitig - - - - -  
 Dichtung  
 mit  
 Abpackung

#### Zubehör

113.025		Verstärkung 30,0 x 30,0 x 1,5 mm $I_x = 2,25 \text{ cm}^4$ , $I_y = 2,25 \text{ cm}^4$ $W_x = 1,50 \text{ cm}^3$ , $W_y = 1,49 \text{ cm}^3$	
113.025.2		Verstärkung 30,0 x 30,0 x 2,0 mm $I_x = 2,83 \text{ cm}^4$ , $I_y = 2,83 \text{ cm}^4$ $W_x = 1,89 \text{ cm}^3$ , $W_y = 1,89 \text{ cm}^3$	
113.025.3		Verstärkung 30,0 x 30,0 x 3,0 mm $I_x = 3,78 \text{ cm}^4$ , $I_y = 3,78 \text{ cm}^4$ $W_x = 2,52 \text{ cm}^3$ , $W_y = 2,52 \text{ cm}^3$	
109.123		Glasfalzeinlage schwarz	
104.540		Vorsatzblende Aluminium	

2

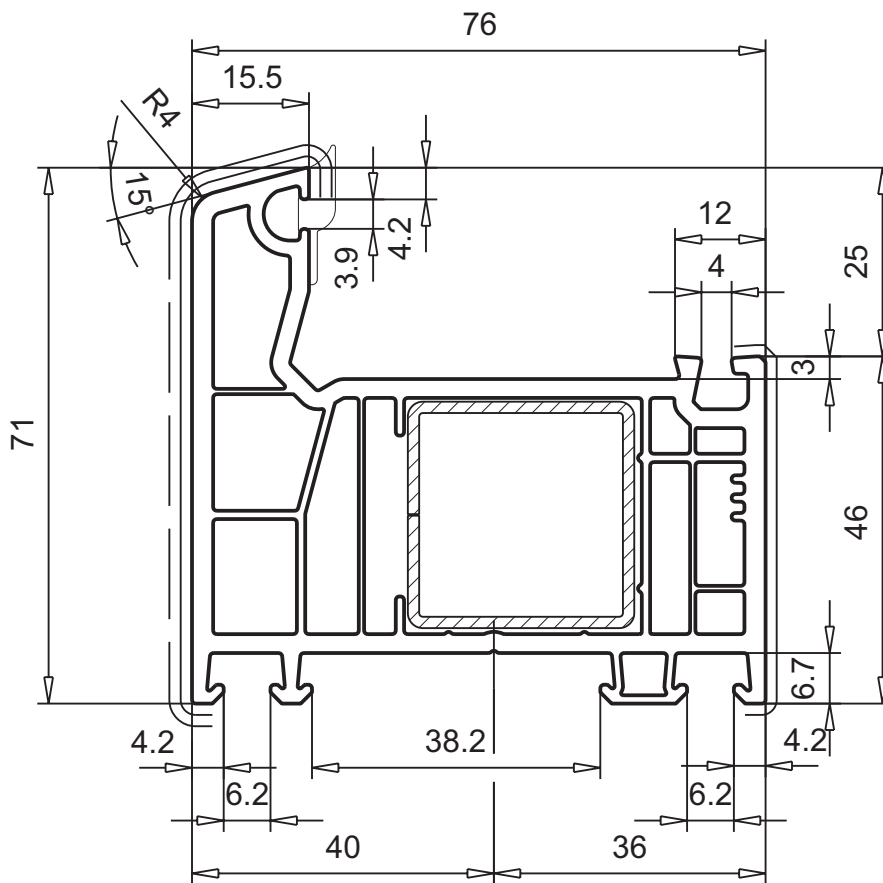

M.1:1

## Blendrahmen, 81 mm

- Anschlagdichtung

Artikel-Nr.

**101.354**

Zur Artikel-Nr. bitte immer Ausführung angeben.

Ausführung

Farbe

Folierung

ohne

beidseitig ———

einseitig - - - - -

Dichtung

mit

Abpackung

### Zubehör

113.001		Verstärkung 40,0 x 30,0 x 1,5 mm $I_x = 2,85 \text{ cm}^4$ , $I_y = 4,48 \text{ cm}^4$ $W_x = 1,89 \text{ cm}^3$ , $W_y = 2,24 \text{ cm}^3$	
113.001.3		Verstärkung 40,0 x 30,0 x 3,0 mm $I_x = 4,87 \text{ cm}^4$ , $I_y = 7,76 \text{ cm}^4$ $W_x = 3,25 \text{ cm}^3$ , $W_y = 3,88 \text{ cm}^3$	
113.367		Verstärkung 40,0 x 30,0 x 1,5 mm $I_x = 2,00 \text{ cm}^4$ , $I_y = 3,74 \text{ cm}^4$ $W_x = 1,15 \text{ cm}^3$ , $W_y = 1,67 \text{ cm}^3$	
109.123		Glasfalzeinlage schwarz	
104.541		Vorsatzblende Aluminium	

2

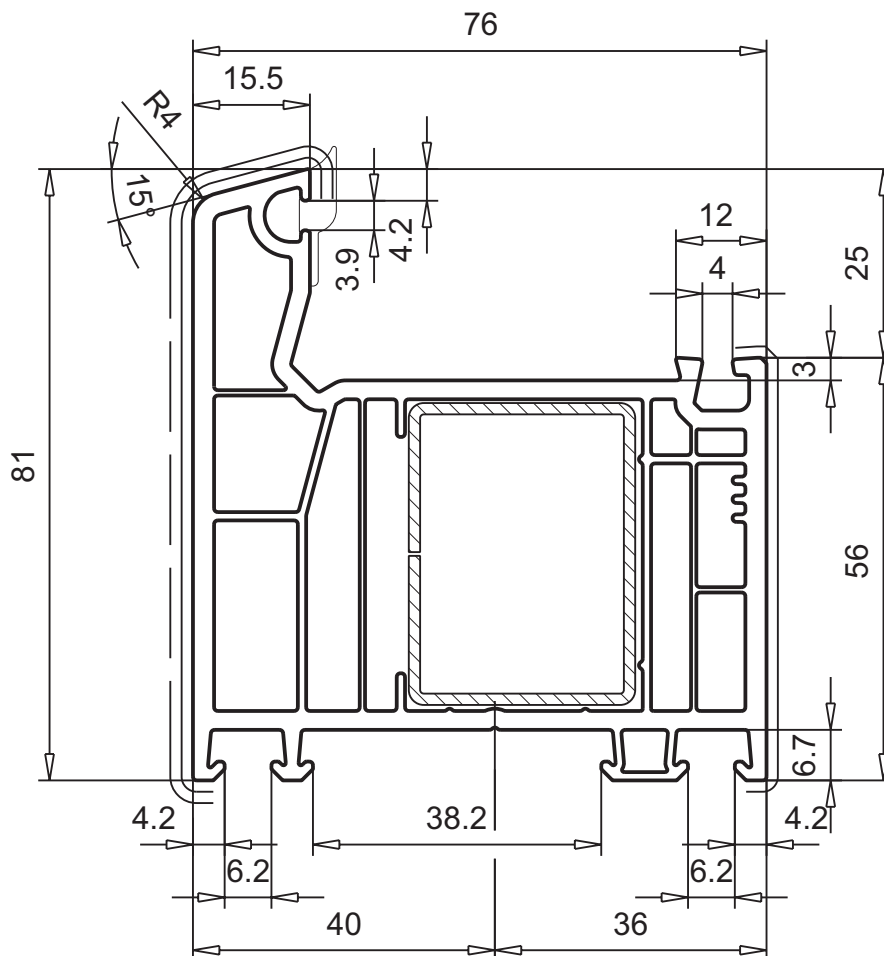

M.1:1

### Blendrahmen, 104 mm

- Anschlagdichtung

Artikel-Nr.

**101.355**

Zur Artikel-Nr. bitte immer Ausführung angeben.

#### Ausführung

**Farbe**  
**Folierung**  
 ohne  
 beidseitig ———  
 einseitig - - - - -  
**Dichtung**  
 mit  
**Abpackung**

#### Zubehör

<b>113.025</b>		Verstärkung 30,0 x 30,0 x 1,5 mm $I_x = 2,25 \text{ cm}^4$ , $I_y = 2,25 \text{ cm}^4$ $W_x = 1,50 \text{ cm}^3$ , $W_y = 1,49 \text{ cm}^3$	
<b>113.025.2</b>		Verstärkung 30,0 x 30,0 x 2,0 mm $I_x = 2,83 \text{ cm}^4$ , $I_y = 2,83 \text{ cm}^4$ $W_x = 1,89 \text{ cm}^3$ , $W_y = 1,89 \text{ cm}^3$	
<b>113.025.3</b>		Verstärkung 30,0 x 30,0 x 3,0 mm $I_x = 3,78 \text{ cm}^4$ , $I_y = 3,78 \text{ cm}^4$ $W_x = 2,52 \text{ cm}^3$ , $W_y = 2,52 \text{ cm}^3$	
<b>109.123</b>		Glasfalzeinlage schwarz	
<b>104.542</b>		Vorsatzblende Aluminium	

2

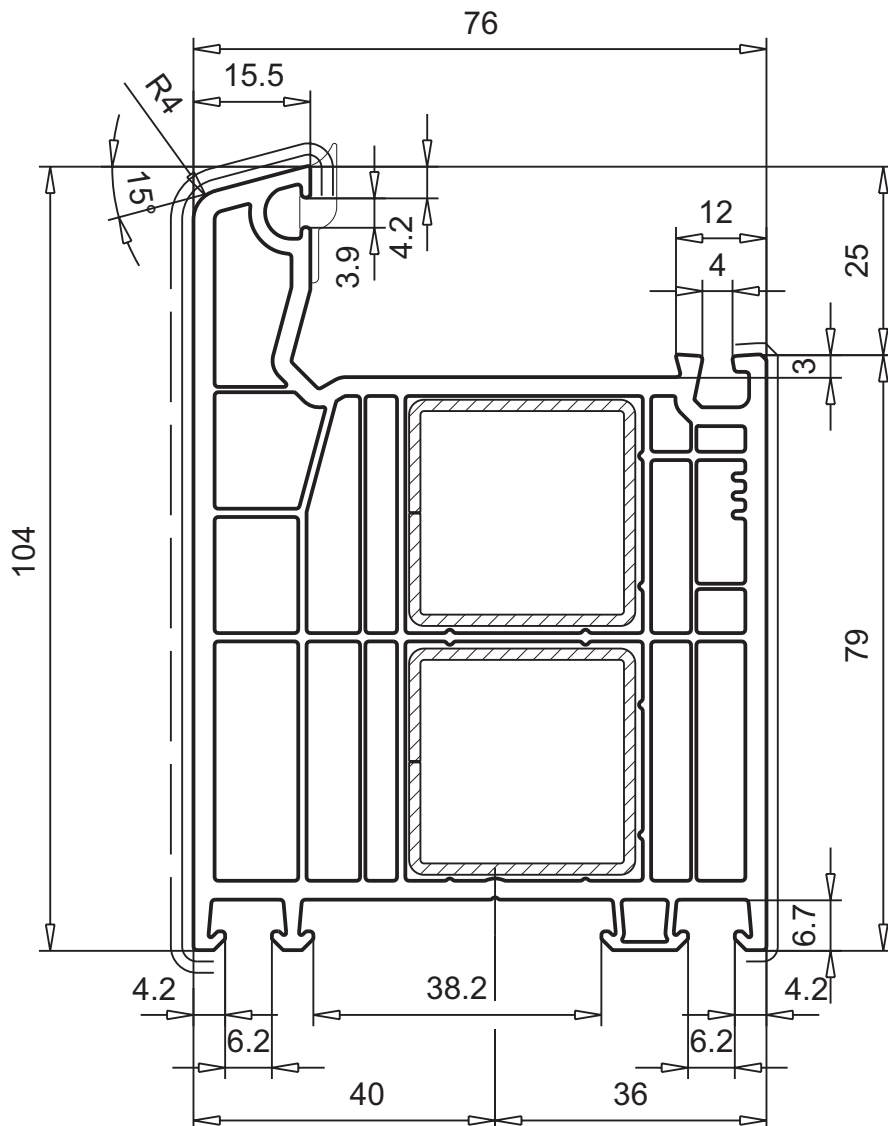

M.1:1

### T-Profil, 92 mm

- Mitteldichtung
- Setzpfosten

Artikel-Nr.

**102.350**

Zur Artikel-Nr. bitte immer Ausführung angeben.

Ausführung

Farbe  
Folierung  
ohne  
beidseitig \_\_\_\_\_  
einseitig -----  
Dichtung  
mit  
Abdeckung

Zubehör

<b>113.001</b>		Verstärkung 40,0 x 30,0 x 1,5 mm $I_x = 2,85 \text{ cm}^4$ , $I_y = 4,48 \text{ cm}^4$ $W_x = 1,89 \text{ cm}^3$ , $W_y = 2,24 \text{ cm}^3$	
<b>113.001.3</b>		Verstärkung 40,0 x 30,0 x 3,0 mm $I_x = 4,87 \text{ cm}^4$ , $I_y = 7,76 \text{ cm}^4$ $W_x = 3,25 \text{ cm}^3$ , $W_y = 3,88 \text{ cm}^3$	
<b>113.367</b>		Verstärkung 40,0 x 30,0 x 1,5 mm $I_x = 2,00 \text{ cm}^4$ , $I_y = 3,74 \text{ cm}^4$ $W_x = 1,15 \text{ cm}^3$ , $W_y = 1,67 \text{ cm}^3$	

Zubehör

<b>106.420.1</b>		Verbinder inkl. Dichtplatte
<b>106.420.5</b>		Verbinder inkl. Dichtplatte für Absturzsicherung
<b>106.160.1</b>		Verbinder für Absturzsicherung
<b>106.430</b>		Dichtstopfen für horizontalen Einsatz
<b>106.373</b>		Dichtstopfen links/rechts grau und schwarz
<b>109.124</b>		Glasfalzeinlage schwarz Festverglasung
<b>104.544</b>		Vorsatzblende Aluminium für Setzpfosten

2

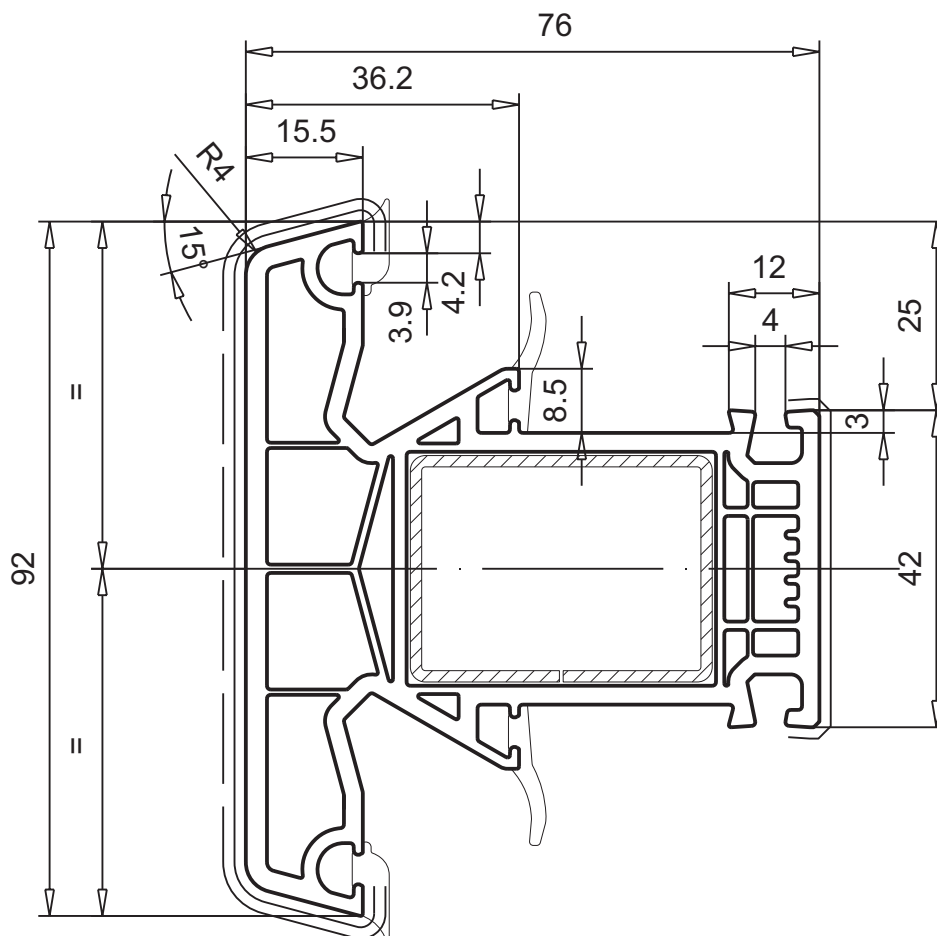

M.1:1

### T-Profil, 122 mm

- Mitteldichtung
- Setzpfosten

Artikel-Nr.

**102.351**

Zur Artikel-Nr. bitte immer Ausführung angeben.

Ausführung

Farbe  
Folierung  
ohne  
beidseitig \_\_\_\_\_  
einseitig -----  
Dichtung  
mit  
Abpackung

Zubehör

<b>113.011</b>		Verstärkung 60,0 x 40,0 x 1,5 mm $I_x = 7,82 \text{ cm}^4$ , $I_y = 14,62 \text{ cm}^4$ $W_x = 3,91 \text{ cm}^3$ , $W_y = 4,87 \text{ cm}^3$	
<b>113.011.2</b>		Verstärkung 60,0 x 40,0 x 2,0 mm $I_x = 10,03 \text{ cm}^4$ , $I_y = 18,87 \text{ cm}^4$ $W_x = 5,02 \text{ cm}^3$ , $W_y = 6,29 \text{ cm}^3$	

Zubehör

<b>113.011.3</b>		Verstärkung 60,0 x 40,0 x 3,0 mm $I_x = 13,93 \text{ cm}^4$ , $I_y = 26,50 \text{ cm}^4$ $W_x = 6,97 \text{ cm}^3$ , $W_y = 8,83 \text{ cm}^3$	
<b>106.422.1</b>		Verbinder inkl. Dichtplatte	
<b>106.431</b>		Dichtstopfen für horizontalen Einsatz	
<b>106.373</b>		Dichtstopfen links/rechts grau und schwarz	
<b>109.124</b>		Glasfalzeinlage schwarz Festverglasung	
<b>104.545</b>		Vorsatzblende Aluminium für Setzpfosten	

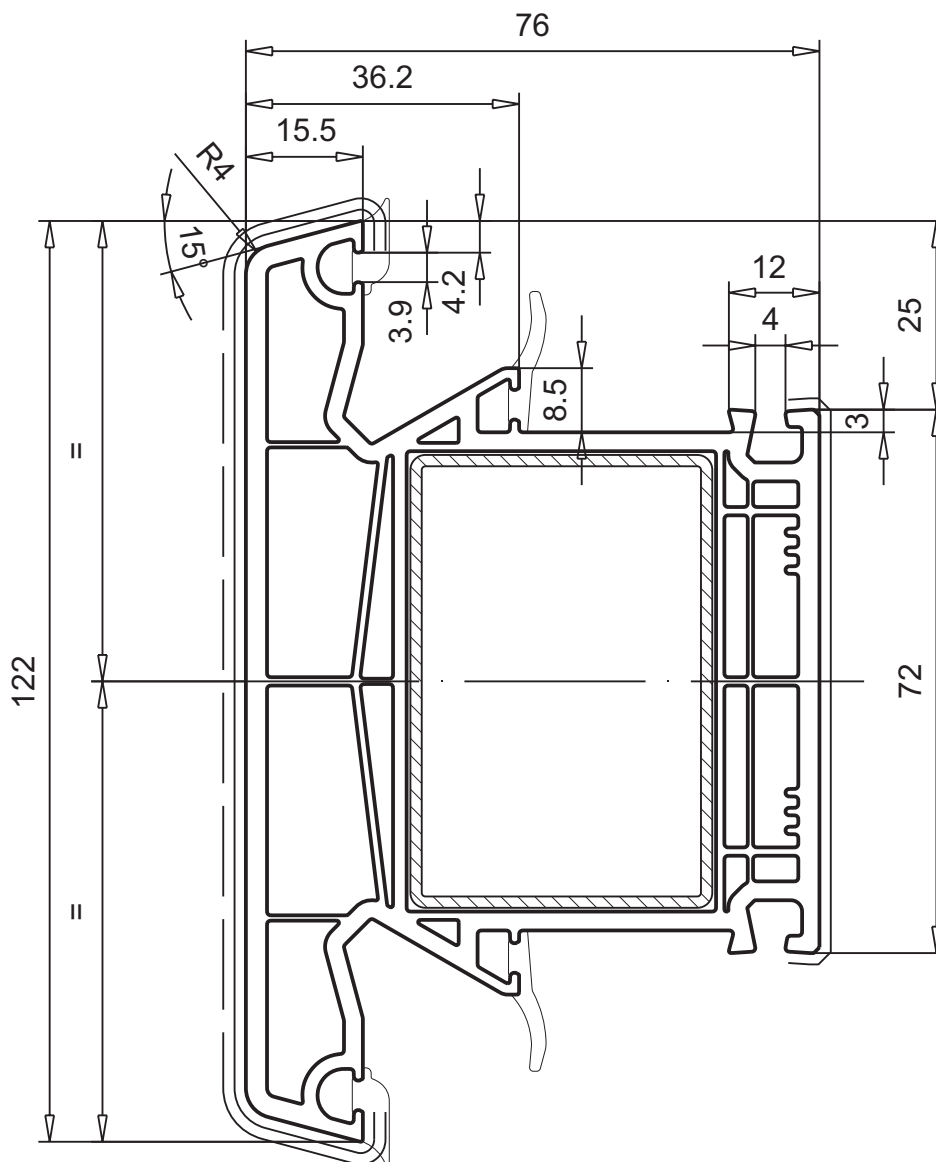

M.1:1



### T-Profil, 72 mm

- Anschlagdichtung
- Flügelsprosse MD/AD

Artikel-Nr.

**102.355**

Zur Artikel-Nr. bitte immer Ausführung angeben.

#### Ausführung

Farbe  
 Folierung  
 ohne  
 beidseitig ———  
 einseitig - - - - -  
 Dichtung  
 mit  
 Abpackung

#### Zubehör

113.028		Verstärkung 40,0 x 10,0 x 1,5 mm $I_x = 0,22 \text{ cm}^4$ , $I_y = 2,23 \text{ cm}^4$ $W_x = 0,44 \text{ cm}^3$ , $W_y = 1,11 \text{ cm}^3$	
106.426.1		Verbinder inkl. Dichtplatte	
106.385		Dichtstopfen für horizontalen Einsatz	
109.123		Glasfalzeinlage schwarz	
104.356		Vorsatzblende Aluminium	

2

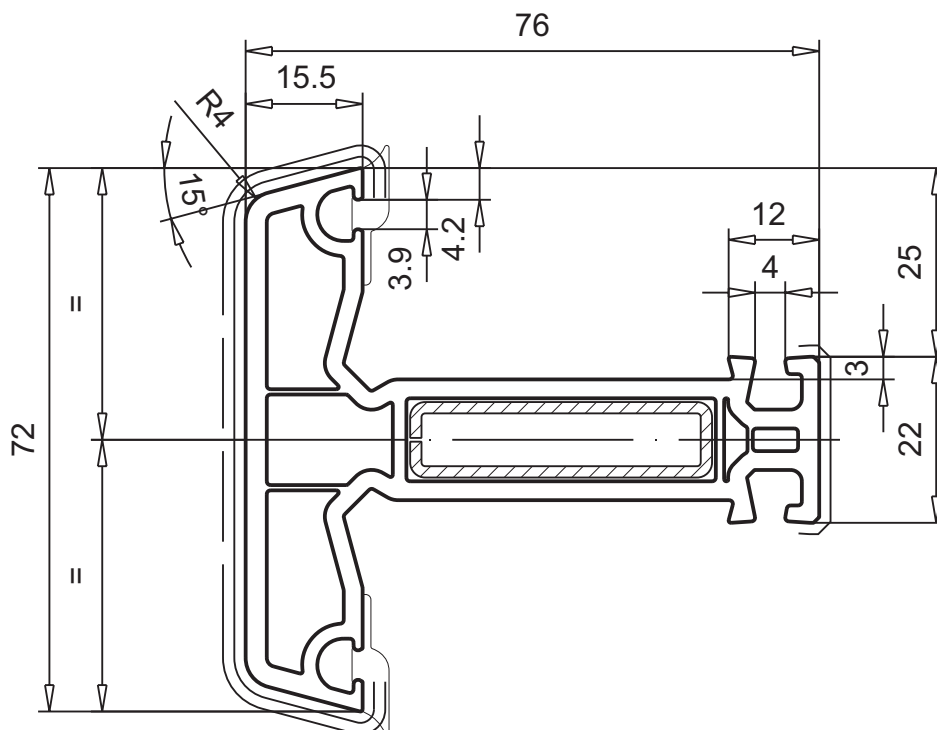

M.1:1

### T-Profil, 92 mm

- Anschlagdichtung
- Setzpfosten
- Flügelsprosse MD/AD

Artikel-Nr.

**102.352**

Zur Artikel-Nr. bitte immer Ausführung angeben.

Ausführung

Farbe  
Folierung  
ohne  
beidseitig ———  
einseitig - - - - -  
Dichtung  
mit  
Abpackung

Zubehör

<b>113.001</b>		Verstärkung 40,0 x 30,0 x 1,5 mm $I_x = 2,85 \text{ cm}^4$ , $I_y = 4,48 \text{ cm}^4$ $W_x = 1,89 \text{ cm}^3$ , $W_y = 2,24 \text{ cm}^3$	
<b>113.001.3</b>		Verstärkung 40,0 x 30,0 x 3,0 mm $I_x = 4,87 \text{ cm}^4$ , $I_y = 7,76 \text{ cm}^4$ $W_x = 3,25 \text{ cm}^3$ , $W_y = 3,88 \text{ cm}^3$	
<b>113.367</b>		Verstärkung 40,0 x 30,0 x 1,5 mm $I_x = 2,00 \text{ cm}^4$ , $I_y = 3,74 \text{ cm}^4$ $W_x = 1,15 \text{ cm}^3$ , $W_y = 1,67 \text{ cm}^3$	

Zubehör

<b>106.424.1</b>		Verbinder inkl. Dichtplatte
<b>106.424.5</b>		Verbinder inkl. Dichtplatte für Absturzsicherung
<b>106.160.2</b>		Verbinder für Absturzsicherung
<b>106.430</b>		Dichtstopfen für horizontalen Einsatz
<b>106.395</b>		Dichtstopfen links/rechts grau und schwarz
<b>109.123</b>		Glasfalzeinlage schwarz
<b>104.543</b>		Vorsatzblende Aluminium für Flügelsprosse
<b>104.544</b>		Vorsatzblende Aluminium für Setzpfosten

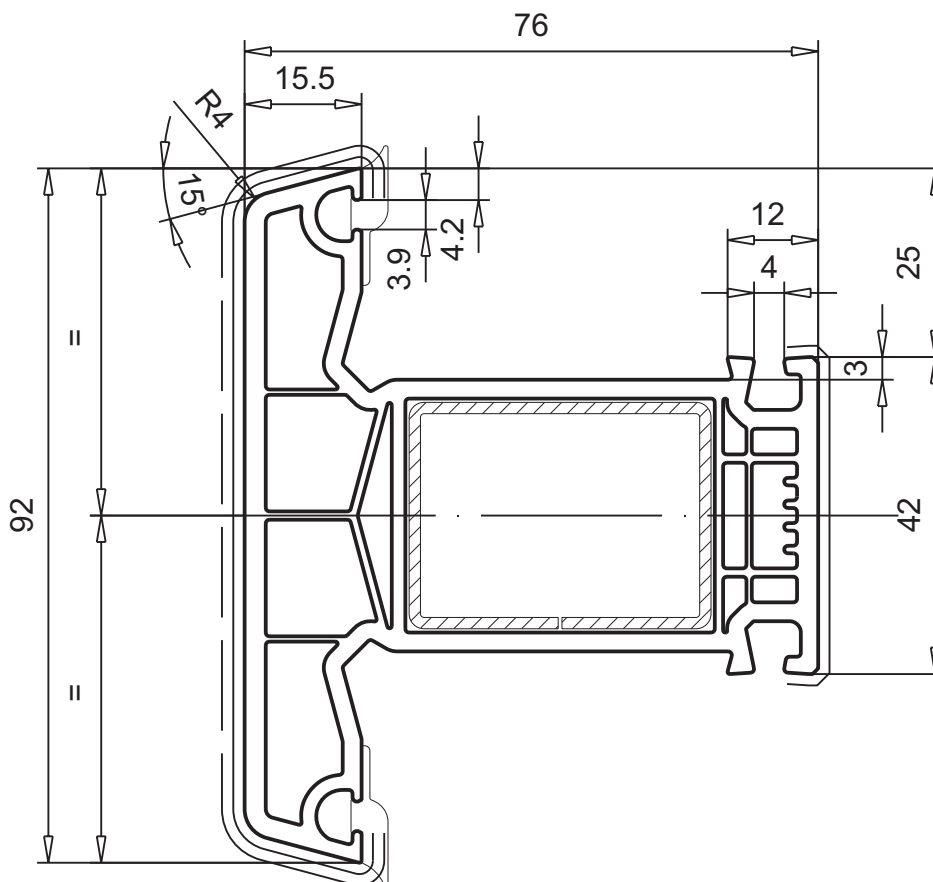

M.1:1

### T-Profil, 122 mm

- Anschlagdichtung
- Setzpfosten
- Flügelsprosse MD/AD

Artikel-Nr.

**102.357**

Zur Artikel-Nr. bitte immer Ausführung angeben.

Ausführung

Farbe  
Folierung  
ohne  
beidseitig ———  
einseitig - - - - -  
Dichtung  
mit  
Abpackung

Zubehör

113.011		Verstärkung 60,0 x 40,0 x 1,5 mm $I_x = 7,82 \text{ cm}^4$ , $I_y = 14,62 \text{ cm}^4$ $W_x = 3,91 \text{ cm}^3$ , $W_y = 4,87 \text{ cm}^3$	
113.011.2		Verstärkung 60,0 x 40,0 x 2,0 mm $I_x = 10,03 \text{ cm}^4$ , $I_y = 18,87 \text{ cm}^4$ $W_x = 5,02 \text{ cm}^3$ , $W_y = 6,29 \text{ cm}^3$	

Zubehör

113.011.3		Verstärkung 60,0 x 40,0 x 3,0 mm $I_x = 13,93 \text{ cm}^4$ , $I_y = 26,50 \text{ cm}^4$ $W_x = 6,97 \text{ cm}^3$ , $W_y = 8,83 \text{ cm}^3$	
106.428.1		Verbinder inkl. Dichtplatte	
106.431		Dichtstopfen für horizontalen Einsatz	
106.395		Dichtstopfen links/rechts grau und schwarz	
109.123		Glasfalzeinlage schwarz	
104.545		Vorsatzblende Aluminium für Setzpfosten	

2

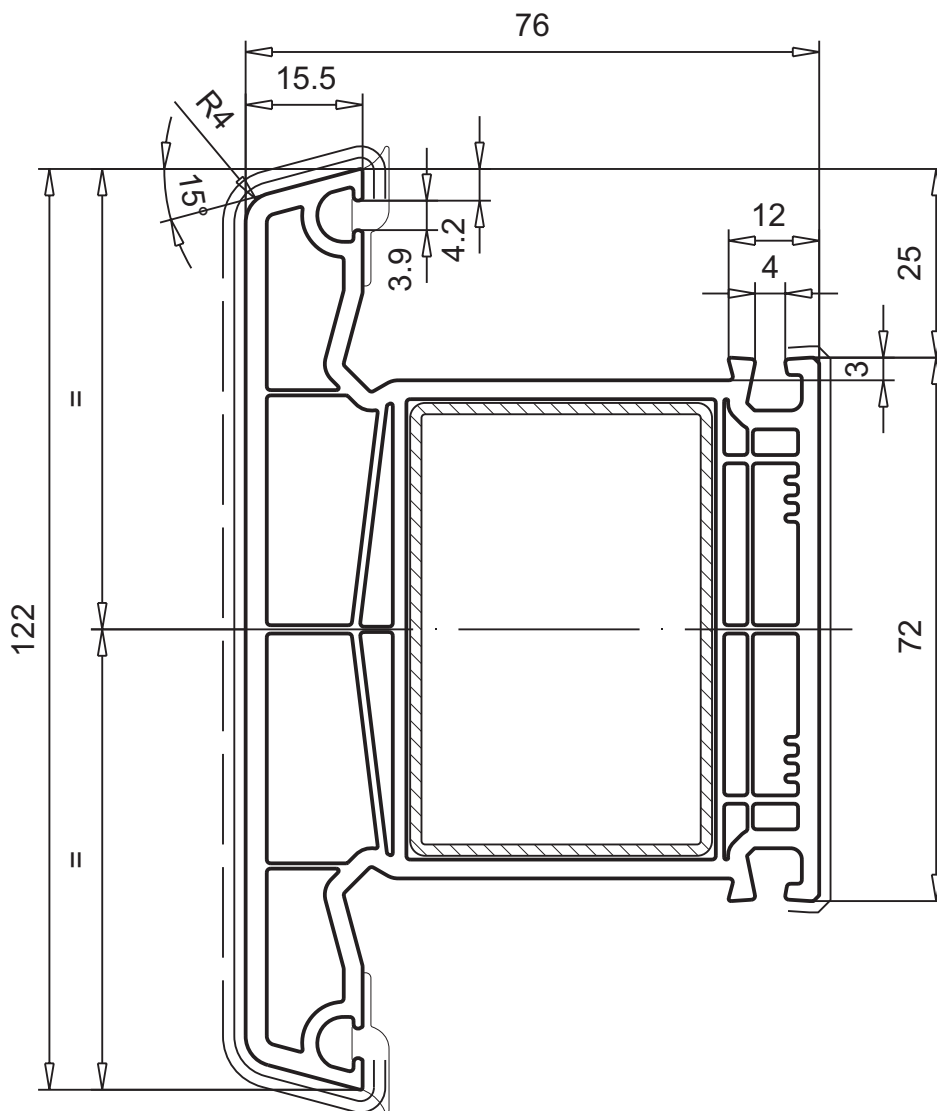

M.1:1

### Stulpprofil, 40 mm

- Mitteldichtung/Anschlagdichtung
- passend mit 103.389

Artikel-Nr.

**102.313**

Zur Artikel-Nr. bitte immer Ausführung angeben.

Ausführung

Farbe  
Folierung  
ohne  
mit \_\_\_\_\_  
Dichtung  
mit  
Abpackung

### Zubehör

109.665		Endkappe weiß, schwarz, caramel, anthrazit- grau, fenstergrau, umbra
104.354		Vorsatzblende Aluminium
109.067		Endkappe, für 104.354 schwarz

2

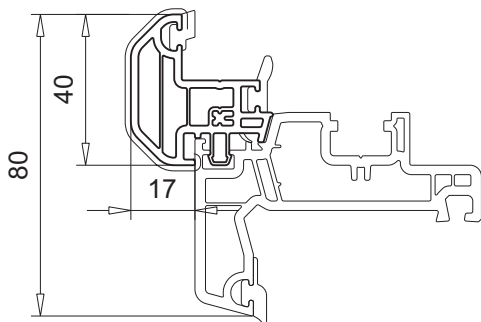
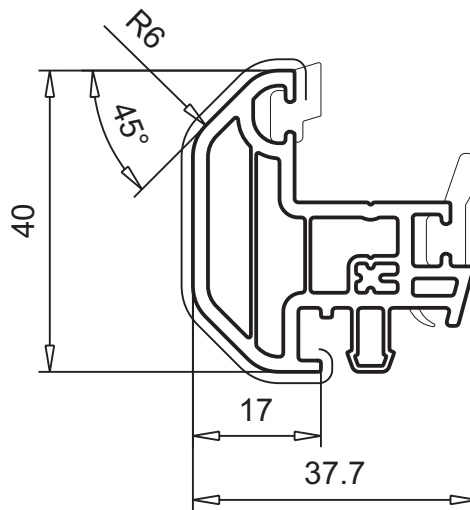

Montagebeispiel mit Flügel 103.389  
M.1:2

M.1:1

### Stulpprofil, 42 mm

- Mitteldichtung/Anschlagdichtung
- passend mit 103.389

Artikel-Nr.

**102.308**

Zur Artikel-Nr. bitte immer Ausführung angeben.

Ausführung

Farbe  
Folierung  
ohne  
mit \_\_\_\_\_  
Dichtung  
mit  
Abpackung

### Zubehör

109.676		Endkappe weiß, cremeweiß, schwarz, caramel
104.556		Vorsatzblende Aluminium
109.162		Endkappe, für 104.556 schwarz

2

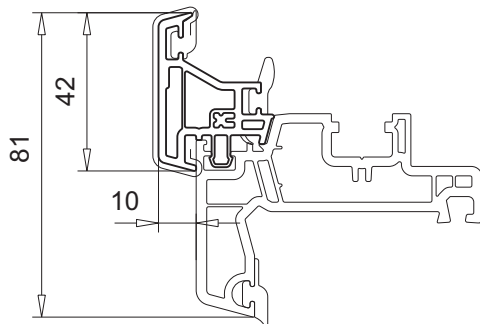
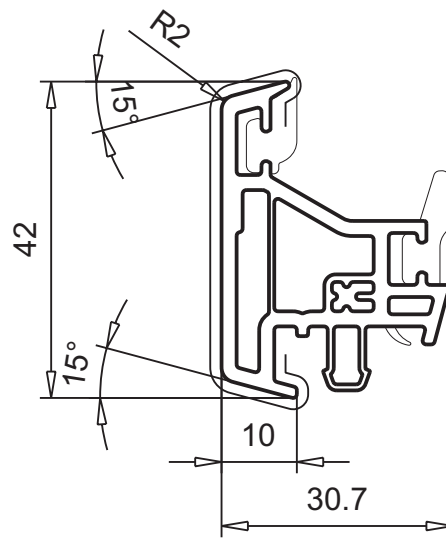

Montagebeispiel mit Flügel 103.389  
M.1:2

M.1:1

### Stulpprofil, 54 mm

- Mitteldichtung/Anschlagdichtung
- für Falzhebel/Griffolive einseitig

Artikel-Nr.

**102.354**

Zur Artikel-Nr. bitte immer Ausführung angeben.

#### Ausführung

**Farbe**  
**Folierung**  
 ohne  
 beidseitig ———  
 einseitig - - - - -  
**Dichtung**  
 mit  
**Abpackung**

#### Zubehör

<b>113.028</b>		Verstärkung 40,0 x 10,0 x 1,5 mm $I_x = 0,22 \text{ cm}^4$ , $I_y = 2,23 \text{ cm}^4$ $W_x = 0,44 \text{ cm}^3$ , $W_y = 1,11 \text{ cm}^3$	
<b>109.168</b>		Endkappe 1-teilig weiß, schwarz, caramel	
<b>109.169.2</b>		Endkappe 2-teilig, Außenteil weiß, schwarz, caramel, silbergrau, tannengrün, anthrazitgrau, fenstergrau, umbra	
<b>109.169.3</b>		Endkappe 2-teilig, Innenteil weiß, schwarz, caramel, anthrazitgrau	
<b>104.546</b>		Vorsatzblende Aluminium	
<b>109.169.6</b>		Endkappe 2-teilig, Außenteil für 104.546 schwarz	

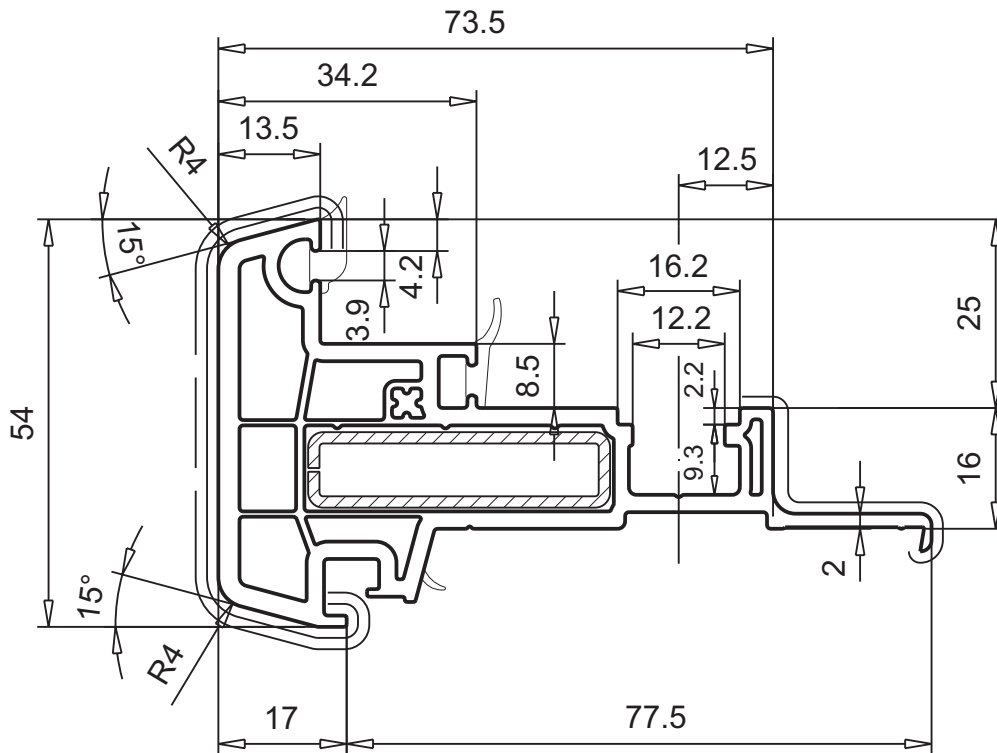

M.1:1

### Stulprofil, 74 mm

- Mitteldichtung/Anschlagdichtung
- für Falzhebel/Griffolive einseitig
- für Griffolive beidseitig

Artikel-Nr.

**102.356**

Zur Artikel-Nr. bitte immer Ausführung angeben.

Ausführung

Farbe  
Folierung

ohne  
beidseitig ———  
einseitig - - - - -

Dichtung  
mit  
Abpackung

### Zubehör

113.001		Verstärkung 40,0 x 30,0 x 1,5 mm $I_x = 2,85 \text{ cm}^4$ , $I_y = 4,48 \text{ cm}^4$ $W_x = 1,89 \text{ cm}^3$ , $W_y = 2,24 \text{ cm}^3$	
113.001.3		Verstärkung 40,0 x 30,0 x 3,0 mm $I_x = 4,87 \text{ cm}^4$ , $I_y = 7,76 \text{ cm}^4$ $W_x = 3,25 \text{ cm}^3$ , $W_y = 3,88 \text{ cm}^3$	
109.170		Endkappe 1-teilig weiß, schwarz, caramel	
109.172.2		Endkappe 2-teilig, Außenteil weiß, schwarz, caramel, silbergrau, tannengrün, anthrazitgrau, fenstergrau, umbra	
109.172.3		Endkappe 2-teilig, Innenteil weiß, schwarz, caramel, anthrazitgrau	
104.547		Vorsatzblende Aluminium	
109.172.6		Endkappe 2-teilig, Außenteil für 104.547 schwarz	

2

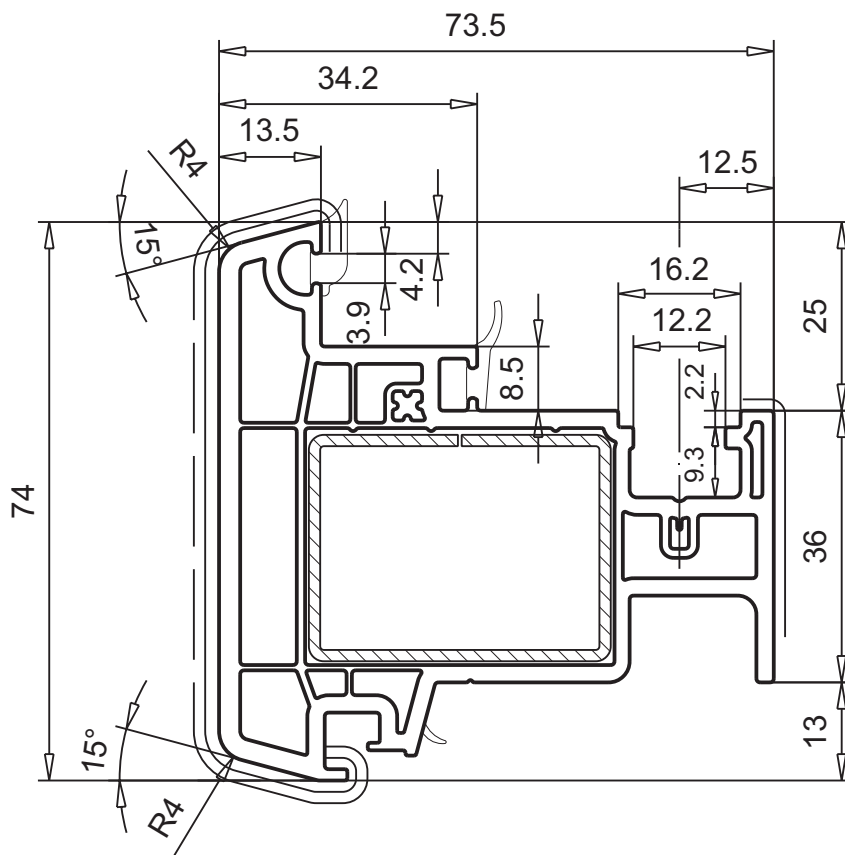

M.1:1

### Stulpprofil, 74 mm

- Mitteldichtung/Anschlagdichtung
- für Griffolive beidseitig

Artikel-Nr.

**102.358**

Zur Artikel-Nr. bitte immer Ausführung angeben.

#### Ausführung

Farbe

Folierung

ohne

beidseitig ———

einseitig - - - - -

Dichtung

mit

Abpackung

#### Zubehör

<b>113.013</b>		Verstärkung 50,0 x 10,0 x 1,5 mm $I_x = 0,28 \text{ cm}^4$ , $I_y = 4,12 \text{ cm}^4$ $W_x = 0,55 \text{ cm}^3$ , $W_y = 1,64 \text{ cm}^3$	
<b>113.013.3</b>		Verstärkung 50,0 x 10,0 mm $I_x = 0,42 \text{ cm}^4$ , $I_y = 10,40 \text{ cm}^4$ $W_x = 0,83 \text{ cm}^3$ , $W_y = 4,16 \text{ cm}^3$	
<b>109.173</b>		Endkappe 1-teilig weiß, schwarz, caramel	
<b>109.172.2</b>		Endkappe 2-teilig, Außenteil weiß, schwarz, caramel, silbergrau, tannengrün, anthrazitgrau, fenstergrau, umbra	
<b>109.174.3</b>		Endkappe 2-teilig, Innenteil weiß, schwarz, caramel, anthrazitgrau	
<b>104.547</b>		Vorsatzblende Aluminium	
<b>109.172.6</b>		Endkappe 2-teilig, Außenteil für 104.547 schwarz	

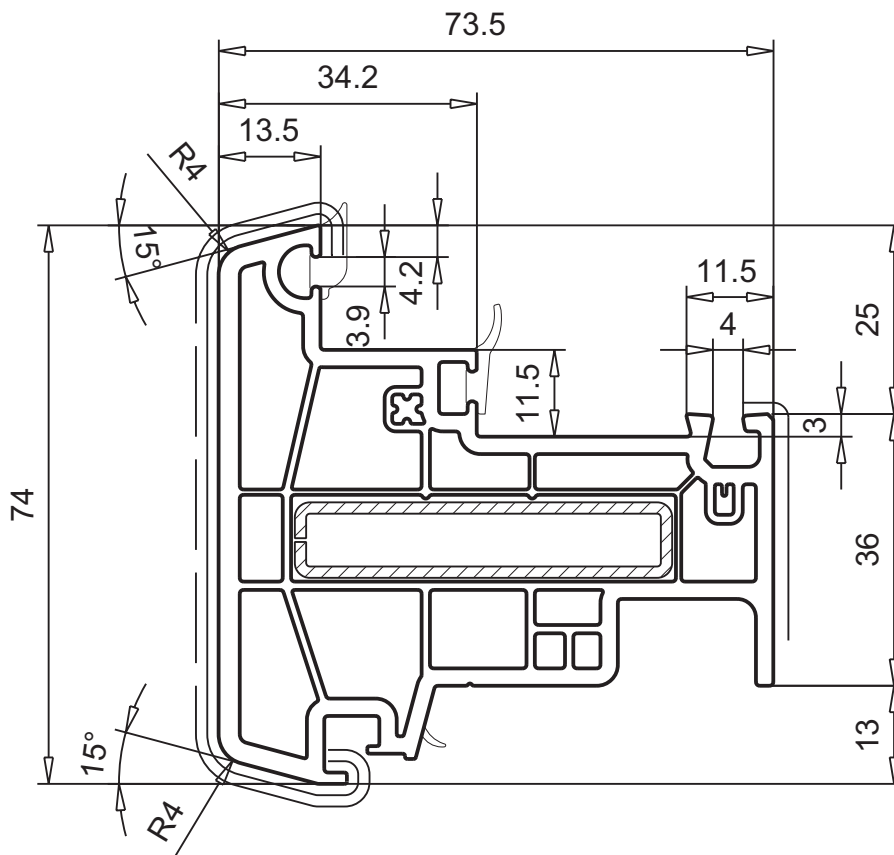

M.1:1





### Flügel, 74 mm

- Mitteldichtung/Anschlagdichtung
- flächenversetzt
- innen öffnend

Artikel-Nr.

**103.380**

Zur Artikel-Nr. bitte immer Ausführung angeben.

Ausführung

Farbe  
 Folierung  
 ohne  
 beidseitig ———  
 einseitig - - - - -  
 Dichtung  
 mit  
 Abpackung

### Zubehör

113.363		Verstärkung 38,8 x 19,7 x 1,5 mm $I_x = 0,41 \text{ cm}^4$ , $I_y = 2,32 \text{ cm}^4$ $W_x = 0,29 \text{ cm}^3$ , $W_y = 0,93 \text{ cm}^3$	
109.123		Glasfalzeinlage schwarz	
104.358		Vorsatzblende Aluminium	

2

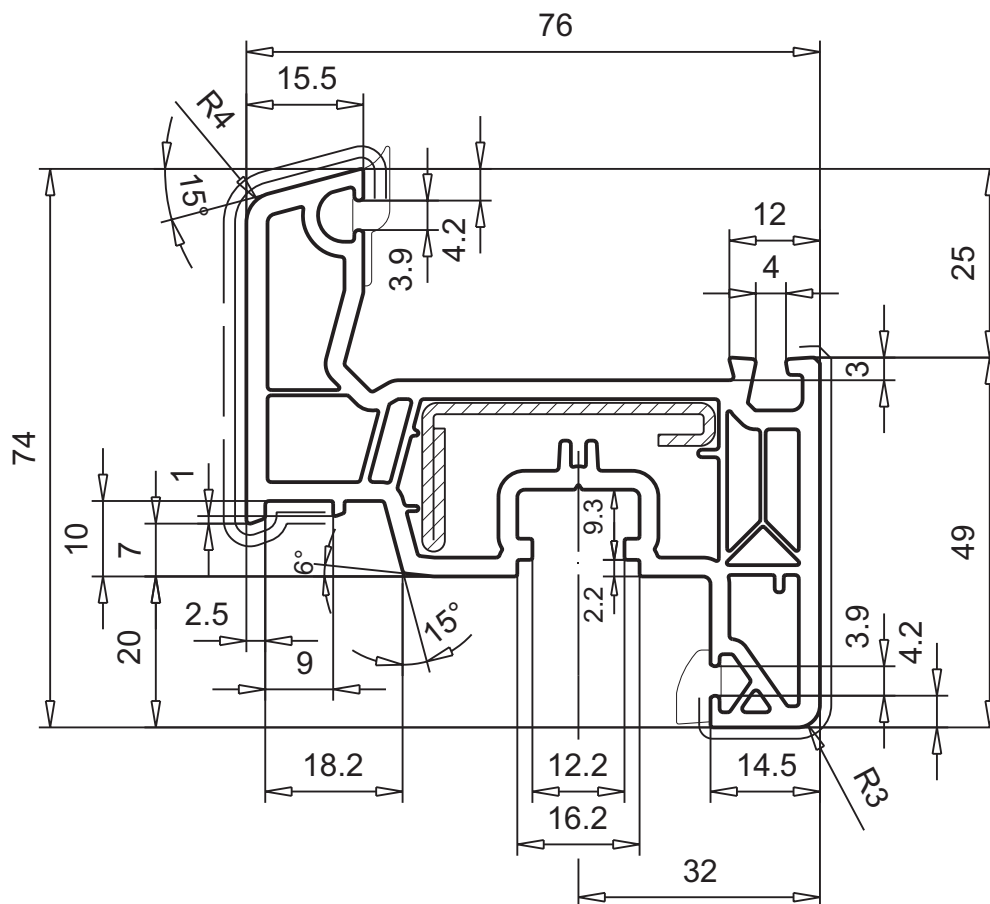

M.1:1

## Stulpflügel, 54 mm

- Mitteldichtung/Anschlagdichtung
- passend mit 103.380
- flächenversetzt
- innen öffnend

### Artikel-Nr.

**103.389**

Zur Artikel-Nr. bitte immer Ausführung angeben.

### Ausführung

**Farbe**  
**Folierung**  
 ohne  
 beidseitig ———  
 einseitig - - - - -  
**Dichtung**  
 mit  
**Abpackung**

### Zubehör

<b>113.363</b>		Verstärkung 38,8 x 19,7 x 1,5 mm $I_x = 0,41 \text{ cm}^4$ , $I_y = 2,32 \text{ cm}^4$ $W_x = 0,29 \text{ cm}^3$ , $W_y = 0,93 \text{ cm}^3$	
<b>109.123</b>		Glasfalzeinlage schwarz	
<b>109.667</b>		Endkappe weiß, cremeweiß, schwarz, caramel, anthrazitgrau, fenstergrau, umbra	
<b>102.308</b>		Stulpprofil 42 mm, inkl. Dichtung	
<b>102.313</b>		Stulpprofil 40 mm, inkl. Dichtung	
<b>104.358</b>		Vorsatzblende Aluminium	

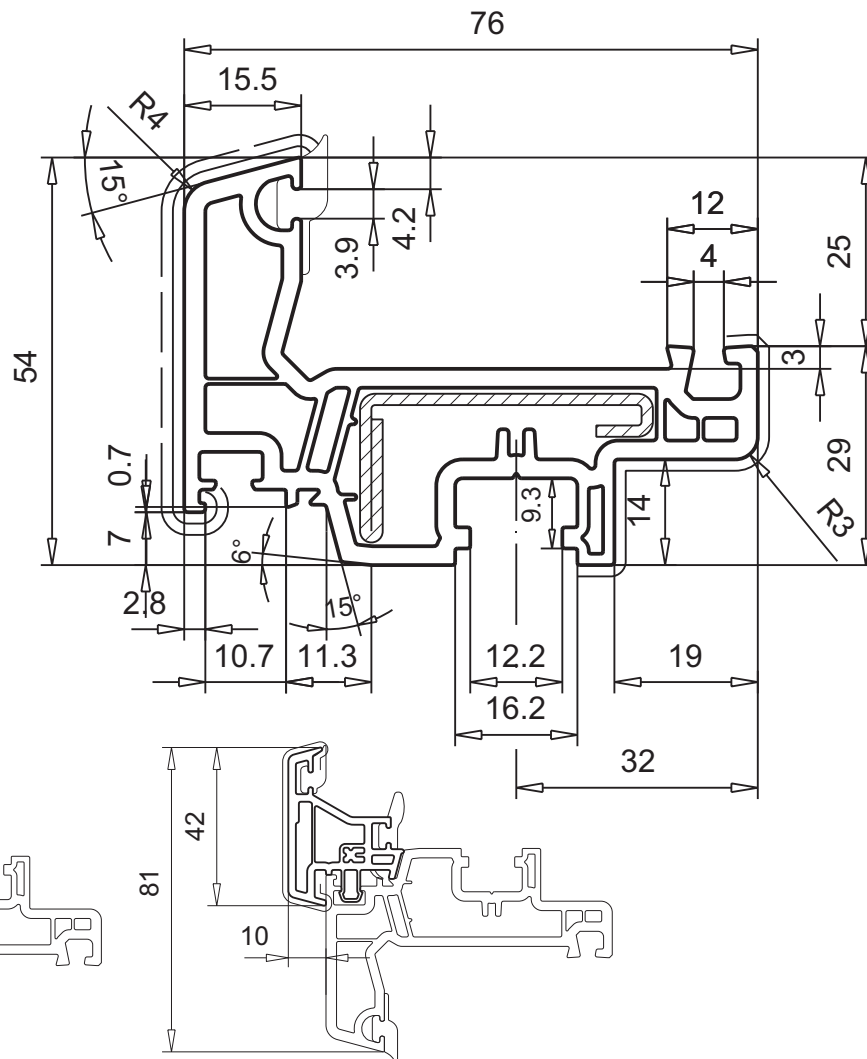

Montagebeispiel mit Stulpprofil 102.313  
M.1:2

Montagebeispiel mit Stulpprofil 102.308  
M.1:2

M.1:1





### Flügel, 114 mm

- Mitteldichtung/Anschlagdichtung
- flächenversetzt
- innen öffnend

Artikel-Nr.

**103.485**  
in Vorbereitung

Zur Artikel-Nr. bitte immer Ausführung angeben.

Ausführung

Farbe  
Folierung  
ohne  
beidseitig ———  
einseitig - - - - -  
Dichtung  
mit  
Abpackung

### Zubehör

<b>113.368.2</b>		Verstärkung 45,0 x 47,9 x 2,0 mm $I_x = 7,86 \text{ cm}^4$ , $I_y = 10,35 \text{ cm}^4$ $W_x = 2,80 \text{ cm}^3$ , $W_y = 4,60 \text{ cm}^3$
<b>115.003</b>		Aluminium-Verstärkung 45,0 x 48,2 x 3,5 mm $I_x = 14,70 \text{ cm}^4$ , $I_y = 15,67 \text{ cm}^4$ $W_x = 5,66 \text{ cm}^3$ , $W_y = 6,96 \text{ cm}^3$
<b>109.123</b>		Glasfalleinlage schwarz
<b>141.531</b>		Eckschweißverbinder für Verstärkung 113.368.2
<b>104.361</b>		Vorsatzblende Aluminium

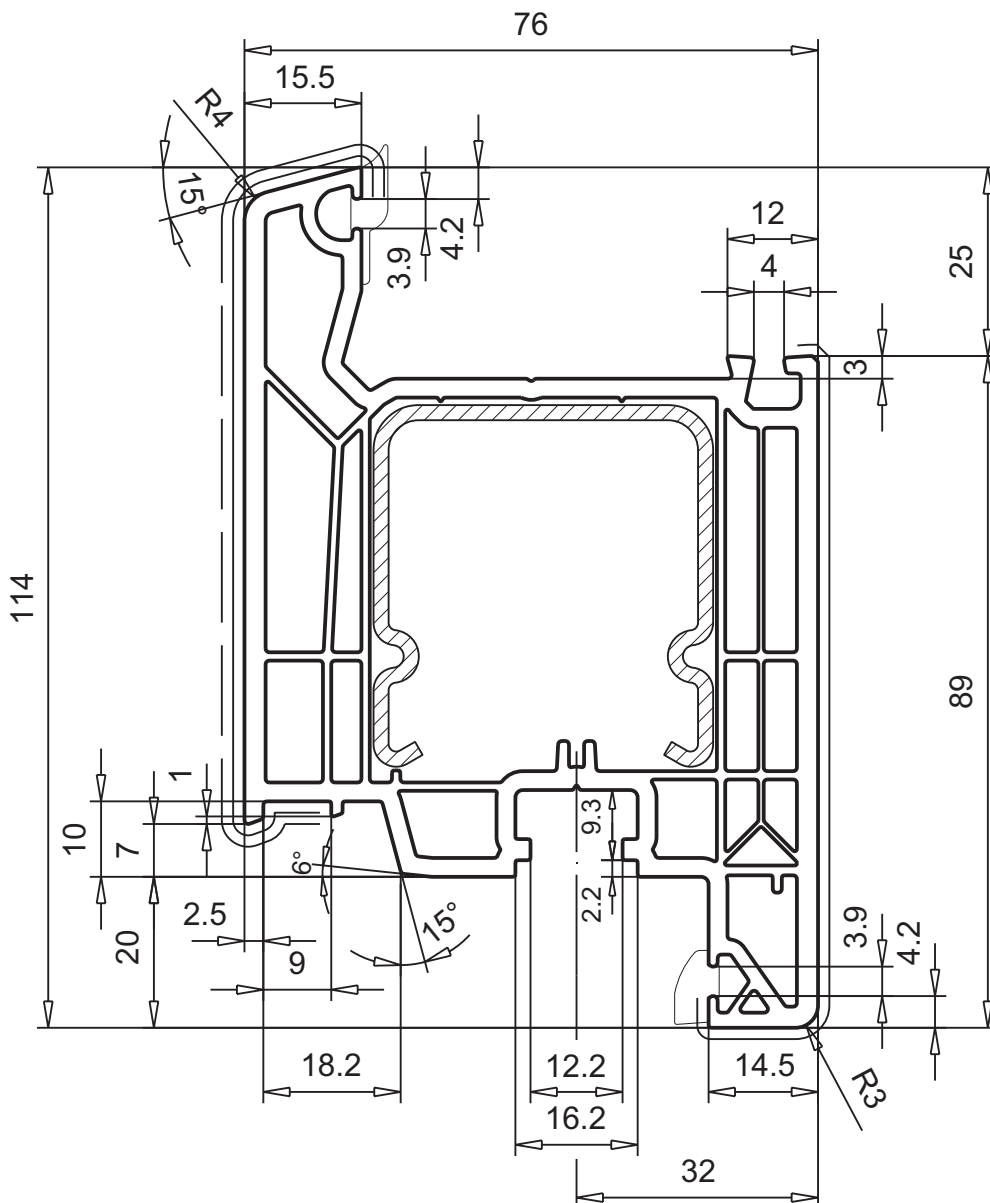

M.1:1

### Flügel, 114 mm

- Mitteldichtung/Anschlagdichtung
- flächenversetzt
- außen öffnend

Artikel-Nr.

**103.486**

in Vorbereitung

Zur Artikel-Nr. bitte immer Ausführung angeben.

Ausführung

Farbe

Folierung

ohne  
beidseitig ———  
einseitig - - - - -

Dichtung

mit  
Abpackung

### Zubehör

113.368.2		Verstärkung 45,0 x 47,9 x 2,0 mm $I_x = 7,86 \text{ cm}^4$ , $I_y = 10,35 \text{ cm}^4$ $W_x = 2,80 \text{ cm}^3$ , $W_y = 4,60 \text{ cm}^3$
115.003		Aluminium-Verstärkung 45,0 x 48,2 x 3,5 mm $I_x = 14,70 \text{ cm}^4$ , $I_y = 15,67 \text{ cm}^4$ $W_x = 5,66 \text{ cm}^3$ , $W_y = 6,96 \text{ cm}^3$
109.123		Glasfalzeinlage schwarz
141.531		Eckschweißverbinder für Verstärkung 113.368.2

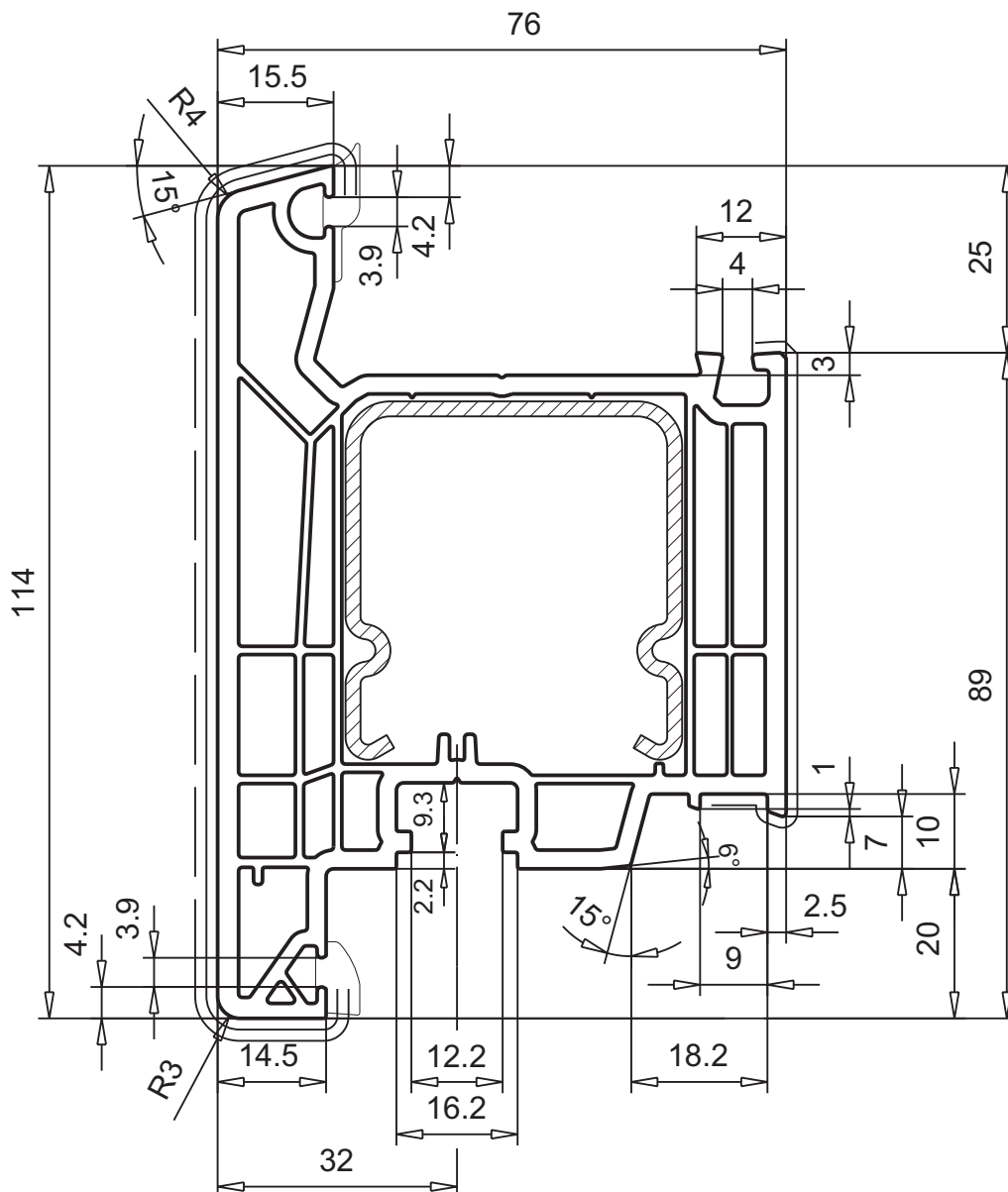

M.1:1

### Haustürflügel, 125 mm

- Mitteldichtung/Anschlagdichtung
- flächenversetzt
- innen öffnend

Artikel-Nr.

**105.400**

Zur Artikel-Nr. bitte immer Ausführung angeben.

Ausführung

Farbe  
Folierung  
ohne  
beidseitig ———  
einseitig - - - - -  
Dichtung  
mit  
Abpackung

### Zubehör

113.011.3		Verstärkung 60,0 x 40,0 x 3,0 mm $I_x = 13,93 \text{ cm}^4$ , $I_y = 26,50 \text{ cm}^4$ $W_x = 6,97 \text{ cm}^3$ , $W_y = 8,83 \text{ cm}^3$	
113.011.5		Verstärkung vorgefräst 2310 mm lang	
109.123		Glasfalzeinlage schwarz	
141.530		Eckschweißverbinder für Verstärkung 113.011.3 und 113.011.5	
104.362		Vorsatzblende Aluminium	

2

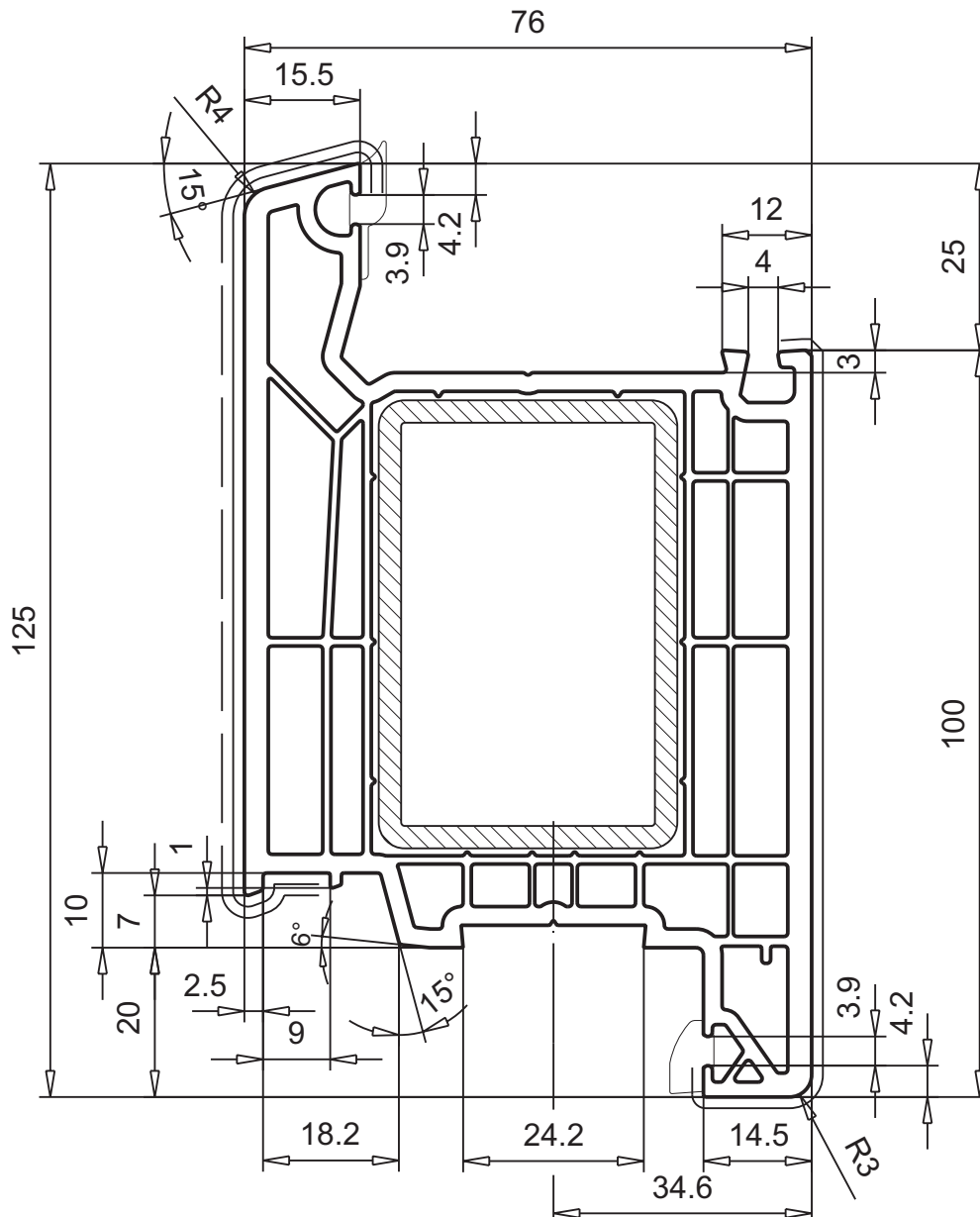

M.1:1



## Haustürflügel, 125 mm

- Mitteldichtung/Anschlagdichtung
- flächenversetzt
- außen öffnend

Artikel-Nr.





**105.401**

Zur Artikel-Nr. bitte immer Ausführung angeben.

Ausführung

Farbe  
Folierung  
ohne  
beidseitig ———  
einseitig - - - - -  
Dichtung  
mit  
Abpackung

### Zubehör

113.011.3		Verstärkung 60,0 x 40,0 x 3,0 mm $I_x = 13,93 \text{ cm}^4$ , $I_y = 26,50 \text{ cm}^4$ $W_x = 6,97 \text{ cm}^3$ , $W_y = 8,83 \text{ cm}^3$	
113.011.5		Verstärkung vorgefräst 2310 mm lang	
109.123		Glasfalzeinlage schwarz	
141.530		Eckschweißverbinder für Verstärkung 113.011.3 und 113.011.5	

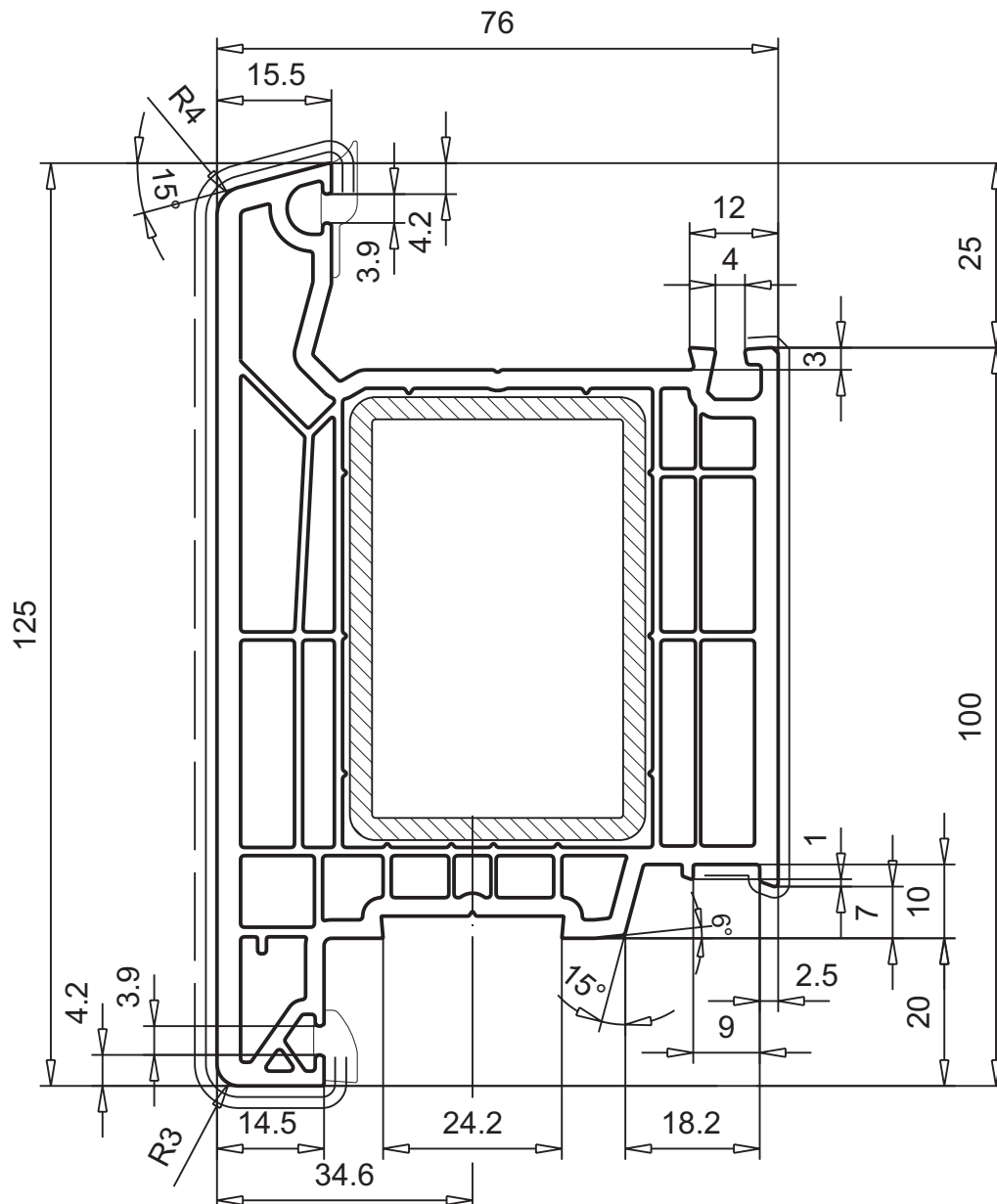

M.1:1

### Haustürflügel, 125 mm

- Mitteldichtung/Anschlagdichtung
- für flügelüberdeckende Füllungen
- flächenversetzt
- innen öffnend

Artikel-Nr.





**105.403**

Zur Artikel-Nr. bitte immer Ausführung angeben.

Ausführung

Farbe  
Folierung  
ohne  
einseitig -----  
Dichtung  
mit  
Abpackung

### Zubehör

<p><b>113.011.3</b></p> 	<p>Verstärkung 60,0 x 40,0 x 3,0 mm <math>I_x = 13,93 \text{ cm}^4</math>, <math>I_y = 26,50 \text{ cm}^4</math> <math>W_x = 6,97 \text{ cm}^3</math>, <math>W_y = 8,83 \text{ cm}^3</math></p>	
<p><b>113.011.5</b></p> 	<p>Verstärkung vorgefräst 2310 mm lang</p>	
<p><b>141.530</b></p> 	<p>Eckschweißverbinder für Verstärkung 113.011.3 und 113.011.5</p>	

Verglasungstabelle für Füllungsdicke auf Seite 6.27.

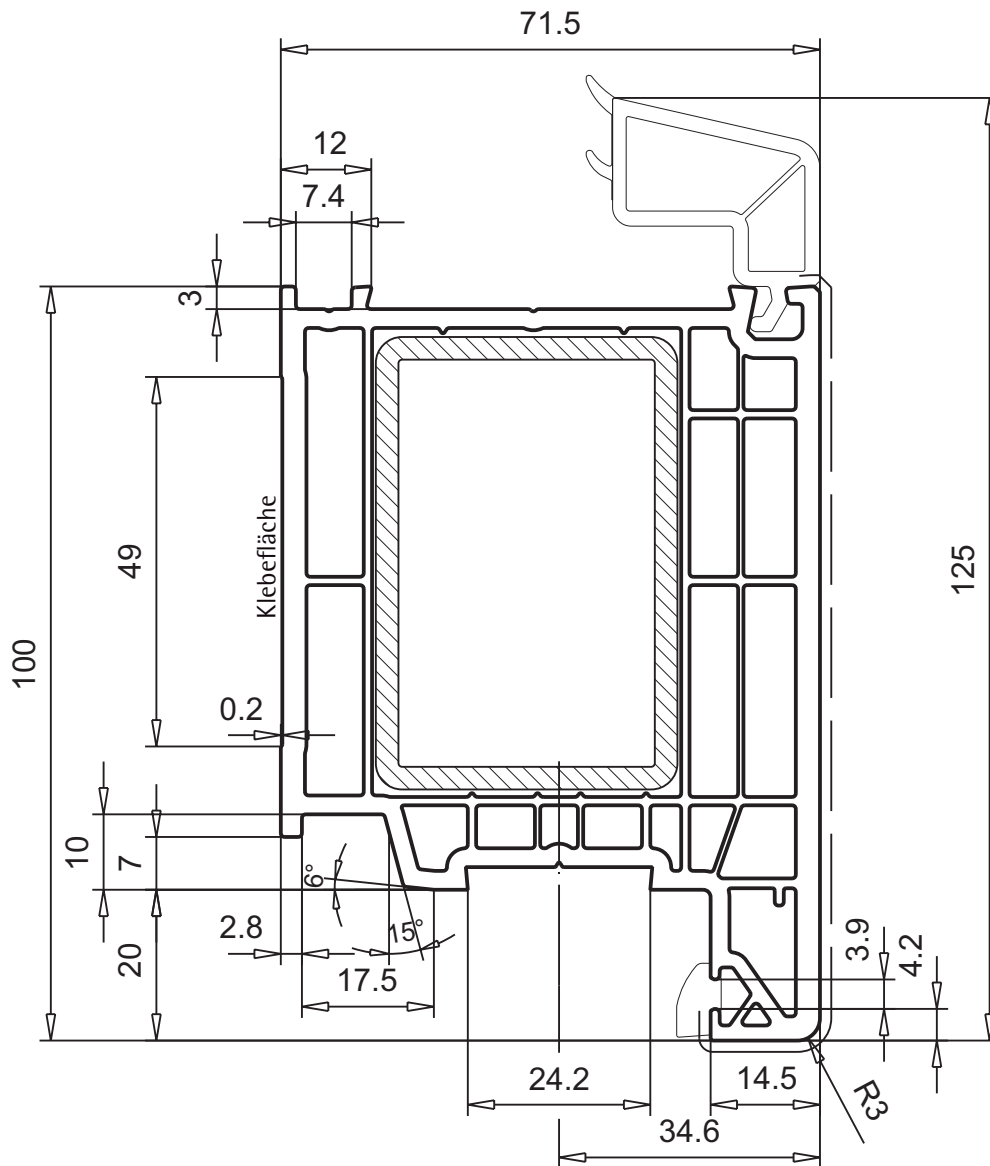

M.1:1

## Aufbauprofil, 76 mm

- Mitteldichtung/Anschlagdichtung
- passend für Flügel 84 mm
- flächenversetzt

### Artikel-Nr.

**103.384**

Zur Artikel-Nr. bitte immer Ausführung angeben.

### Ausführung

#### Farbe

#### Folierung

ohne

beidseitig ———

einseitig - - - - -

#### Dichtung

mit

#### Abpackung

### Zubehör

113.019		Verstärkung 30,0 x 20,0 x 1,5 mm $I_x = 0,86 \text{ cm}^4$ , $I_y = 1,63 \text{ cm}^4$ $W_x = 0,86 \text{ cm}^3$ , $W_y = 1,08 \text{ cm}^3$	
106.424.1		Verbinder inkl. Dichtplatte	
109.123		Glasfalzeinlage schwarz	
141.412		Winkel für Rahmenprofile (MD)	
104.360		Vorsatzblende Aluminium	

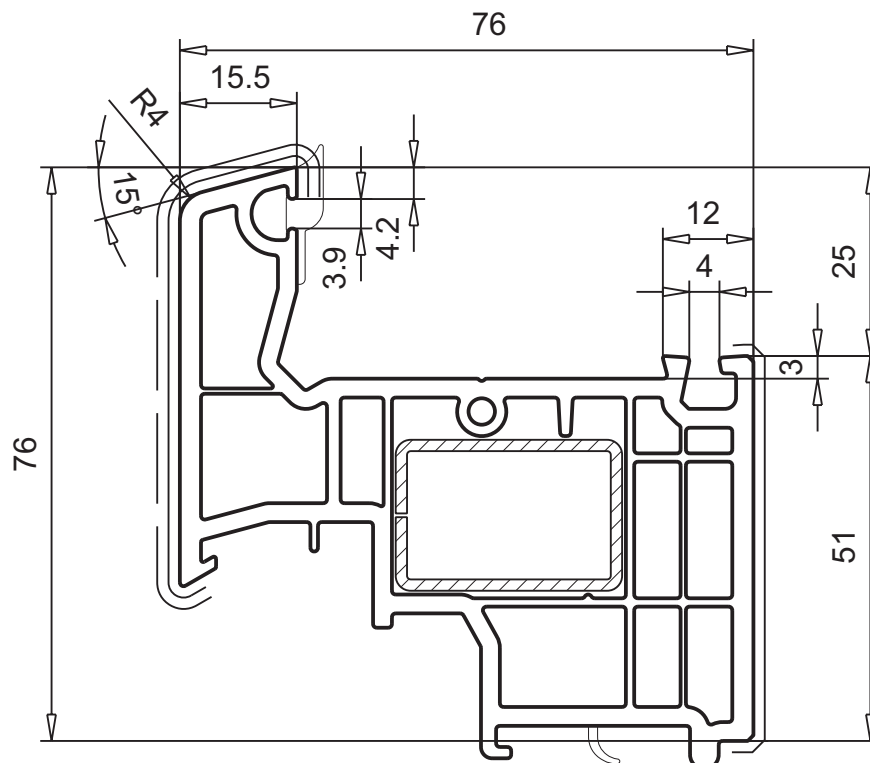

M.1:1

### Aufbauprofil, 117 mm

- Mitteldichtung/Anschlagdichtung
- passend für Haustürflügel 125 mm
- flächenversetzt

Artikel-Nr.

**105.402**

Zur Artikel-Nr. bitte immer Ausführung angeben.

Ausführung

Farbe

Folierung

ohne

beidseitig ———

einseitig - - - - -

Dichtung

mit

Abpackung

### Zubehör

113.025		Verstärkung 30,0 x 30,0 x 1,5 mm $I_x = 2,25 \text{ cm}^4$ , $I_y = 2,25 \text{ cm}^4$ $W_x = 1,50 \text{ cm}^3$ , $W_y = 1,49 \text{ cm}^3$	
106.424.1		Verbinder inkl. Dichtplatte	
109.123		Glasfalzeinlage schwarz	
104.363		Vorsatzblende Aluminium	

2

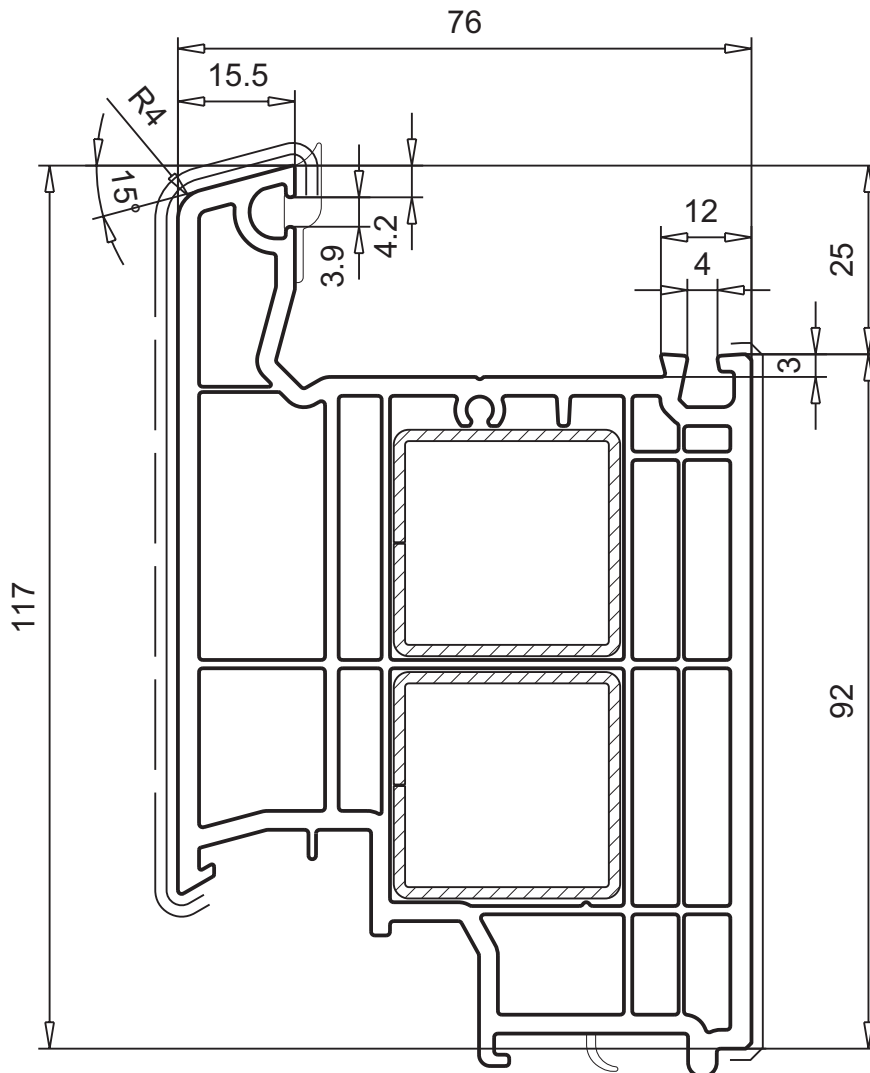

M.1:1



**Bitte beachten!**

Glasleisten mit anextrudierten Dichtungen können Maßtoleranzen der Nennmaßisolierglassdicke von +1/-0,5 mm überbrücken.

2

**Glasleiste**

**35,5 x 25 mm**

- mit Dichtung
- Ausführung weiß und foliert

Artikel-Nr.

**107.271**

Verglasungsdicke [mm]

**18**

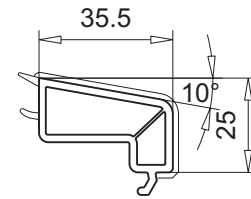

**Glasleiste**

**33,5 x 25 mm**

- mit Dichtung
- Ausführung weiß und foliert

Artikel-Nr.

**107.272**

Verglasungsdicke [mm]

**20**

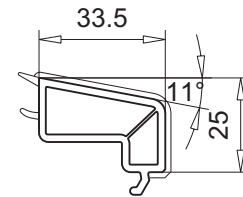

**Glasleiste**

**31,5 x 25 mm**

- mit Dichtung
- Ausführung weiß und foliert

Artikel-Nr.

**107.270**

Verglasungsdicke [mm]

**22**

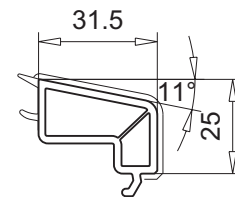

**Glasleiste**

**29,5 x 25 mm**

- mit Dichtung
- Ausführung weiß und foliert

Artikel-Nr.

**107.273**

Verglasungsdicke [mm]

**24**

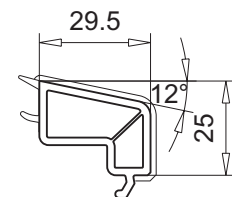

**Glasleiste**

**27,5 x 25 mm**

- mit Dichtung
- Ausführung weiß und foliert

Artikel-Nr.

**107.269**

Verglasungsdicke [mm]

**26**

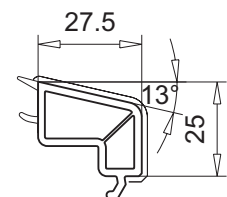

M.1:2 | Folierung: keine Kennzeichnung = ohne — = mit

**⚠ Bitte beachten!**

Glasleisten mit anextrudierten Dichtungen können Maßtoleranzen der Nennmaßisolierglassdicke von +1/-0,5 mm überbrücken.

**Glasleiste**

**25,5 x 25 mm**

- mit Dichtung
- Ausführung weiß und foliert

Artikel-Nr.

Verglasungsdicke [mm]

**107.274**

**28**

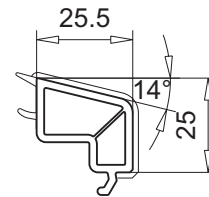

**Glasleiste**

**23,5 x 25 mm**

- mit Dichtung
- Ausführung weiß und foliert

Artikel-Nr.

Verglasungsdicke [mm]

**107.268**

**30**

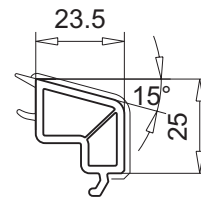

**Glasleiste**

**21,5 x 25 mm**

- mit Dichtung
- Ausführung weiß und foliert

Artikel-Nr.

Verglasungsdicke [mm]

**107.267**

**32**

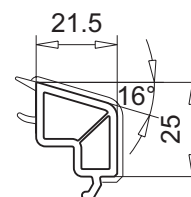

**Glasleiste**

**19,5 x 25 mm**

- mit Dichtung
- Ausführung weiß und foliert

Artikel-Nr.

Verglasungsdicke [mm]

**107.266**

**34**

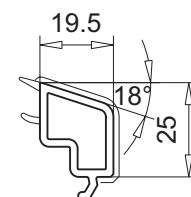

**Glasleiste**

**19,5 x 25 mm**

- mit Dichtung
- Ausführung weiß und foliert

Artikel-Nr.

Verglasungsdicke [mm]

**107.277**

**33 34 35**

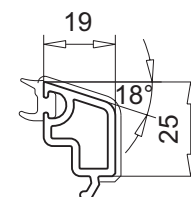

M.1:2 | Folierung: keine Kennzeichnung = ohne — = mit

**⚠ Bitte beachten!**

Glasleisten mit anextrudierten Dichtungen können Maßtoleranzen der Nennmaßisolierglassdicke von +1/-0,5 mm überbrücken.

2

**Glasleiste**

**17,5 x 25 mm**

- mit Dichtung
- Ausführung weiß und foliert

Artikel-Nr.

**107.265**

Verglasungsdicke [mm]

**36**

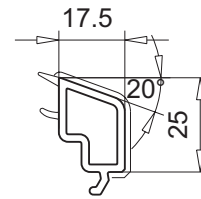

**Glasleiste**

**15,5 x 25 mm**

- mit Dichtung
- Ausführung weiß und foliert

Artikel-Nr.

**107.264**

Verglasungsdicke [mm]

**38**

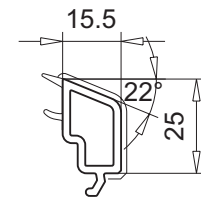

**Glasleiste**

**13,5 x 25 mm**

- mit Dichtung
- Ausführung weiß und foliert

Artikel-Nr.

**107.263**

Verglasungsdicke [mm]

**40**

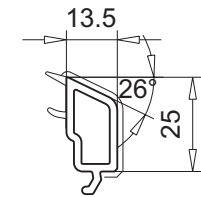

**Glasleiste**

**11,5 x 25 mm**

- mit Dichtung
- Ausführung weiß und foliert

Artikel-Nr.

**107.262**

Verglasungsdicke [mm]

**42**

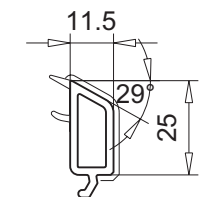

**Glasleiste**

**9,5 x 25 mm**

- mit Dichtung
- Ausführung weiß und foliert

Artikel-Nr.

**107.261**

Verglasungsdicke [mm]

**44**

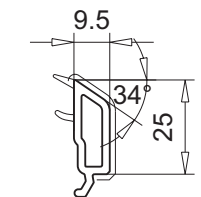

M.1:2 | Folierung: keine Kennzeichnung = ohne — = mit



**Bitte beachten!**

Glasleisten mit anextrudierten Dichtungen können Maßtoleranzen der Nennmaßisolierglassdicke von  $+1/-0,5$  mm überbrücken.

**Glasleiste**

**7,5 x 25 mm**

- mit Dichtung
- Ausführung weiß und foliert

Artikel-Nr.

Verglasungsdicke [mm]

**107.260**

**46**

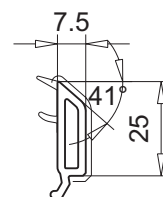

**Glasleiste**

**7,5 x 24,5 mm**

- mit Dichtung
- Ausführung weiß und foliert

Artikel-Nr.

Verglasungsdicke [mm]

**107.278**

**48**

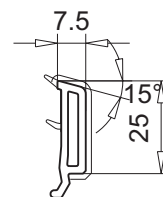

**Glasleiste**

**15,5 x 25 mm**

- für nicht-transparente Verglasungen
- Verglasungsdicke 38 mm
- Ausführung Aluminium weiß und foliert

Artikel-Nr.

Zubehör

**104.470**

**112.050** Dichtung

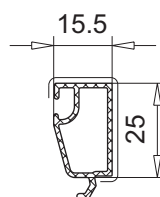

**Montagebeispiel:**

**112.050**

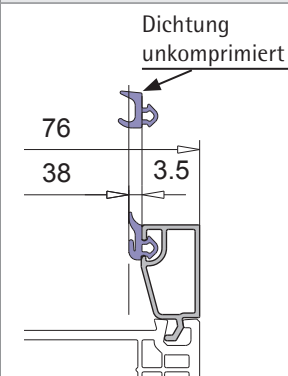

**Haltewinkel für Einbruchhemmung**

**11 x 20 mm**

- für Verglasungsdicken 22-34 mm
- Ausführung Aluminium roh

Artikel-Nr.

Zubehör

**104.209**

**112.261** Dichtung für Glasleiste 107.277  
doppelseitiges Klebeband

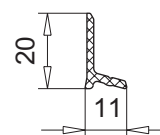

**Montagebeispiel:**

**107.266**

**107.277**

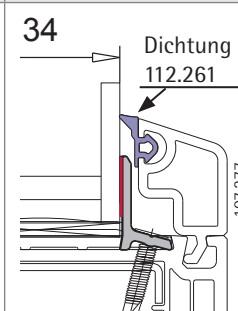
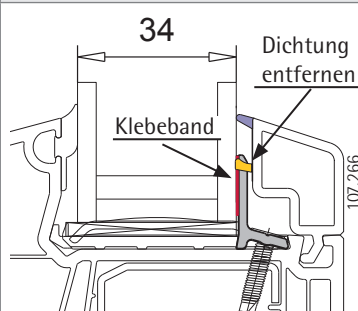

M.1:2 | Folierung: keine Kennzeichnung = ohne — = mit

**Bodenschwelle**  
**19 x 76 mm**

Artikel-Nr.

**104.530**

Zur Artikel-Nr. bitte immer Ausführung angeben.

**Ausführung**

**Farbe**

Aluminium silber eloxiert/PVC lichtgrau  
Aluminium silber eloxiert/PVC schwarz

**Folierung**

ohne

**Dichtung**

anextrudiert

**Abpackung**

**Zubehör**

<b>104.428.2</b>		Deckel für Haustür und Nebeneingangstür
<b>104.428.3</b>		Deckel für Dreh-Kipptür
<b>104.449</b>		Aufbauprofil für Festteil mit Flügel
<b>104.462</b>		Wetterschenkel für 105.403
<b>104.531</b>		Wetterschenkel für Flügel
<b>104.532</b>		Abdeckprofil für Festteil
<b>104.464</b>		Wetterschenkel

**Zubehör**

<b>106.330</b>		Dichtplatte für Deckel 104.428.2/104.428.3
<b>106.440</b>		Laschenverbinder inkl. Dichtplatte für Blendrahmen
<b>106.442</b>		Falzeckverbinder (AD) für Blendrahmen und T-Profile
<b>106.443</b>		Falzeckverbinder (MD) für Blendrahmen und T-Profile
<b>109.127.2</b> <b>109.127.3</b>		Endkappe (L+R) für Wetterschenkel 104.531 Elementausführung weiß und foliert
<b>109.128.2</b> <b>109.128.3</b>		Endkappe (L+R) für Wetterschenkel 104.531 Elementausführung mit Aluminium-Vorsatzblende
<b>109.129.2</b> <b>109.129.3</b>		Endkappe (L+R) für Stulp/Zweitflügel Elementausführung weiß, foliert, mit Aluminium-Vorsatzblende
<b>109.245.2</b> <b>109.245.3</b>		Endkappe (L+R) für Wetterschenkel 104.531 Elementausführung Flügel mit flügelüberdeckender Füllung
<b>148.205</b>		Abdeckprofil für Bodenschwelle

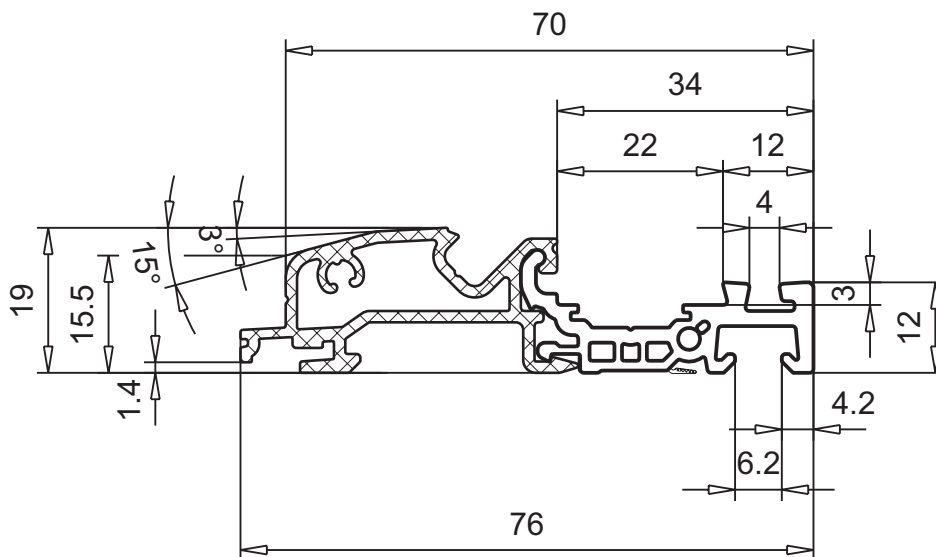

M.1:1 Folierung: keine Kennzeichnung = ohne — = beidseitig - - - - = einseitig  
Ausführung: E6/EV1 = silber eloxiert E6/C34 = braun eloxiert kunststoffpulverbeschichtet - · - · - = roh/Sichtfläche

**Deckel**
**8 x 48,5 mm**

- für Haustür (AD)
- für Nebeneingangstür (AD und MD)
- Ausführung PVC lichtgrau und schwarz

**Artikel-Nr.**
**104.428.2**
**Zubehör**
**104.530** Bodenschwelle

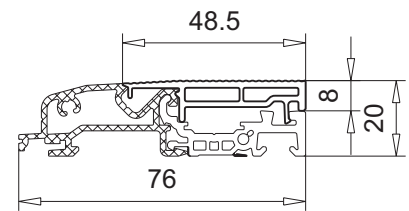
**106.330** Dichtplatte

**Deckel**
**8 x 36 mm**

- für Dreh-Kipptür (AD und MD)
- Ausführung PVC lichtgrau und schwarz

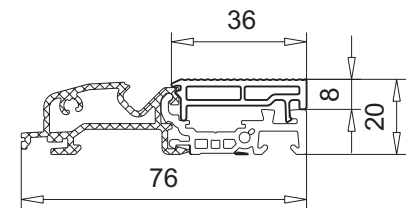
**Artikel-Nr.**
**104.428.3**
**Zubehör**
**104.530** Bodenschwelle

**106.330** Dichtplatte

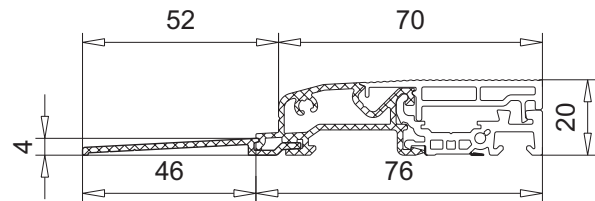
**Wetterschenkel**
**4,5 x 57,9 mm**

- für Rollladenführungen
- Ausführung Aluminium silber eloxiert

**Artikel-Nr.**
**104.464**
**Zubehör**
**104.530** Bodenschwelle

**Abdeckprofil**
**12,6 x 73 mm**

- für Bodenschwelle
- Freimaß 10 und 12 mm
- Ausführung Farbe n.d.

**Artikel-Nr.**
**148.205**
**Zubehör**

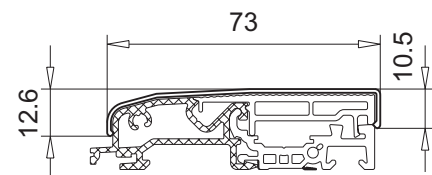
Abdeckprofil als Schutz für die Bodenschwelle während der Baustellenphase

**Anschluss unten an Bodenschwelle 104.530**

- wahlweise einsetzbar

**optionales Zubehör**
**109.121** Balkonanschlussprofil 110 x 55 mm

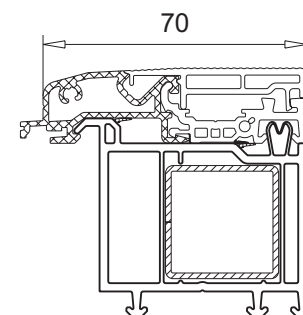
**109.126** Balkonanschlussprofil 46 x 55 mm

M.1:2 Folierung: keine Kennzeichnung = ohne — = beidseitig - - - - = einseitig  
 Ausführung: E6/EV1 = silber eloxiert E6/C34 = braun eloxiert kunststoffpulverbeschichtet - · - · - · = roh/Sichtfläche

### Laschenverbinder

60 x 76 mm

- inkl. Dichtplatte
- für Blendrahmen (AD und MD)
- Fräsung erforderlich
- Ausführung PVC lichtgrau

Artikel-Nr.

**106.440**

Zubehör

104.530

Bodenschwelle

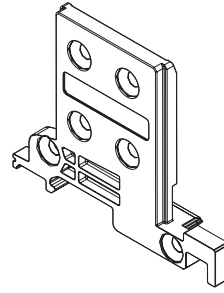

Montagebeispiel

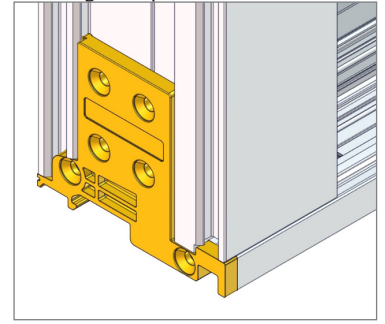

### Falzeckverbinder

32,9 x 50,5 mm

- für Blendrahmen und T-Profile (AD)
- Fräsung erforderlich
- Ausführung Zinkdruckguss silber

Artikel-Nr.

**106.442**

Zubehör

104.530

Bodenschwelle

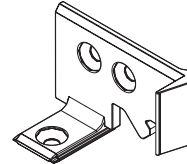

Montagebeispiel

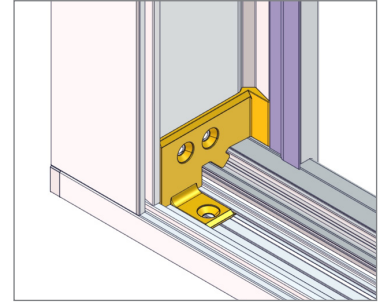

### Falzeckverbinder

32,9 x 36 mm

- für Blendrahmen und T-Profile (MD)
- Fräsung erforderlich
- Ausführung Zinkdruckguss silber

Artikel-Nr.

**106.443**

Zubehör

104.530

Bodenschwelle

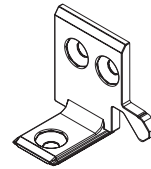

Montagebeispiel

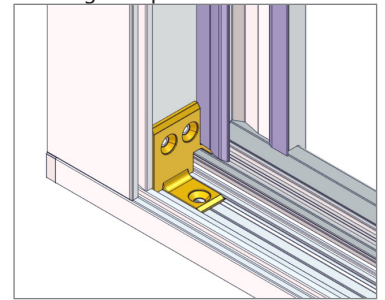

### Aufbauprofil

19 x 55,8 mm

- für Festteil mit Flügel (AD und MD)
- Ausführung PVC lichtgrau und schwarz

Artikel-Nr.

**104.449**

Zubehör

104.530

Bodenschwelle

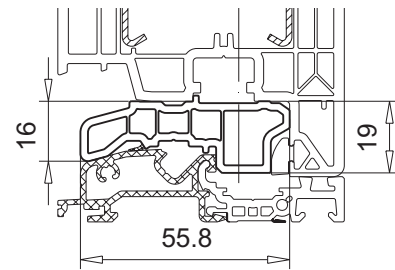

### Abdeckprofil

30 x 17,6 mm

- für Festteil mit Flügel (AD und MD)
- vorgestanzt
- Ausführung Aluminium silber eloxiert, weiß und schwarz

Artikel-Nr.

**104.532**

Zubehör

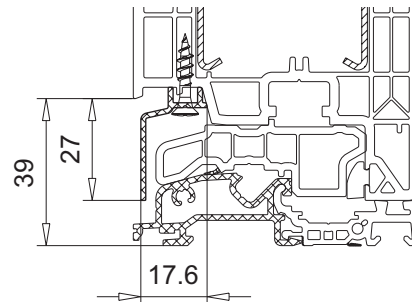

M.1:2 Folierung: keine Kennzeichnung = ohne — = beidseitig - - - = einseitig  
 Ausführung: E6/EV1 = silber eloxiert E6/C34 = braun eloxiert - - - - - = kunststoffpulverbeschichtet - · - · - · = roh/Sichtfläche

**Wetterschenkel**  
**11,7 x 26,0 mm**

- für Haustürflügel 105.403
- Ausführung Aluminium roh

Artikel-Nr.

**104.462**

Zubehör

**112.381**

Bürstendichtung  
 schwarz,  
 Nutzlänge 12 mm

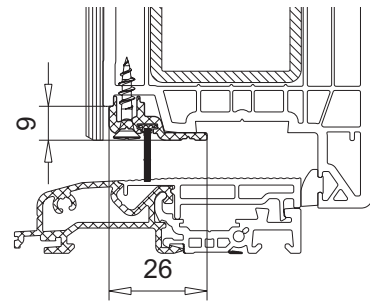

2

M.1:2 Folierung: keine Kennzeichnung = ohne ——— = beidseitig - - - - = einseitig  
 Ausführung: E6/EV1 = silber eloxiert E6/C34 = braun eloxiert kunststoffpulverbeschichtet - · - · - · = roh/Sichtfläche

### Wetterschenkel

15 x 46 mm

- für Flügel AD/MD
- für Haustürflügel 105.400, 105.401, 105.403
- vorgestanzt
- Ausführung Aluminium silber eloxiert, weiß und schwarz

Artikel-Nr.

**104.531**

Zubehör

<b>112.165</b>	Bürstendichtung schwarz, für Freimaß 10 mm
<b>112.381</b>	Bürstendichtung schwarz, für Freimaß 12 mm
<b>112.490</b>	Dichtung schwarz
<b>109.127.2</b>	Endkappe links weiß, schwarz, lichtgrau für Elementausführung weiß und foliert
<b>109.127.3</b>	Endkappe rechts weiß, schwarz, lichtgrau für Elementausführung weiß und foliert
<b>109.128.2</b>	Endkappe links weiß, schwarz, lichtgrau für Elementausführung mit Aluminium-Vorsatzblende
<b>109.128.3</b>	Endkappe rechts weiß, schwarz, lichtgrau für Elementausführung mit Aluminium-Vorsatzblende
<b>109.129.2</b>	Endkappe links für Stulp/Zweitflügel weiß, schwarz, lichtgrau für Elementausführung weiß, foliert, mit Aluminium-Vorsatzblende
<b>109.129.3</b>	Endkappe rechts für Stulp/Zweitflügel weiß, schwarz, lichtgrau für Elementausführung weiß, foliert, mit Aluminium-Vorsatzblende
<b>109.245.2</b>	Endkappe links weiß, schwarz, lichtgrau für Elementausführung Flügel mit flügelüberdeckender Füllung
<b>109.245.3</b>	Endkappe rechts weiß, schwarz, lichtgrau für Elementausführung Flügel mit flügelüberdeckender Füllung

#### Flügel weiß/foliert

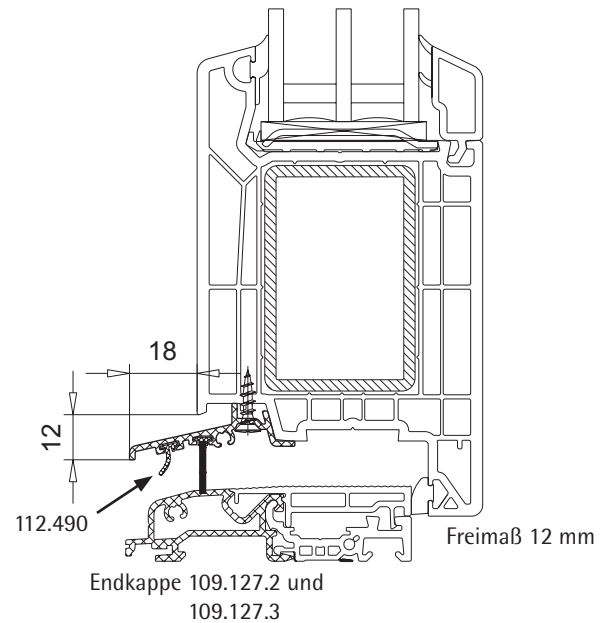

#### Flügel inkl. Aluminium-Vorsatzblende

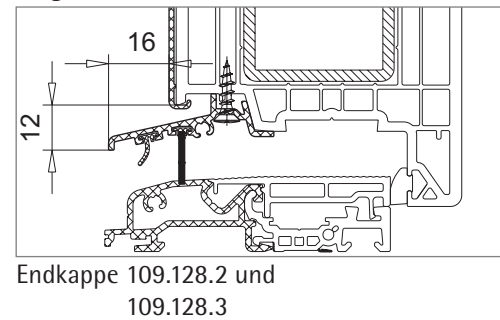

#### Stulp/Zweitflügel

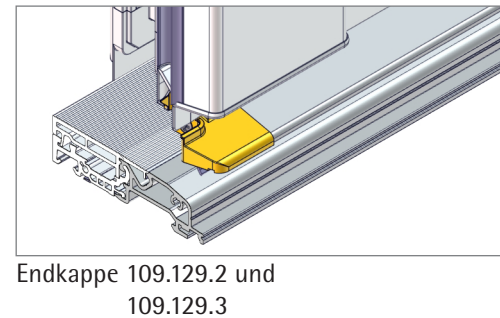

#### Flügel für flügelüberdeckende Füllung

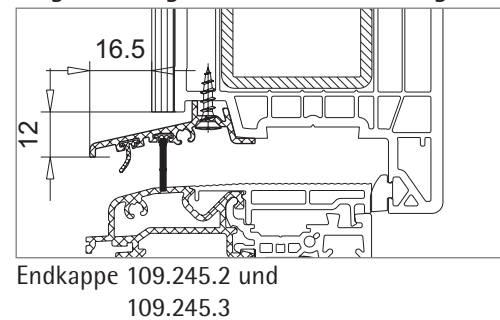

M.1:2 Folierung: keine Kennzeichnung = ohne — = beidseitig - - - = einseitig  
 Ausführung: E6/EV1 = silber eloxiert E6/C34 = braun eloxiert - - - - - = kunststoffpulverbeschichtet · · · · · = roh/Sichtfläche

**Trittschutz**
**18,4 x 30 mm**

- mit Klebeband
- Ausführung Aluminium silber eloxiert

Artikel-Nr.

**104.277**

Zubehör

--	--

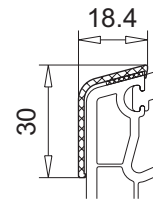
**Trittschutz**
**50 x 17,5 mm**

- gestanzt
- Ausführung Aluminium roh und silber eloxiert

Artikel-Nr.

**104.004**

Zubehör

146.100.001.000 Klebeband

146.100.001.000	Klebeband
-----------------	-----------

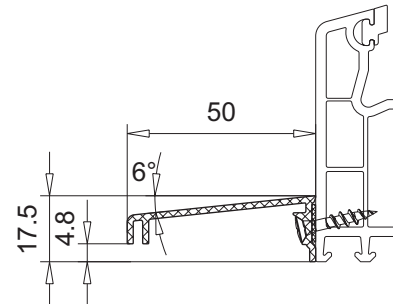
**Trittschutz**
**82 x 17,5 mm**

- gestanzt
- Ausführung Aluminium roh und silber eloxiert

Artikel-Nr.

**104.003**

Zubehör

146.100.001.000 Klebeband

146.100.001.000	Klebeband
-----------------	-----------

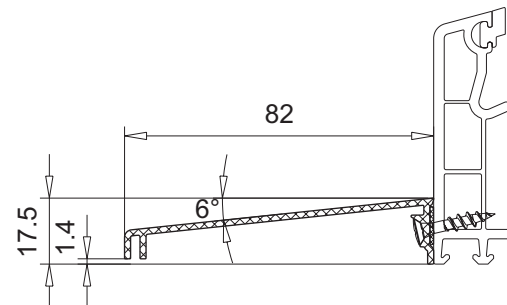
**Trittschutz**
**71 x 17,5 mm**

- gestanzt
- Ausführung Aluminium roh und silber eloxiert

Artikel-Nr.

**104.005**

Zubehör

146.100.001.000 Klebeband

146.100.001.000	Klebeband
-----------------	-----------

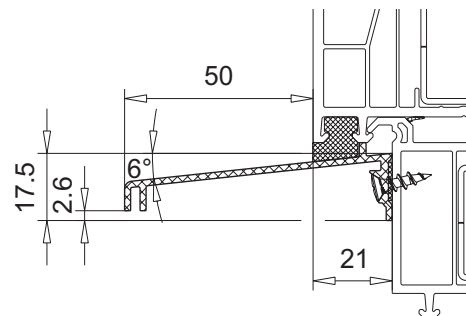
**Trittschutz**
**103 x 21,1 mm**

- gestanzt
- Ausführung Aluminium roh und silber eloxiert

Artikel-Nr.

**104.386**

Zubehör

146.100.001.000 Klebeband

112.340 Eckprofil weiß

146.100.001.000	Klebeband
112.340	Eckprofil weiß

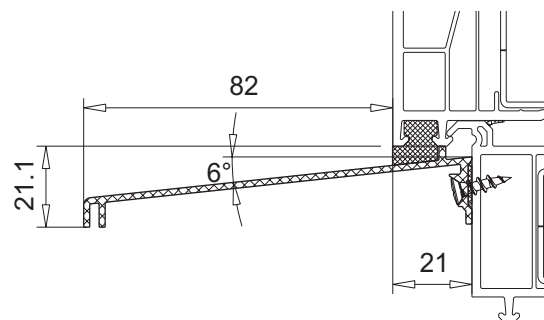

**Balkonanschlussprofil**

**15 x 55 mm**

- Ausführung weiß, lichtgrau und foliert

Artikel-Nr.	Zubehör
<b>109.222</b>	113.098.2 Verstärkung

- für Klipsung unter Balkonanschlussprofile
- Ausführung weiß und lichtgrau

Artikel-Nr.	Zubehör
<b>109.222.2</b>	113.098.2 Verstärkung

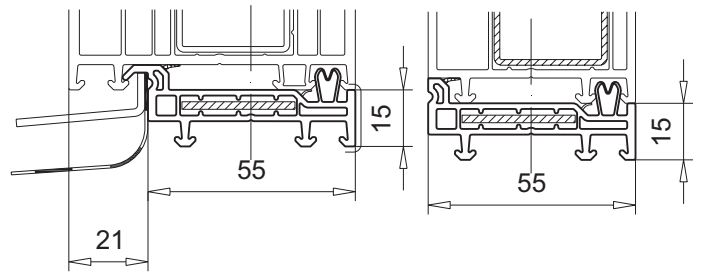

**Balkonanschlussprofil**

**30 x 55 mm**

- Ausführung weiß und foliert

Artikel-Nr.	Zubehör
<b>109.223</b>	113.055 Verstärkung

- für Klipsung unter Balkonanschlussprofile
- Ausführung weiß

Artikel-Nr.	Zubehör
<b>109.223.2</b>	113.055 Verstärkung

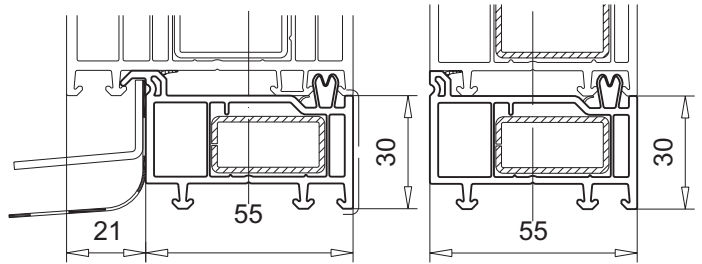

**Balkonanschlussprofil**

**46 x 55 mm**

- Ausführung weiß und foliert

Artikel-Nr.	Zubehör
<b>109.126</b>	113.025 Verstärkung 30 x 30 x 1,5 mm

- für Klipsung unter Balkonanschlussprofile
- Ausführung weiß

Artikel-Nr.	Zubehör
<b>109.126.2</b>	113.025 Verstärkung 30 x 30 x 1,5 mm

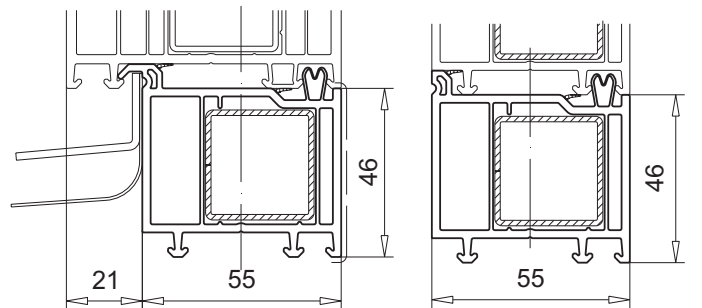

M.1:2 | Folierung: keine Kennzeichnung = ohne — = beidseitig - - - - - = einseitig



**Balkonanschlussprofil**
**110 x 55 mm**

- Ausführung weiß und foliert

**Artikel-Nr.**
**Zubehör**
**109.121**
**113.025**

 Verstärkung  
30 x 30 x 1,5 mm

- für Klipsung unter Balkonanschlussprofile
- Ausführung weiß

**Artikel-Nr.**
**Zubehör**
**109.121.2**
**113.025**

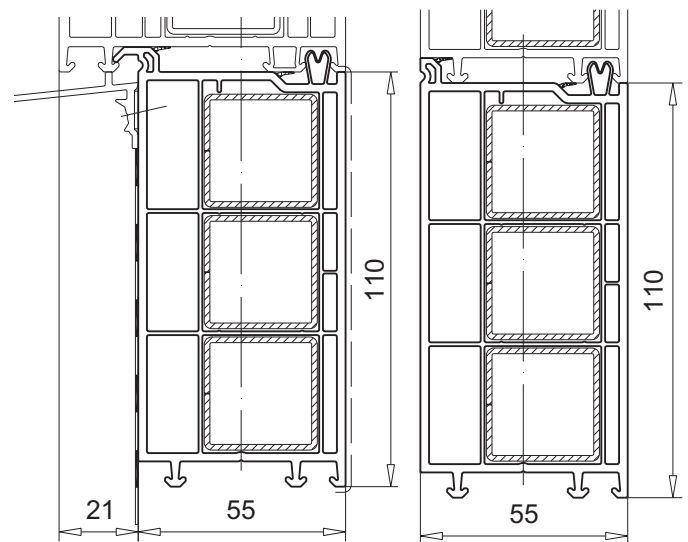
 Verstärkung  
30 x 30 x 1,5 mm

**2**

M.1:2 | Folierung: keine Kennzeichnung = ohne — = beidseitig - - - - - = einseitig

**Verbreiterung  
15 x 76 mm**

- Ausführung weiß und foliert

Artikel-Nr.

**114.052**

Zubehör

**112.504**

Dichtungsband

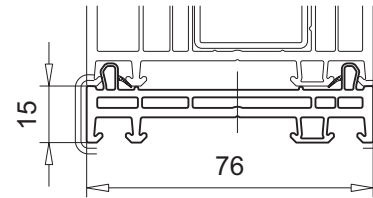

**Verbreiterung  
30 x 76 mm**

- Ausführung weiß und foliert

Artikel-Nr.

**114.053**

Zubehör

**113.055**

Verstärkung  
30 x 15 x 1,5 mm

**112.504**

Dichtungsband

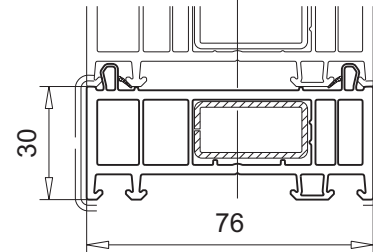

**Verbreiterung  
45 x 76 mm**

- Ausführung weiß und foliert

Artikel-Nr.

**114.054**

Zubehör

**113.025**

Verstärkung  
30 x 30 x 1,5 mm

**112.504**

Dichtungsband

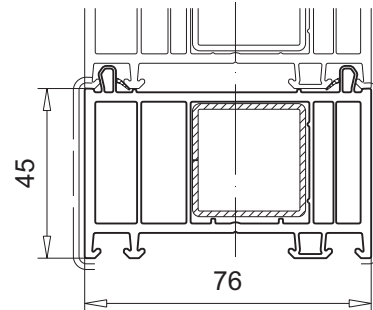

**Verbreiterung  
100 x 76 mm**

- Ausführung weiß und foliert

Artikel-Nr.

**114.055**

Zubehör

**113.019**

Verstärkung  
30 x 20 x 1,5 mm

**113.025**

Verstärkung  
30 x 30 x 1,5 mm

**112.504**

Dichtungsband

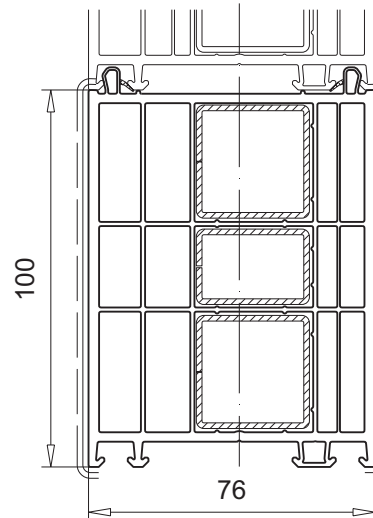

M.1:2 | Folierung: keine Kennzeichnung = ohne — = beidseitig - - - - - = einseitig

**Dichtungsband**  
**10,7 x 75,8 mm**

- für 114.052, 114.053, 114.054 und 114.055
- Ausführung EPDM schwarz

Artikel-Nr.

Zubehör

**112.504**

--	--

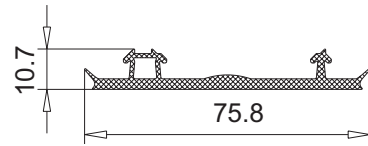

Montagebeispiel

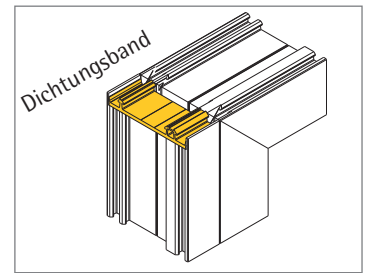

2

**⚠ Bitte beachten!**

Bei den aufgeführten Fensterbankanschlüssen die ggf. versetzte Schraubenebene beachten.

2

**Fensterbankanschluss  
20 x 19 mm**

- Ausführung Recyclingmaterial (Farbe n.d.)

Artikel-Nr.

Zubehör

**110.114**

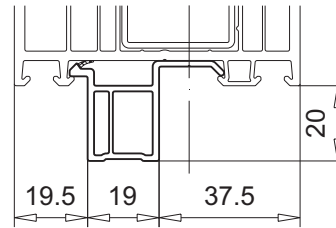

**Fensterbankanschluss  
30 x 23,5 mm**

- Ausführung Recyclingmaterial (Farbe n.d.)

Artikel-Nr.

Zubehör

**110.124**

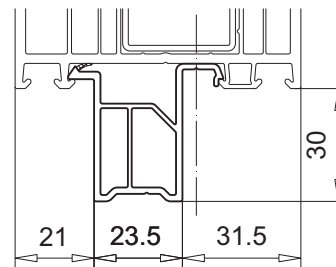

- Ausführung Recyclingmaterial (Farbe n.d.) inkl. Ausschäumung (Abb. rechts)

Artikel-Nr.

Zubehör

**110.124**

**Fensterbankanschluss  
45 x 33 mm**

- Ausführung Recyclingmaterial (Farbe n.d.)

Artikel-Nr.

Zubehör

**110.119**

**113.028** Verstärkung  
40 x 10 x 1,5 mm

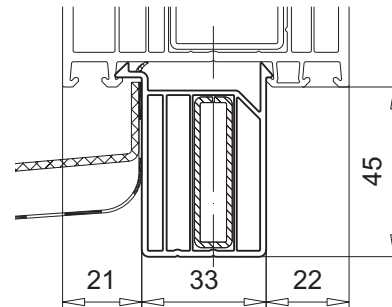

**Fensterbankanschluss  
30 x 37 mm**

- Ausführung weiß

Artikel-Nr.

Zubehör

**110.116**

**112.028** Dichtungsbahn

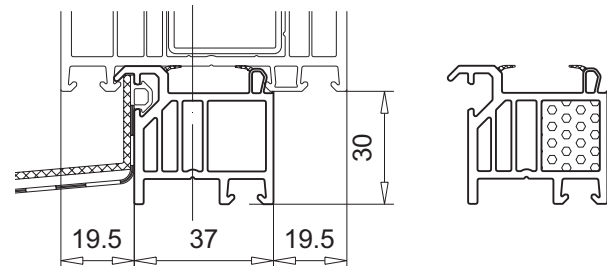

- Ausführung weiß inkl. Ausschäumung (Abb. rechts)

Artikel-Nr.

Zubehör

**110.116**

**112.028** Dichtungsbahn

M.1:2 | Folierung: keine Kennzeichnung = ohne — = mit

**Fensterbankanschluss**
**30 x 46,6 mm**

- Ausführung weiß

Artikel-Nr.

Zubehör

**110.061**

--	--

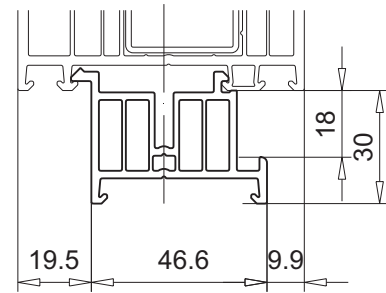
**Fensterbankanschluss**
**30 x 44,5 mm**

- Ausführung weiß und foliert

Artikel-Nr.

Zubehör

**110.069**

--	--

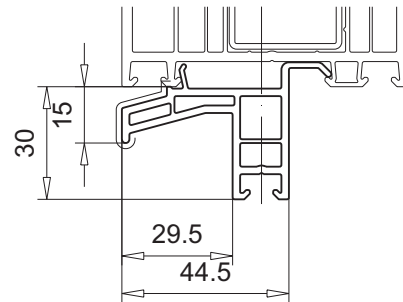
**Fensterbankanschluss**
**45 x 18 mm**

- Ausführung weiß und foliert

Artikel-Nr.

Zubehör

**110.070**

--	--

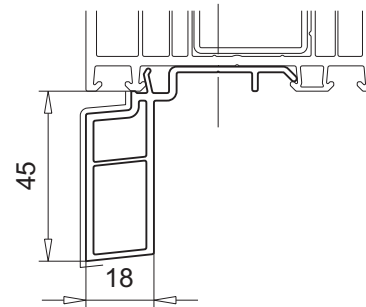
**Fensterbankanschluss**
**45 x 14 mm**

- Ausführung weiß

Artikel-Nr.

Zubehör

**110.111**
**112.028**

Dichtungsbahn

--	--	--

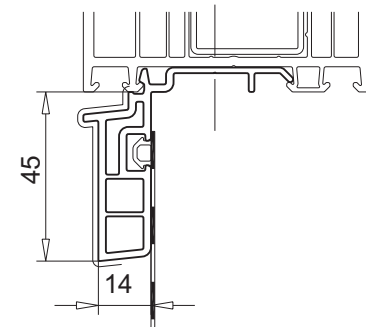
**Fensterbankanschluss**
**58 x 3 mm**

- Ausführung weiß

Artikel-Nr.

Zubehör

**110.012**

--	--

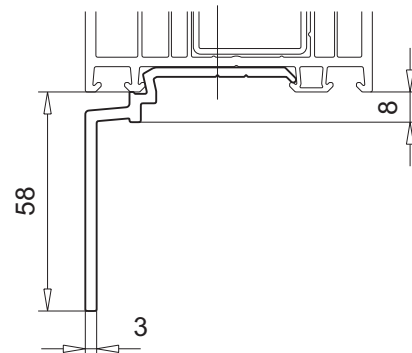

M.1:2 | Folierung: keine Kennzeichnung = ohne — = mit

**Fensterbankanschluss**

**60 x 15 mm**

- Ausführung weiß und foliert

Artikel-Nr.

Zubehör

**110.117**

--	--

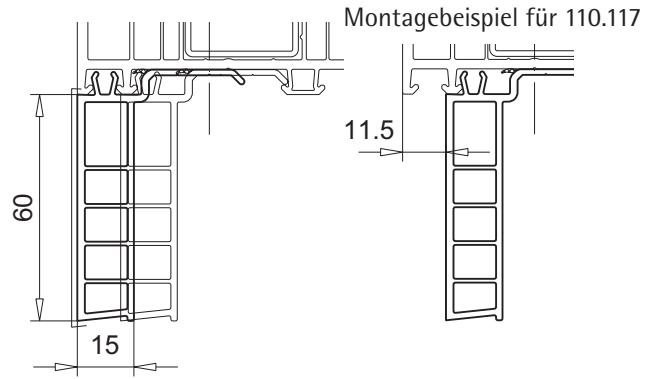

**Fensterbankanschluss**

**45 x 19 mm**

- Ausführung weiß und foliert

Artikel-Nr.

Zubehör

**110.066**

--	--

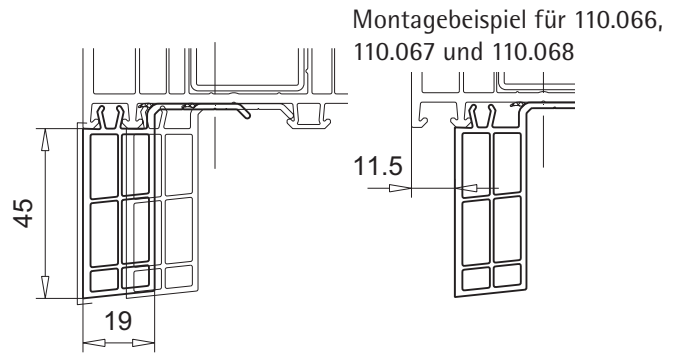

**Fensterbankanschluss**

**30 x 19 mm**

- Ausführung weiß und foliert

Artikel-Nr.

Zubehör

**110.067**

--	--

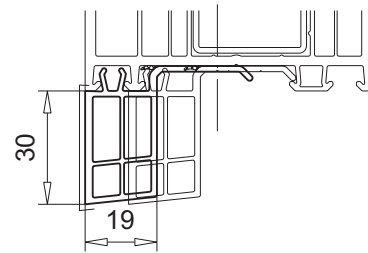

**Fensterbankanschluss**

**20 x 19 mm**

- Ausführung weiß und foliert

Artikel-Nr.

Zubehör

**110.068**

--	--

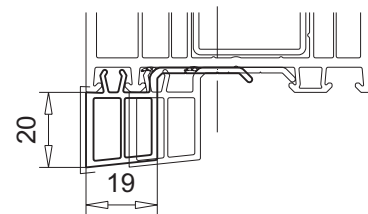

**Fensterbankanschluss**

**25 x 48,5 mm**

- Ausführung weiß und foliert

Artikel-Nr.

Zubehör

**110.079**

--	--

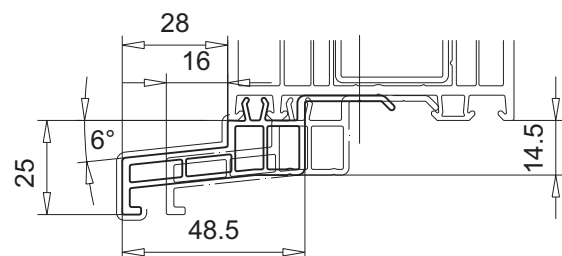

M.1:2 | Folierung: keine Kennzeichnung = ohne — = mit

**Fensterbankanschluss**
**28 x 81 mm**

- für Bautiefe 70 mm, 76 mm, 82 mm und 116 mm
- Ausführung weiß und foliert

Artikel-Nr.

Zubehör

**110.125**

--	--

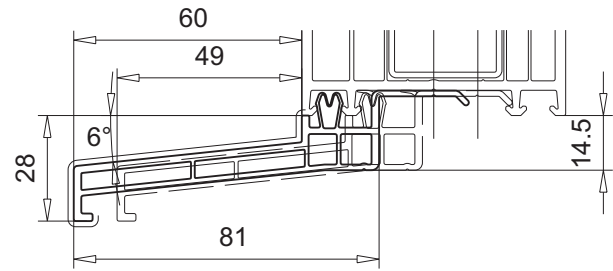
**Fensterbankanschluss**
**50 x 50,5 mm**

- Ausführung weiß und foliert

Artikel-Nr.

Zubehör

**110.045**

<b>109.427</b>	Endkappe weiß, schwarz
----------------	---------------------------

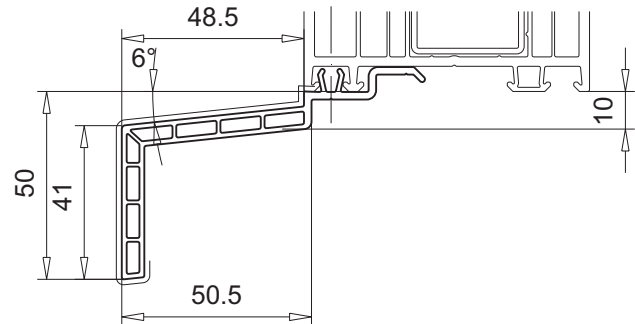
**Fensterbank**
**35 x 140 mm**

- Ausführung weiß

Artikel-Nr.

Zubehör

**110.105**

<b>112.340</b>	Eckprofil weiß
----------------	-------------------



Abb. nicht maßstäblich

### Zargenprofil, 2-teilig

74 x 49 mm

- Zargenprofil: Ausführung weiß und foliert
- Zargenbasisprofil: Ausführung Recyclingmaterial (Farbe n.d.)

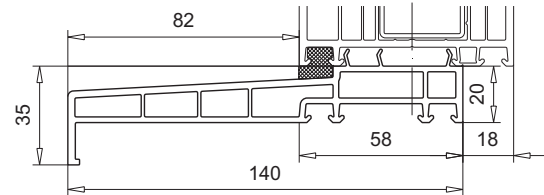
Artikel-Nr.

Zubehör

<b>114.050</b>	<b>114.051</b>	Zargenprofil
<b>114.051</b>	<b>114.050</b>	Zargenbasisprofil

Zubehör

<b>113.398.3</b>		Verstärkung 60,0 x 25,0 x 3,0 mm $I_x = 4,58 \text{ cm}^4$ , $I_y = 19,19 \text{ cm}^4$ $W_x = 3,67 \text{ cm}^3$ , $W_y = 6,33 \text{ cm}^3$	
<b>113.161.3</b>		Verstärkung 50,0 x 25,0 x 3,0 mm $I_x = 3,95 \text{ cm}^4$ , $I_y = 12,36 \text{ cm}^4$ $W_x = 3,16 \text{ cm}^3$ , $W_y = 4,94 \text{ cm}^3$	

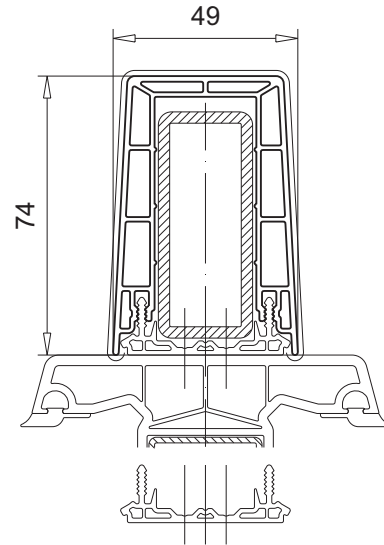

### Zargenprofil, 2-teilig

74 x 49 mm

- Zargenprofil (Vorsatzblende): Aluminium roh
- Abwicklung/Umfang 439 mm
- Zargenbasisprofil: Ausführung Recyclingmaterial (Farbe n.d.)

Artikel-Nr.

Zubehör

<b>114.050</b>	<b>115.113</b>	Vorsatzblende
<b>115.113</b>	<b>114.050</b>	Zargenbasisprofil

Zubehör

<b>113.398.3</b>		Verstärkung 60,0 x 25,0 x 3,0 mm $I_x = 4,58 \text{ cm}^4$ , $I_y = 19,19 \text{ cm}^4$ $W_x = 3,67 \text{ cm}^3$ , $W_y = 6,33 \text{ cm}^3$	
<b>113.161.3</b>		Verstärkung 50,0 x 25,0 x 3,0 mm $I_x = 3,95 \text{ cm}^4$ , $I_y = 12,36 \text{ cm}^4$ $W_x = 3,16 \text{ cm}^3$ , $W_y = 4,94 \text{ cm}^3$	

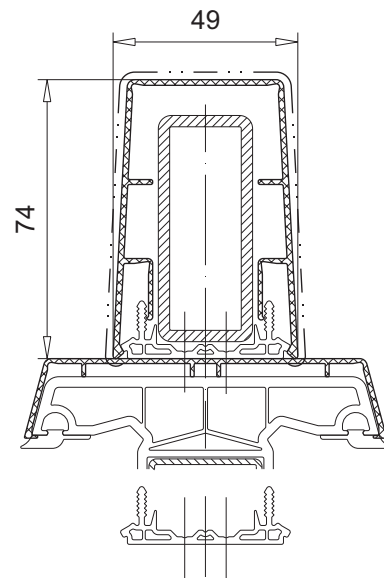

M.1:2 Folierung: keine Kennzeichnung = ohne — = mit  
Ausführung: - - - - - = roh/Sichtfläche







**Zargenprofil, 2-teilig**
**74 x 64 mm**

- Zargenprofil: Ausführung weiß und foliert
- Zargenbasisprofil: Ausführung weiß

**Artikel-Nr.**
**Zubehör**

<b>114.030</b>	<b>114.031</b>	Zargenprofil
<b>114.031</b>	<b>114.030</b>	Zargenbasisprofil

**Zubehör**

<b>113.011</b>		Verstärkung 60,0 x 40,0 x 1,5 mm $I_x = 7,82 \text{ cm}^4$ , $I_y = 14,62 \text{ cm}^4$ $W_x = 3,91 \text{ cm}^3$ , $W_y = 4,87 \text{ cm}^3$	
<b>113.011.2</b>		Verstärkung 60,0 x 40,0 x 2,0 mm $I_x = 10,03 \text{ cm}^4$ , $I_y = 18,87 \text{ cm}^4$ $W_x = 5,02 \text{ cm}^3$ , $W_y = 6,29 \text{ cm}^3$	
<b>113.011.3</b>		Verstärkung 60,0 x 40,0 x 3,0 mm $I_x = 13,93 \text{ cm}^4$ , $I_y = 26,50 \text{ cm}^4$ $W_x = 6,97 \text{ cm}^3$ , $W_y = 8,83 \text{ cm}^3$	

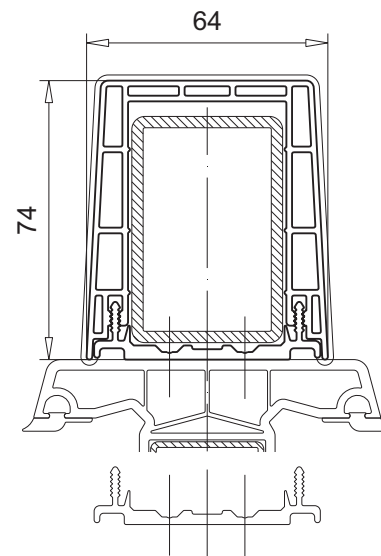

2





**Zargenprofil, 2-teilig**
**107 x 44 mm**

- Verstärkung: Ausführung weiß und foliert
- Abdeckleiste: Ausführung weiß und foliert

**Artikel-Nr.**
**Zubehör**

<b>115.007</b>	<b>115.008</b>	Verstärkung
<b>115.008</b>	<b>115.007</b>	Abdeckleiste

**Zubehör**

<b>115.007</b>		Abdeckleiste 20,1 x 30,8 x 1,0 mm $I_x = 0,26 \text{ cm}^4$ , $I_y = 0,70 \text{ cm}^4$ $W_x = 0,24 \text{ cm}^3$ , $W_y = 0,46 \text{ cm}^3$	
<b>115.008</b>		Aluminium-Verstärkung 96,8 x 44 x 4,9 mm $I_x = 113,2 \text{ cm}^4$ , $I_y = 31,98 \text{ cm}^4$ $W_x = 21,25 \text{ cm}^3$ , $W_y = 14,54 \text{ cm}^3$	
<b>109.629</b>		Endkappe weiß, schwarz	

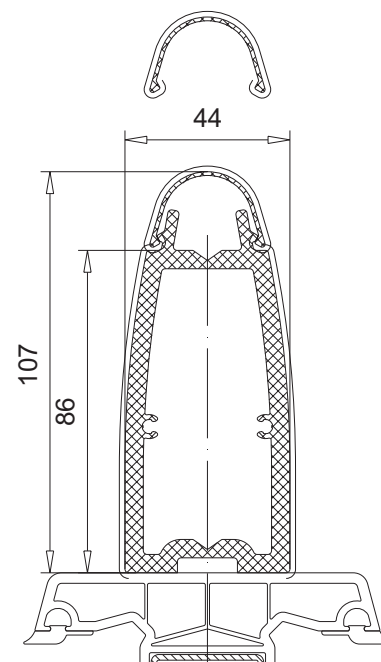

**Zargenprofil  
46 x 46 mm**

- Ausführung weiß und foliert

Artikel-Nr.

**109.195**

Zubehör

<b>115.089</b>		Aluminium-Verstärkung 39,0 x 40,5 x 2,0 mm $I_x = 7,31 \text{ cm}^4$ , $I_y = 6,89 \text{ cm}^4$ $W_x = 3,55 \text{ cm}^3$ , $W_y = 3,53 \text{ cm}^3$	
----------------	--	---	--

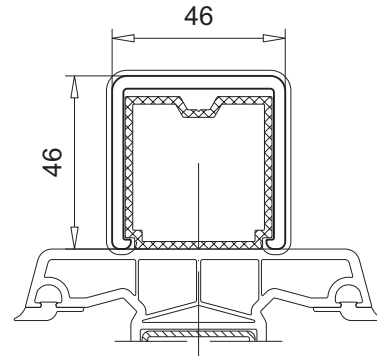

**Zargenprofil  
58 x 28 mm**

- Ausführung weiß und foliert

Artikel-Nr.

**109.082**

Zubehör

<b>113.047</b>		Verstärkung 50,0 x 20,0 x 1,5 mm $I_x = 1,38 \text{ cm}^4$ , $I_y = 5,88 \text{ cm}^4$ $W_x = 1,38 \text{ cm}^3$ , $W_y = 2,34 \text{ cm}^3$	
----------------	--	---	--

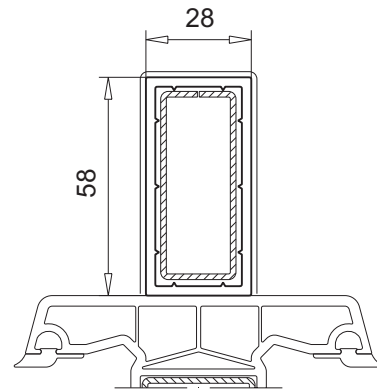

**Zargenprofil  
68 x 48 mm**

- Ausführung weiß und foliert

Artikel-Nr.

**109.081**

Zubehör

<b>113.011</b>		Verstärkung 60,0 x 40,0 x 1,5 mm $I_x = 7,82 \text{ cm}^4$ , $I_y = 14,62 \text{ cm}^4$ $W_x = 3,91 \text{ cm}^3$ , $W_y = 4,87 \text{ cm}^3$	
<b>113.011.2</b>		Verstärkung 60,0 x 40,0 x 2,0 mm $I_x = 10,03 \text{ cm}^4$ , $I_y = 18,87 \text{ cm}^4$ $W_x = 5,02 \text{ cm}^3$ , $W_y = 6,29 \text{ cm}^3$	
<b>113.011.3</b>		Verstärkung 60,0 x 40,0 x 3,0 mm $I_x = 13,93 \text{ cm}^4$ , $I_y = 26,50 \text{ cm}^4$ $W_x = 6,97 \text{ cm}^3$ , $W_y = 8,83 \text{ cm}^3$	

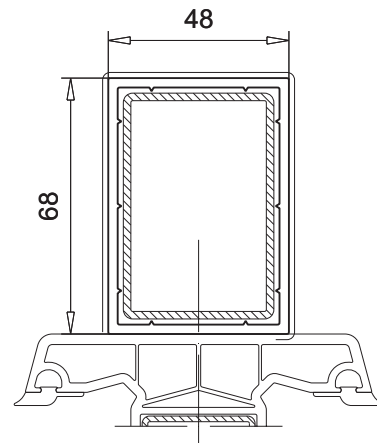

M.1:2 | Folierung: keine Kennzeichnung = ohne — = mit



### Zargenprofil 100 x 58 mm

- Ausführung weiß und foliert

Artikel-Nr.

**114.003**

#### Zubehör

<b>113.015.3</b>		Verstärkung 80,0 x 40,0 mm x 3,0 mm $I_x = 18,05 \text{ cm}^4$ , $I_y = 53,82 \text{ cm}^4$ $W_x = 9,02 \text{ cm}^3$ , $W_y = 13,48 \text{ cm}^3$	
------------------	---	---	---

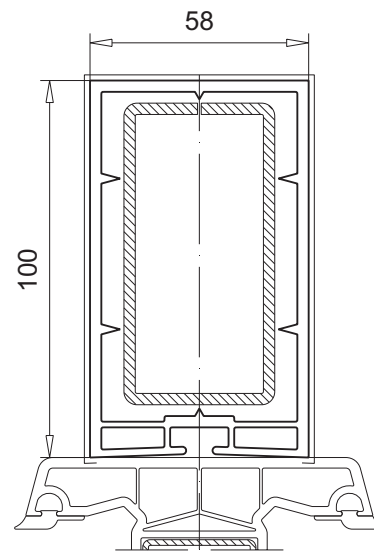



### Zargenprofil 57 x 39 mm

- Ausführung weiß

Artikel-Nr.

**114.018**

#### Zubehör

<b>113.161.3</b>		Verstärkung 50,0 x 25,0 x 3,0 mm $I_x = 3,95 \text{ cm}^4$ , $I_y = 12,36 \text{ cm}^4$ $W_x = 3,16 \text{ cm}^3$ , $W_y = 4,94 \text{ cm}^3$	
------------------	---	--	---

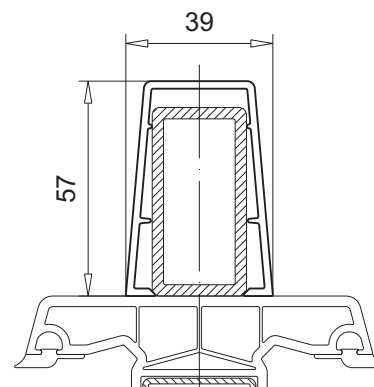





### Zargenprofil 67 x 56 mm

- Ausführung weiß

Artikel-Nr.

**114.019**

#### Zubehör

<b>113.011</b>		Verstärkung 60,0 x 40,0 x 1,5 mm $I_x = 7,82 \text{ cm}^4$ , $I_y = 14,62 \text{ cm}^4$ $W_x = 3,91 \text{ cm}^3$ , $W_y = 4,87 \text{ cm}^3$	
<b>113.011.2</b>		Verstärkung 60,0 x 40,0 x 2,0 mm $I_x = 10,03 \text{ cm}^4$ , $I_y = 18,87 \text{ cm}^4$ $W_x = 5,02 \text{ cm}^3$ , $W_y = 6,29 \text{ cm}^3$	
<b>113.011.3</b>		Verstärkung 60,0 x 40,0 x 3,0 mm $I_x = 13,93 \text{ cm}^4$ , $I_y = 26,50 \text{ cm}^4$ $W_x = 6,97 \text{ cm}^3$ , $W_y = 8,83 \text{ cm}^3$	

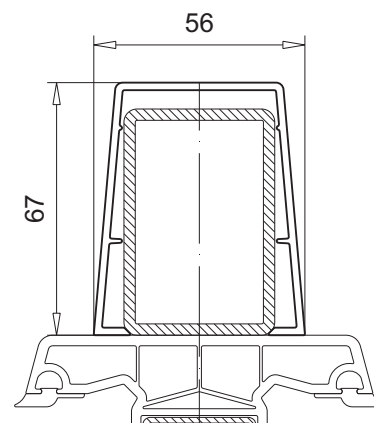

M.1:2 | Folierung: keine Kennzeichnung = ohne — = mit

## Zargenprofil 87 x 59,5 mm

- Ausführung weiß

Artikel-Nr.

**114.020**

### Zubehör

**113.015.3**



Verstärkung  
80,0 x 40,0 mm x 3,0 mm  
 $I_x = 18,05 \text{ cm}^4$ ,  $I_y = 53,82 \text{ cm}^4$   
 $W_x = 9,02 \text{ cm}^3$ ,  $W_y = 13,48 \text{ cm}^3$

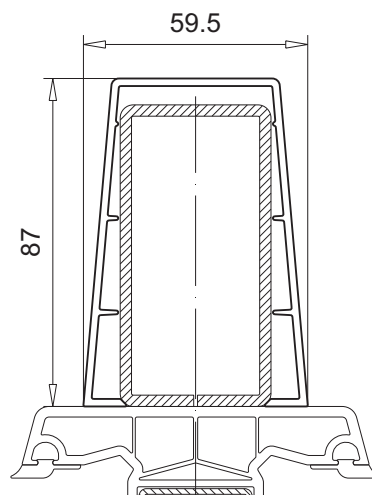

M.1:2 | Folierung: keine Kennzeichnung = ohne — = mit

**Info**







Die vielfältigen Varianten der Systemkopplung befinden sich in der gleichnamigen Technischen Information (Nr. 100-015) und in der Profilübersicht (Nr. 100-104).

**Systemkopplung,  
Abdeckprofil klein**
**8 x 45 mm**

- nur vertikal einsetzbar
- Ausführung weiß und foliert

Artikel-Nr.

**116.210**
**Zubehör**

<b>113.347</b>		Verstärkung 49,0 x 25,0 x 1,5 mm $I_x = 0,87 \text{ cm}^4$ , $I_y = 3,72 \text{ cm}^4$ $W_x = 0,72 \text{ cm}^3$ , $W_y = 1,42 \text{ cm}^3$	
<b>106.386</b>		Dichtstopfen	
<b>109.003</b>		Endkappe weiß, schwarz, caramel	
<b>109.133</b>		Abstandshalter für Bautiefe 76 mm	
<b>141.446.1</b>		Set Montagesystem	

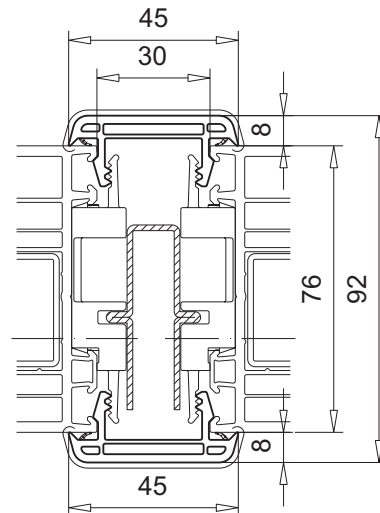

**2**
**Alternativ:**
**Abdeckprofil klein**
**8 x 45 mm**

- für SOFTLINE 76 inkl. Aluminium-Vorsatzblende
- Ausführung Aluminium roh
- Abwicklung/Umfang 223 mm

Artikel-Nr.

**104.342**
**Zubehör**

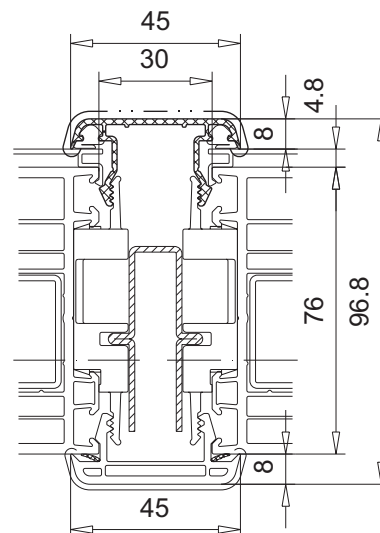
<b>106.392</b>		Dichtstopfen	
<b>109.003</b>		Endkappe weiß, schwarz, caramel	
<b>112.022</b>		Faltdichtung	



M.1:2 Folierung: — = mit  
Ausführung: - - - - - = roh/Sichtfläche

**Info**

Die vielfältigen Varianten der Systemkopplung befinden sich in der gleichnamigen Technischen Information (Nr. 100-015) und in der Profilübersicht (Nr. 100-104).

**Systemkopplung,  
Abdeckprofil groß  
40 x 45 mm**

- nur vertikal einsetzbar
- Ausführung weiß und foliert

Artikel-Nr.

**116.211**

Zubehör

<b>113.348</b>		Verstärkung 70,0 x 25,0 x 1,5 mm $I_x = 1,14 \text{ cm}^4$ , $I_y = 10,41 \text{ cm}^4$ $W_x = 0,94 \text{ cm}^3$ , $W_y = 2,73 \text{ cm}^3$	
<b>116.210</b>		Abdeckprofil klein	
<b>106.387</b>		Dichtstopfen	
<b>109.005</b>		Endkappe weiß, schwarz, caramel	
<b>109.133</b>		Abstandshalter für Bautiefe 76 mm	
<b>141.446.1</b>		Set Montagesystem	

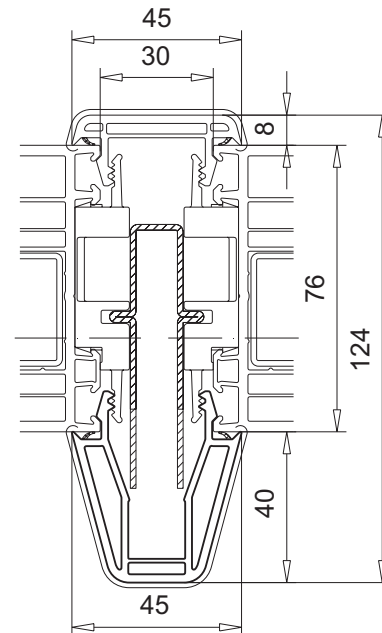

M.1:2 | Folierung: keine Kennzeichnung = ohne — = mit

**Info**

Die vielfältigen Varianten der Systemkopplung befinden sich in der gleichnamigen Technischen Information (Nr. 100-015) und in der Profilübersicht (Nr. 100-104).

### Systemkopplung, Füllprofil 20,5 x 22 mm

- Füllprofil nur vertikal einsetzbar
- Ausführung Recyclingmaterial (Farbe n.d.)

Artikel-Nr.

**116.213**
**Zubehör**

<b>113.348</b>		Verstärkung 70,0 x 25,0 x 1,5 mm $I_x = 1,14 \text{ cm}^4$ , $I_y = 10,41 \text{ cm}^4$ $W_x = 0,94 \text{ cm}^3$ , $W_y = 2,73 \text{ cm}^3$	
<b>116.211</b>		Abdeckprofil groß	
<b>109.133</b>		Abstandshalter für Bautiefe 76 mm	
<b>141.446.1</b>		Set Montagesystem	

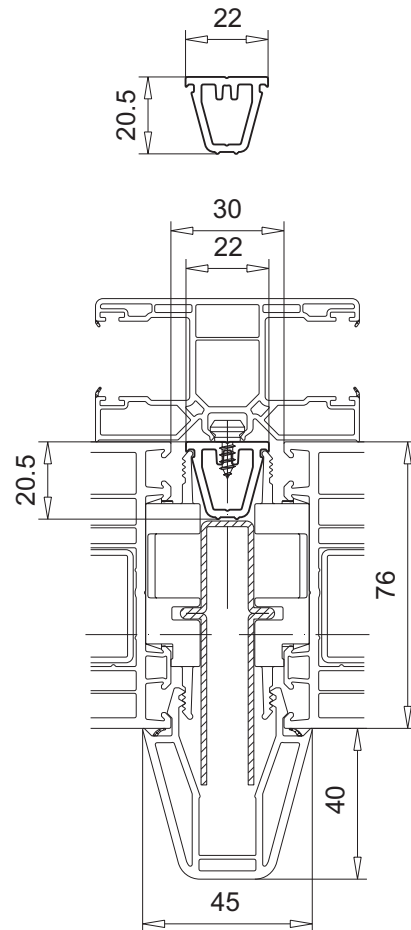

**Info**

Die vielfältigen Varianten der Systemkopplung befinden sich in der gleichnamigen Technischen Information (Nr. 100-015) und in der Profilübersicht (Nr. 100-104).

**Systemkopplung,  
Kopplungsprofil horizontal  
49 x 76,1 mm**

- nur horizontal einsetzbar
- Ausführung weiß und foliert

Artikel-Nr.

**116.212**

Zubehör

113.347		Verstärkung 49,0 x 25,0 x 1,5 mm $I_x = 0,87 \text{ cm}^4$ , $I_y = 3,72 \text{ cm}^4$ $W_x = 0,72 \text{ cm}^3$ , $W_y = 1,42 \text{ cm}^3$	X Y
113.348		Verstärkung 70,0 x 25,0 x 1,5 mm $I_x = 1,14 \text{ cm}^4$ , $I_y = 10,41 \text{ cm}^4$ $W_x = 0,94 \text{ cm}^3$ , $W_y = 2,73 \text{ cm}^3$	
116.210		Abdeckprofil klein	
116.211		Abdeckprofil groß	
109.133		Abstandshalter für Bautiefe 76 mm	
109.108		Abstandshalter für Bautiefe 76 mm	
141.447		Montageanker	
104.343		Vorsatzblende Ausführung Aluminium roh Abwicklung/Umfang 223 mm	

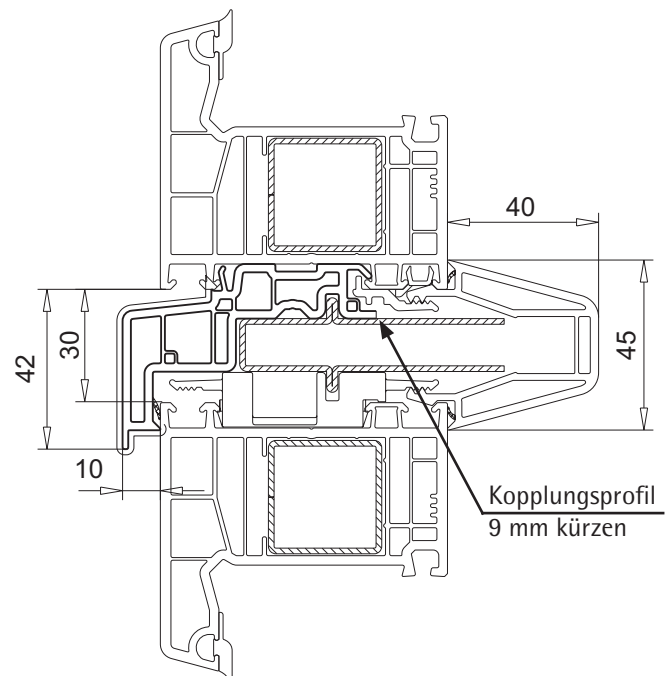
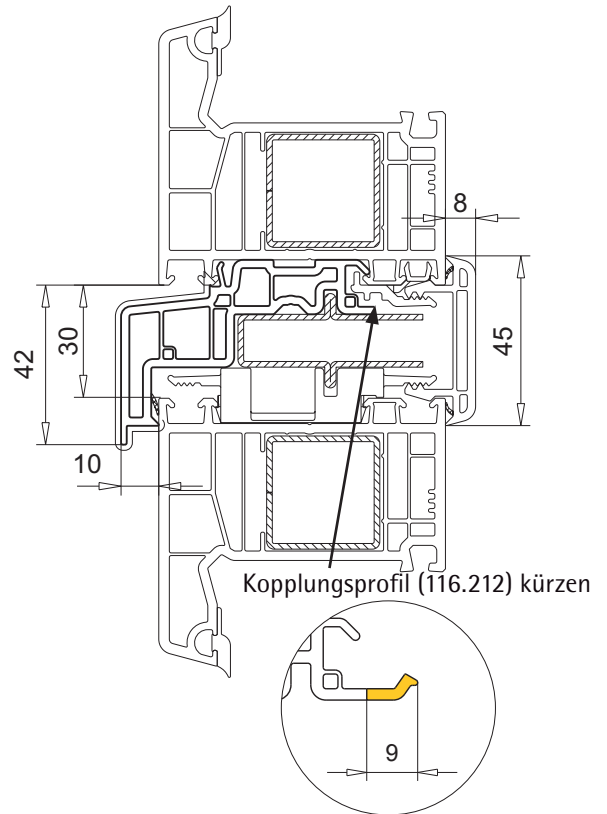

M.1:2 | Folierung: keine Kennzeichnung = ohne — = mit







## Kopplungsprofil 142 x 125 mm

- nur horizontal einsetzbar
- Ausführung weiß und foliert

Artikel-Nr.

**116.052**

### Zubehör

113.207.5		Verstärkung 80,0 x 80,0 x 5,0 mm $I_x = 137,4 \text{ cm}^4$ , $I_y = 137,4 \text{ cm}^4$ $W_x = 34,34 \text{ cm}^3$ , $W_y = 34,34 \text{ cm}^3$	
112.001		Dichtung	
z.B. 109.346		Wetterschenkel für Bautiefe 76 mm	

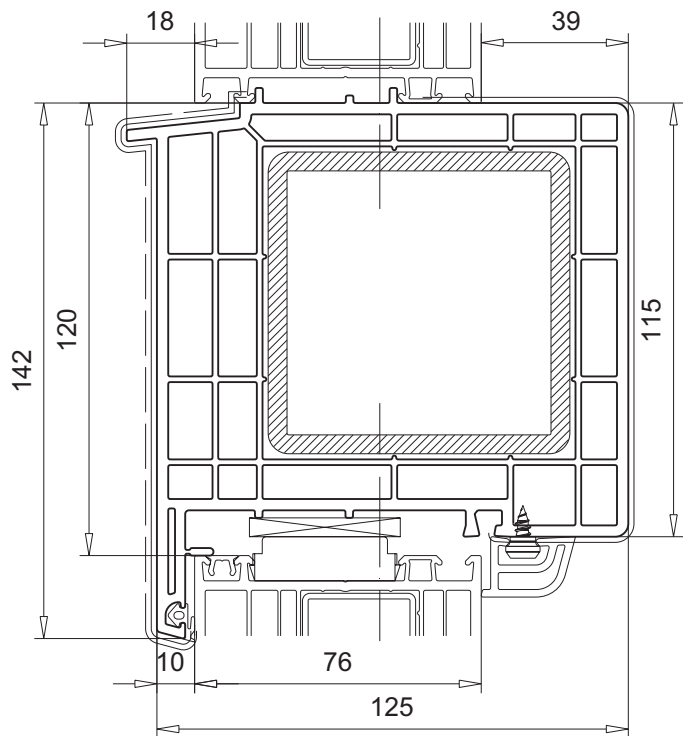
**2**

M.1:2 | Folierung: keine Kennzeichnung = ohne — = mit

**Info**

Detaillierte Informationen zum Sondersystem VEKA Kopplungssysteme beinhaltet die Technische Information Nr. 100-051.

**Kopplungsprofil**

**74 x 134 mm**

- nur vertikal einsetzbar
- Ausführung weiß und foliert

Artikel-Nr.

**116.231**

Zubehör

<b>113.460.2</b>		Verstärkung 20,0 x 70,0 x 2,0 mm $I_x = 2,37 \text{ cm}^4$ , $I_y = 18,17 \text{ cm}^4$ $W_x = 2,37 \text{ cm}^3$ , $W_y = 5,19 \text{ cm}^3$	
<b>113.460.3</b>		Verstärkung 20,0 x 70,0 x 3,0 mm $I_x = 3,11 \text{ cm}^4$ , $I_y = 25,85 \text{ cm}^4$ $W_x = 3,11 \text{ cm}^3$ , $W_y = 7,19 \text{ cm}^3$	
<b>109.146</b>		Abstandshalter schwarz	
<b>109.144</b>		Endkappe weiß, schwarz	
<b>141.465</b>		Set Montageplatte für Kopplungsprofil 116.231	

Zubehör für Bautiefe 76 mm

<b>106.433</b>		Dichtkissen (L/R) ▪ für Bodenschwelle
<b>106.435</b>		Dichtkissen (L/R) ▪ Balkonanschlussprofil 21 mm versetzt
<b>106.437</b>		Dichtkissen (L/R) ▪ beidseitig bündig
<b>107.271</b>		Glasleiste

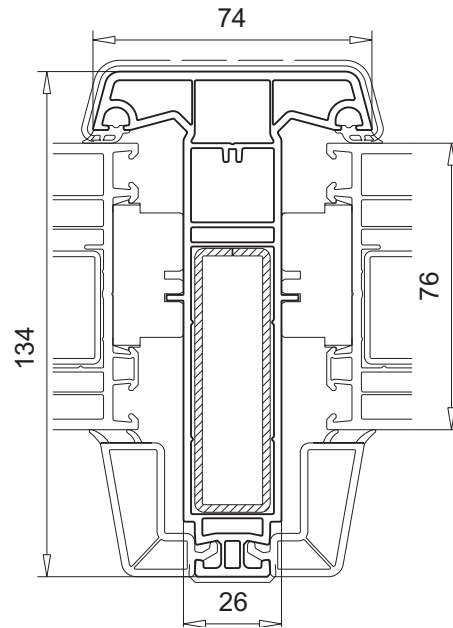

M.1:2 Folierung: keine Kennzeichnung = ohne      ——— = beidseitig      - - - - - = einseitig  
Ausführung: E6/EV1 = silber eloxiert      E6/C34 = braun eloxiert      kunststoffpulverbeschichtet      - · - · - · = roh/Sichtfläche



### Vorsatzblende 78,5 x 18,3 mm

- für Kopplungsprofil 116.231
- für SOFTLINE 76 inkl. Aluminium-Vorsatzblende
- Ausführung Aluminium roh
- Abwicklung/Umfang 220 mm

Artikel-Nr.

**104.555**

#### Zubehör

107.273		Glasleiste für Bautiefe 76 mm inkl. Aluminium-Vorsatzblende
112.331		Dichtung für 116.231 inkl. Aluminium-Vorsatzblende

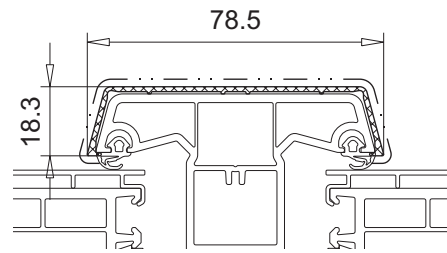



**Eckkopplung 135°**  
**72 x 83,6 mm**

- nur vertikal einsetzbar
- Ausführung weiß und foliert

Artikel-Nr.

**116.226**

Zubehör

<p><b>113.028</b></p>		<p>Verstärkung                  40,0 x 10,0 x 1,5 mm  <math>I_x = 0,22 \text{ cm}^4</math>, <math>I_y = 2,23 \text{ cm}^4</math>  <math>W_x = 0,44 \text{ cm}^3</math>, <math>W_y = 1,11 \text{ cm}^3</math></p>	
<p><b>116.033</b></p>		<p>Kehlleiste</p>	

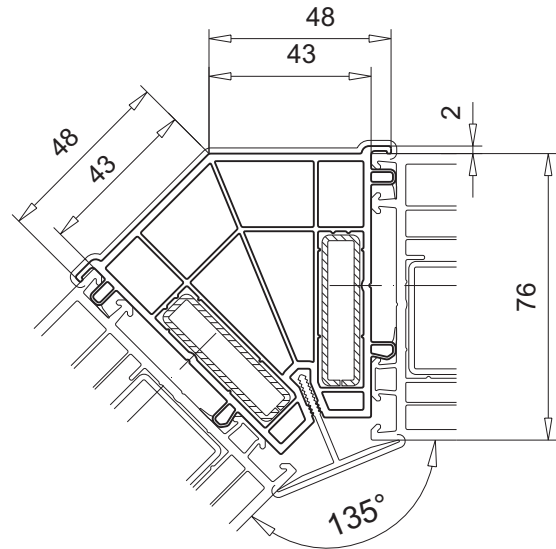



**Eckkopplung 90°**  
**87 x 87 mm**

- nur vertikal einsetzbar
- Ausführung weiß und foliert

Artikel-Nr.

**116.229**

Zubehör

<p><b>113.281.2</b></p>		<p>Verstärkung                  40,0 x 40,0 x 2,0 mm  <math>I_x = 7,21 \text{ cm}^4</math>, <math>I_y = 7,21 \text{ cm}^4</math>  <math>W_x = 3,60 \text{ cm}^3</math>, <math>W_y = 3,60 \text{ cm}^3</math></p>	
<p><b>141.549.1</b></p>		<p>Set Montagesystem</p>	

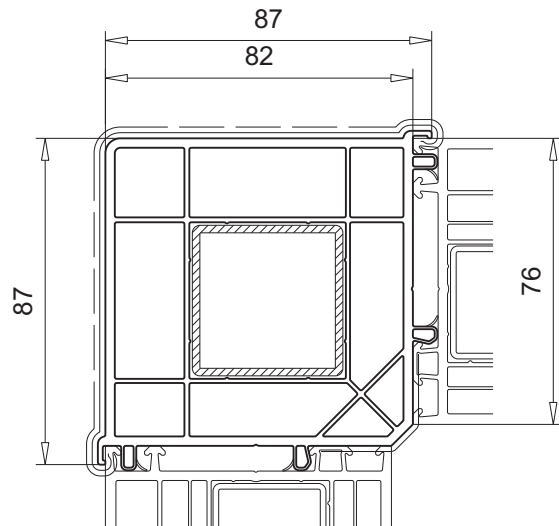

M.1:2 | Folierung: keine Kennzeichnung = ohne — = beidseitig - - - - - = einseitig







**Variable Eckkopplung**
**106 x 90 mm**

- nur vertikal einsetzbar
- Ausführung weiß und foliert
- Folie einseitig = Winkel 90°-200°

**Artikel-Nr.**
**Zubehör**

<b>116.216.2</b>	<b>116.215.2</b>	Anschlussprofil
<b>116.215.2</b>	<b>116.216.2</b>	Rundkopplung

**Zubehör**

<b>113.054.2</b>		Verstärkung Ø 60,0 x 2,0 mm $I_x = 15,34 \text{ cm}^4$ $W_x = 5,11 \text{ cm}^3$	
<b>113.053.2</b>		Verstärkung 50,0 x 50,0 x 2,0 mm $I_x = 14,46 \text{ cm}^4$ , $I_y = 14,46 \text{ cm}^4$ $W_x = 5,78 \text{ cm}^3$ , $W_y = 5,78 \text{ cm}^3$	
<b>112.253</b>		Dichtung	
<b>141.448.1</b>		Set Montagesystem	
<b>107.261</b>		Glasleiste 9,5 x 25 mm	

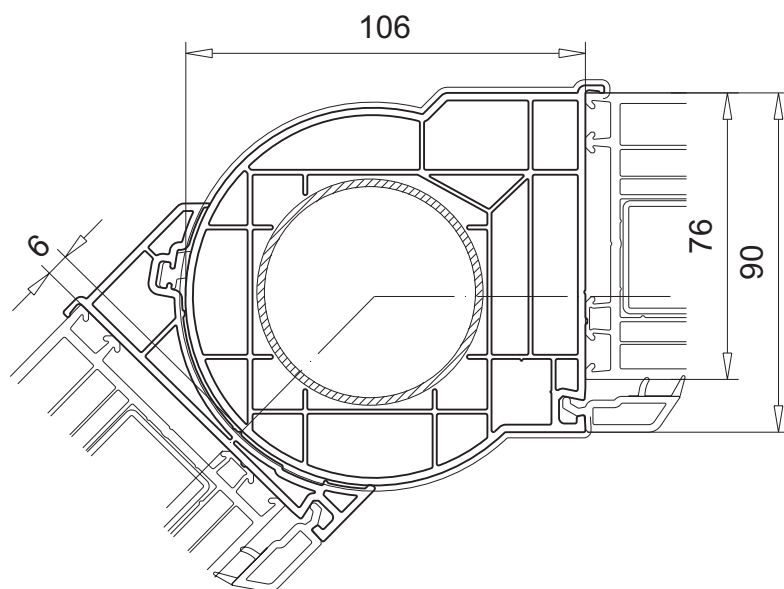
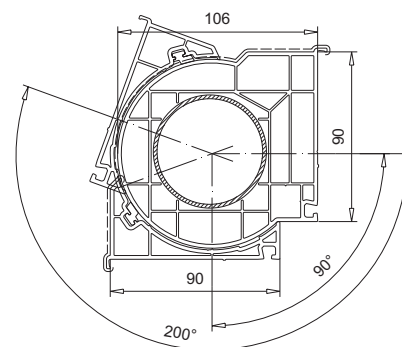
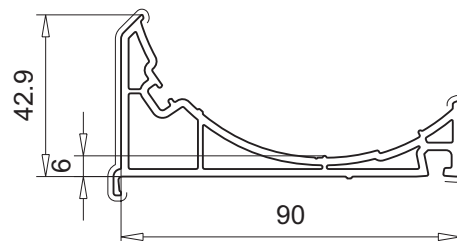
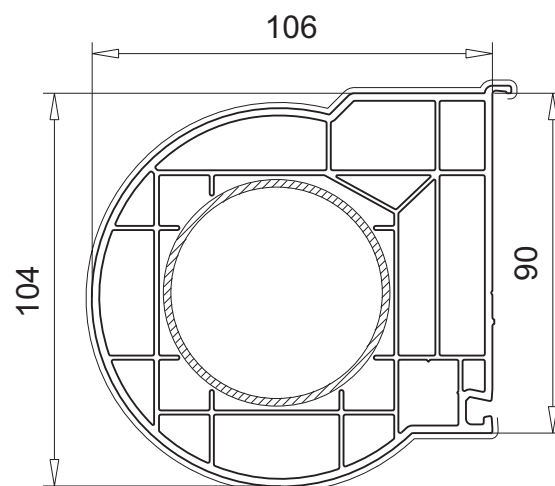

M.1:2 | Folierung: keine Kennzeichnung = ohne — = beidseitig - - - - - = einseitig

Abzugsmaße für

Artikel-Nr.

116.216.2

116.215.2

2

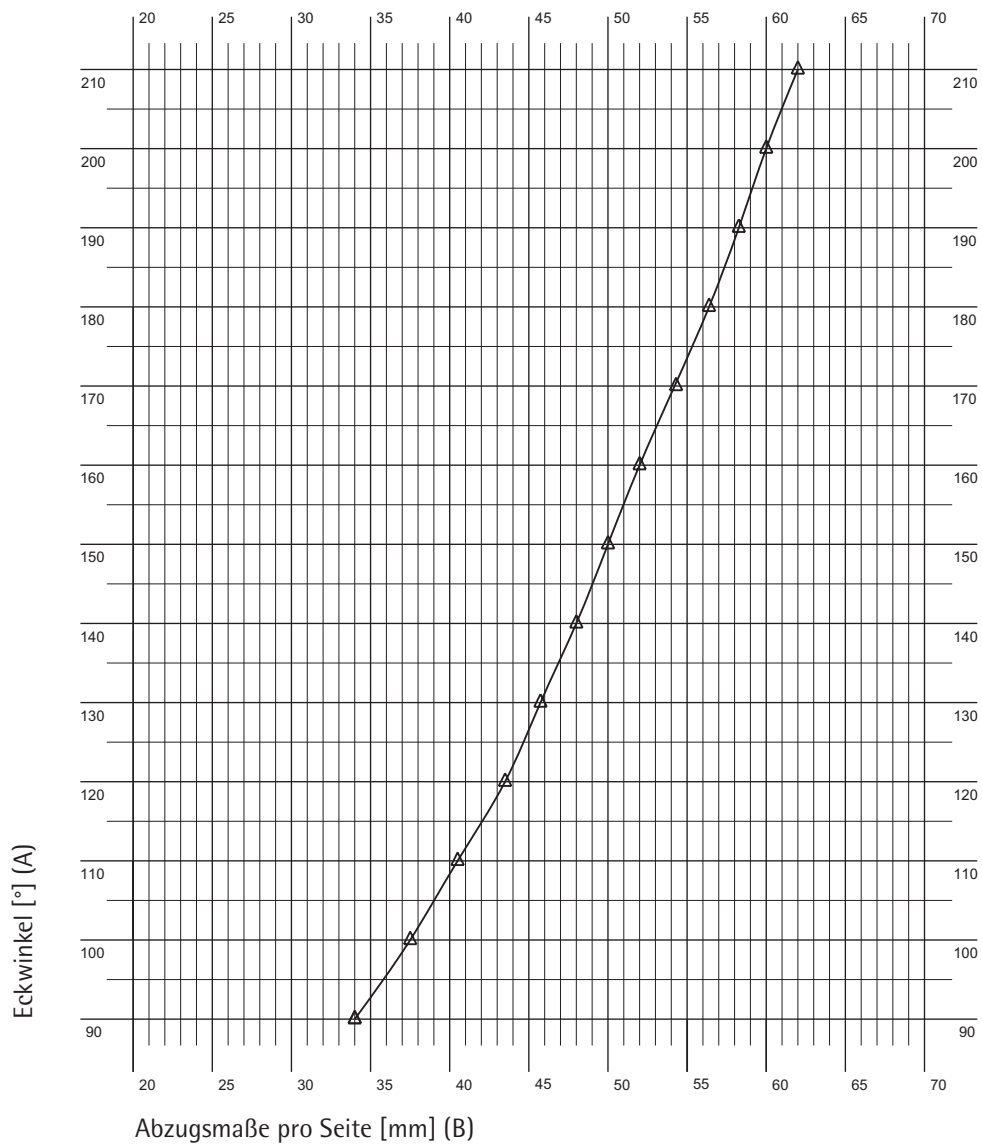
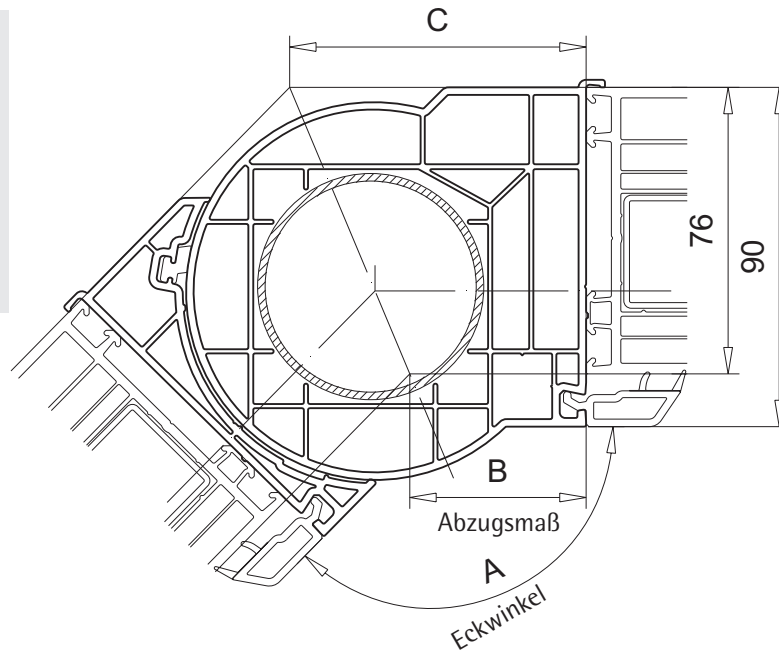

Abzugsmaße für

Artikel-Nr.

116.216.2

116.215.2

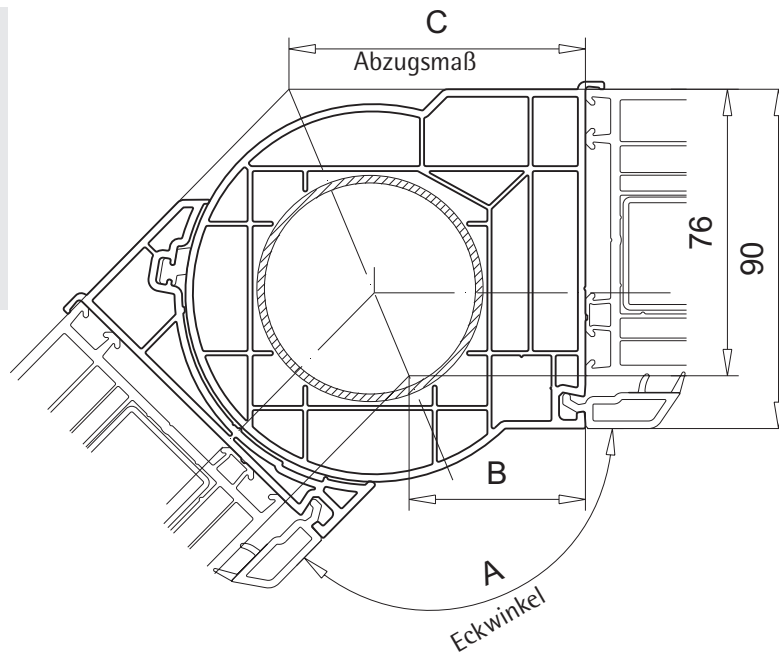

2

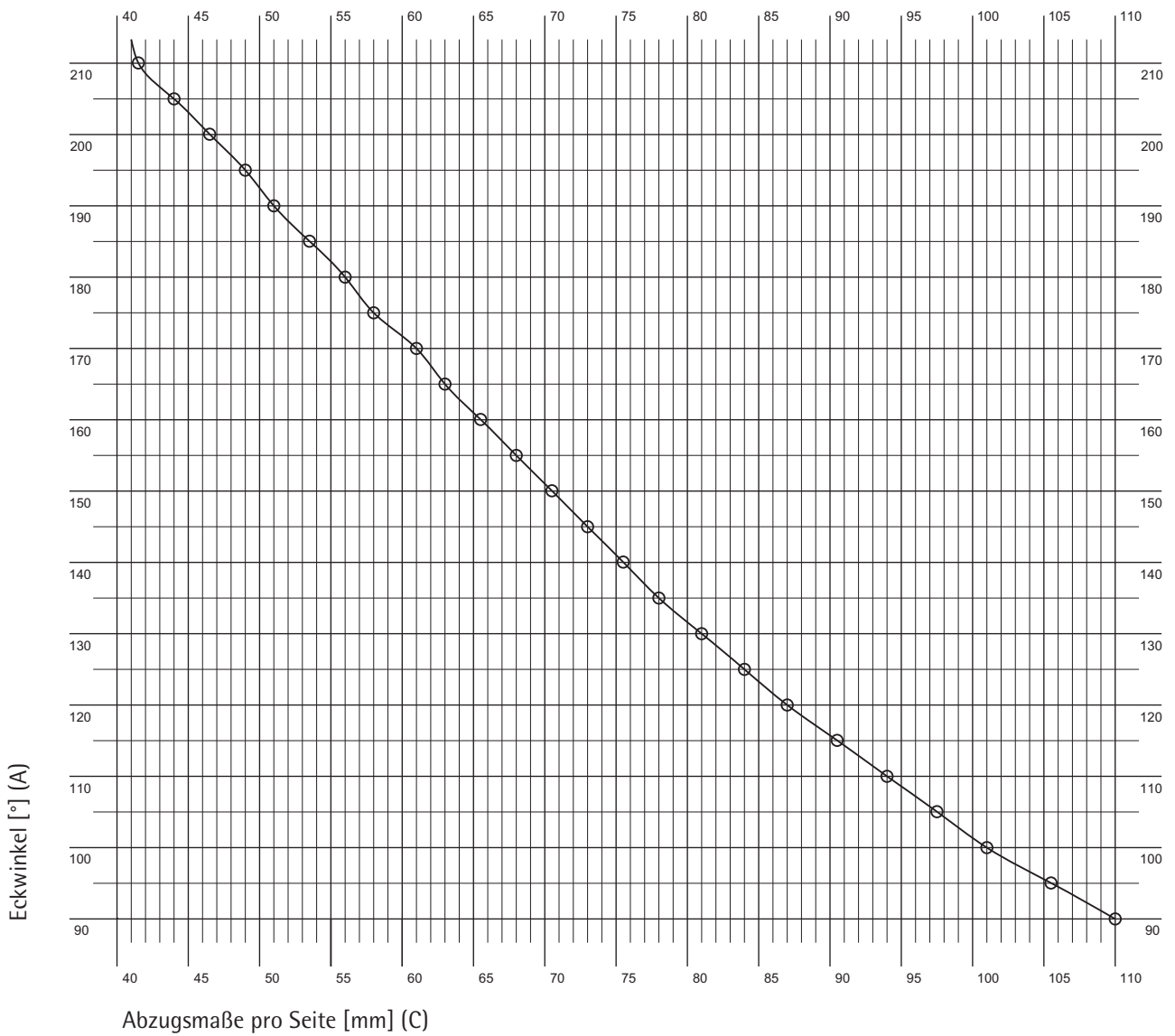

**Minikopplung**  
**8 x 15 mm**

- Ausführung weiß und braun

Artikel-Nr.

**116.030**

Zubehör

--	--

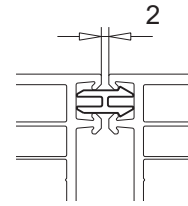

**Kopplungsprofil**  
**17,5 x 20 mm**

- Ausführung weiß und foliert

Artikel-Nr.

**116.217**

Zubehör

--	--

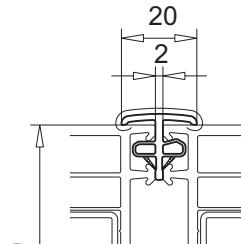

**Kopplungsprofil**  
**76 x 20 mm**

- nur vertikal einsetzbar
- Ausführung weiß und foliert

Artikel-Nr.

**116.230**

Zubehör

<b>113.028</b>		Verstärkung 40,0 x 10,0 x 1,5 mm $I_x = 0,22 \text{ cm}^4$ , $I_y = 2,23 \text{ cm}^4$ $W_x = 0,44 \text{ cm}^3$ , $W_y = 1,11 \text{ cm}^3$	
----------------	--	---	--

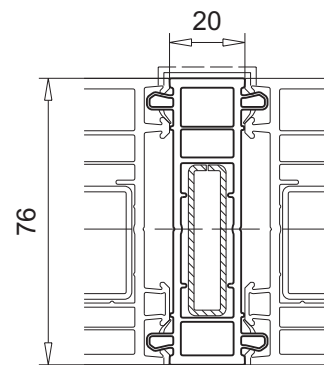

**Kopplungsprofil**  
**14 x 35 mm**

- nur horizontal einsetzbar
- Ausführung weiß

Artikel-Nr.

**116.053**

Zubehör

--	--

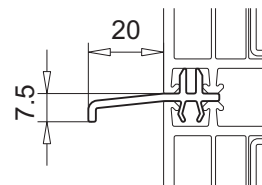

M.1:2 | Folierung: keine Kennzeichnung = ohne — = beidseitig - - - - - = einseitig





**Abdeckwinkel**  
**25 x 20 mm**

- Ausführung weiß

Artikel-Nr.

**109.049**

Zubehör

--	--

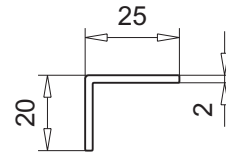

**Abdeckwinkel**  
**58 x 29 mm**

- Ausführung weiß

Artikel-Nr.

**109.013**

Zubehör

--	--

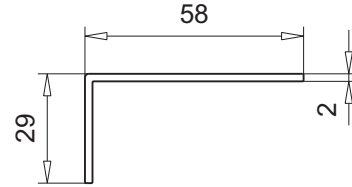

**Abdeckwinkel**  
**60 x 40 mm**

- Ausführung weiß und foliert

Artikel-Nr.

**109.001**

Zubehör

--	--

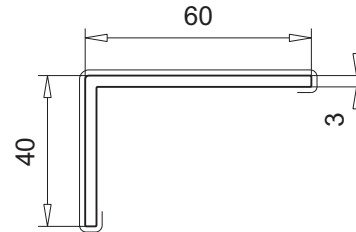

**Abdeckwinkel**  
**85 x 45 mm**

- Ausführung weiß und foliert

Artikel-Nr.

**109.134**

Zubehör

--	--

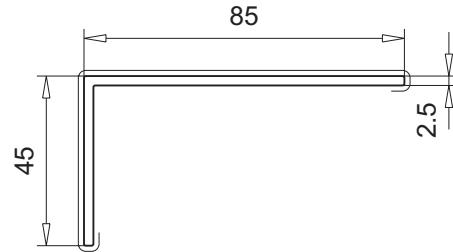

**Abdeckwinkel**  
**100 x 60 mm**

- Ausführung weiß

Artikel-Nr.

**109.002**

Zubehör

--	--

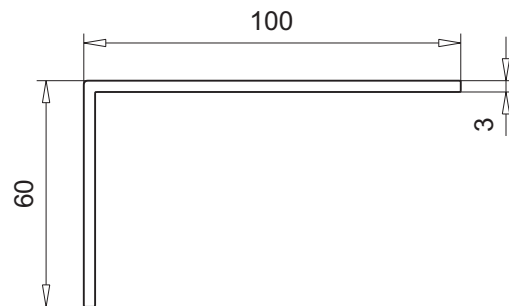

M.1:2 | Folierung: keine Kennzeichnung = ohne — = mit

**Abdeckwinkel**  
**40 x 12 mm**

- Ausführung weiß und foliert

Artikel-Nr.

Zubehör

**111.024**

--	--

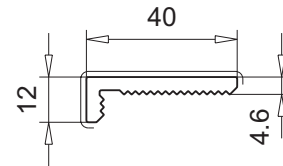

**Abdeckwinkel**  
**40 x 30 mm**

- Ausführung weiß und foliert

Artikel-Nr.

Zubehör

**111.007**

--	--

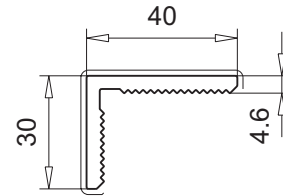

**Abdeckwinkel**  
**80 x 60 mm**

- Ausführung weiß und foliert

Artikel-Nr.

Zubehör

**111.016**

--	--

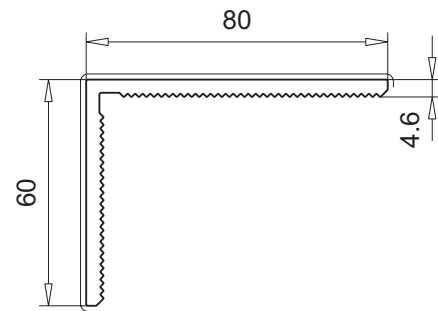

**Füllprofil**  
**6 x 7,7 mm**

- für Renovierungs-Blendrahmen
- Ausführung weiß und foliert

Artikel-Nr.

Zubehör

**111.033**

--	--

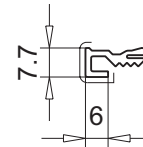

M.1:2 | Folierung: keine Kennzeichnung = ohne — = mit

**Abdeckwinkel**  
**40 x 30 mm**

- Ausführung weiß und foliert

Artikel-Nr.

Zubehör

**109.070**

--	--

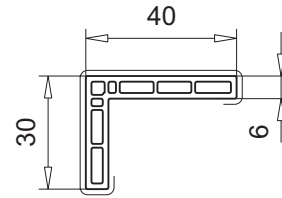

**Abdeckwinkel**  
**100 x 80 mm**

- Ausführung weiß und foliert

Artikel-Nr.

Zubehör

**111.003**

--	--

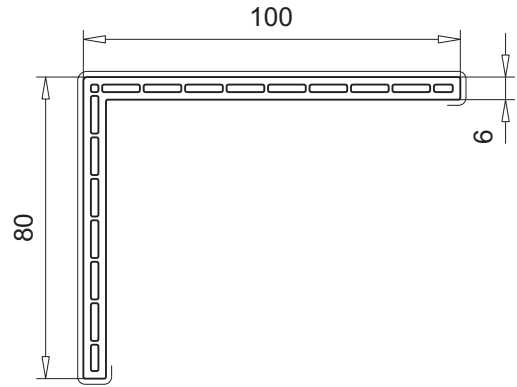

**Abdeckwinkel**  
**70 x 50 mm**

- Ausführung weiß und foliert

Artikel-Nr.

Zubehör

**111.031**

<b>109.473</b>	Winkel 56 x 56 mm
<b>109.477</b>	Winkel 60 x 60 mm

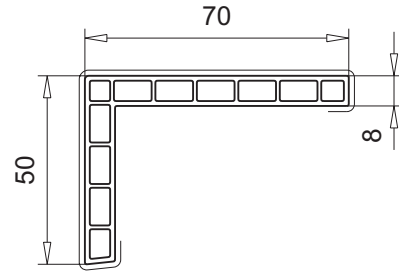

**Abdeckwinkel**  
**156 x 50 mm**

- Ausführung weiß und foliert

Artikel-Nr.

Zubehör

**111.032**

<b>109.473</b>	Winkel 56 x 56 mm
<b>109.477</b>	Winkel 60 x 60 mm

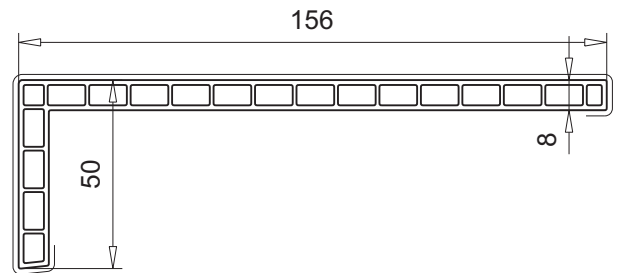

**Abdeckwinkel**  
**46 x 46 mm**

- für 10 mm Platte
- Ausführung weiß

Artikel-Nr.

Zubehör

**109.406**

--	--

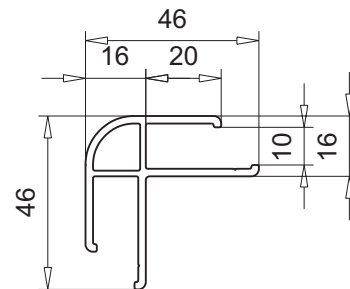

M.1:2 | Folierung: keine Kennzeichnung = ohne — = mit

**Abdeckprofil**  
**80 x 16 mm**

- Ausführung weiß und foliert

Artikel-Nr.

Zubehör

**109.187**

**109.189**

Winkel  
52 x 52 mm

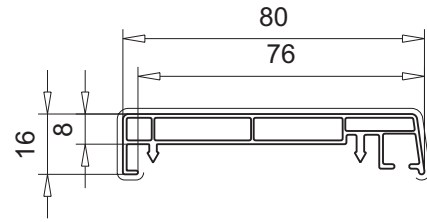

**Abdeckprofil**  
**100 x 16 mm**

- Ausführung weiß und foliert

Artikel-Nr.

Zubehör

**109.188**

**109.189**

Winkel  
52 x 52 mm

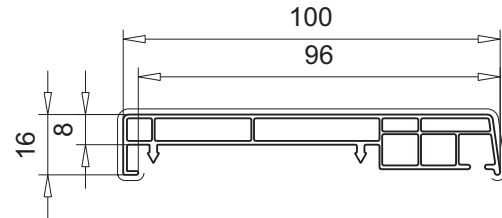

**Abdeckprofil**  
**63 x 185 mm**

- Ausführung weiß und foliert

Artikel-Nr.

Zubehör

**109.186**

--	--

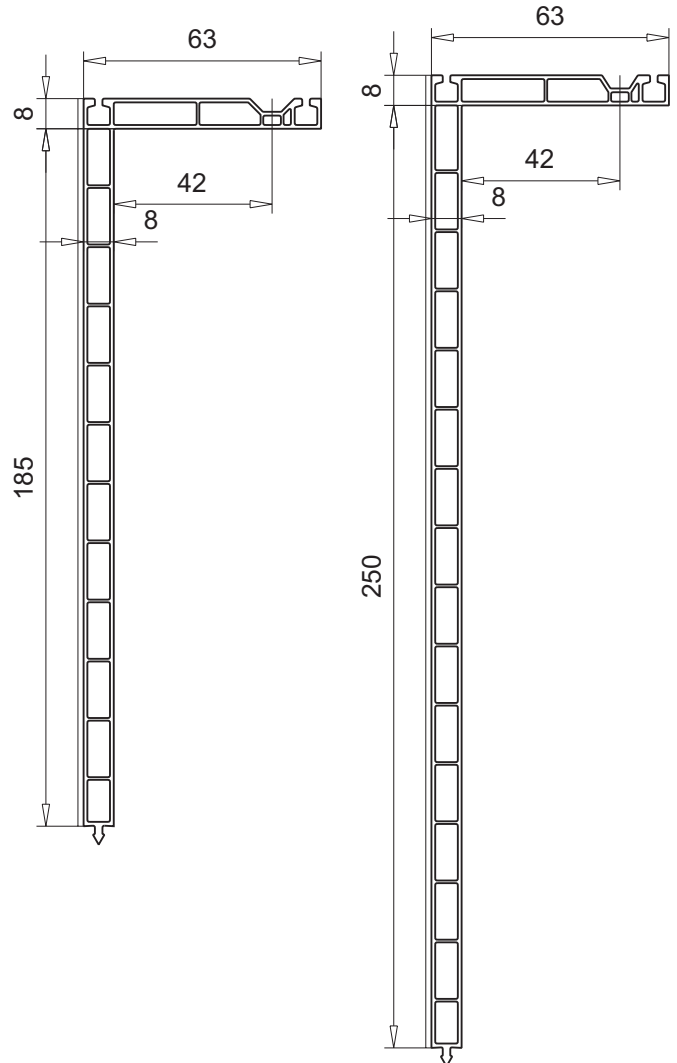

**Abdeckprofil**  
**63 x 250 mm**

- Ausführung weiß und foliert

Artikel-Nr.

Zubehör

**109.446**

--	--

M.1:2 | Folierung: keine Kennzeichnung = ohne — = mit

**Abdeckprofil**

**80 x 6 mm**

- Ausführung weiß und foliert

Artikel-Nr.

**109.046**

Zubehör

--	--

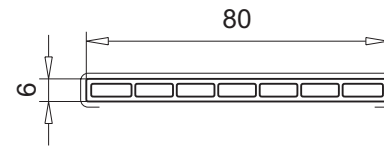

**Streifenprofil**

**30 x 3 mm**

- Ausführung weiß und foliert

Artikel-Nr.

**109.050**

Zubehör

--	--

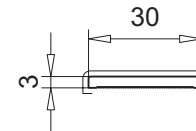

**Streifenprofil**

**50 x 3 mm**

- Ausführung weiß und foliert

Artikel-Nr.

**109.052**

Zubehör

--	--

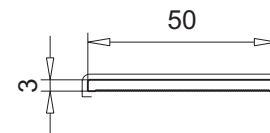

**Streifenprofil**

**150 x 3 mm**

- Ausführung weiß und foliert

Artikel-Nr.

**109.054**

Zubehör

--	--

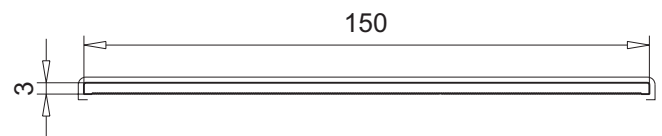

M.1:2 | Folierung: keine Kennzeichnung = ohne — = mit

**⚠ Bitte beachten!**

Abdeckleisten und Abdeckprofile mit Kleband nur raumseitig einsetzen!

**Abdeckleiste**
**20 x 2,5 mm**

- nur raumseits
- mit Dichtung weiß
- mit Kleband schwarz, 10 x 1 mm
- Ausführung weiß

Artikel-Nr.

Zubehör

**109.438**

--	--

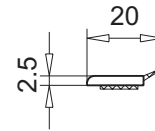
**Abdeckleiste**
**30 x 2,5 mm**

- nur raumseits
- mit Dichtung weiß
- mit Kleband schwarz, 10 x 1 mm
- Ausführung weiß und foliert

Artikel-Nr.

Zubehör

**109.439**

--	--

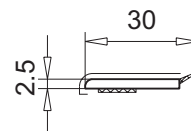
**Abdeckleiste**
**50 x 2,5 mm**

- nur raumseits
- mit Dichtung weiß
- mit Kleband schwarz, 19 x 1 mm
- Ausführung weiß und foliert

Artikel-Nr.

Zubehör

**109.440**

--	--

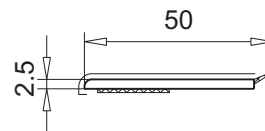
**Abdeckleiste**
**70 x 2,5 mm**

- nur raumseits
- mit Dichtung weiß
- mit Kleband schwarz, 19 x 1 mm
- Ausführung weiß und foliert

Artikel-Nr.

Zubehör

**109.441**

--	--

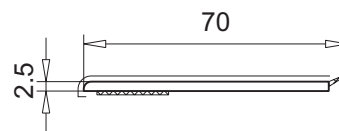
 M.1:2 | Folierung: *keine Kennzeichnung = ohne* — = mit

**⚠ Bitte beachten!**

Abdeckleisten und Abdeckprofile mit Klebeband nur raumseitig einsetzen!

2

**Abdeckprofil**

**20 x 8 mm**

- nur raumseits
- mit Klebeband schwarz, 10 x 1 mm
- Ausführung weiß und foliert

Artikel-Nr.

**109.442**

Zubehör

--	--

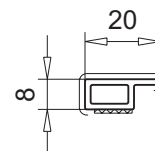

**Abdeckprofil**

**30 x 8 mm**

- nur raumseits
- mit Klebeband schwarz, 10 x 1 mm
- Ausführung weiß und foliert

Artikel-Nr.

**109.166**

Zubehör

--	--

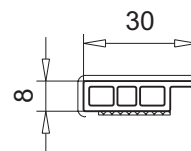

**Abdeckprofil**

**50 x 8 mm**

- nur raumseits
- mit Klebeband schwarz, 19 x 1 mm
- Ausführung weiß und foliert

Artikel-Nr.

**109.443**

Zubehör

--	--

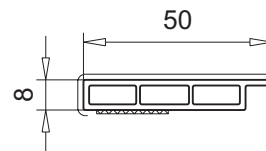

**Abdeckprofil**

**70 x 8 mm**

- nur raumseits
- mit Klebeband schwarz, 19 x 1 mm
- Ausführung weiß

Artikel-Nr.

**109.444**

Zubehör

--	--

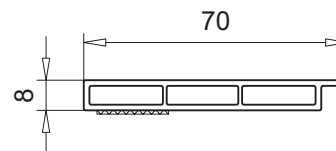

M.1:2 | Folierung: keine Kennzeichnung = ohne — = mit



**Abdeckprofil**

**22 x 14 mm**

- Ausführung weiß und foliert

Artikel-Nr.

Zubehör

**109.097**

--	--

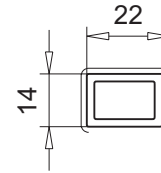

**Abdeckprofil**

**41 x 14 mm**

- Ausführung weiß und foliert

Artikel-Nr.

Zubehör

**109.099**

--	--

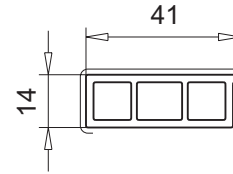

**Abdeckprofil**

**24 x 12,5 mm**

- Ausführung weiß und foliert

Artikel-Nr.

Zubehör

**109.558**

--	--

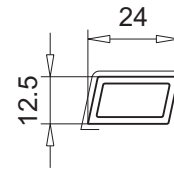

**Abdeckprofil**

**60 x 10 mm**

- Ausführung weiß und foliert

Artikel-Nr.

Zubehör

**109.014**

--	--

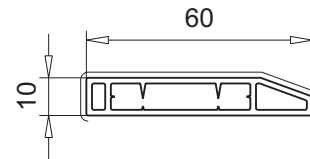

**Anschlussprofil**

**32 x 24 mm, Ober- und Unterteil**

- Oberteil: Ausführung weiß und foliert
- Unterteil: Ausführung weiß

Artikel-Nr.

Zubehör

**109.184**

<b>109.185</b>	Oberteil
----------------	----------

**109.185**

<b>109.184</b>	Unterteil
----------------	-----------

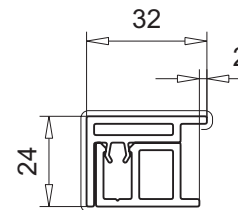

**Anschlussprofil**

**40 x 26 mm**

- Ausführung weiß

Artikel-Nr.

Zubehör

**109.073**

<b>108.016</b>	Schraubklemmnippel
----------------	--------------------

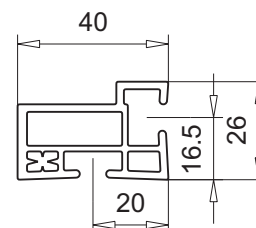

M.1:2 | Folierung: keine Kennzeichnung = ohne — = mit

**Abdeckleiste**  
**36,5 x 25 mm**

- Ausführung weiß und foliert

Artikel-Nr.

**109.419**

Zubehör

**108.016**

Schraubklemmnippel

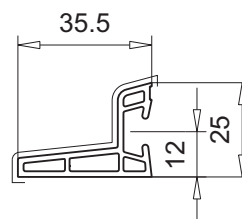

**Abdeckprofil**  
**25 x 20 mm**

- Ausführung weiß

Artikel-Nr.

**109.020**

Zubehör

**108.016**

Schraubklemmnippel

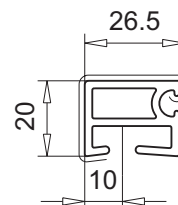

**Abdeckprofil**  
**40 x 14 mm**

- Ausführung weiß und foliert

Artikel-Nr.

**109.104**

Zubehör

**108.016**

Schraubklemmnippel

**108.063**

Klemmprofil

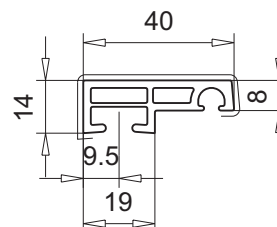

**Abdeckprofil**  
**76 x 10 mm**

- Ausführung weiß und foliert

Artikel-Nr.

**109.208**

Zubehör

**108.016**

Schraubklemmnippel

**108.063**

Klemmprofil

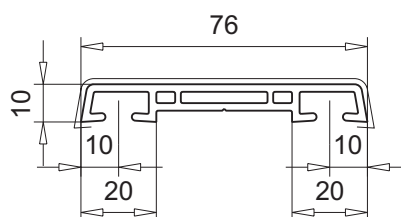

**Zierprofil**  
**56 x 32 mm**

- Ausführung weiß und foliert

Artikel-Nr.

**109.621**

Zubehör

**109.624**

Endkappe  
weiß

**108.016**

Schraubklemmnippel

**108.063**

Klemmprofil

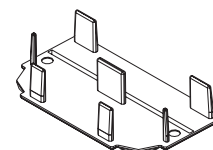
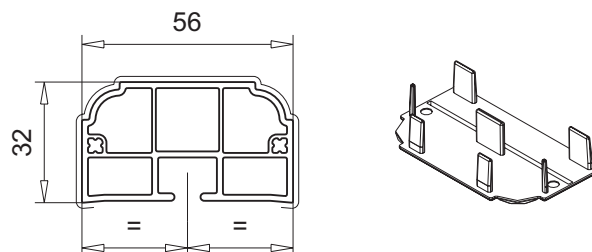

M.1:2 | Folierung: keine Kennzeichnung = ohne — = mit

**Anschlagleiste**
**25 x 28 mm**

- Ausführung weiß und foliert

**Artikel-Nr.**
**Zubehör**
**109.345**
**109.353**

 Endkappe  
weiß, caramel,  
schwarz

**112.xxx**

Dichtung

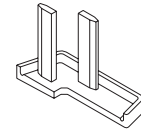
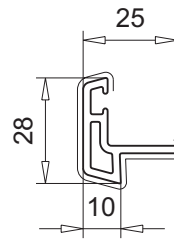
**Abdeckprofil**
**9,5 x 41 mm**

- Ausführung weiß und foliert

**Artikel-Nr.**
**Zubehör**
**109.484**
**109.485**

 Endkappe  
weiß, schwarz

**108.016**

Schraubklemmnippel

**108.063**

Klemmprofil

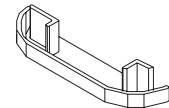
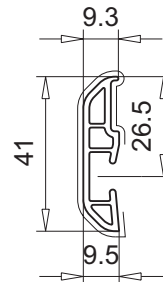
**Abdeckprofil**
**11 x 62,5 mm**

- Ausführung weiß und foliert

**Artikel-Nr.**
**Zubehör**
**109.499**
**109.500**

 Endkappe  
weiß, schwarz

**108.016**

Schraubklemmnippel

**108.063**

Klemmprofil

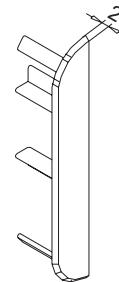
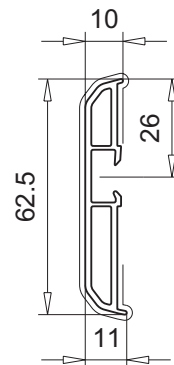
**Schraubklemmnippel**

- für Einsatzbereich weiße Profile

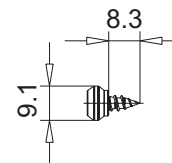
**Artikel-Nr.**
**Zubehör**
**108.016**

**Klemmprofil**

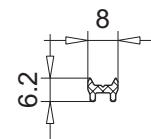
- für Einsatzbereich horizontal und farbige Profile
- gestanzt
- Ausführung Aluminium roh

**Artikel-Nr.**
**Zubehör**
**108.063**

**Wetterschenkel**  
**16 x 25 mm**

- Ausführung weiß

Artikel-Nr.

**109.112**

Zubehör

**109.139**

Endkappe  
weiß

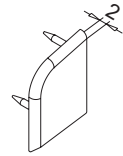
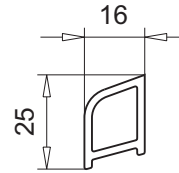

**Wetterschenkel**  
**16 x 35 mm**

- Ausführung weiß

Artikel-Nr.

**109.095**

Zubehör

**109.138**

Endkappe  
weiß

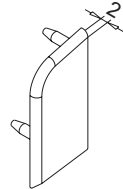
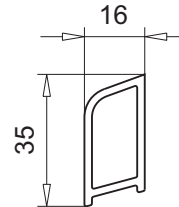

**Wetterschenkel**  
**16 x 25 mm**

- Ausführung weiß und foliert

Artikel-Nr.

**109.346**

Zubehör

**109.363**

Endkappe  
weiß, caramel,  
schwarz

**108.016**

Schraubklemmnippel

**108.063**

Klemmprofil

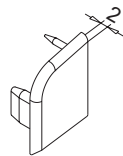
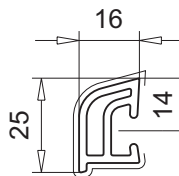

**Wetterschenkel**  
**16 x 35 mm**

- Ausführung weiß und foliert

Artikel-Nr.

**109.347**

Zubehör

**109.364**

Endkappe  
weiß, caramel,  
schwarz

**108.016**

Schraubklemmnippel

**108.063**

Klemmprofil

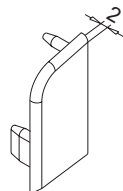
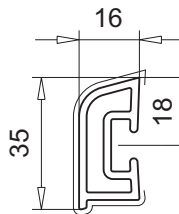

**Wetterschenkel**  
**24 x 17 mm**

- Ausführung weiß und foliert

Artikel-Nr.

**109.122**

Zubehör

**109.141**

Endkappe  
weiß, caramel,  
schwarz

**108.016**

Schraubklemmnippel

**108.063**

Klemmprofil

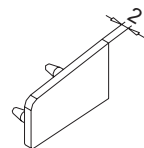
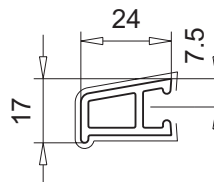

M.1:2 | Folierung: keine Kennzeichnung = ohne — = mit

### Wetterschenkel

24 x 23 mm

- Ausführung weiß

Artikel-Nr.

**109.249**

Zubehör

**108.016**

Schraubklemmnippel

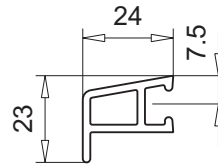

**Abdeckprofil**

**3 x 41 mm**

- aufklipsbar am VEKA Blendrahmen
- nur raumseits
- Ausführung weiß

Artikel-Nr.

**109.402**

Zubehör

--	--

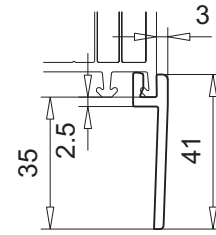

**Anschlussprofil**

**14,6 x 35 mm**

- Ausführung weiß und foliert

Artikel-Nr.

**110.120**

Zubehör

--	--

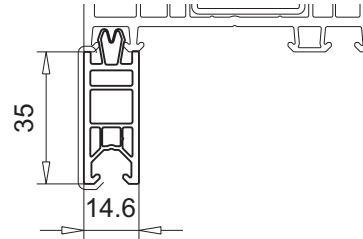

**Anschlussprofil**

**14,6 x 50 mm**

- Ausführung weiß und foliert

Artikel-Nr.

**110.121**

Zubehör

--	--

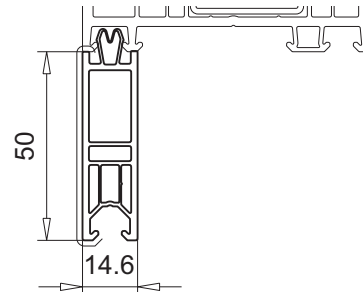

**Anschlussprofil**

**15,5 x 18 mm**

- Ausführung weiß und foliert

Artikel-Nr.

**109.011**

Zubehör

--	--

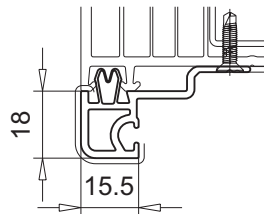

**Anschlussprofil**

**15 x 48 mm**

- nur raumseits
- Ausführung weiß und foliert

Artikel-Nr.

**109.132**

Zubehör

<b>109.531</b>	Anschlussprofil
----------------	-----------------

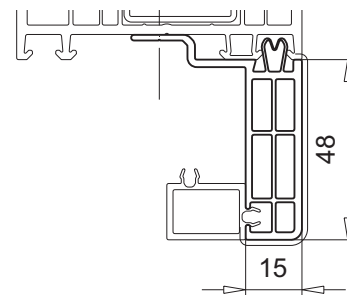

**Anschlussprofil**

**15 x 21 mm**

- Ausführung weiß und foliert

Artikel-Nr.

**109.531**

Zubehör

<b>109.132</b>	Anschlussprofil
----------------	-----------------

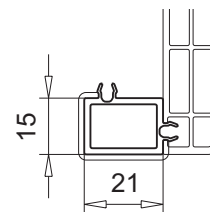

M.1:2 | Folierung: keine Kennzeichnung = ohne — = mit

**Abdeckleiste**
**8,6 mm**

- für VEKA Standardnut 6,2 mm
- Ausführung weiß, braun und foliert

Artikel-Nr.

Zubehör

**109.043**

--	--

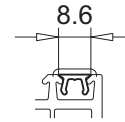
**Abdeckleiste**
**15,8 mm**

- für VEKA Beschlagnut
- Ausführung weiß

Artikel-Nr.

Zubehör

**109.045**

--	--

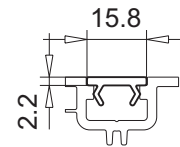
**Abdeckprofil**
**75 x 2,3 mm**

- Ausführung weiß und foliert

Artikel-Nr.

Zubehör

**109.220**

--	--

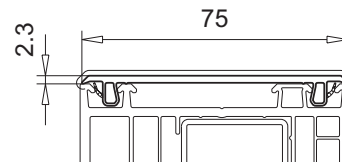
**Brüstungsprofil**
**110 x 24 mm**

- Ausführung weiß und foliert

Artikel-Nr.

Zubehör

**109.361**

--	--

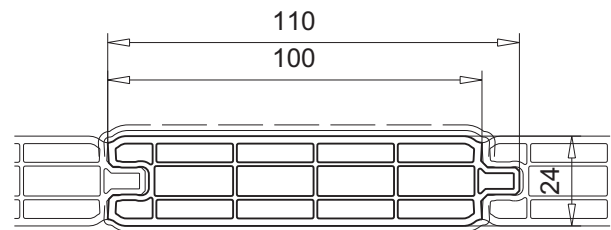
**Nut- und Federprofil**
**120 x 15 mm**

- Ausführung weiß und foliert

Artikel-Nr.

Zubehör

**109.599**

270.013	Verstärkung
---------	-------------

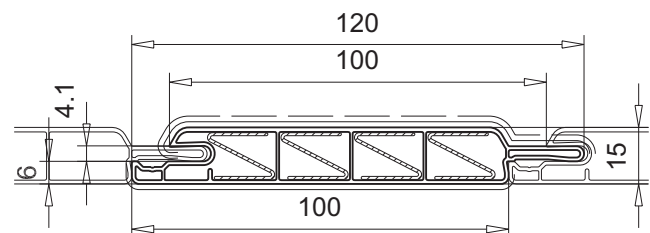
**Brüstungsprofil**
**85 x 30 mm**

- Ausführung weiß und foliert

Artikel-Nr.

Zubehör

**109.210**

108.016	Schraubklemmnippel
---------	--------------------

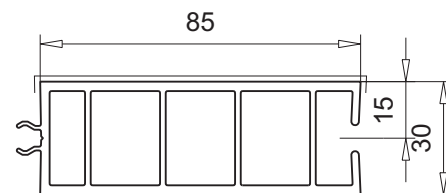

M.1:2 | Folierung: keine Kennzeichnung = ohne — = mit

**Glassprosse**  
**25 x 12 mm**

- mit Klebeband
- Ausführung weiß und foliert

Artikel-Nr.

Zubehör

**109.587**

--	--

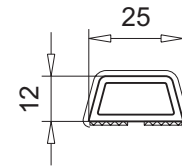

**Glassprosse**  
**40 x 12 mm**

- mit Klebeband
- Ausführung weiß und foliert

Artikel-Nr.

Zubehör

**109.588**

--	--

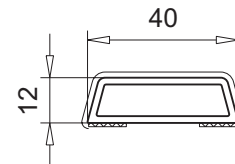

**Glassprosse**  
**55 x 12 mm**

- mit Klebeband
- Ausführung weiß und foliert

Artikel-Nr.

Zubehör

**109.589**

--	--

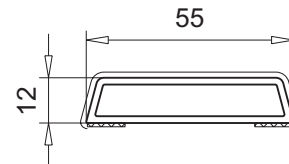

**Glassprosse**  
**25 x 10 mm**

- mit Klebeband
- Ausführung weiß und foliert

Artikel-Nr.

Zubehör

**109.590**

--	--

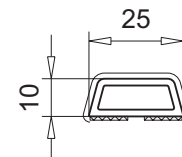

**Glassprosse**  
**40 x 10 mm**

- mit Klebeband
- Ausführung weiß und foliert

Artikel-Nr.

Zubehör

**109.591**

--	--

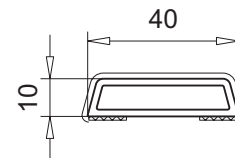

M.1:2 | Folierung: keine Kennzeichnung = ohne — = mit



**Zierkopf**  
67 x 75 x 29 mm

- Ausführung weiß

Artikel-Nr.

Zubehör

**146.161**

--	--

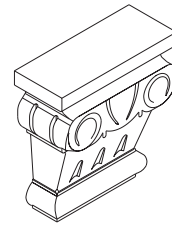

**Zierkopf**  
67 x 115 x 34 mm

- Ausführung weiß

Artikel-Nr.

Zubehör

**146.162**

--	--

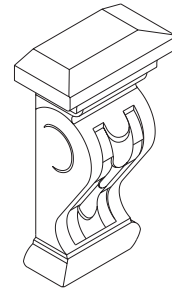

**Zierverbindung**  
54 x 16 x 16 mm

- Ausführung weiß

Artikel-Nr.

Zubehör

**146.163**

--	--

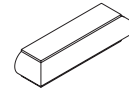

**Zierkopf**  
58 x 134 x 29 mm

- Ausführung weiß

Artikel-Nr.

Zubehör

**146.164**

--	--

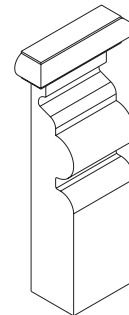

M.1:2 | Folierung: keine Kennzeichnung = ohne — = mit

**Zierleiste**  
**600 x 38 x 10 mm**

- Ausführung weiß

Artikel-Nr.

**146.165**

Zubehör

--	--

**Zierleiste**  
**800 x 38 x 10 mm**

- Ausführung weiß

Artikel-Nr.

**146.166**

Zubehör

--	--



Abb. nicht maßstäblich

**Zierquerleiste**  
**31 x 74 mm**

- Ausführung weiß und foliert

Artikel-Nr.

**146.168**

Zubehör

<b>146.170</b>	Endkappe, weiß, braun, caramel
<b>108.063</b>	Klemmprofil

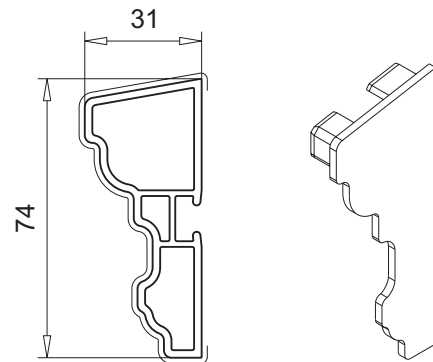

**Zierleiste**  
**37 x 10,5 mm**

- Ausführung weiß und foliert

Artikel-Nr.

**146.169**

Zubehör

<b>108.063</b>	Klemmprofil
----------------	-------------

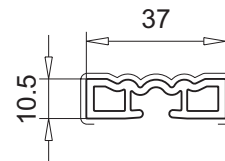

**Zierkopf**  
**46 x 84 x 23 mm**

- Ausführung weiß

Artikel-Nr.

**146.172**

Zubehör

--	--

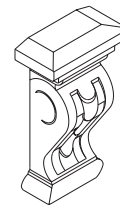

M.1:2 | Folierung: keine Kennzeichnung = ohne — = mit

**Zierverbindung**
**41 x 14 x 16 mm**

- Ausführung weiß

Artikel-Nr.

Zubehör

**146.173**

--	--

**Zierkopf**
**41 x 90 x 16 mm**

- Ausführung weiß

Artikel-Nr.

Zubehör

**146.174**

--	--

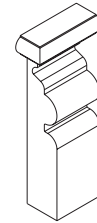
**Zierleiste**
**800 x 26 x 10 mm**

- Ausführung weiß

Artikel-Nr.

Zubehör

**146.176**

--	--



Abb. nicht maßstäblich

**Zierleiste**
**26 x 10,5 mm**

- Ausführung weiß und foliert

Artikel-Nr.

Zubehör

**146.177**

<b>108.063</b>	Klemmprofil
----------------	-------------

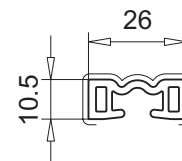



## Profilkombinationen

### SOFTLINE 76

Systemübersicht SOFTLINE 76 AD/MD -----	3.2
---	-----

### SOFTLINE 76 AD

<b>Fenster/Fenstertür M.1:2</b> -----	<b>3.4</b>
▪ Festverglasung -----	3.4
▪ 2-tlg. -----	3.5
▪ 1-flg. -----	3.8
▪ 2-flg. mit festem Pfosten -----	3.11
▪ 2-flg. mit loseem Pfosten -----	3.14
<b>Haustür M.1:2</b> -----	<b>3.18</b>
▪ Flügel 125 mm -----	3.18
▪ Flügel 125 mm, außen öffnend -----	3.25
▪ Haustür mit flügelüberdeckender Füllung ---	3.26
<b>Nebeneingangstür M.1:2</b> -----	<b>3.28</b>
▪ Flügel 114 mm -----	3.28
▪ Flügel 114 mm, außen öffnend-----	3.34
<b>Dreh-Kipptür M.1:2</b> -----	<b>3.35</b>
▪ Flügel 114 mm -----	3.35
▪ Flügel 84 mm -----	3.41

### SOFTLINE 76 MD

<b>Fenster/Fenstertür M.1:2</b> -----	<b>3.48</b>
▪ Festverglasung -----	3.48
▪ 2-tlg. -----	3.50
▪ 1-flg. -----	3.54
▪ 2-flg. mit festem Pfosten -----	3.60
▪ 2-flg. mit loseem Pfosten -----	3.64
<b>Nebeneingangstür M.1:2</b> -----	<b>3.68</b>
▪ Flügel 114 mm -----	3.68
▪ Flügel 114 mm, außen öffnend-----	3.74
<b>Dreh-Kipptür M.1:2</b> -----	<b>3.75</b>
▪ Flügel 114 mm -----	3.75
▪ Flügel 84 mm -----	3.81

	SOFTLINE 76 AD		SOFTLINE 76 MD	
Blendrahmen		101.353		101.350
		101.354		101.351
		101.355		101.352
		101.358	101.359	111.054
T-Profil		102.355 ▪ Flügelsprosse		102.355 ▪ Flügelsprosse
		102.352 ▪ Flügelsprosse/ Setzpfosten		102.350 ▪ Setzpfosten
		102.352 ▪ Flügelsprosse/ Setzpfosten		102.352 ▪ Flügelsprosse
		102.357 ▪ Flügelsprosse/ Setzpfosten		102.351 ▪ Setzpfosten
		102.357 ▪ Flügelsprosse		
Stulpprofil		102.313		102.313
		102.308		102.308
		102.354		102.354
<ul style="list-style-type: none"> <li>▪ Fenster</li> <li>▪ Dreh-Kipptür</li> <li>▪ Nebeneingangstür</li> <li>▪ Haustür</li> </ul>		102.356		102.356
		102.358		102.358

	SOFTLINE 76 AD			SOFTLINE 76 MD			
<b>Flügel</b> ■ Fenster ■ Fenster ■ Dreh-Kipptür ■ Dreh-Kipptür ■ Nebeneingangstür ■ Haustür	 74 103.380	 54 103.389	 74 103.380	 54 103.389			
	 84 103.381		 84 103.381				
	 114 103.485	 114 103.486		 114 103.485	 114 103.486		
	 125 105.400	 125 105.401	 125 105.403	 125 105.400	 125 105.401	 125 105.403	
<b>Aufbauprofil</b>	 76 103.384		 76 103.384				
	 117 105.402		 117 105.402				

Fenster 1-tlg.  
Festverglasung und  
Festverglasung mit Sprosse

Profilkombination M.1:2

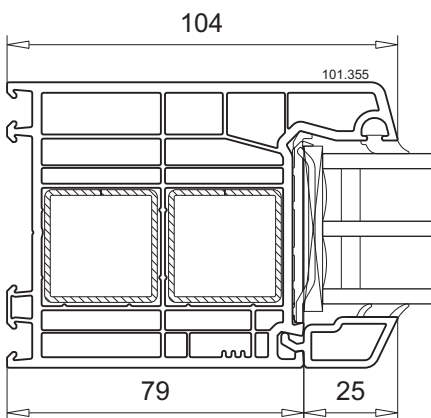
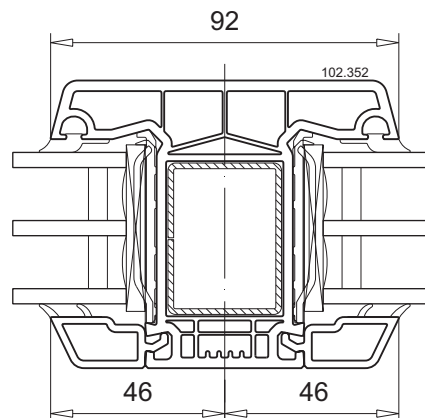
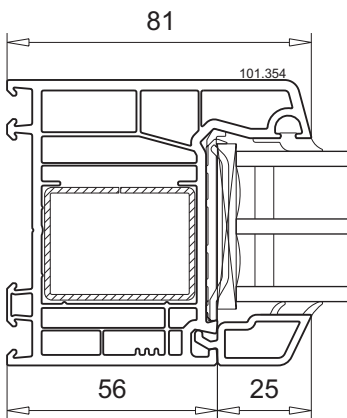
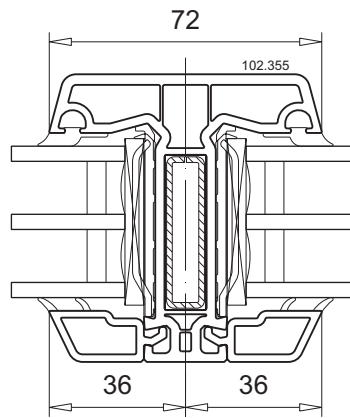
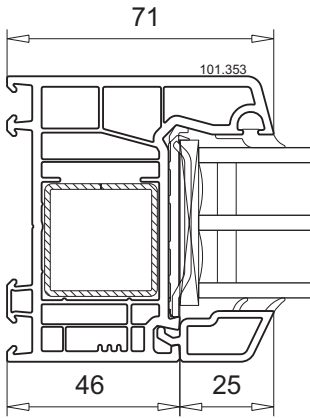
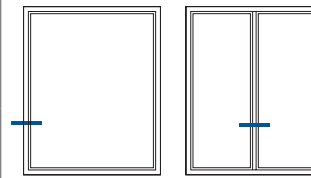

3



Fenster 2-tlg.  
Festverglasung und  
Dreh-Kipp-Flügel

Profilkombination

M.1:2

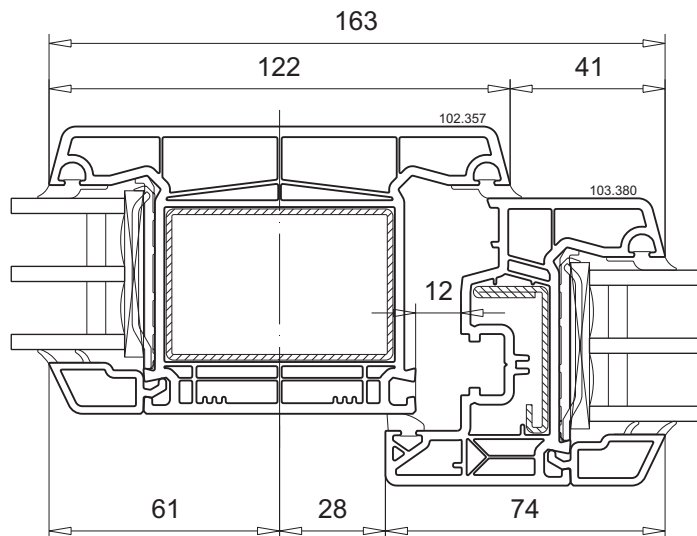
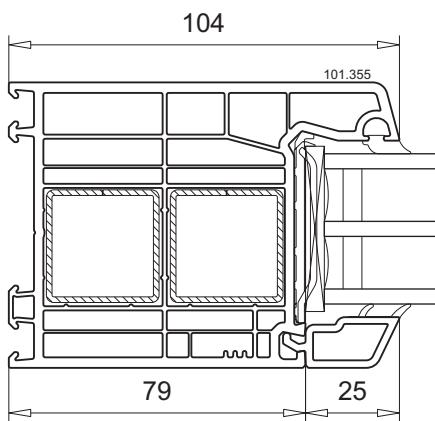
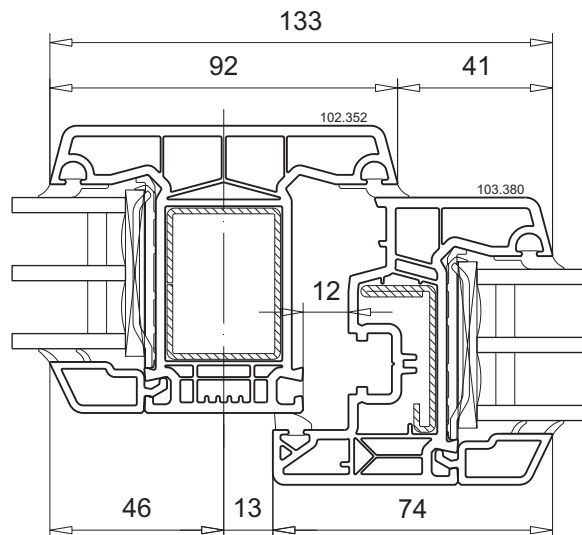
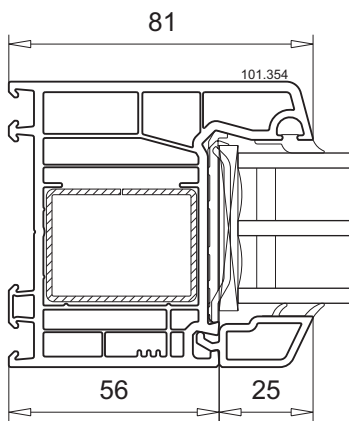
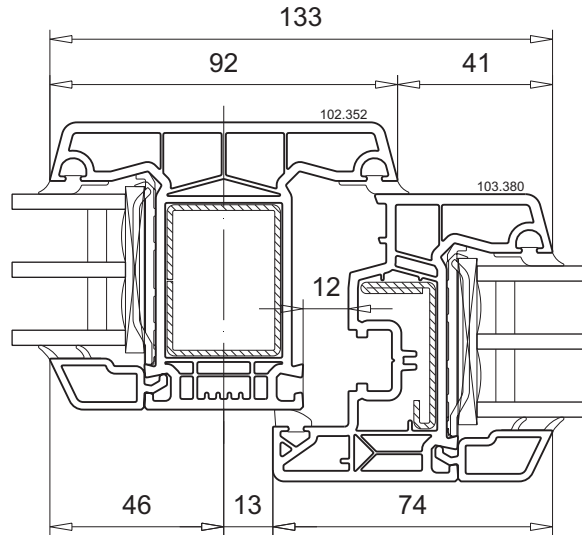
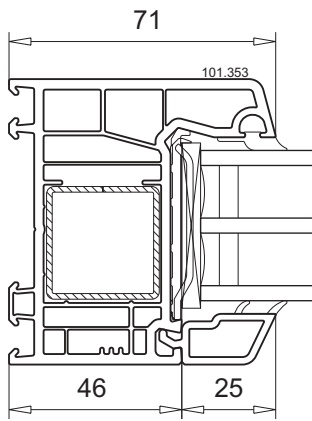
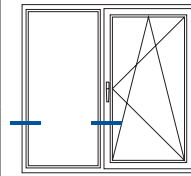

3

Fenster 2-tlg.  
Festverglasung und  
Dreh-Kipp-Flügel

Profilkombination

M.1:2

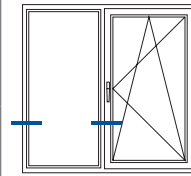

3

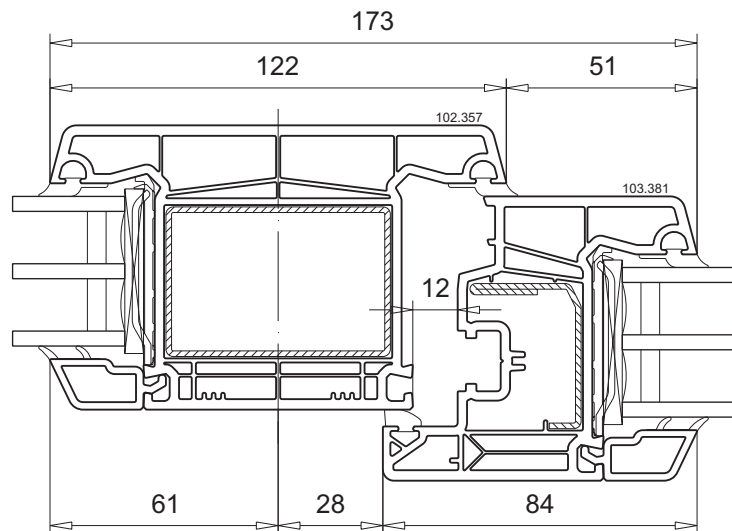
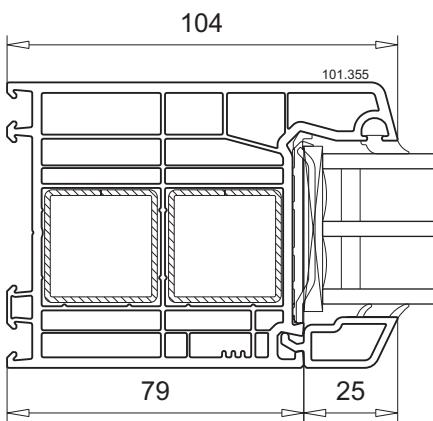
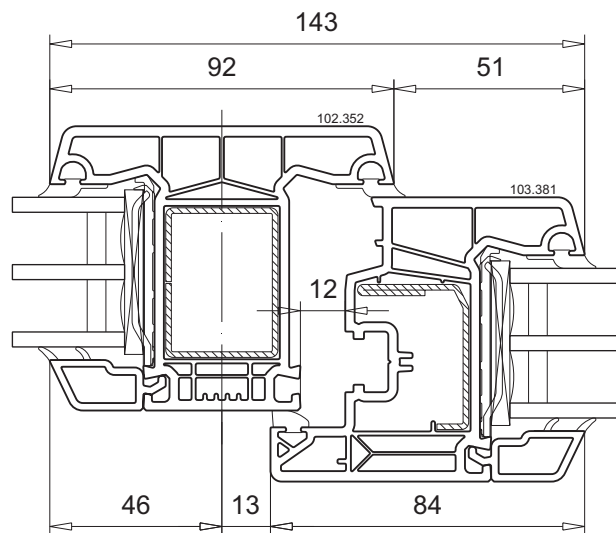
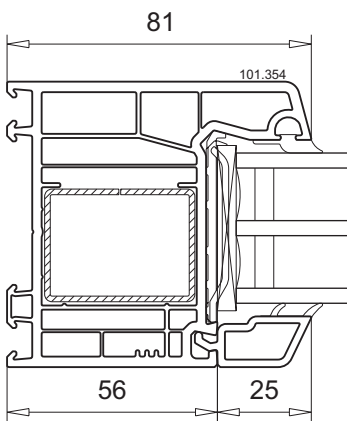
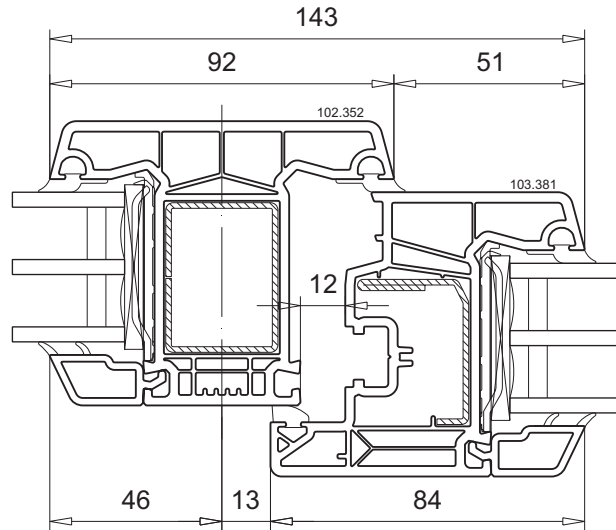
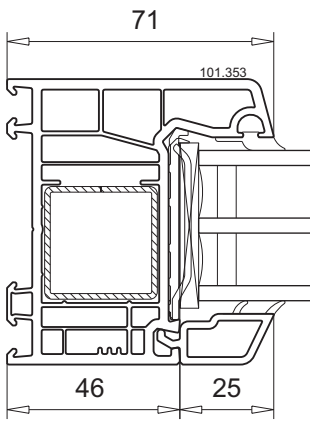

Fenster 2-tlg.  
Festverglasung und  
Dreh-Kipp-Flügel

Profilkombination

M.1:2

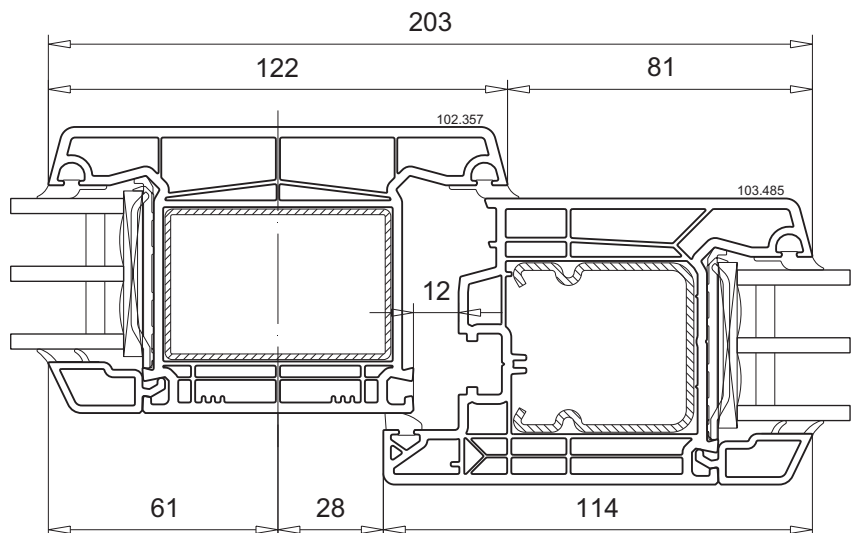
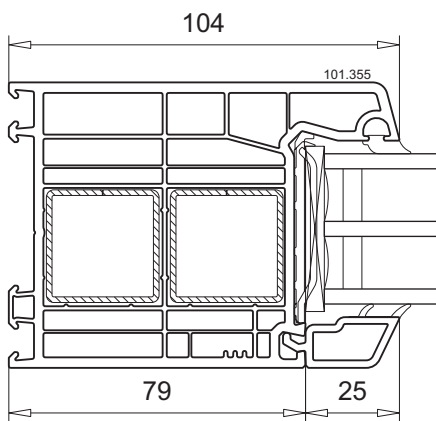
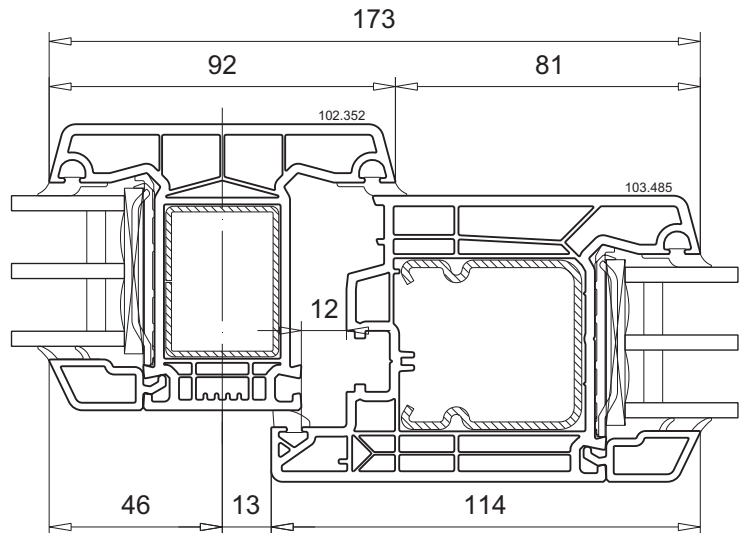
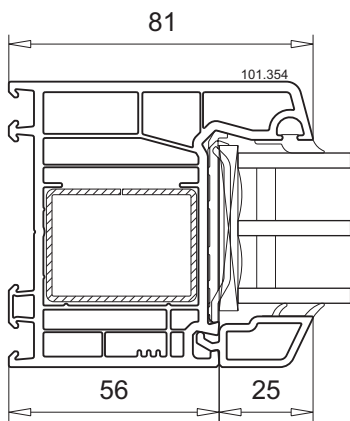
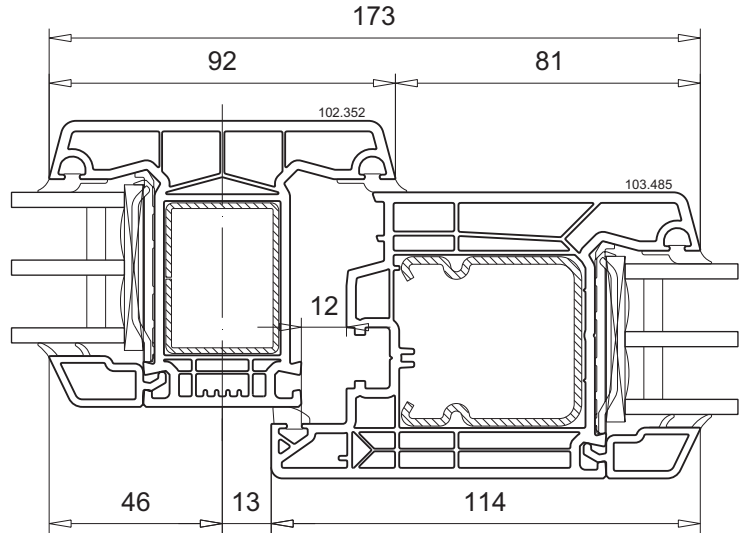
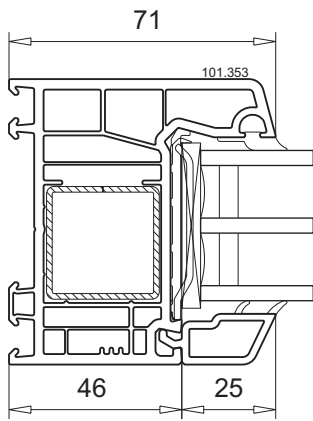
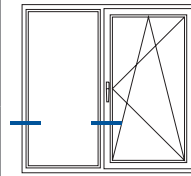

3

**Fenster 1-flg.  
und 1-flg. mit Sprosse**

Profilkombination M.1:2

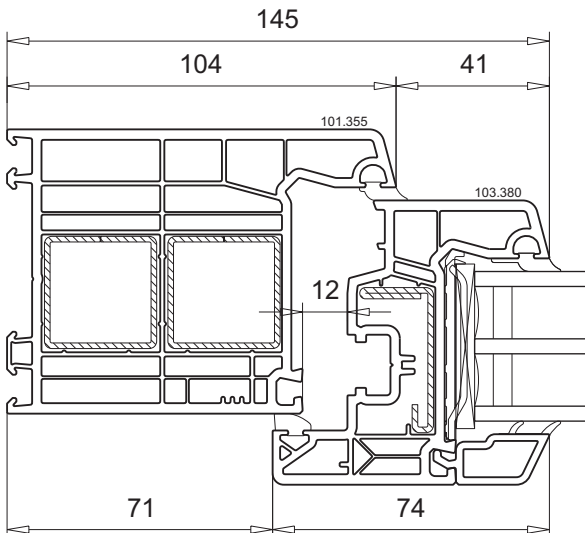
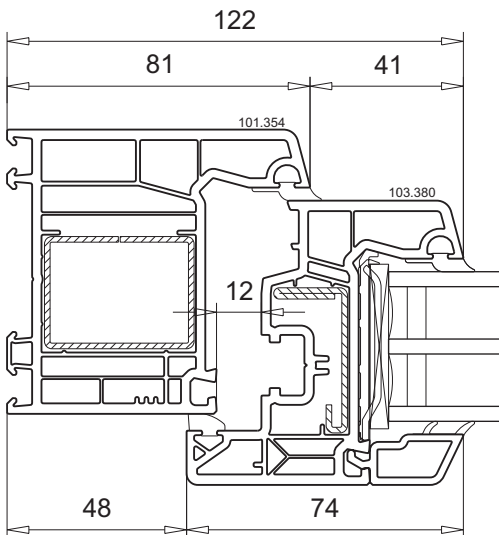
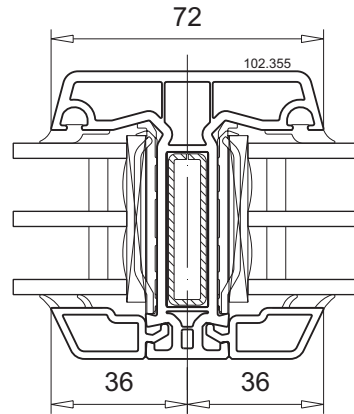
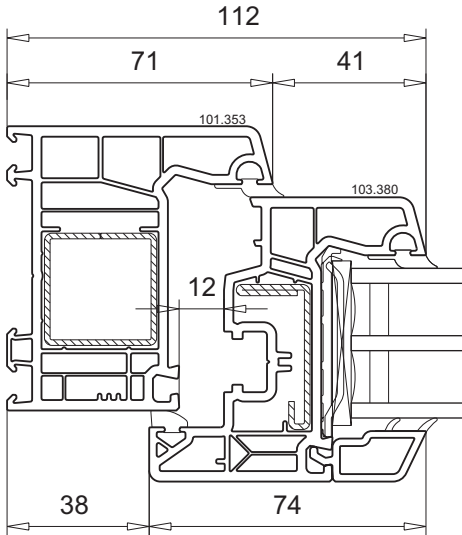
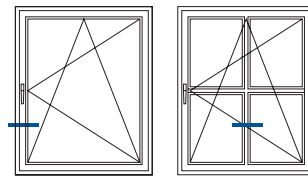

3

**Fenster 1-flg.  
und 1-flg. mit Sprosse**

Profilkombination

M.1:2

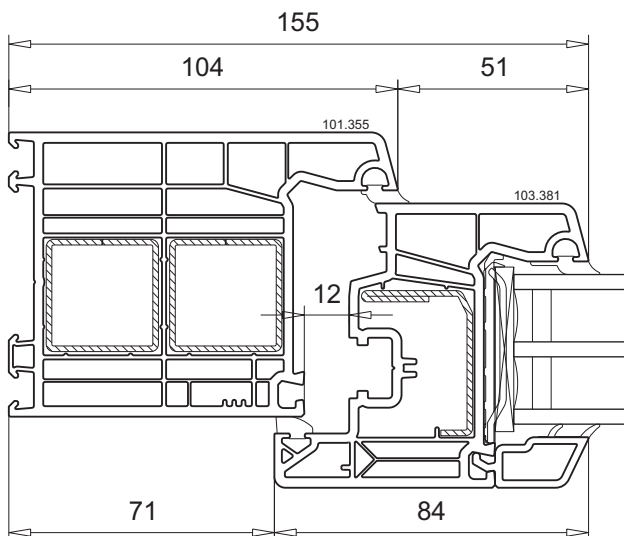
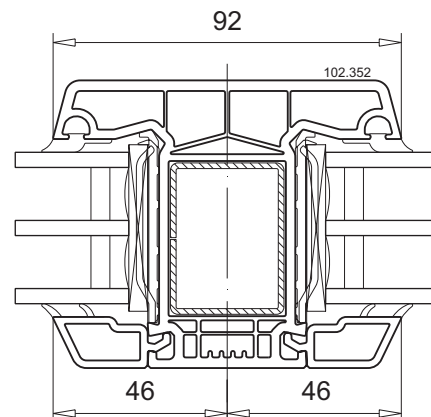
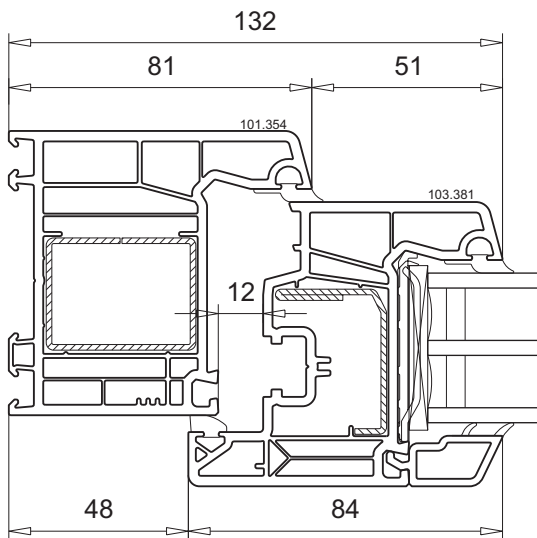
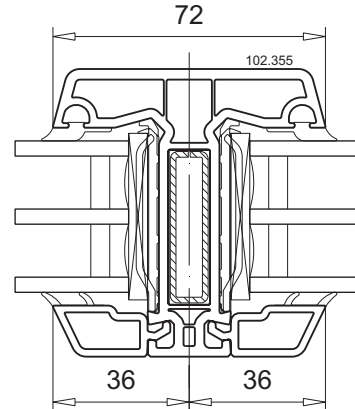
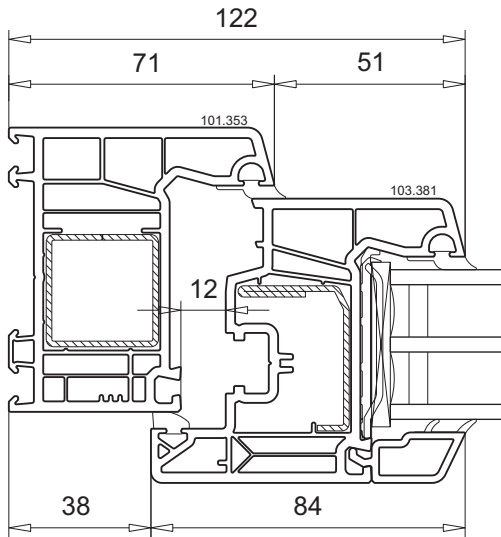
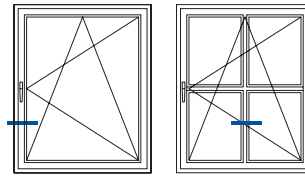

3

Fenster 1-flg.  
und 1-flg. mit Sprosse

Profilkombination M.1:2

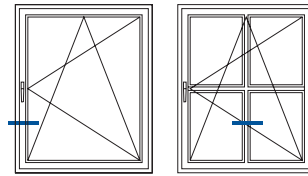

3

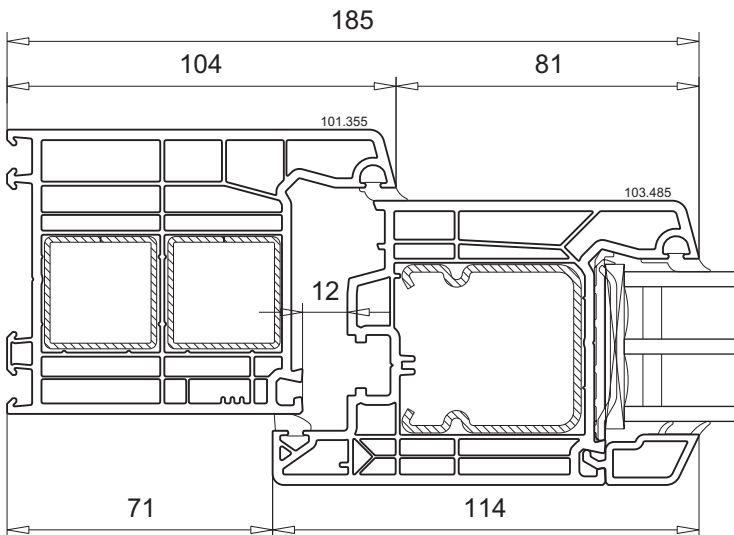
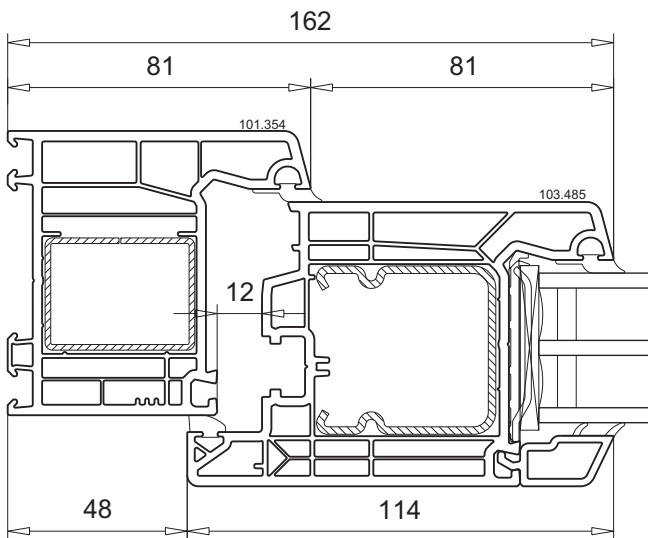
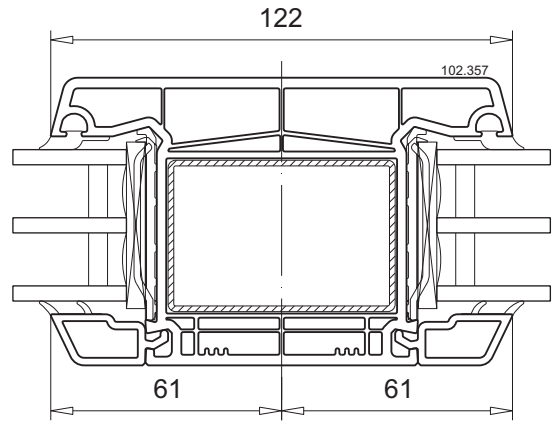
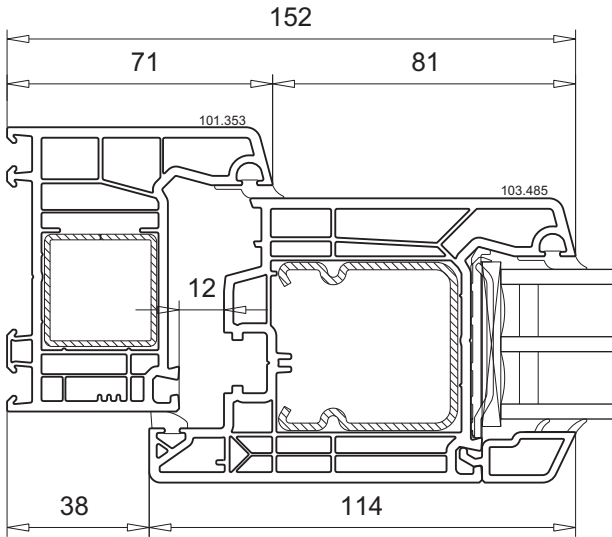

Fenster 2-flg.  
mit festem Pfosten

Profilkombination

M.1:2

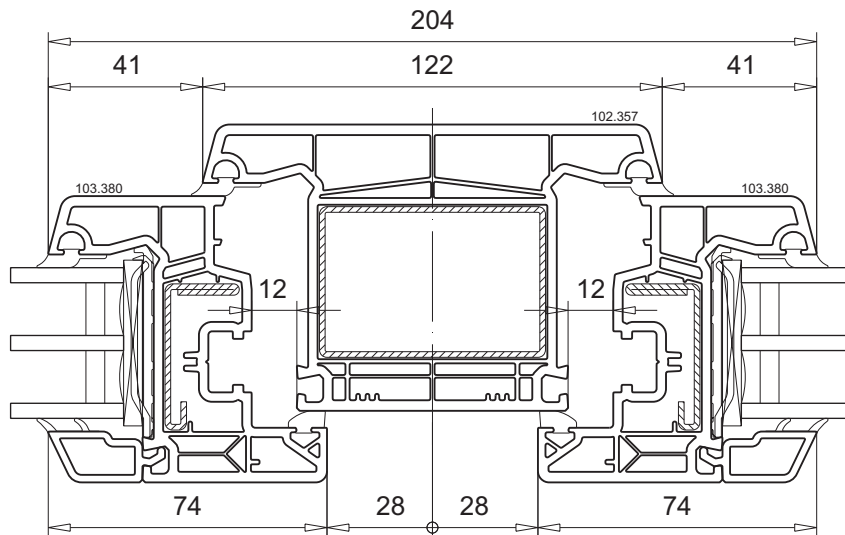
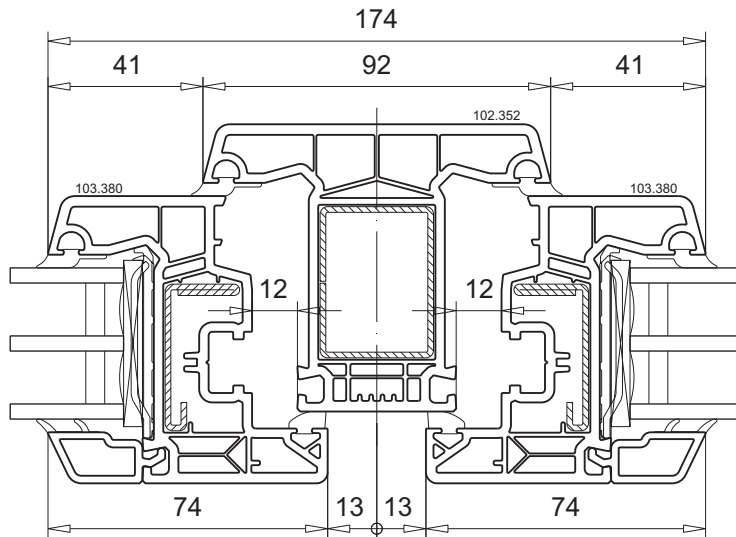
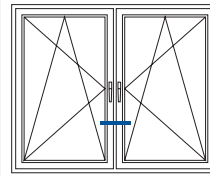

3

**Fenster 2-flg.  
mit festem Pfosten**

Profilkombination M.1:2

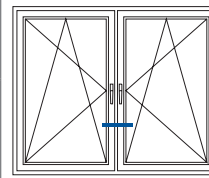

3

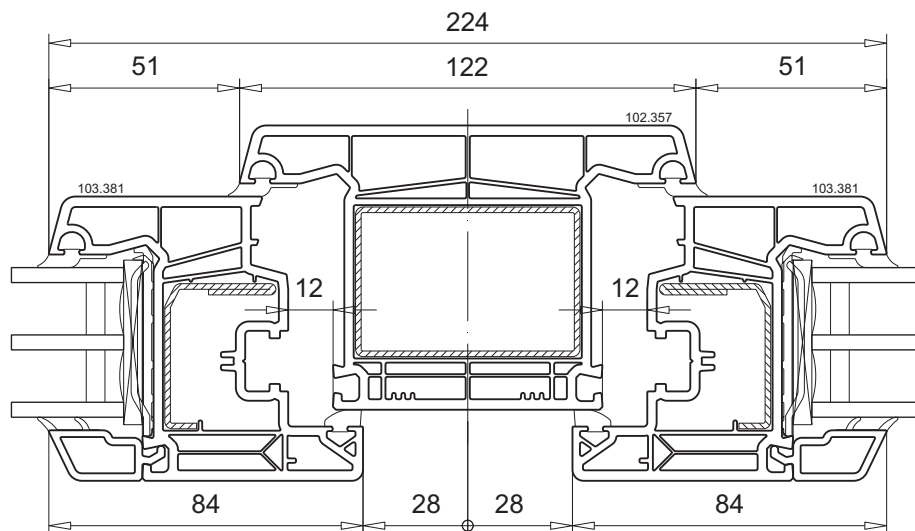
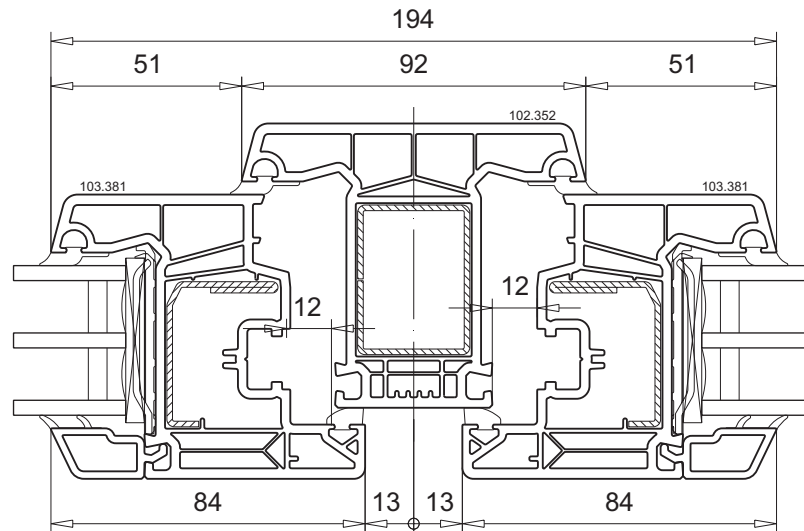



**Fenster 2-flg.  
mit festem Pfosten**

Profilkombination

M.1:2

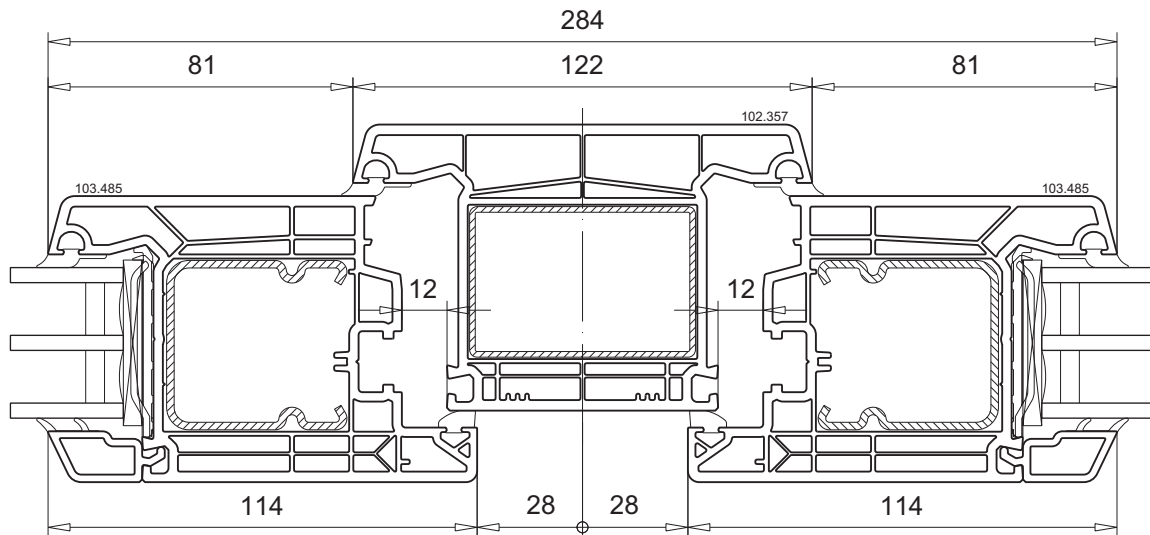
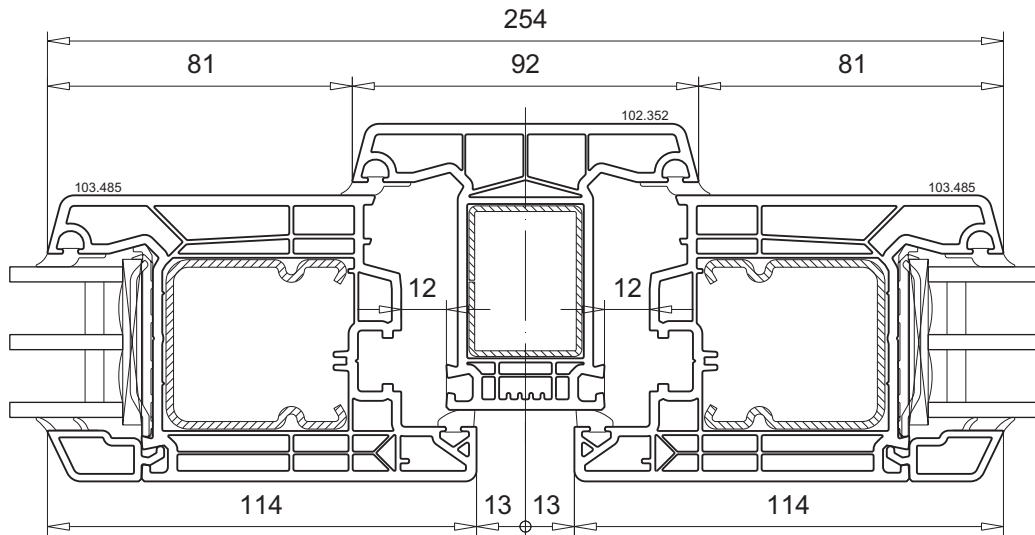
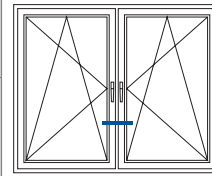

3

Fenster 2-flg.  
mit losem Pfosten

Profilkombination

M.1:2

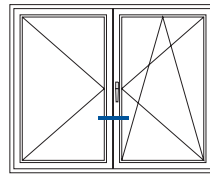

3

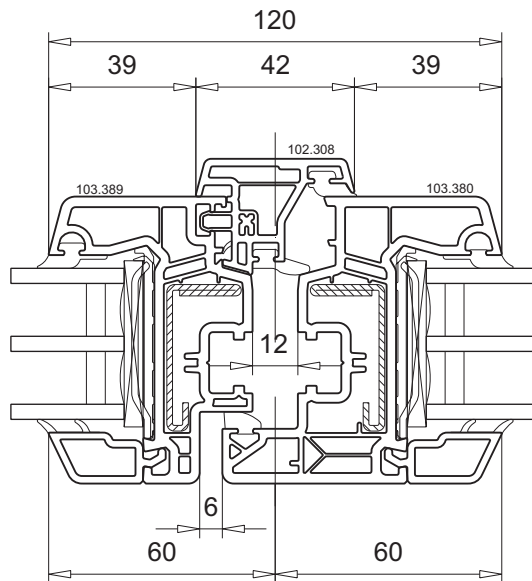
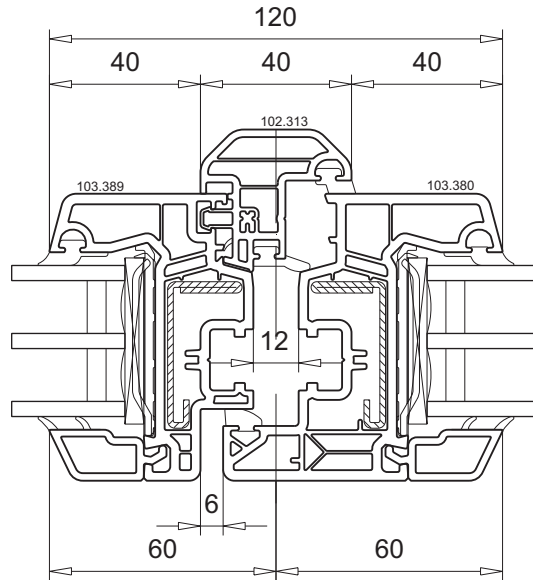

Fenster 2-flg.  
mit losem Pfosten

Profilkombination

M.1:2

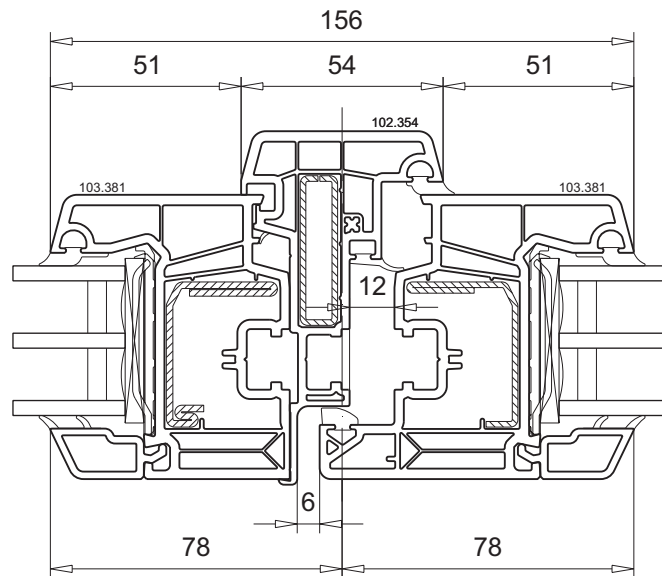
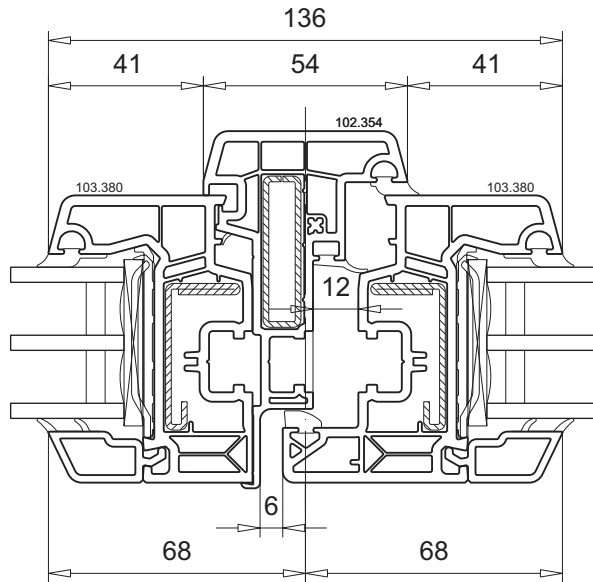
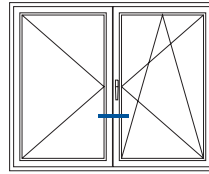

3

Fenster 2-flg.  
mit losem Pfosten

Profilkombination

M.1:2

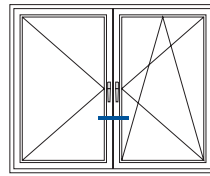

3

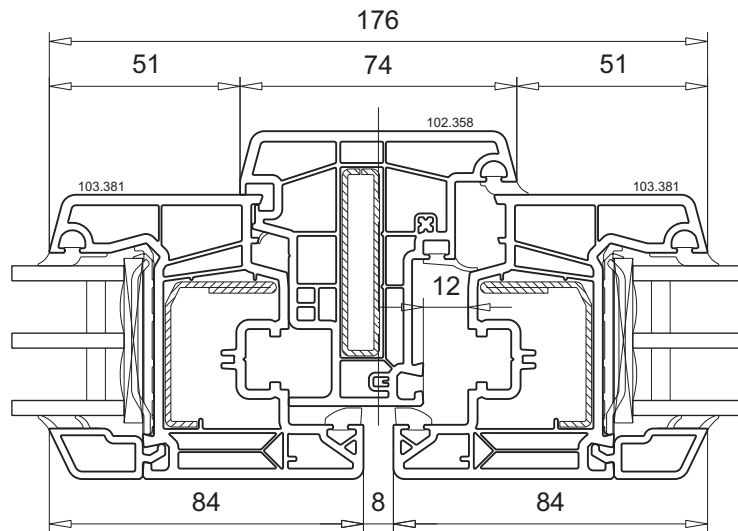
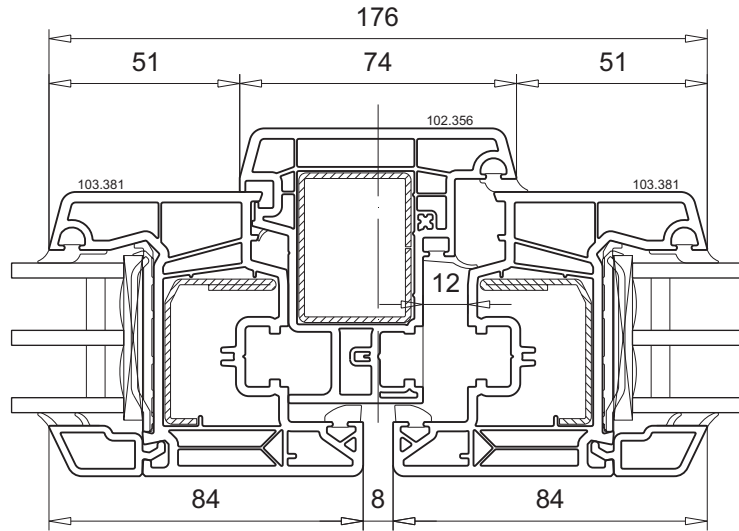

**Fenster 2-flg.  
mit losem Pfosten**

Profilkombination

M.1:2

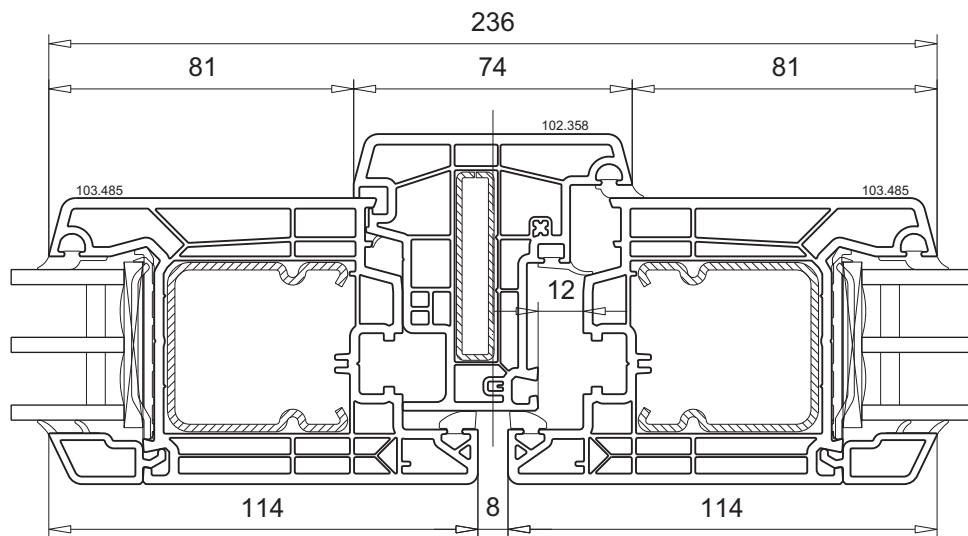
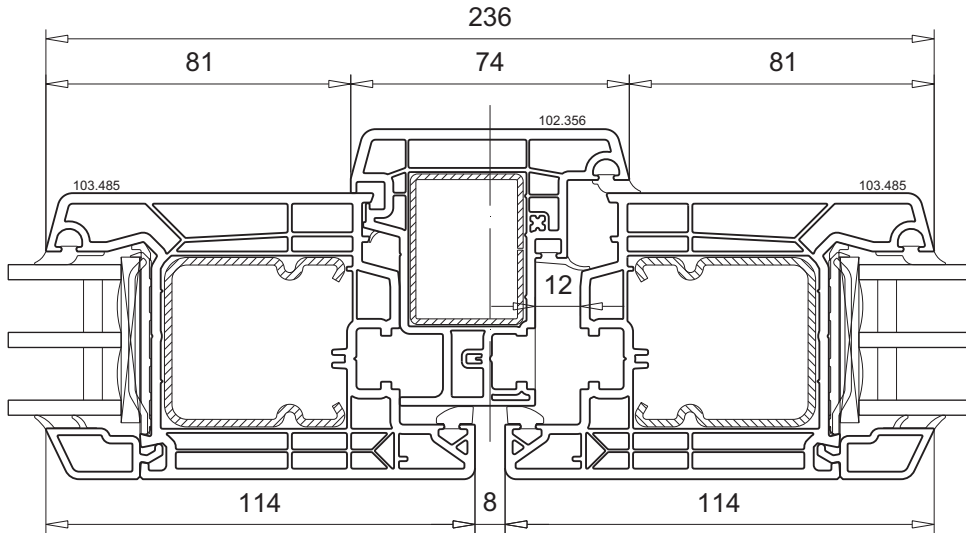
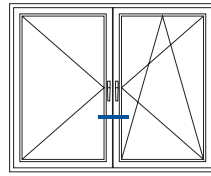

3

<b>Haustür 1-flg.</b>		
Profilkombination	M.1:2	
Blendrahmen	101.354	
Flügel	105.400	
Beschlag-Set	handelsüblich	

3

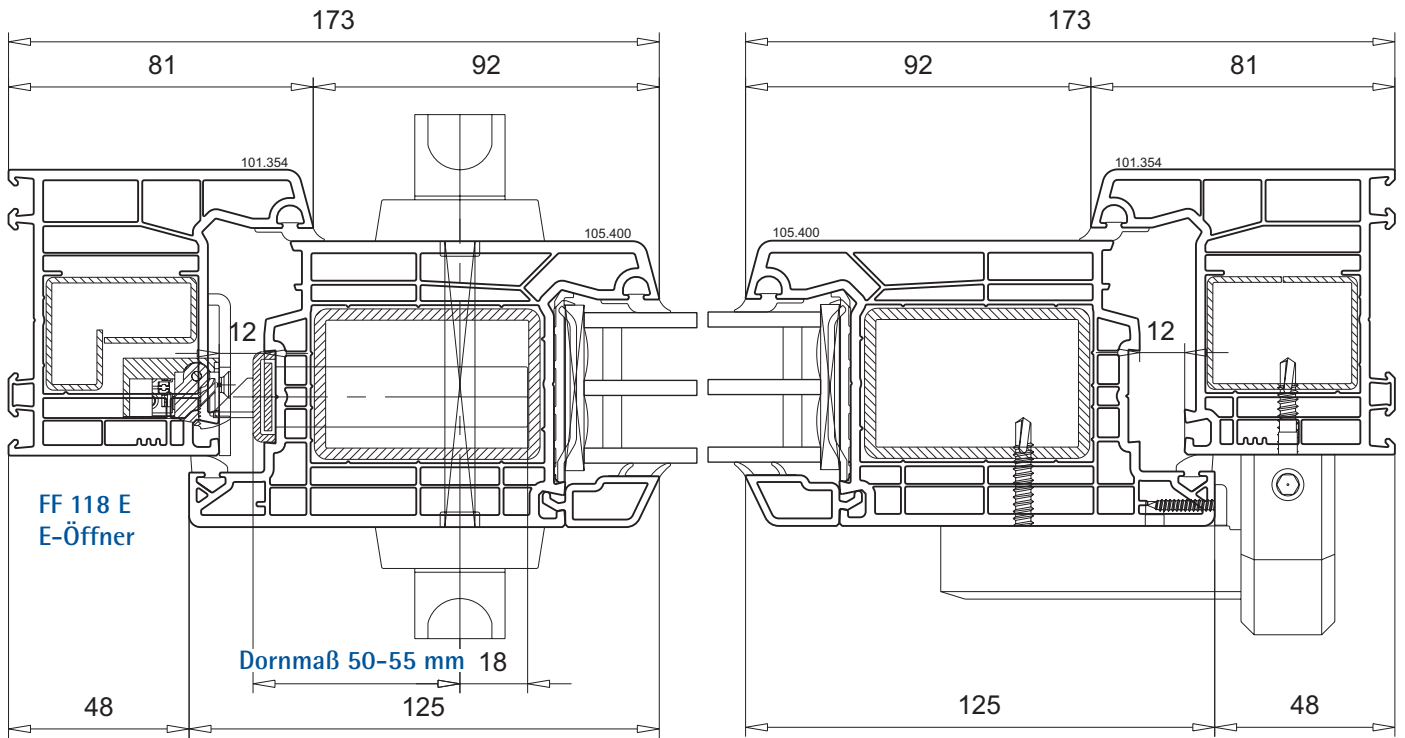

Bodenschwelle 104.530	
Deckel 104.428.2	
Wetterschenkel 104.531	
<ul style="list-style-type: none"> <li>▪ Dichtung 112.490</li> <li>▪ Dichtung 112.381</li> </ul>	

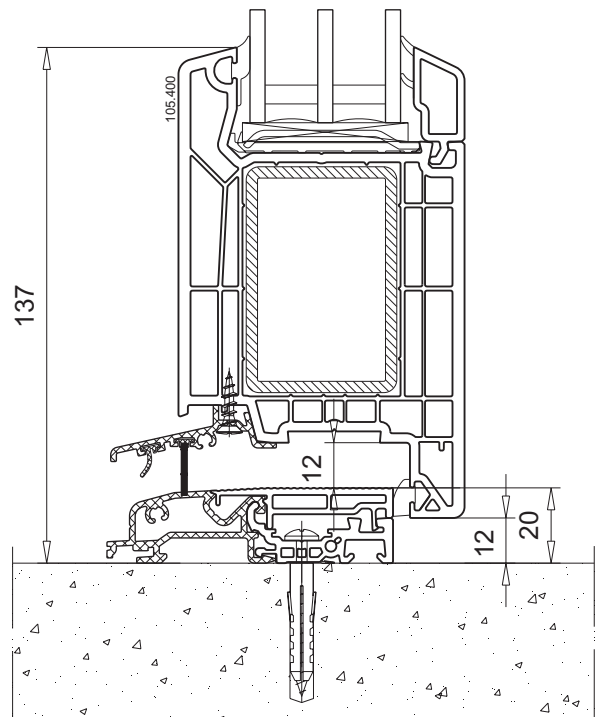

**Haustür 2-flg.  
mit losem Pfosten**

Profilkombination	M.1:2
Stulprofil	102.356, 102.358
Flügel	105.400
Beschlag-Set	handelsüblich

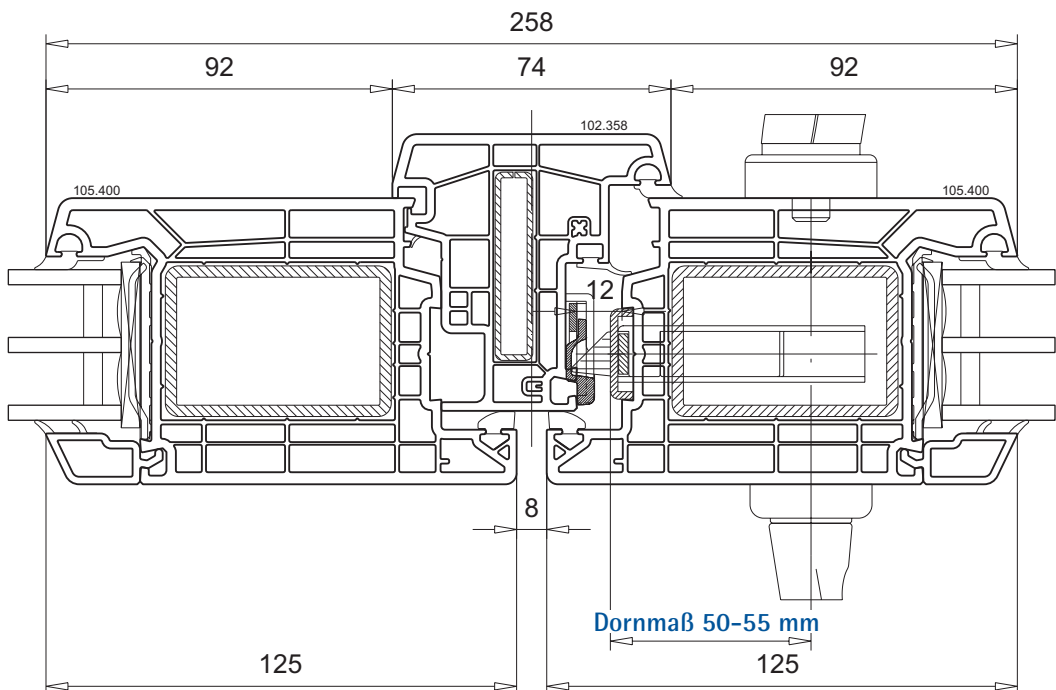
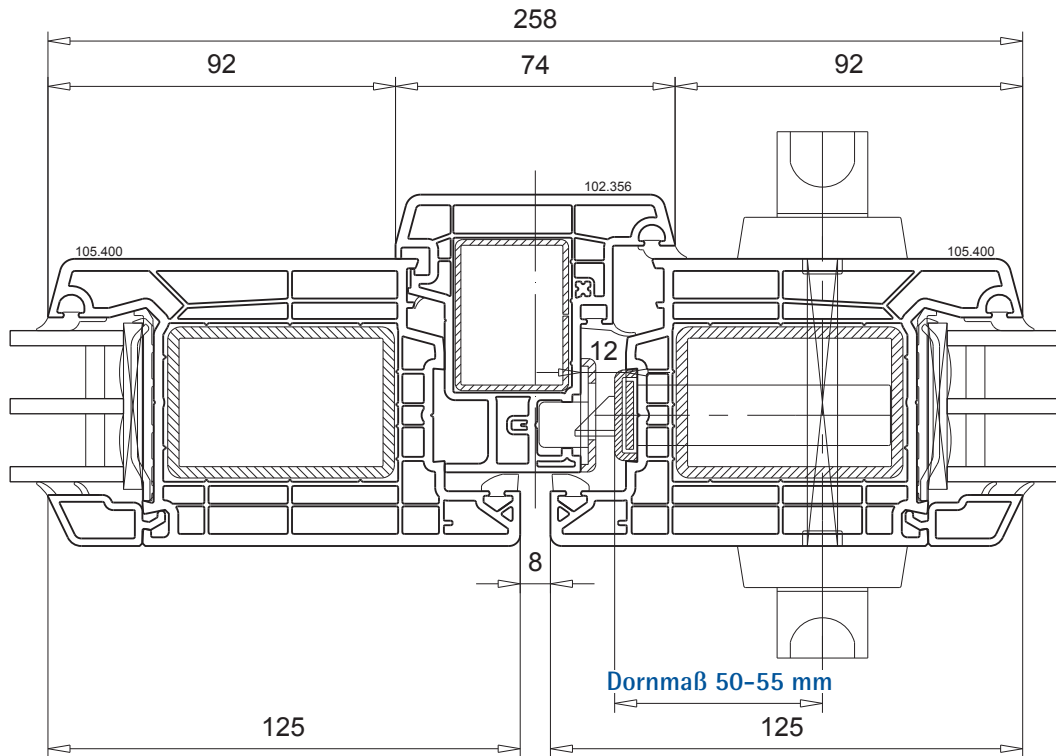
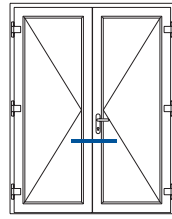

**Haustür 2-flg.  
mit festem Pfosten**

Profilkombination	M.1:2
T-Profil	102.352
Flügel	105.400
Zargenprofil	114.030+114.031
Beschlag-Set	handelsüblich

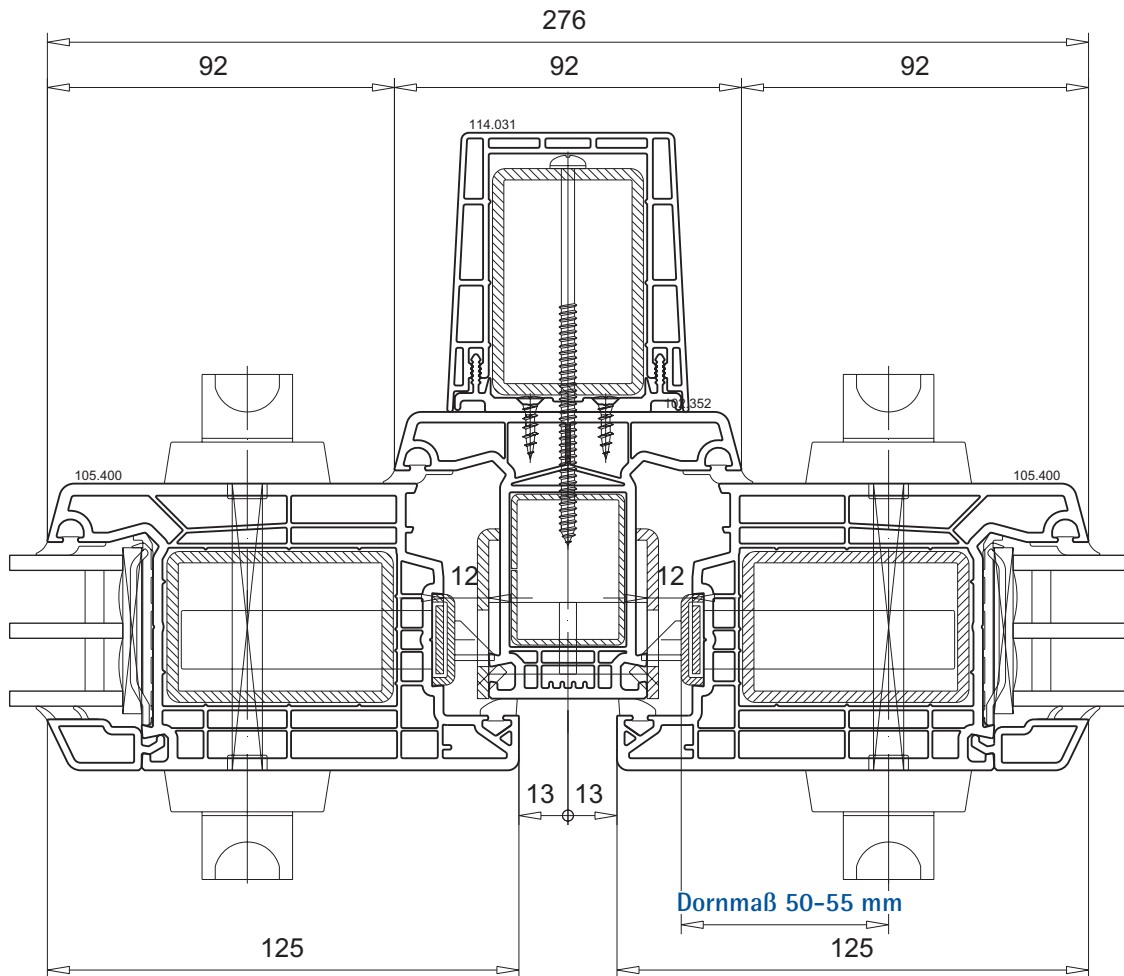
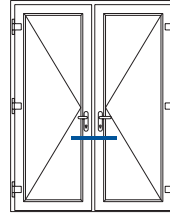

**⚠ Bitte beachten!**

Aufgrund höherer Belastungen ist eine Vorsatzzarge erforderlich!

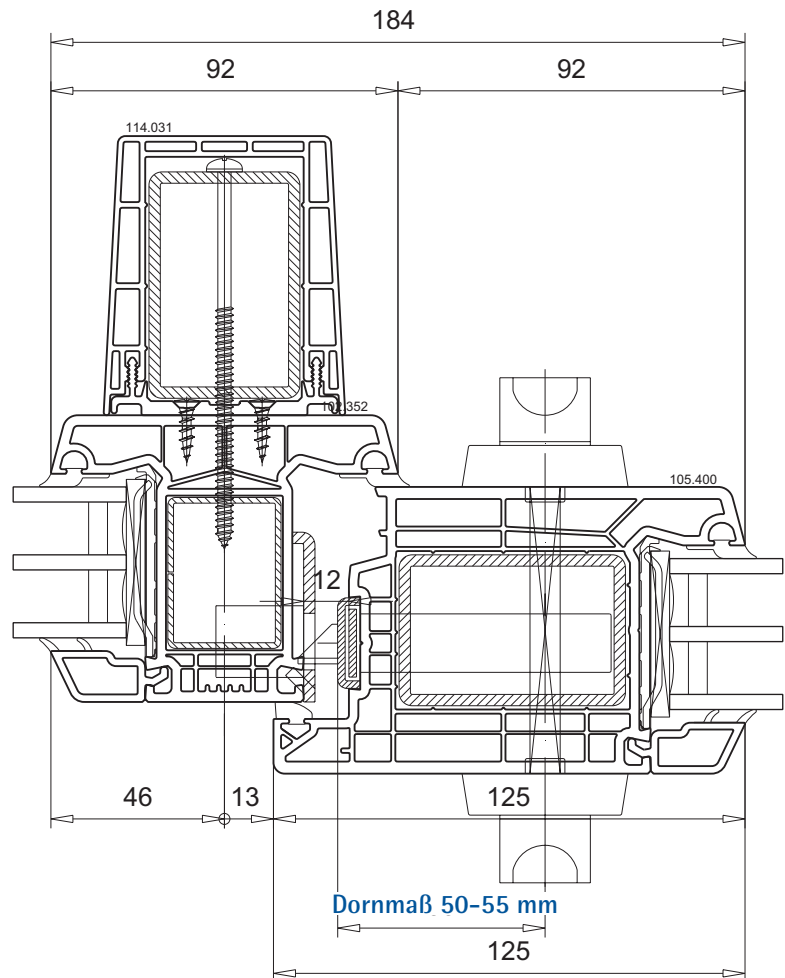
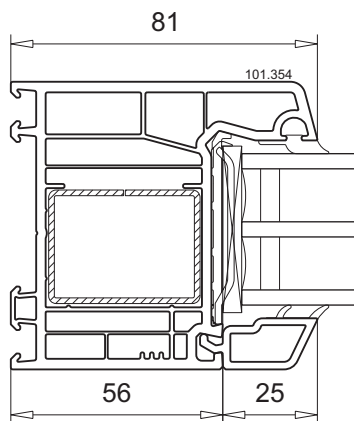
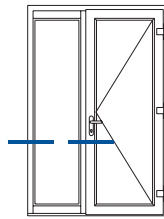

**Haustür 2-tlg. mit Seitenteil**

Profilkombination	M.1:2
Blendrahmen	101.354
T-Profil	102.352
Flügel	105.400
Zargenprofil	114.030+114.031
Beschlag-Set	handelsüblich

**⚠ Bitte beachten!**

Aufgrund höherer Belastungen ist eine Vorsatzzarge erforderlich!

<b>Haustür 2-tlg. mit Seitenteil</b>		
Profilkombination	M.1:2	
Flügel	105.400	
Beschlag-Set	handelsüblich	

3

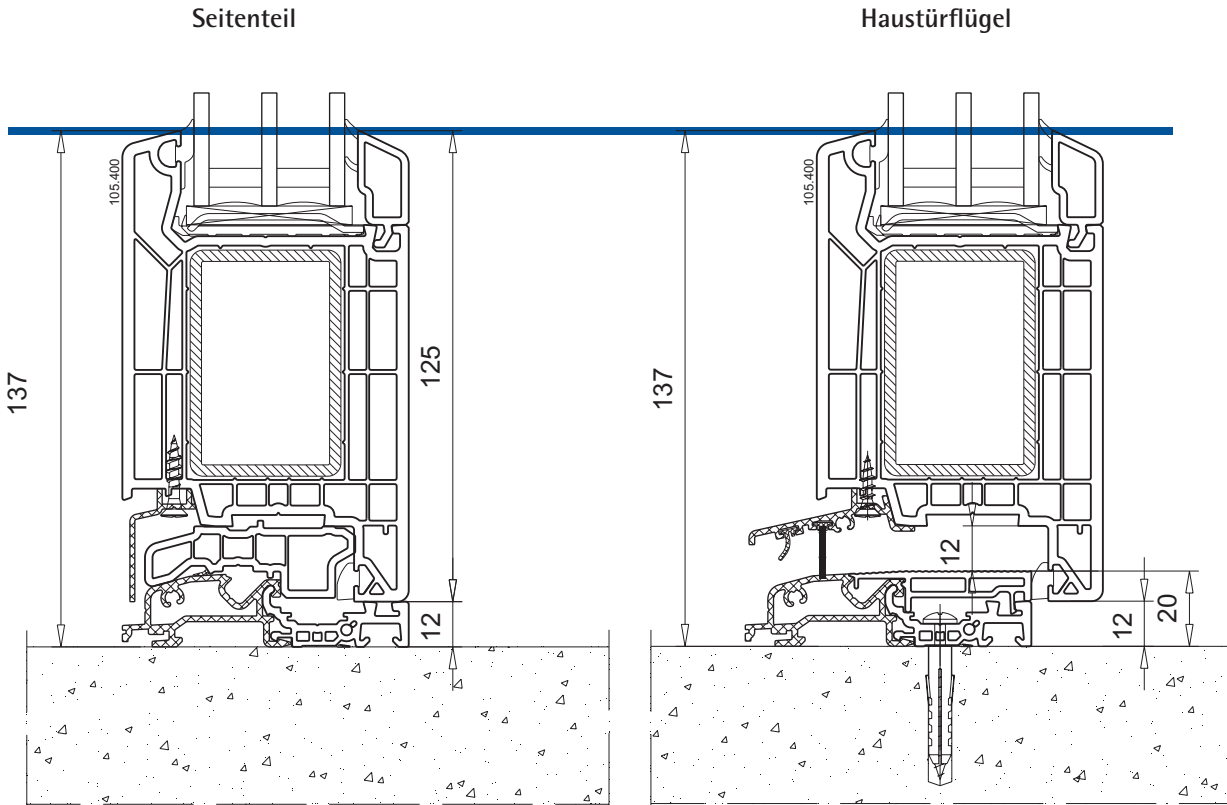

Bodenschwelle 104.530	
Aufbauprofil 104.449	
Abdeckprofil 104.532	

Bodenschwelle 104.530	
Deckel 104.428.2	
Wetterschenkel 104.531	
<ul style="list-style-type: none"> <li>▪ Dichtung 112.490</li> <li>▪ Dichtung 112.381</li> </ul>	

<b>Haustür 2-tlg. mit Seitenteil</b>		
Profilkombination	M.1:2	
Flügel	105.400	
Aufbauprofil	105.402	
Beschlag-Set	handelsüblich	

Seitenteil

Haustürflügel

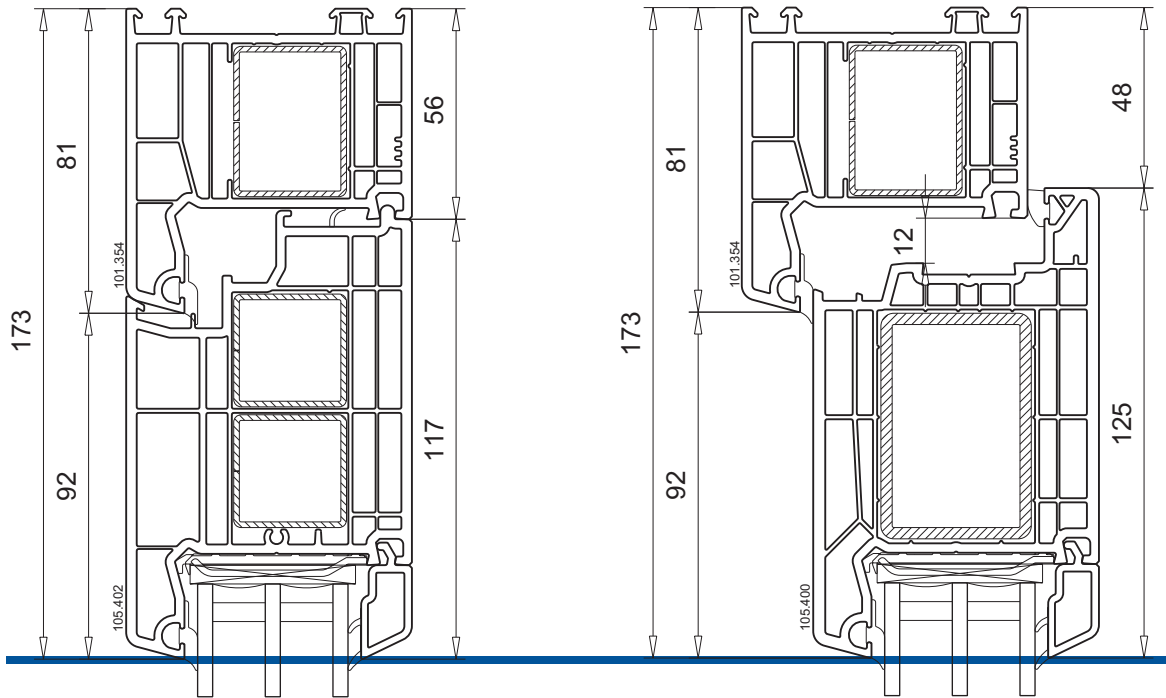



**Haustür 1-flg. außen öffnend**

Profilkombination	M.1:2
Blendrahmen	101.354
Flügel	105.401
Beschlag-Set	handelsüblich

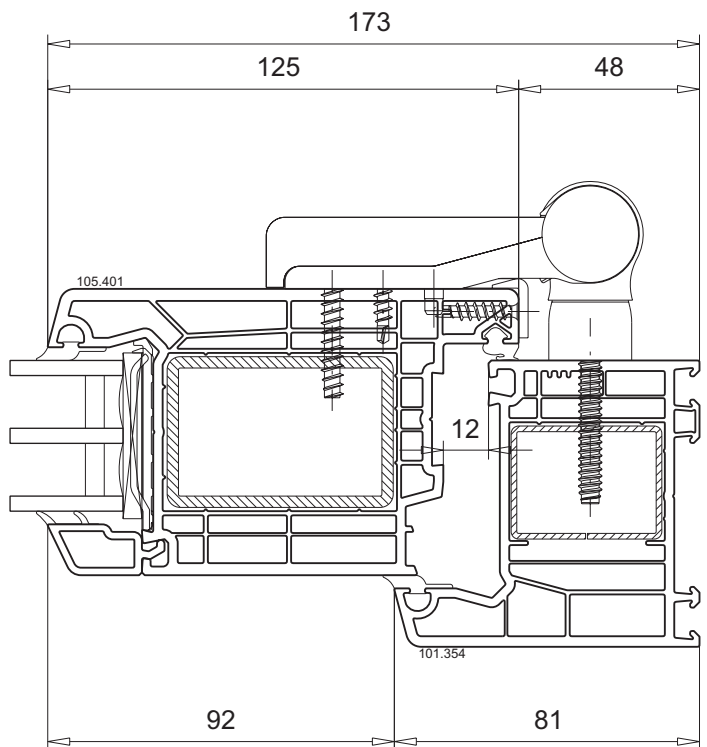
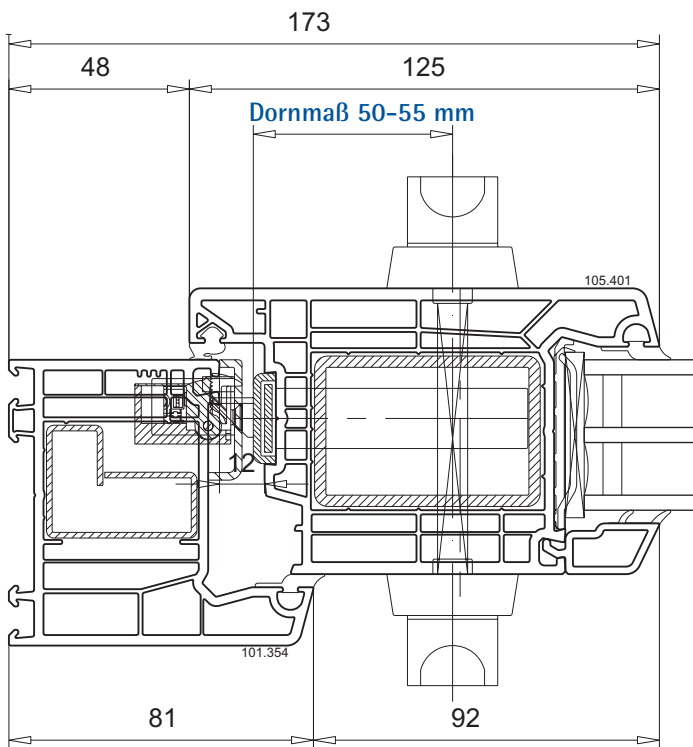
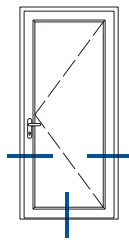

**3**

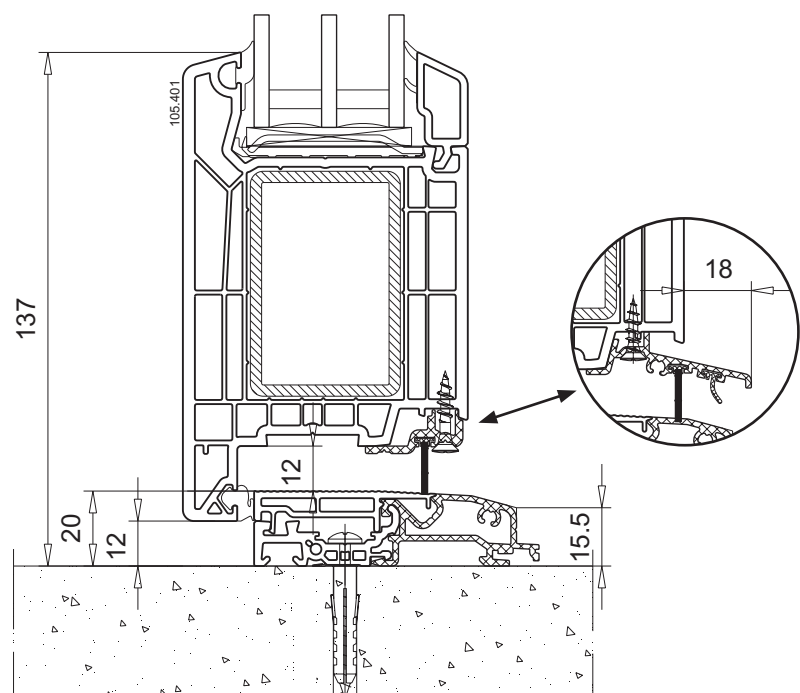
Bodenschwelle 104.530		wahlweise
Deckel 104.428.2		
Wetterschenkel 104.462 ▪ Dichtung, 112.381		
Wetterschenkel 104.531 ▪ Dichtung 112.490 ▪ Dichtung 112.381		

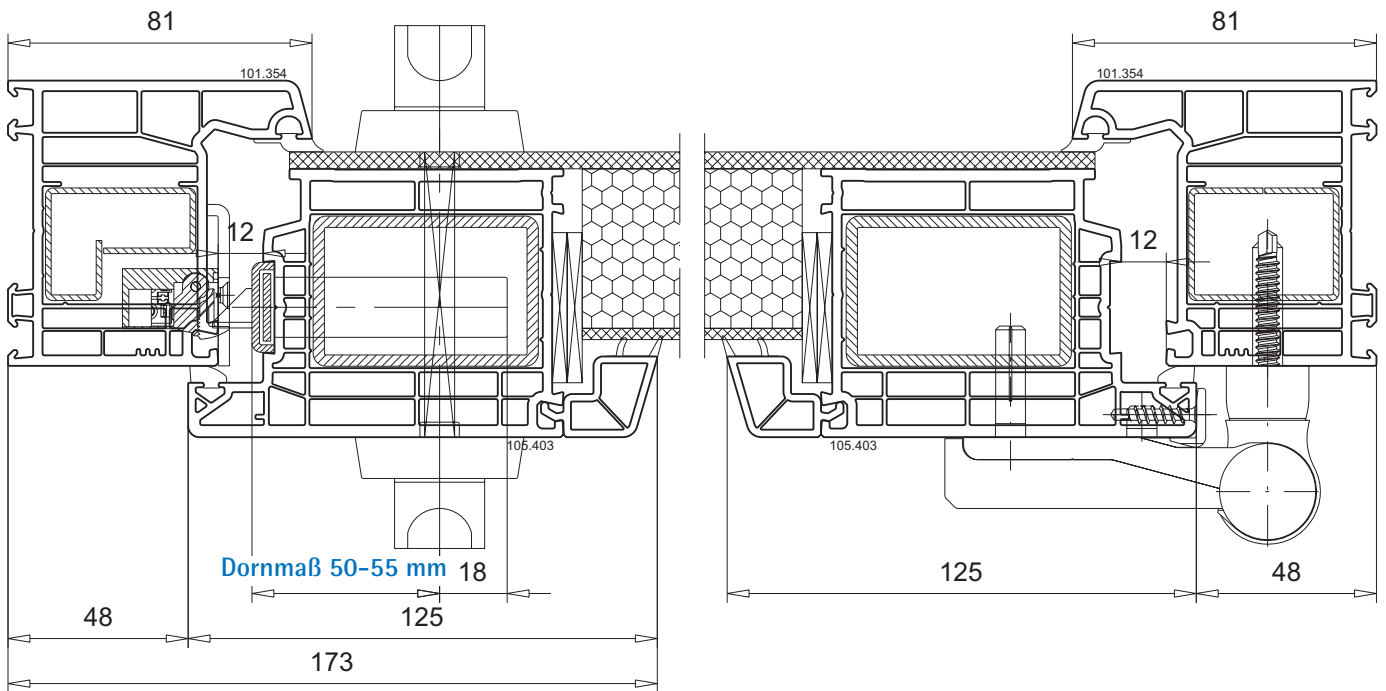

<b>Haustür 1-flg.</b>		
Profilkombination	M.1:2	
Blendrahmen	101.354	
Flügel	105.403	
Beschlag-Set	handelsüblich	

3



**Info**  
 Der Haustürflügel 105.403 in Verbindung mit flügelüberdeckenden Füllungen ist nur für innen öffnende Haustüren geeignet.

Bodenschwelle 104.530		wahlweise
Deckel 104.428.2		
Wetterschenkel 104.462 ▪ Dichtung, 112.381		
Wetterschenkel 104.531 ▪ Dichtung 112.490 ▪ Dichtung 112.381		

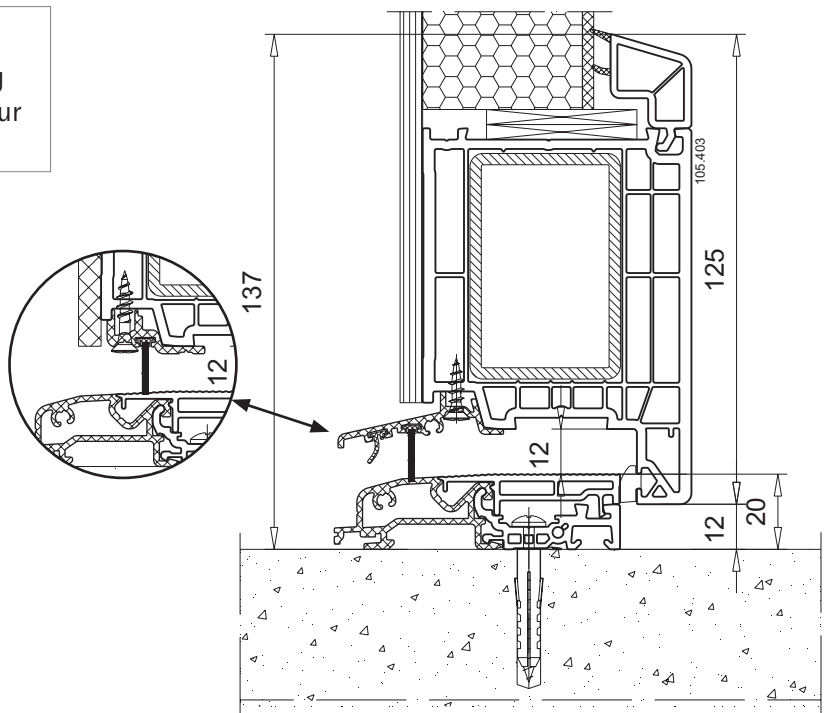

**Haustür 2-flg.  
mit festem Pfosten**

Profilkombination	M.1:2
T-Profil	102.352
Flügel	105.403
Zargenprofil	114.030+114.031
Beschlag-Set	handelsüblich

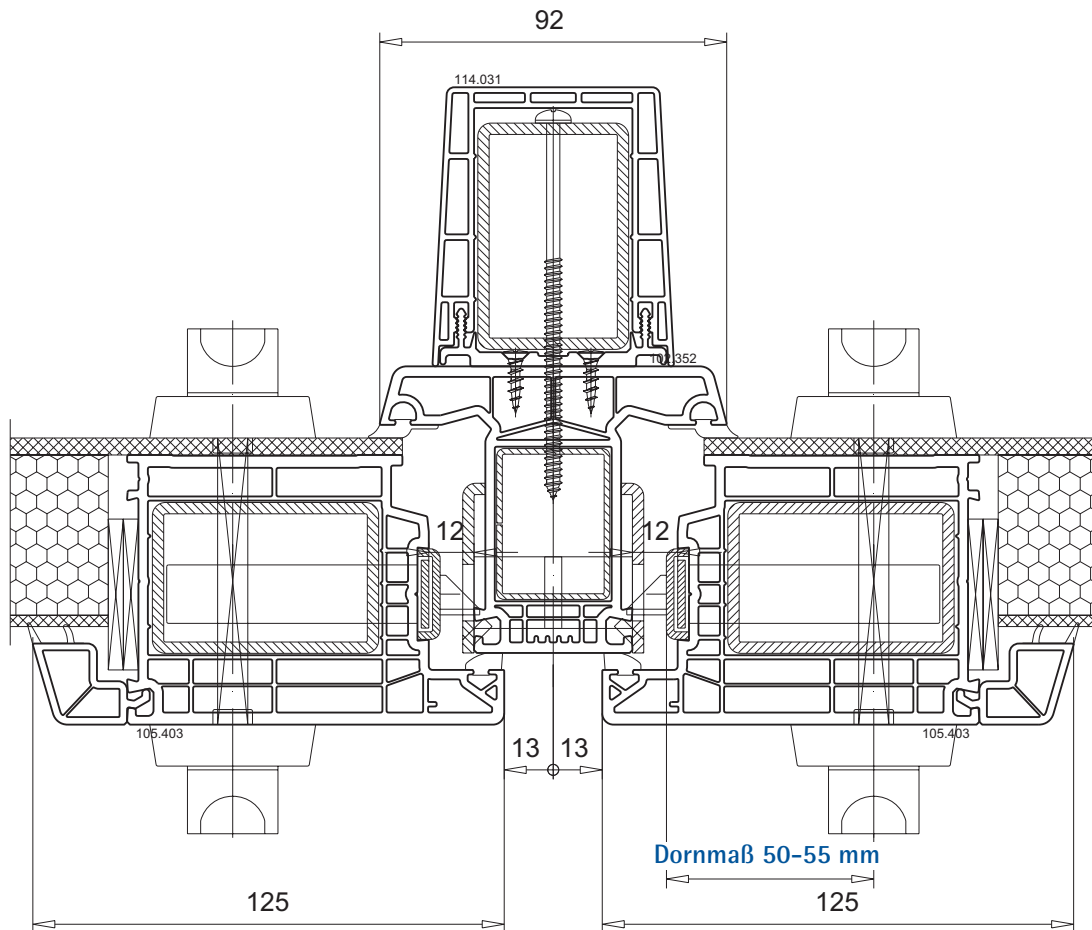
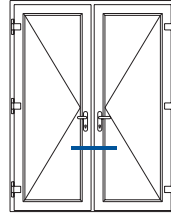

**⚠ Bitte beachten!**

Aufgrund höherer Belastungen ist eine Vorsatzzarge erforderlich!

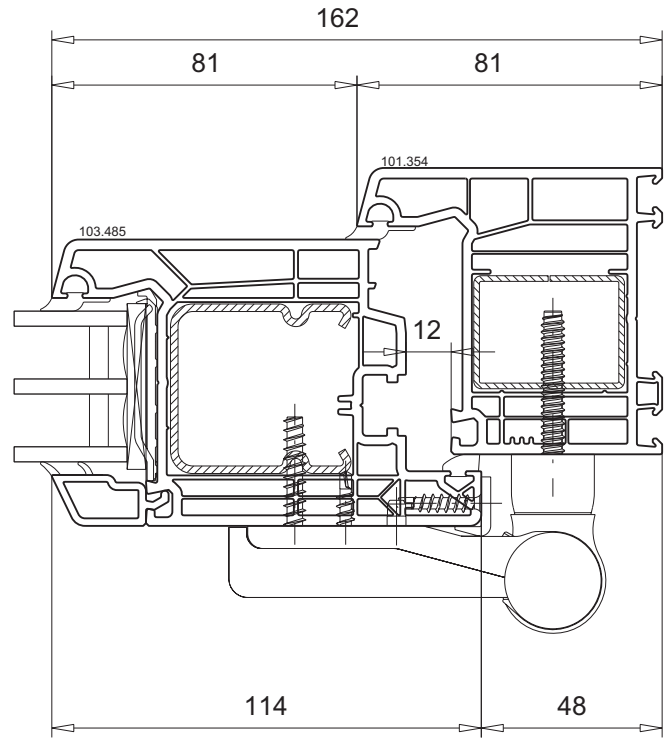
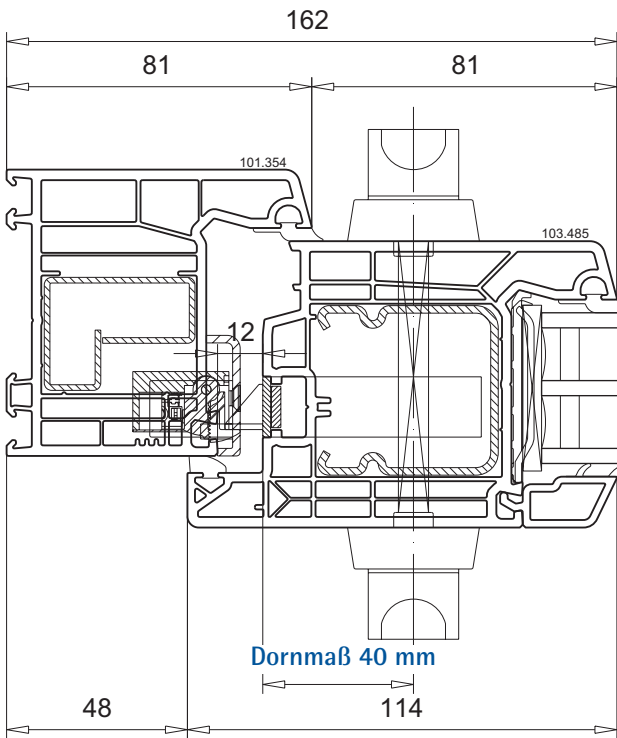
<b>Drehtür 1-flg.</b>		
Profilkombination	M.1:2	
Blendrahmen	101.354	
Flügel	103.485	
Beschlag-Set	handelsüblich	

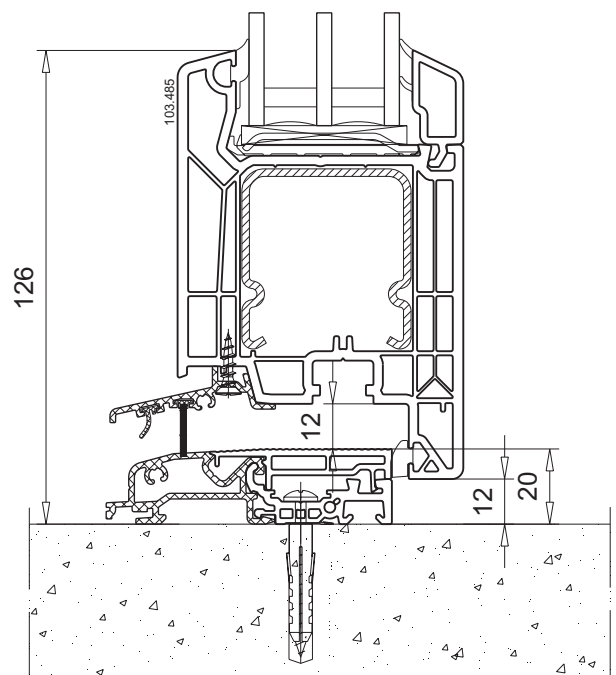

Bodenschwelle 104.530	
Deckel 104.428.2	
Wetterschenkel 104.531	
<ul style="list-style-type: none"> <li>▪ Dichtung 112.490</li> <li>▪ Dichtung 112.381</li> </ul>	



3



**Drehtür 2-flg.  
mit losem Pfosten**

Profilkombination	M.1:2
Stulpprofil	102.356, 102.358
Flügel	103.485
Beschlag-Set	handelsüblich

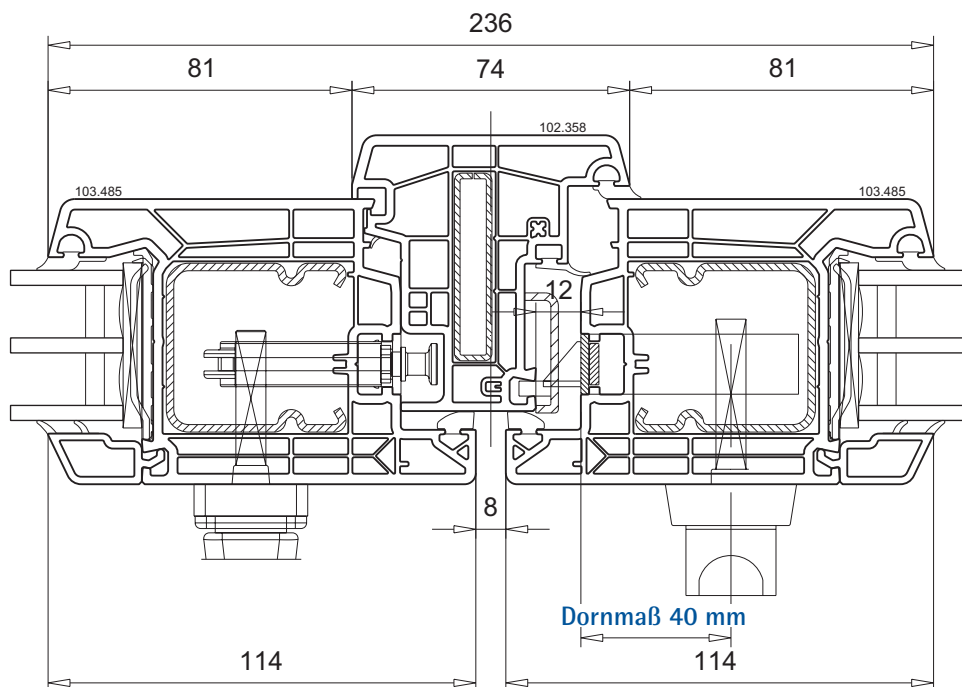
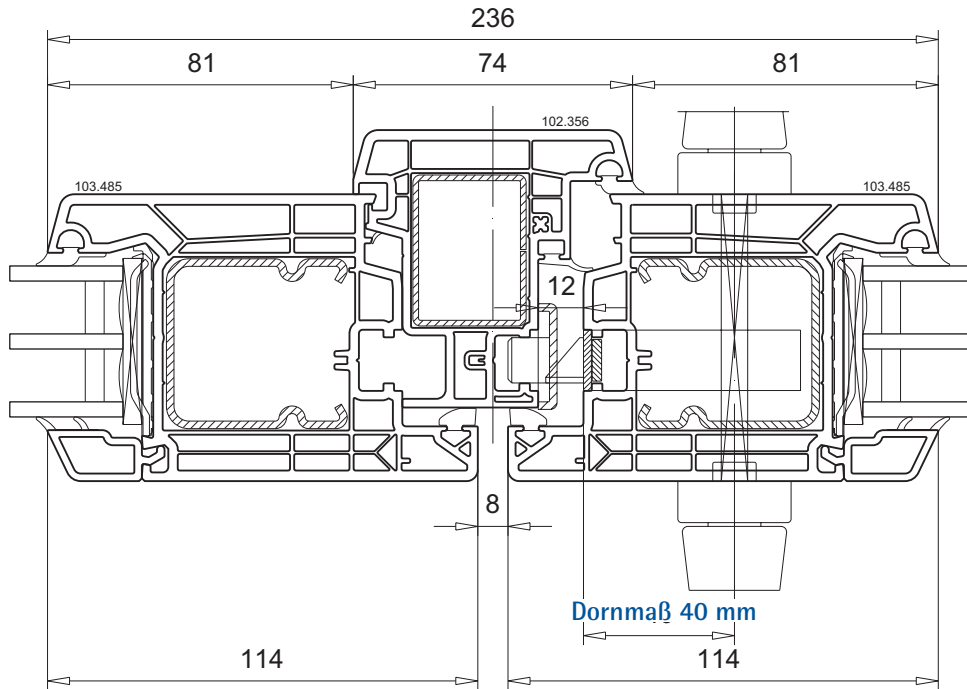
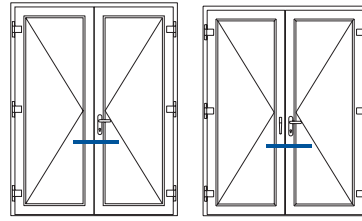

<b>Drehtür 2-flg. mit festem Pfosten</b>		
Profilkombination	M.1:2	
T-Profil	102.352	
Flügel	103.485	
Zargenprofil	114.030+114.031	
Beschlag-Set	handelsüblich	

3

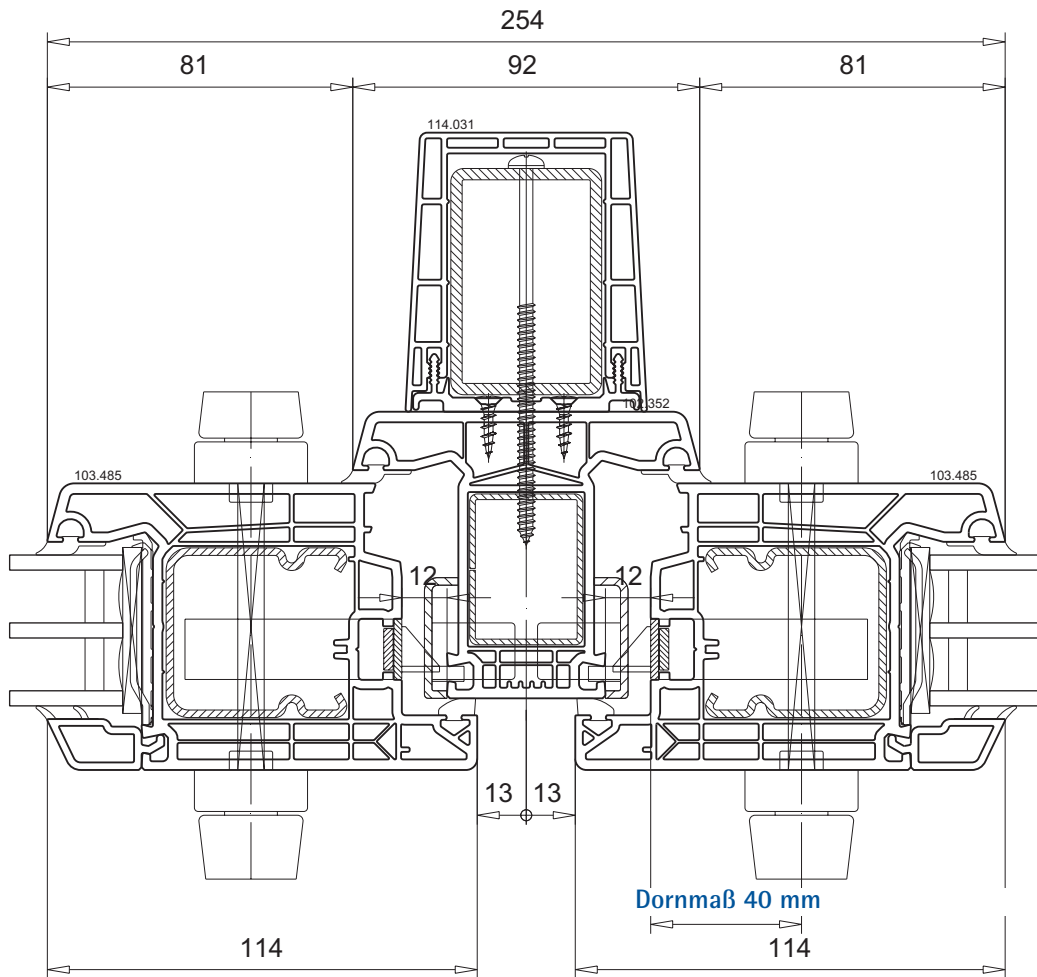

**⚠ Bitte beachten!**

Aufgrund höherer Belastungen ist eine Vorsatzzarge erforderlich!

**Drehtür 2-tlg.  
mit festem Seitenteil**

Profilkombination	M.1:2
Blendrahmen	101.354
T-Profil	102.352
Flügel	103.485
Zargenprofil	114.019
Beschlag-Set	handelsüblich

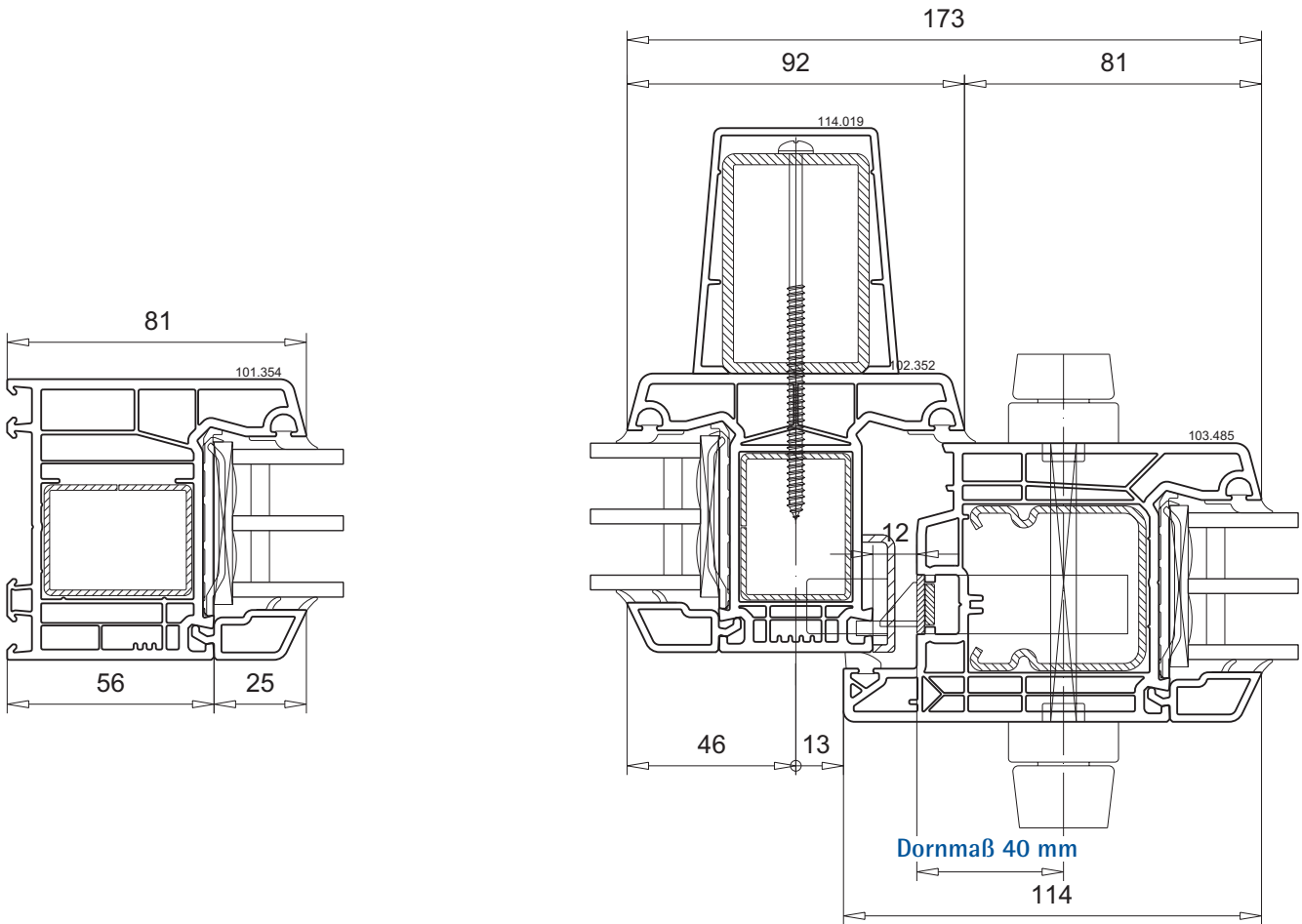
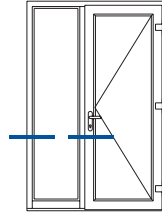
**⚠ Bitte beachten!**

Aufgrund höherer Belastungen ist eine Vorsatzzarge erforderlich!

<b>Drehtür 2-tlg. mit festem Seitenteil</b>		
Profilkombination	M.1:2	
Flügel	103.485	
Beschlag-Set	handelsüblich	

3

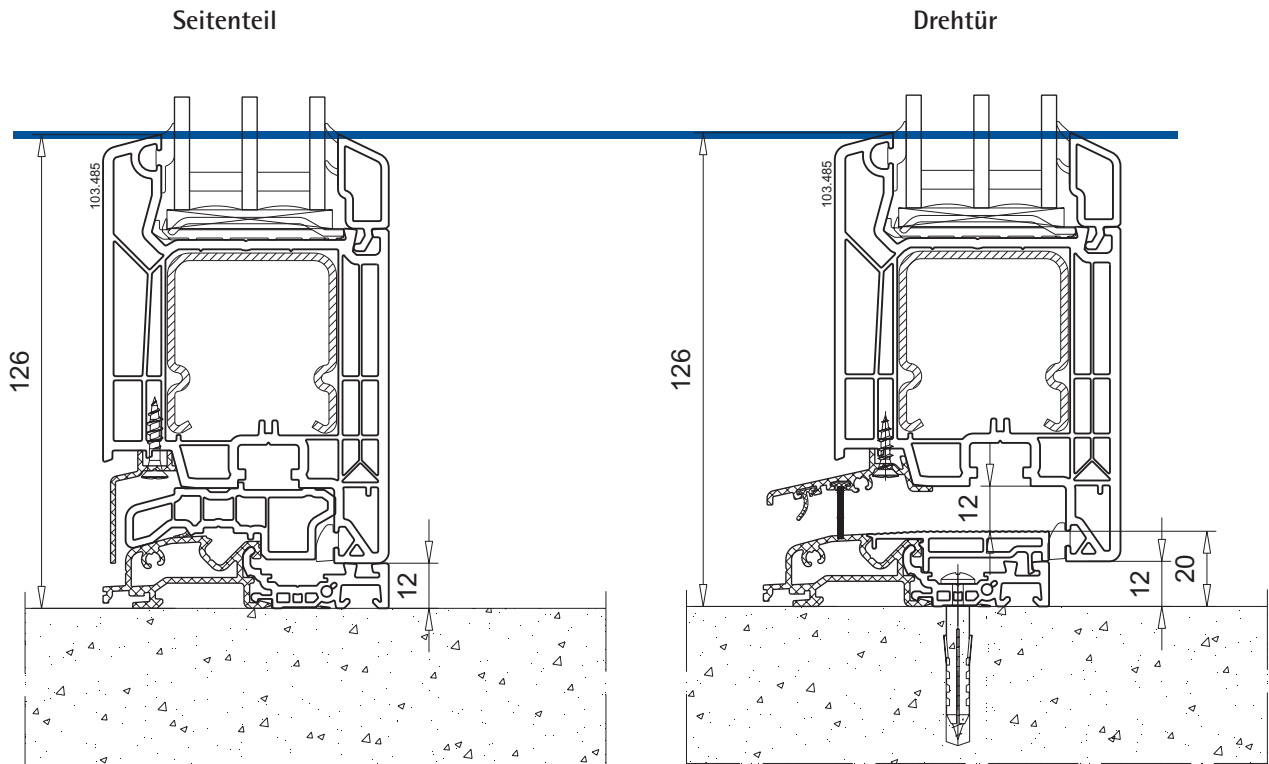

Bodenschwelle 104.530	
Aufbauprofil 104.449	
Abdeckprofil 104.532	

Bodenschwelle 104.530	
Deckel 104.428.2	
Wetterschenkel 104.531	
<ul style="list-style-type: none"> <li>▪ Dichtung 112.490</li> <li>▪ Dichtung 112.381</li> </ul>	

<b>Drehtür 2-tlg. mit festem Seitenteil</b>	
Profilkombination	M.1:2
Blendrahmen	101.354
Beschlag-Set	handelsüblich

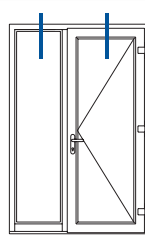

Seitenteil

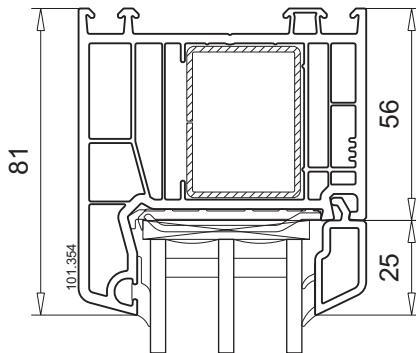

Drehtür

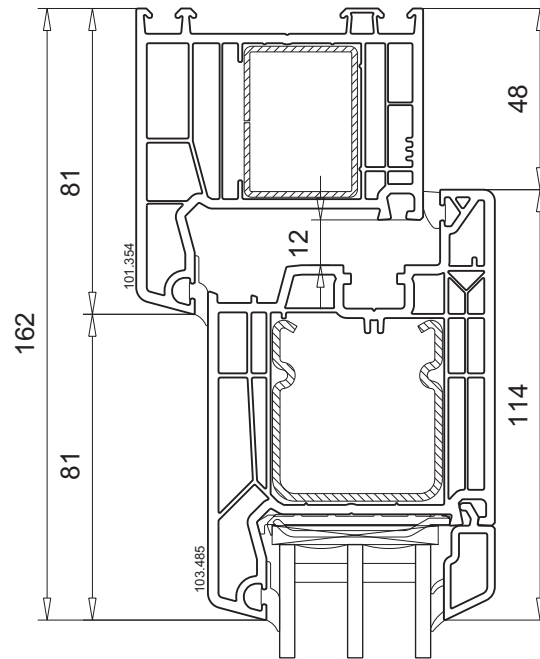

<b>Drehtür 1-flg. außen öffnend</b>		
Profilkombination	M.1:2	
Blendrahmen	101.354	
Flügel	103.486	
Beschlag-Set	handelsüblich	

3

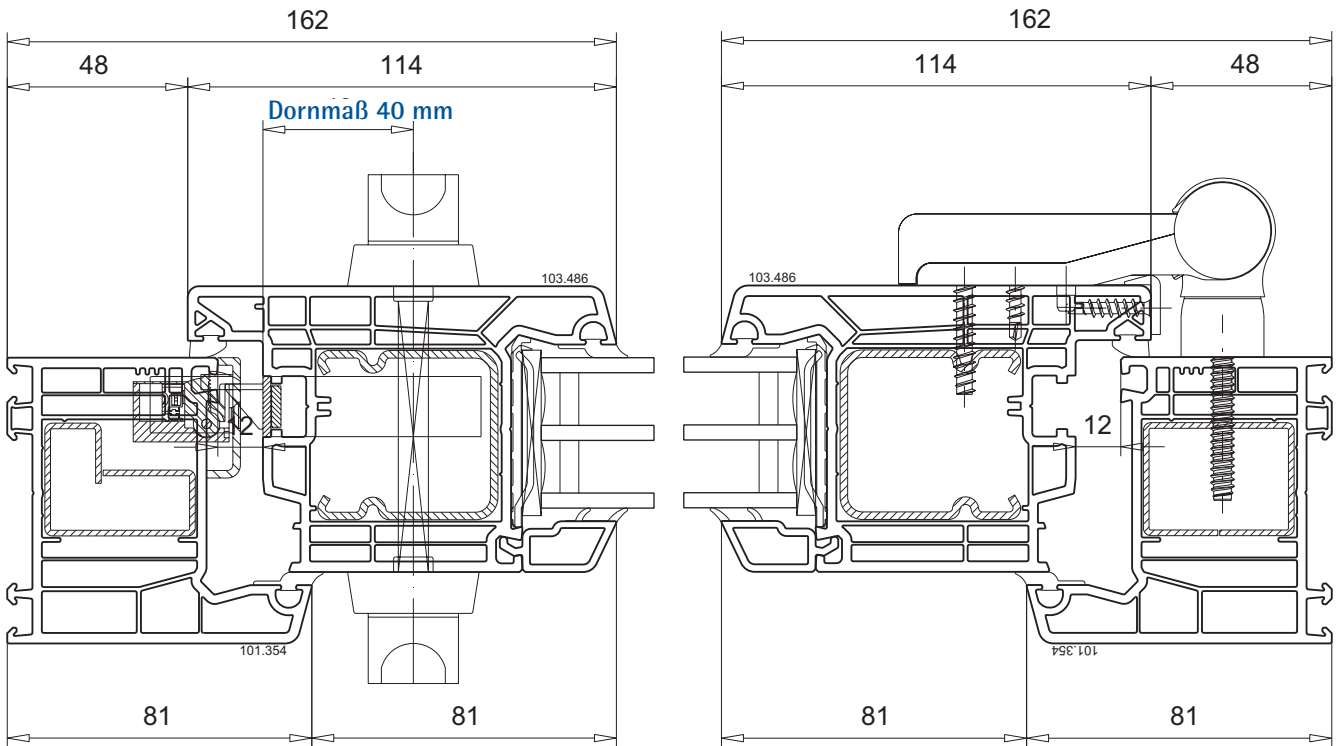

Bodenschwelle 104.530		wahlweise
Deckel 104.428.2		
Wetterschenkel 104.462 ▪ Dichtung, 112.381		
Wetterschenkel 104.531 ▪ Dichtung 112.490 ▪ Dichtung 112.381		

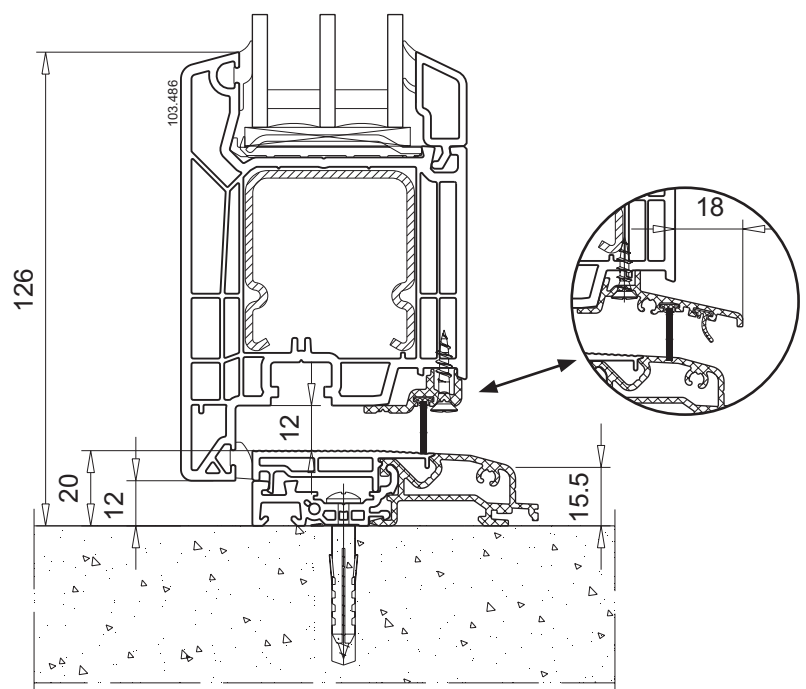

<b>Dreh-Kipptür 1-flg.</b>	
<b>10 mm Freimaß</b>	
Profilkombination	M.1:2
Blendrahmen	101.354
Flügel	103.485
Beschlag-Set	handelsüblich mit verlängertem Schließzapfen

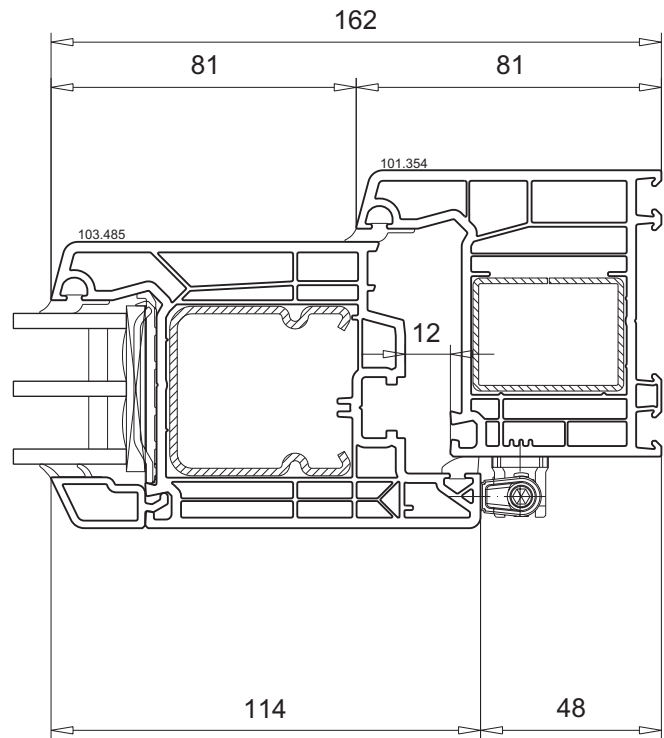
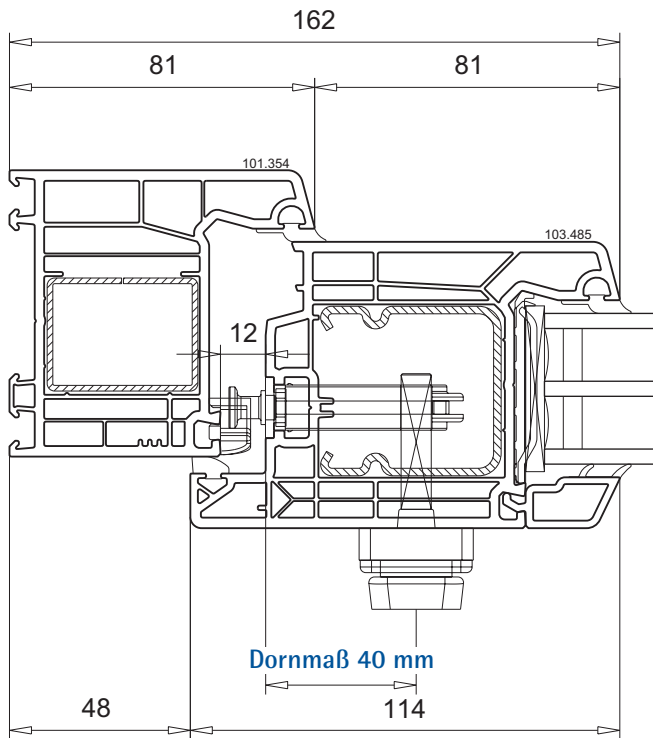
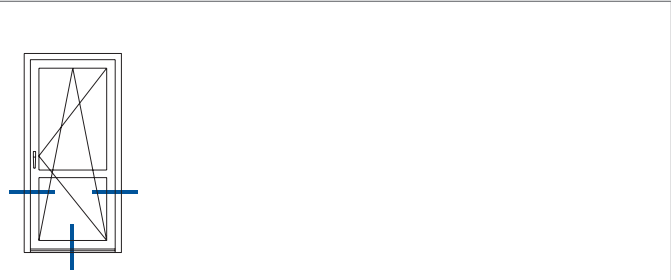

3

Bodenschwelle 104.530	
Deckel 104.428.3	
Wetterschenkel 104.531	
Dichtung 112.444	
<ul style="list-style-type: none"> <li>▪ Dichtung 112.490</li> <li>▪ Dichtung 112.165</li> </ul>	
<ul style="list-style-type: none"> <li>▪ unten waagrecht</li> </ul>	

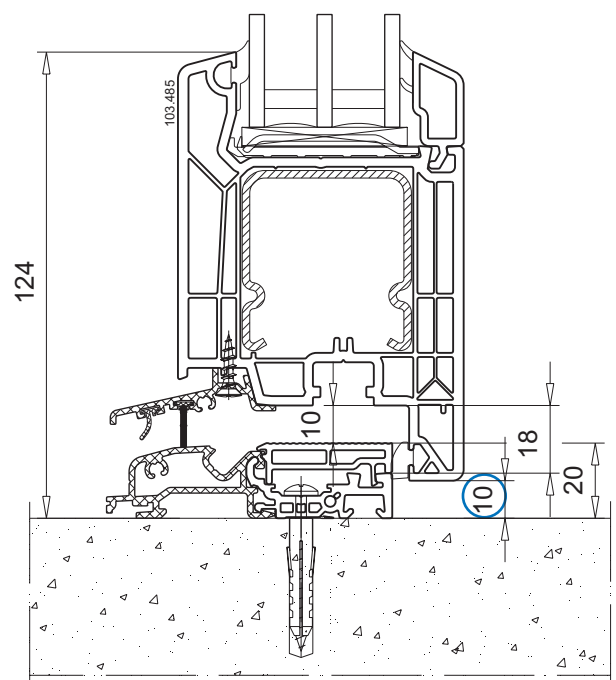

**Dreh-Kipptür 2-flg.  
mit losem Pfosten**

Profilkombination	M.1:2
Stulpprofil	102.356, 102.358
Flügel	103.485
Beschlag-Set	handelsüblich

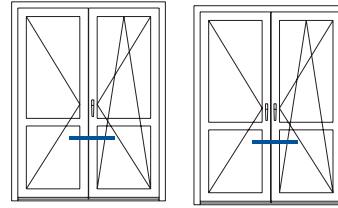

3

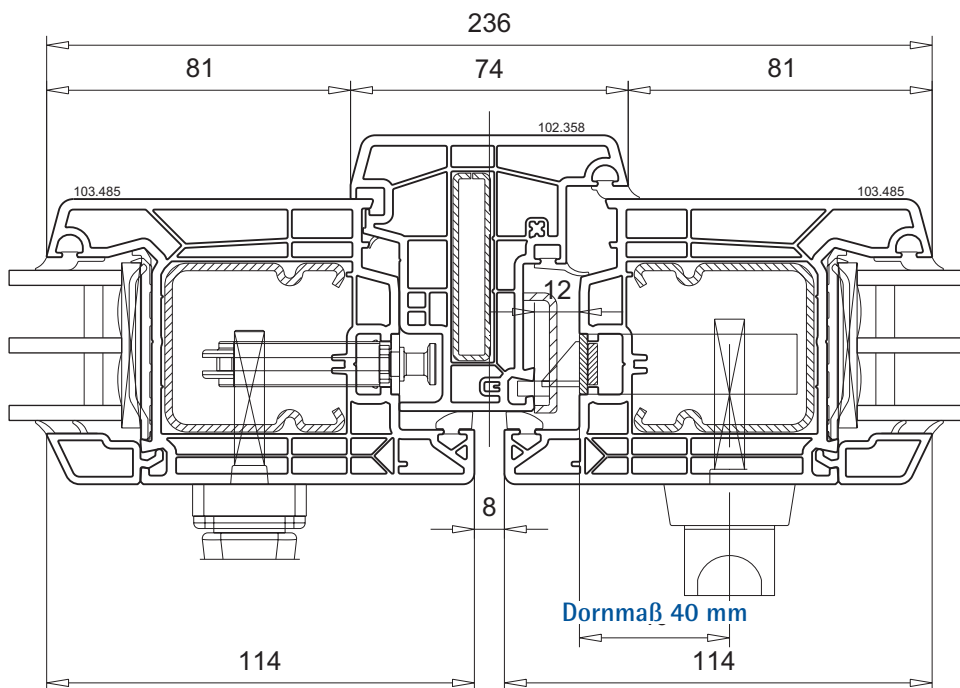
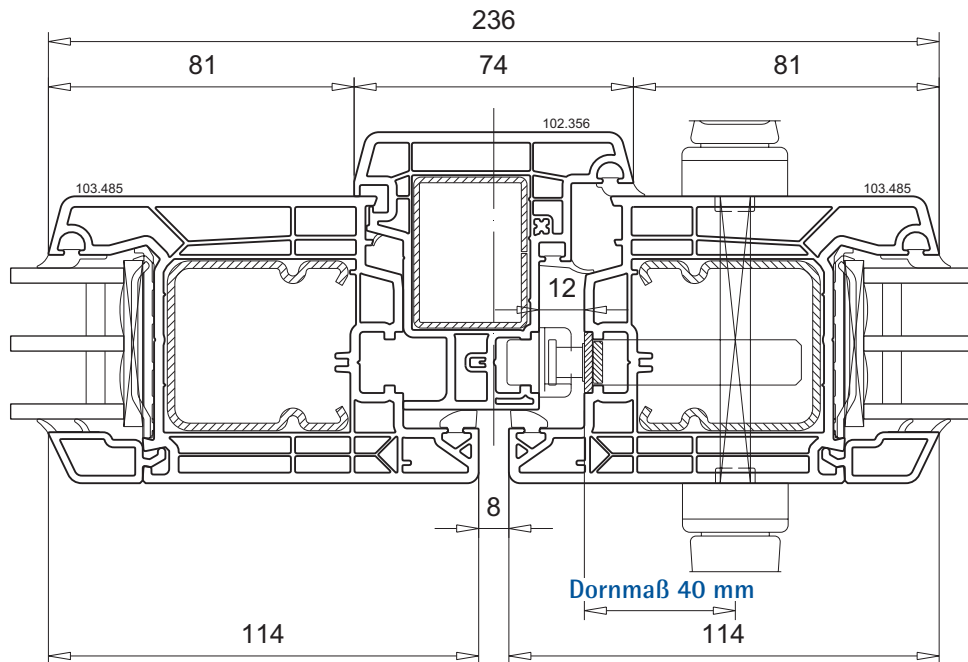



**Dreh-Kipptür 2-flg.  
mit festem Pfosten**

Profilkombination	M.1:2
T-Profil	102.352
Flügel	103.485
Zargenprofil	114.030+114.031
Beschlag-Set	handelsüblich

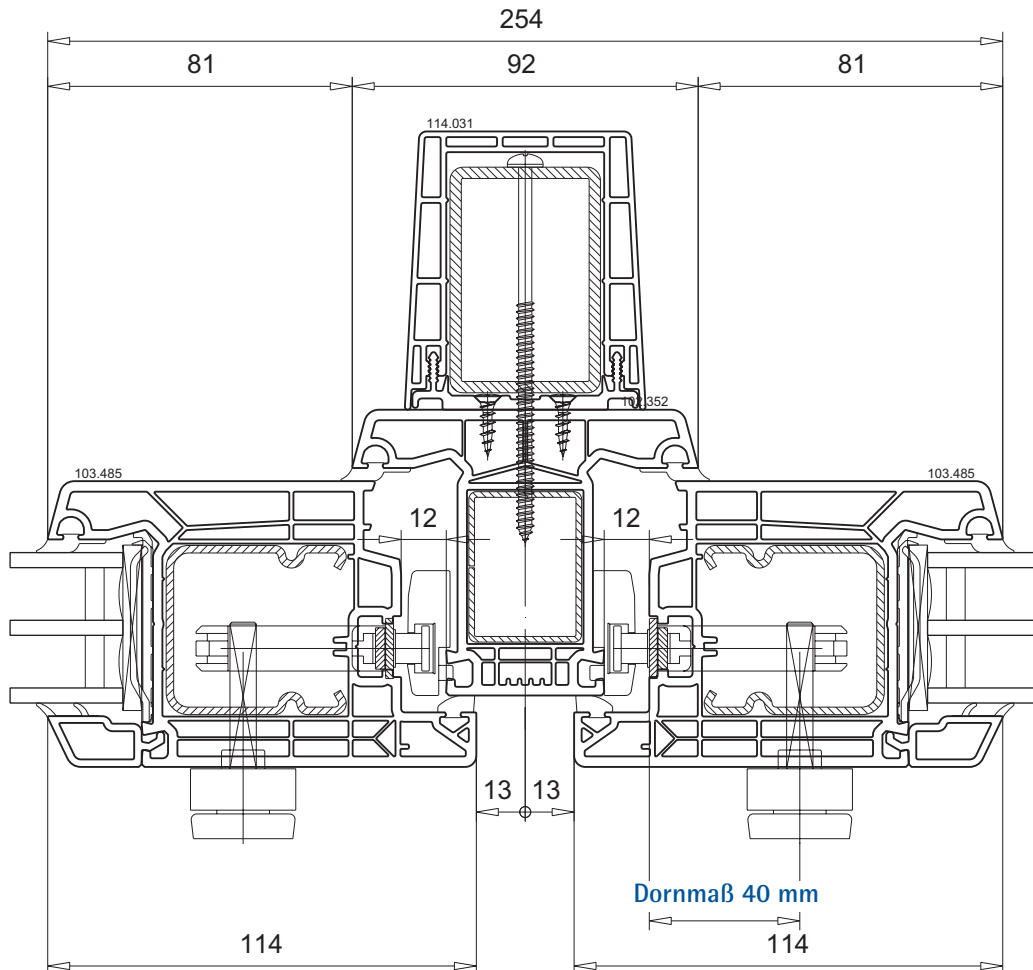
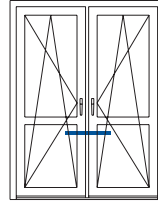
**⚠ Bitte beachten!**

Aufgrund höherer Belastungen ist eine Vorsatzzarge erforderlich!

**Dreh-Kipptür 2-tlg.  
mit festem Seitenteil**

Profilkombination	M.1:2
Blendrahmen	101.354
T-Profil	102.357
Flügel	103.485
Zargenprofil	114.030+114.031
Beschlag-Set	handelsüblich

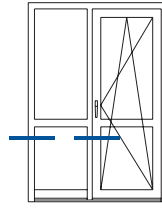

3

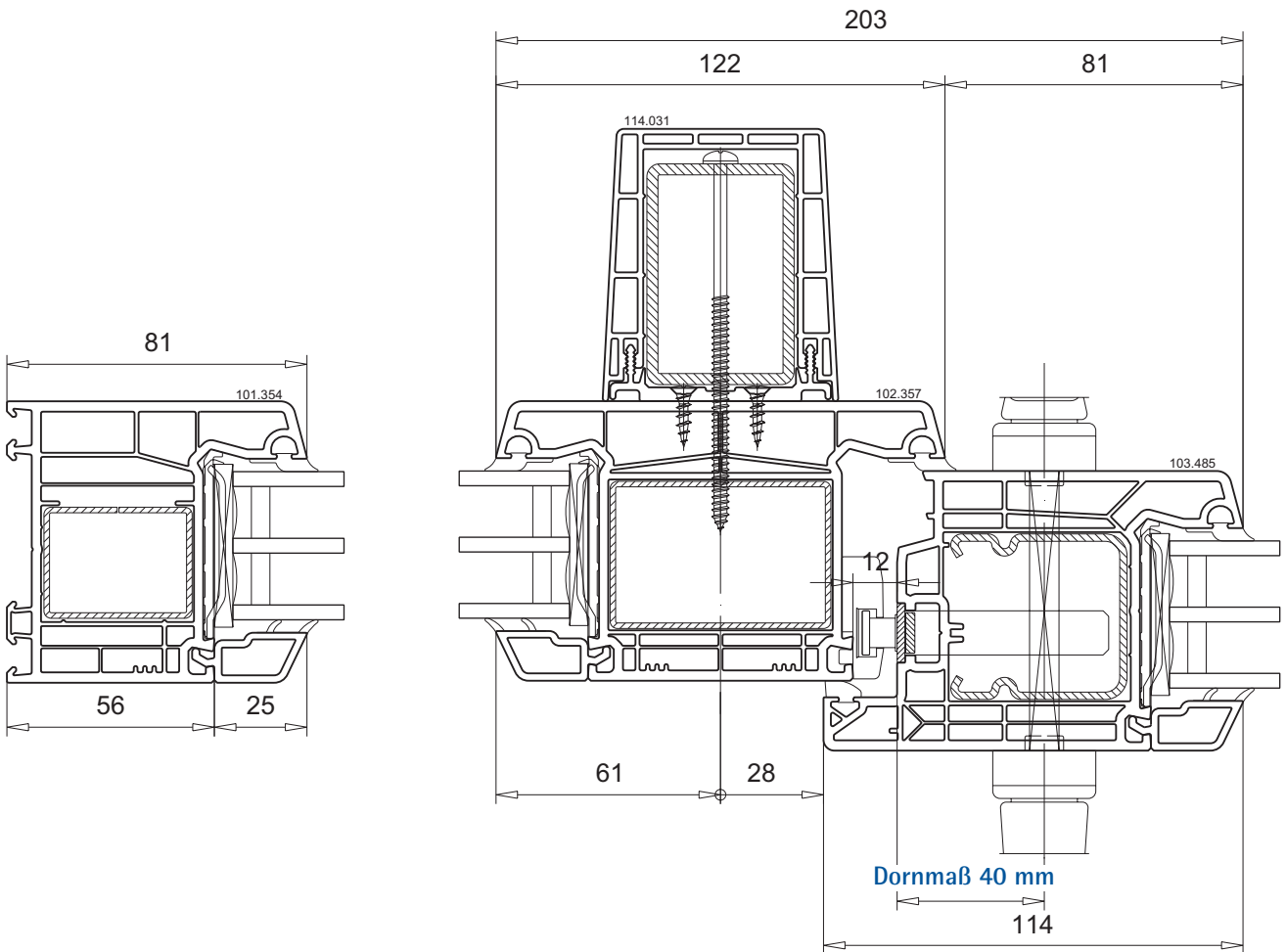

**⚠ Bitte beachten!**

Aufgrund höherer Belastungen ist eine Vorsatzzarge erforderlich!

<b>Dreh-Kipptür 2-tlg. mit festem Seitenteil</b>	
Profilkombination	M.1:2
Blendrahmen	101.354
Beschlag-Set	handelsüblich

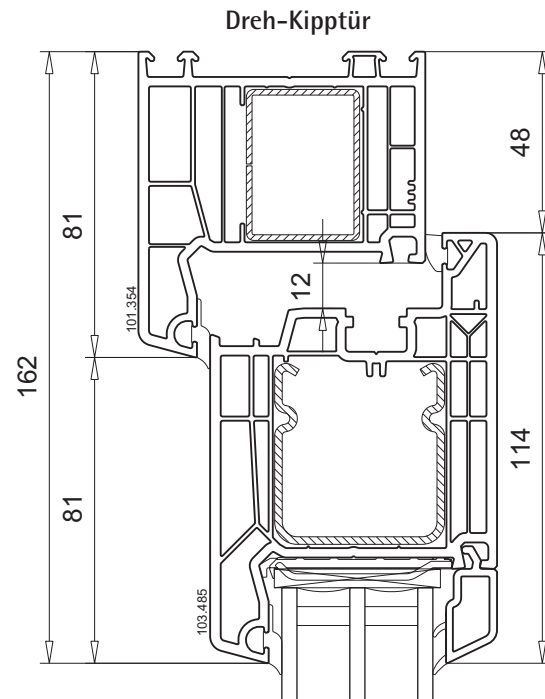
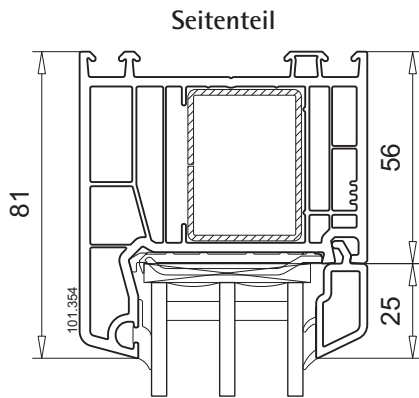
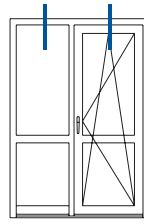

<b>Dreh-Kipptür 2-tlg. mit festem Seitenteil 10 mm Freimaß</b>		
Profilkombination	M.1:2	
Flügel	103.485	
Beschlag-Set	handelsüblich mit verlängertem Schließzapfen	

3

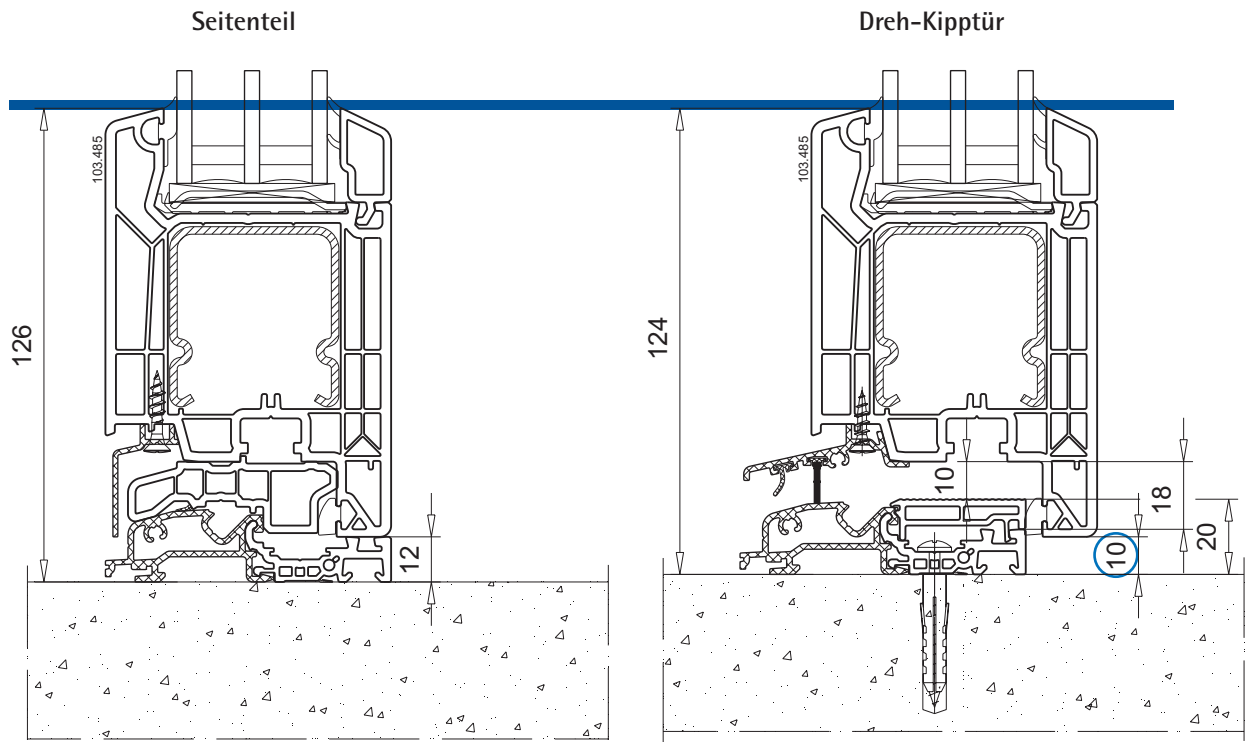

Bodenschwelle 104.530	
Aufbauprofil 104.449	
Abdeckprofil 104.532	

Bodenschwelle 104.530	
Deckel 104.428.3	
Wetterschenkel 104.531 <ul style="list-style-type: none"> <li>▪ Dichtung 112.490</li> <li>▪ Dichtung 112.165</li> </ul>	
Dichtung 112.444 <ul style="list-style-type: none"> <li>▪ unten waagrecht</li> </ul>	

**Dreh-Kipptür 1-flg.  
10 mm Freimaß**

Profilkombination	M.1:2
Blendrahmen	101.354
Flügel	103.381
Beschlag-Set	handelsüblich mit verlängertem Schließzapfen

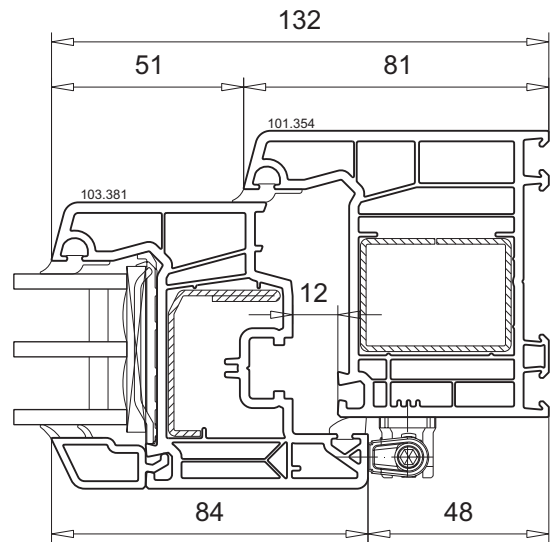
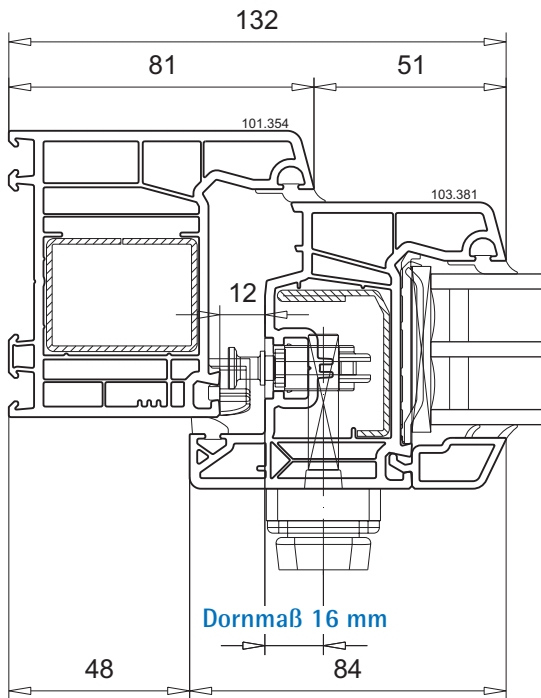
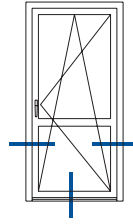

3

Bodenschwelle 104.530	
Deckel 104.428.3	
Wetterschenkel 104.531	
Dichtung 112.444	
<ul style="list-style-type: none"> <li>▪ Dichtung 112.490</li> <li>▪ Dichtung 112.165</li> </ul>	
<ul style="list-style-type: none"> <li>▪ unten waagrecht</li> </ul>	

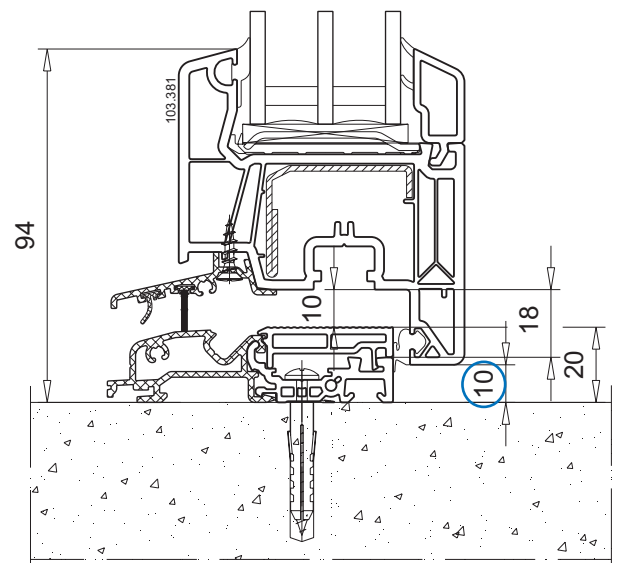

**Dreh-Kipptür 2-flg.  
mit losem Pfosten**

Profilkombination	M.1:2
Stulpprofil	102.356, 102.358
Flügel	103.381
Beschlag-Set	handelsüblich

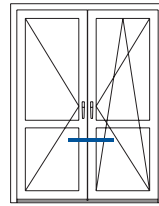

3

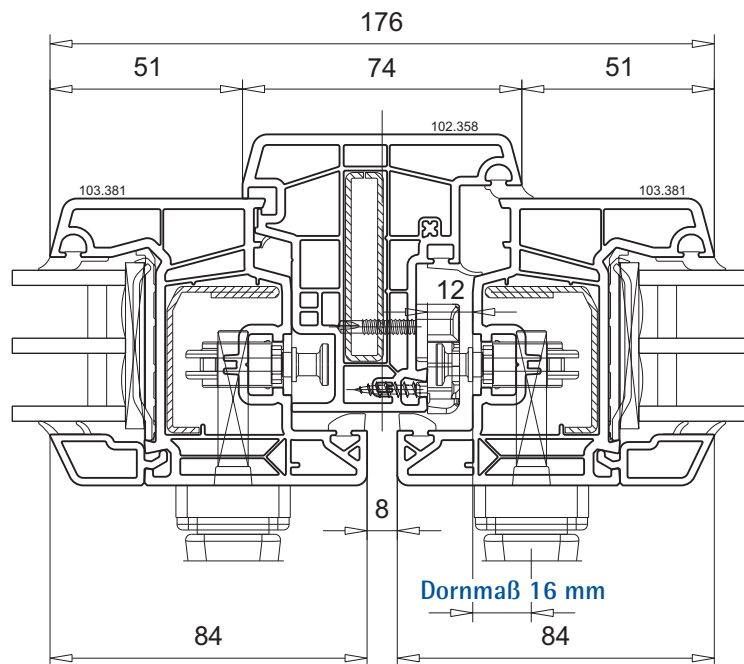
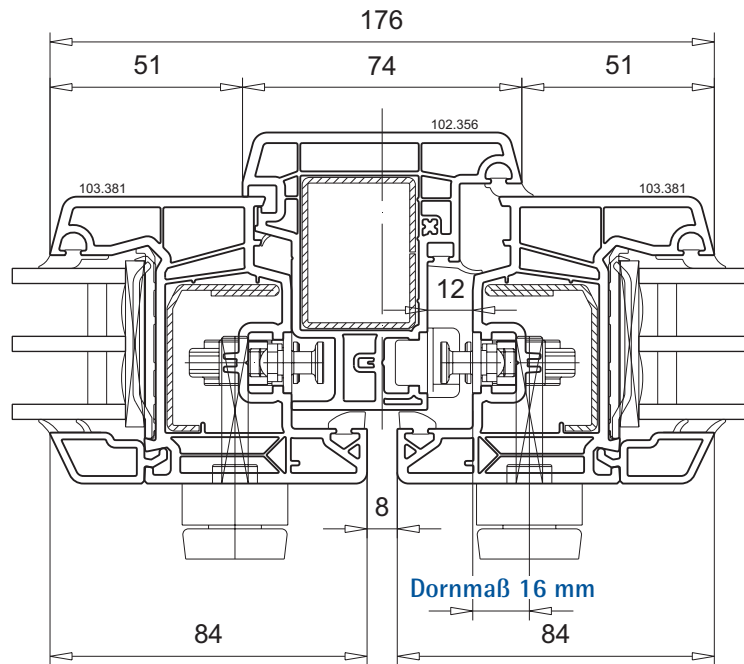

**Dreh-Kipptür 2-flg.  
mit festem Pfosten**

Profilkombination	M.1:2
T-Profil	102.352
Flügel	103.381
Zargenprofil	114.050+114.051
Beschlag-Set	handelsüblich

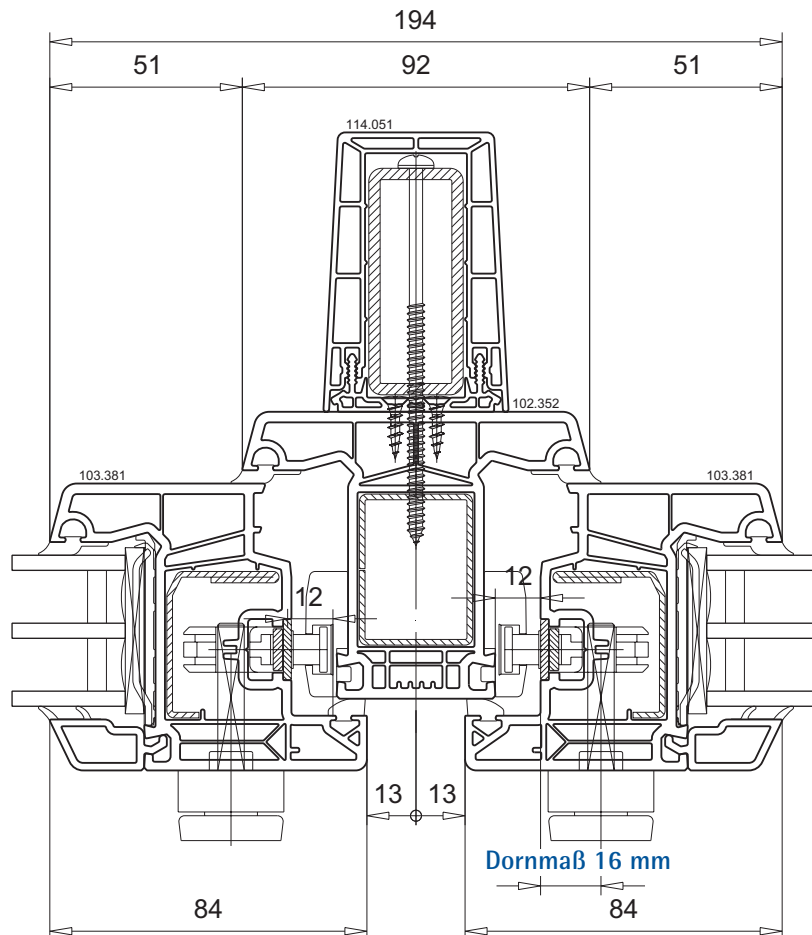
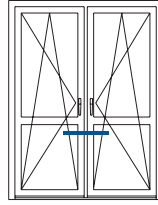
**⚠ Bitte beachten!**

Aufgrund höherer Belastungen ist eine Vorsatzzarge erforderlich!

**Dreh-Kipptür 2-tlg.  
mit festem Seitenteil**

Profilkombination	M.1:2
Blendrahmen	101.354
T-Profil	102.352
Flügel	103.381
Zargenprofil	114.019
Beschlag-Set	handelsüblich

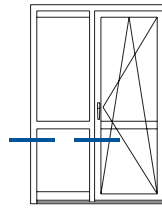

3

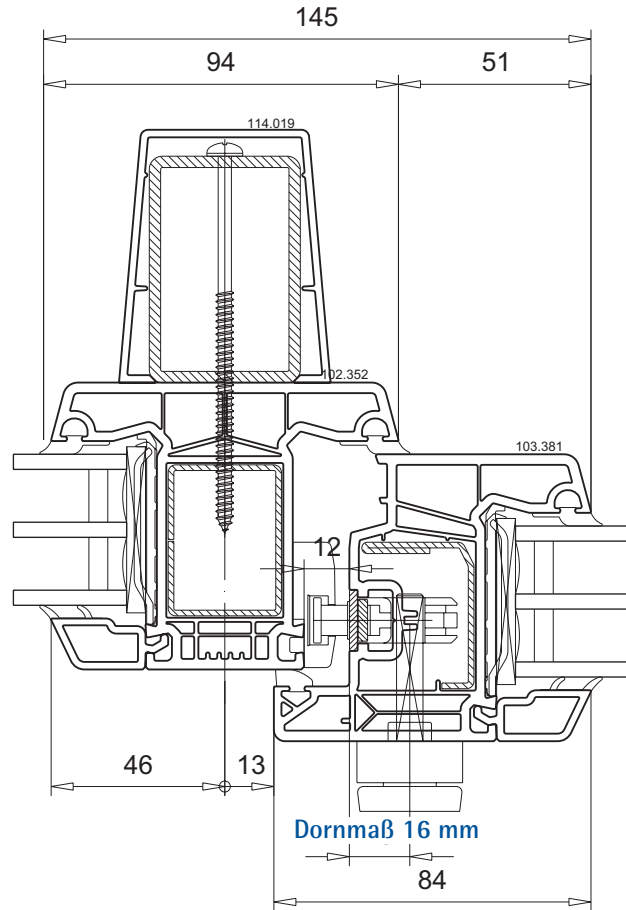
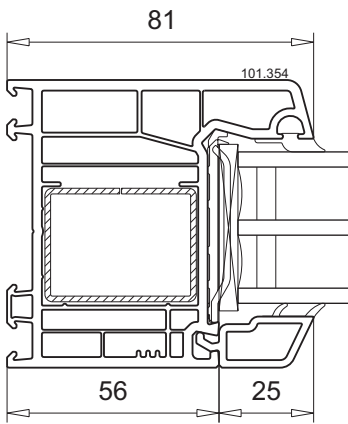

**⚠ Bitte beachten!**

Aufgrund höherer Belastungen ist eine Vorsatzzarge erforderlich!



<b>Dreh-Kipptür 2-tlg. mit festem Seitenteil</b>		
Profilkombination	M.1:2	
Blendrahmen	101.354	
Beschlag-Set	handelsüblich	

Seitenteil

Dreh-Kipptür

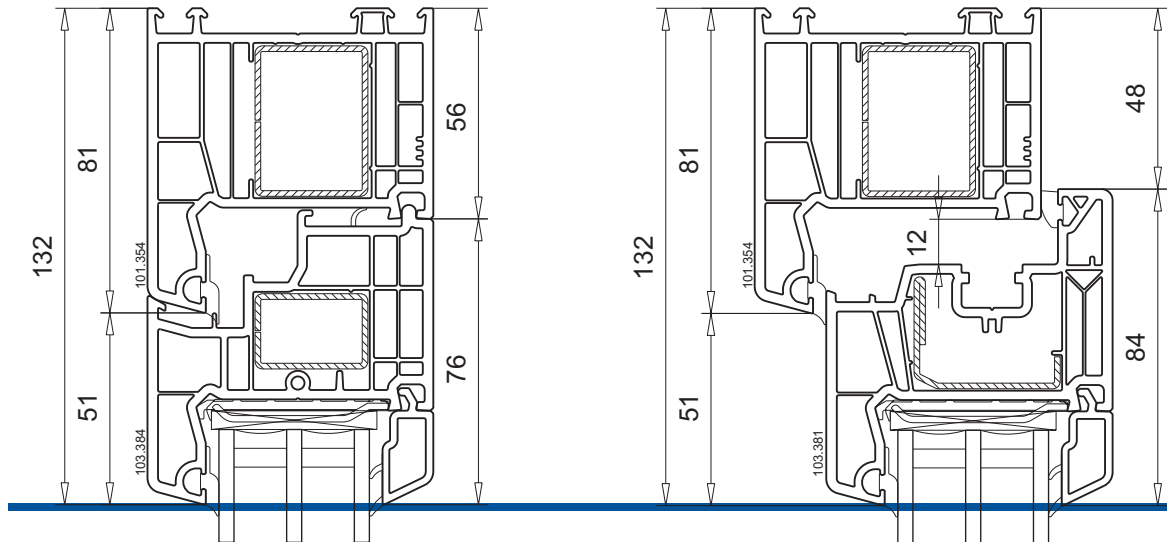

**Dreh-Kipptür 2-tlg.  
mit festem Seitenteil,  
10 mm Freimaß**

Profilkombination M.1:2  
Flügel 103.381

Beschlag-Set handelsüblich  
mit verlängertem Schließzapfen

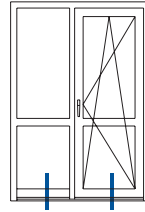

3

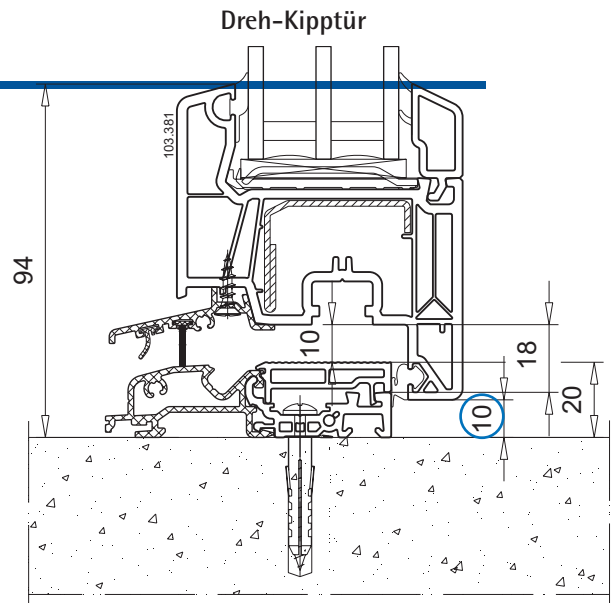
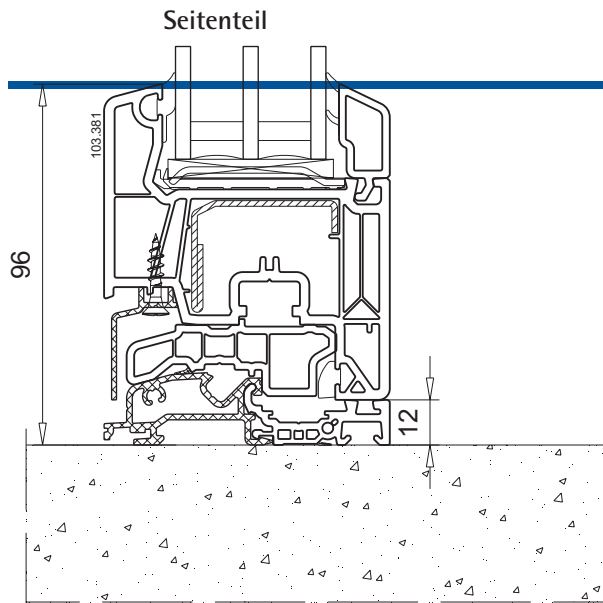

Bodenschwelle 104.530	
Aufbauprofil 104.449	
Abdeckprofil 104.532	

Bodenschwelle 104.530	
Deckel 104.428.3	
Wetterschenkel 104.531 ▪ Dichtung 112.490 ▪ Dichtung 112.165	
Dichtung 112.444 ▪ unten waagrecht	



Fenster 1-tlg.  
Festverglasung und  
Festverglasung mit Sprosse

Profilkombination M.1:2

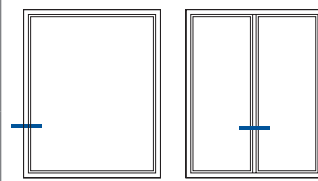

3

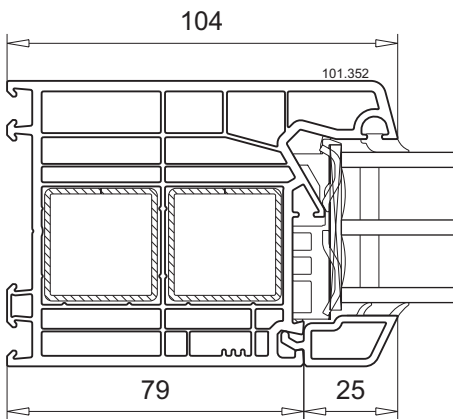
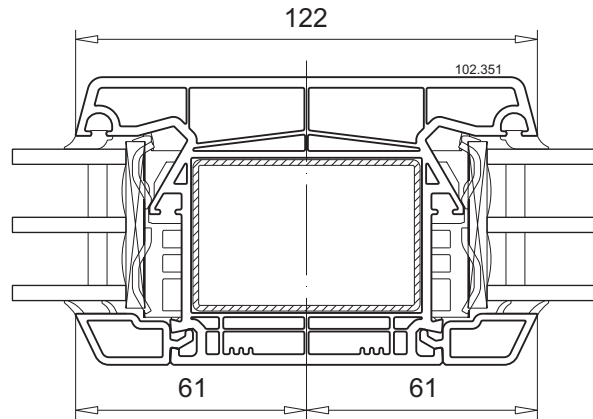
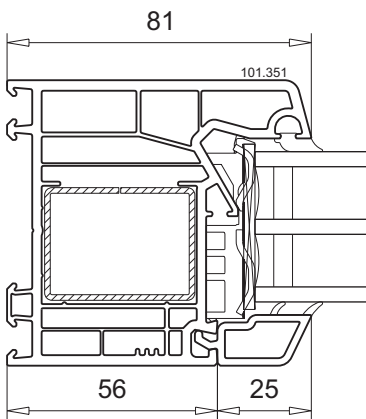
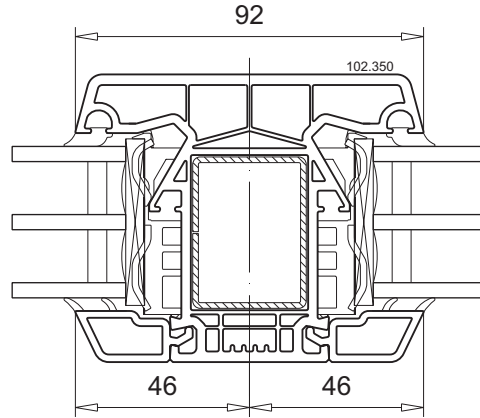
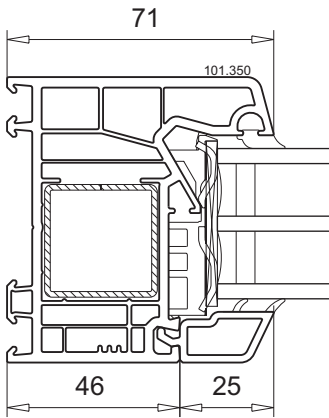

**Fenster 1-tlg.  
Festverglasung und  
Festverglasung mit Sprosse**

Profilkombination M.1:2

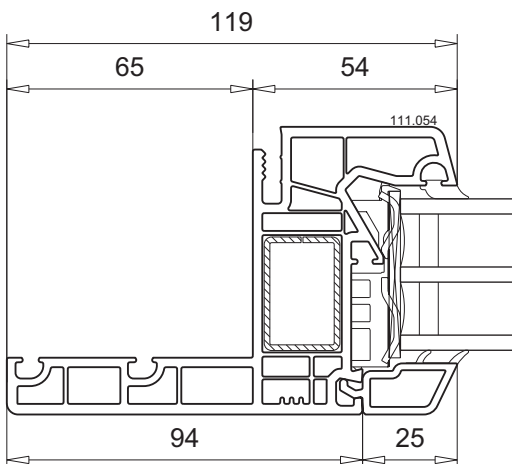
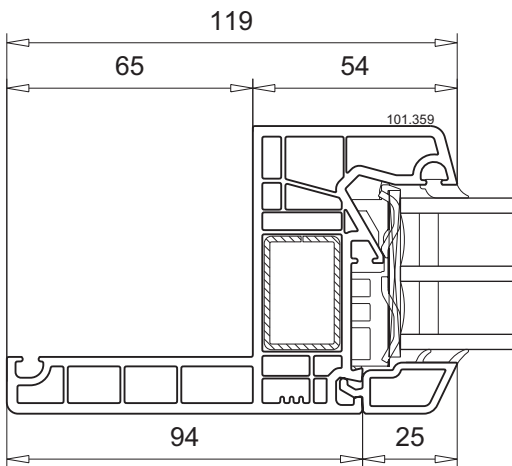
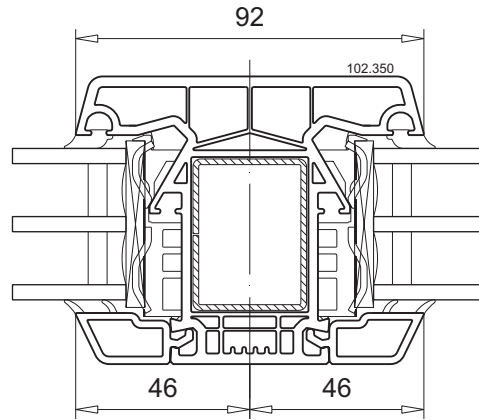
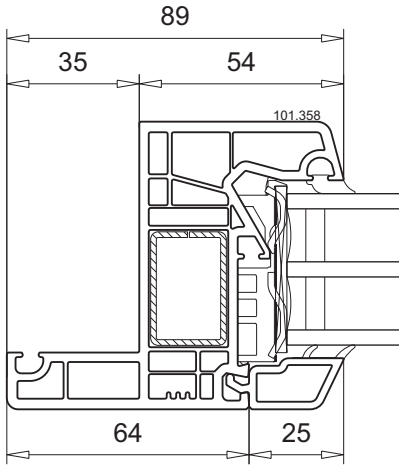
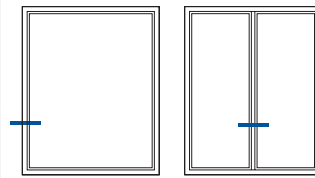

Fenster 2-tlg.  
Festverglasung und  
Dreh-Kipp-Flügel

Profilkombination M.1:2

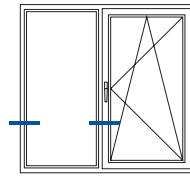

3

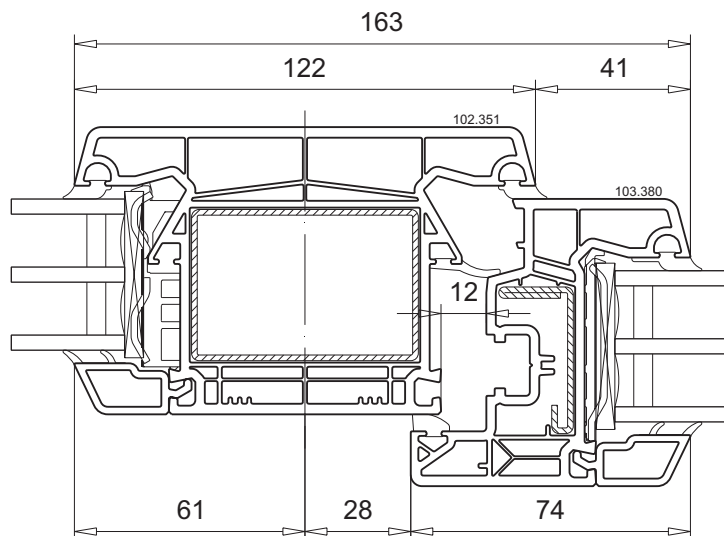
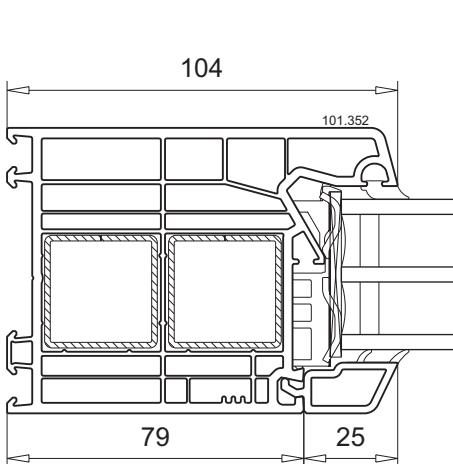
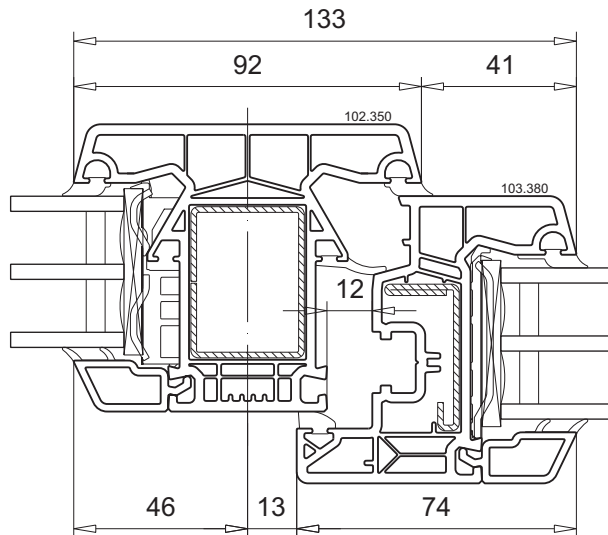
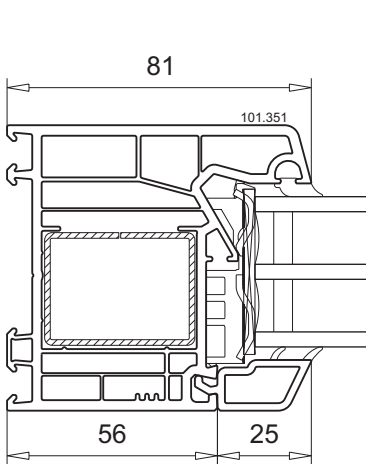
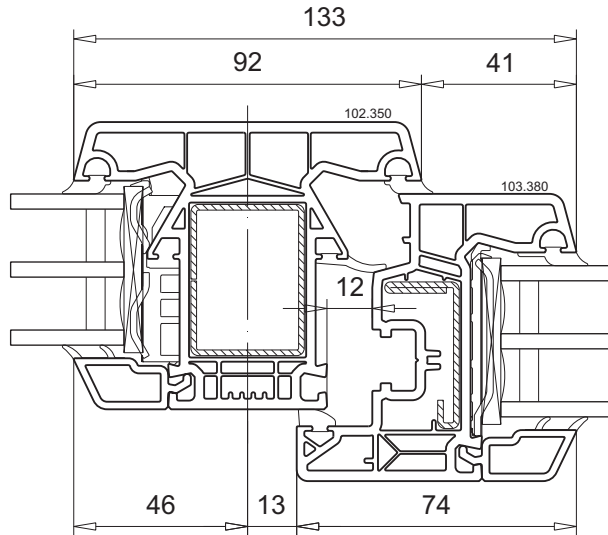
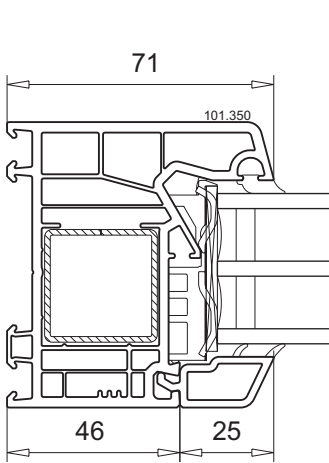

**Fenster 2-tlg.  
Festverglasung und  
Dreh-Kipp-Flügel**

Profilkombination

M.1:2

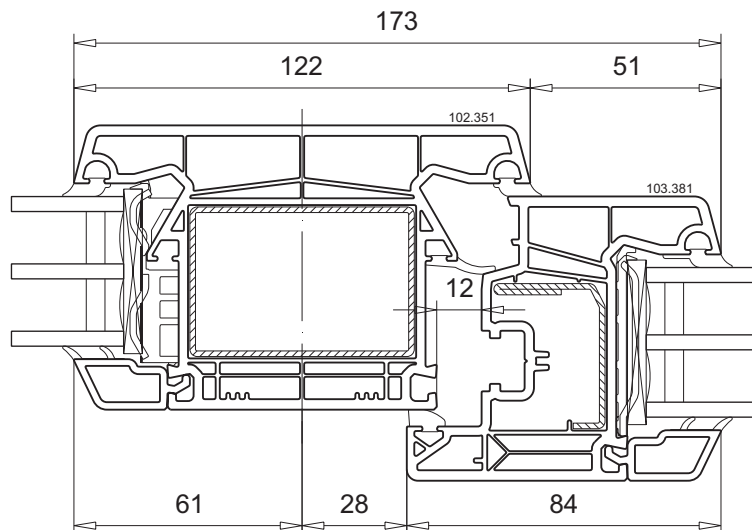
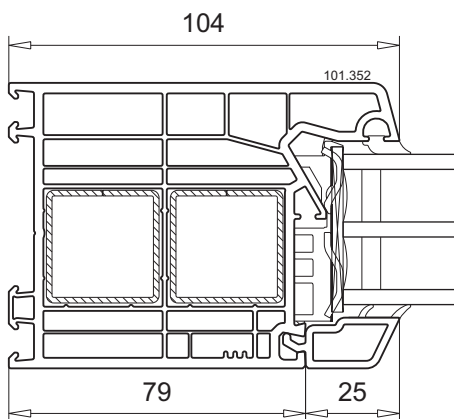
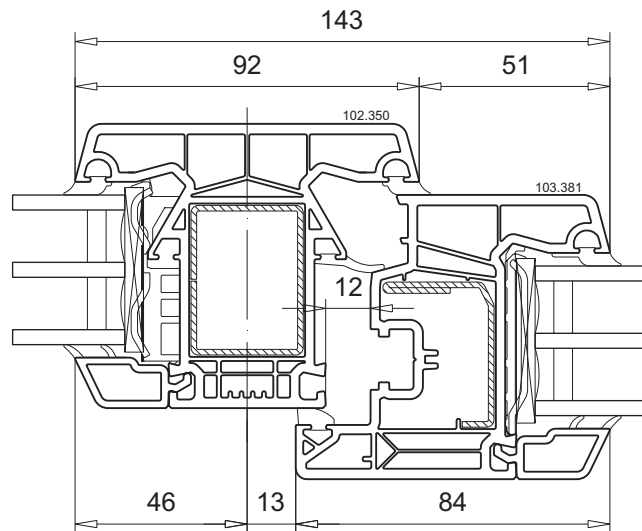
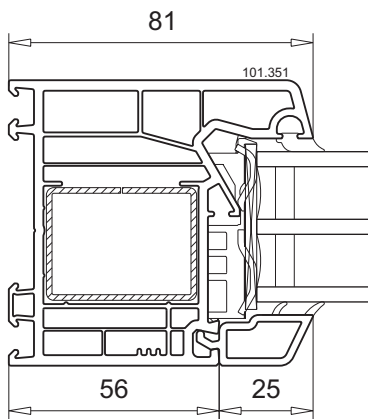
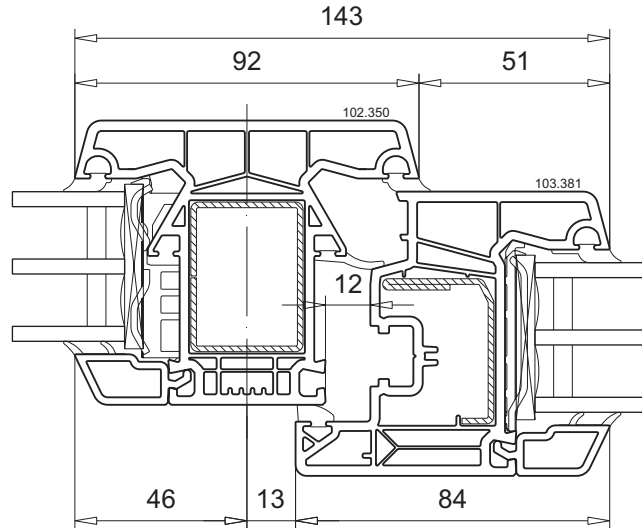
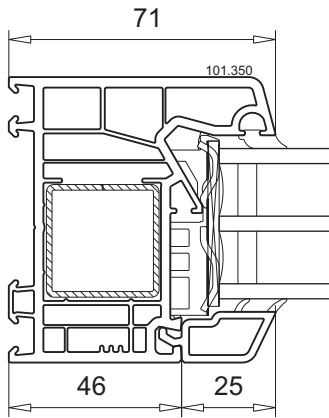
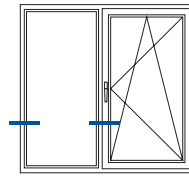

3

Fenster 2-tlg.  
Festverglasung und  
Dreh-Kipp-Flügel

Profilkombination M.1:2

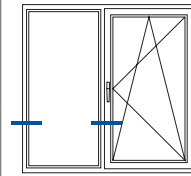

3

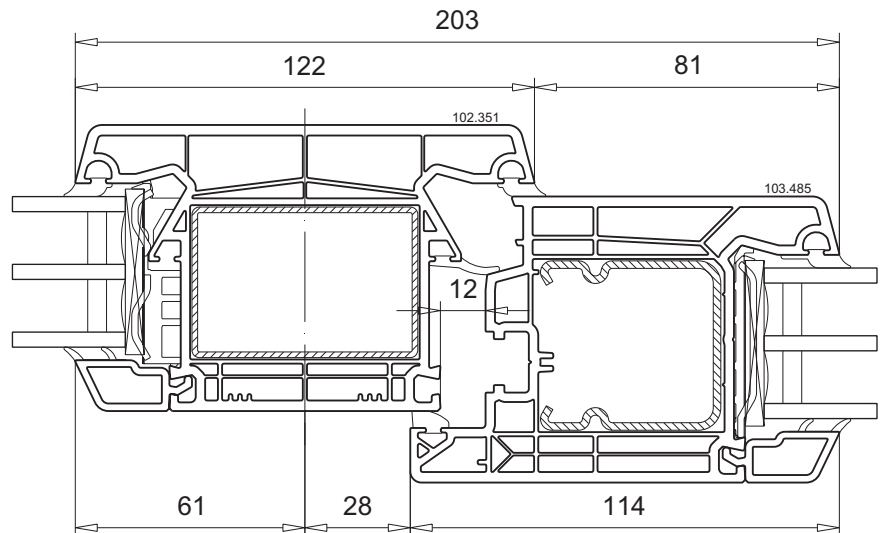
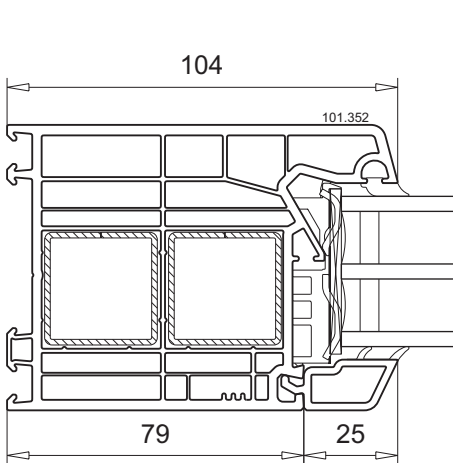
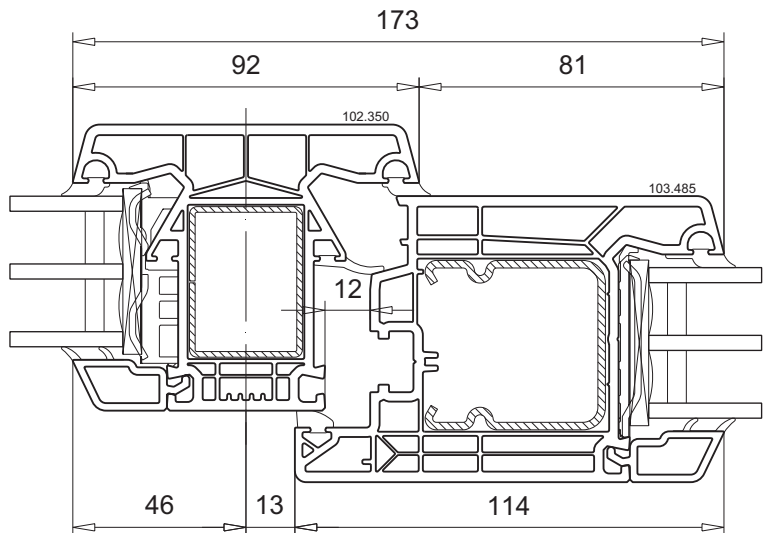
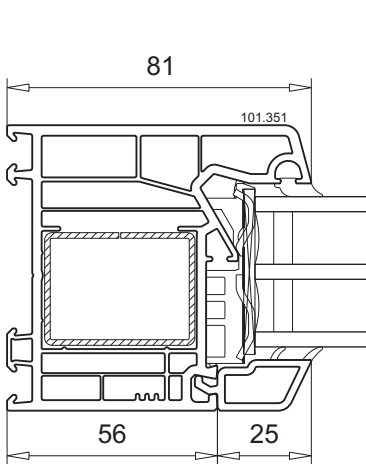
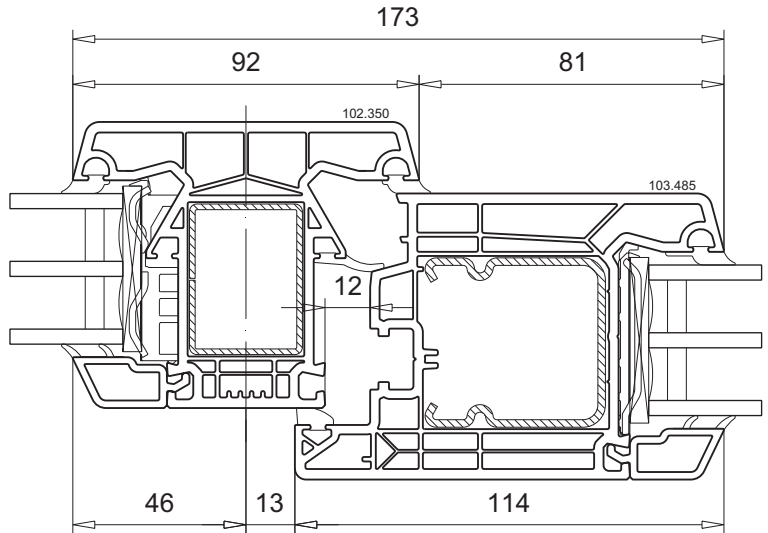
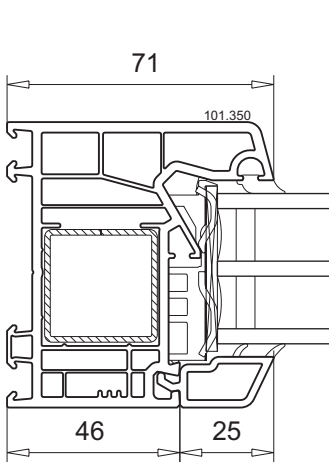





Fenster 1-flg.  
und 1-flg. mit Sprosse

Profilkombination M.1:2

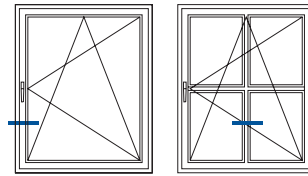

3

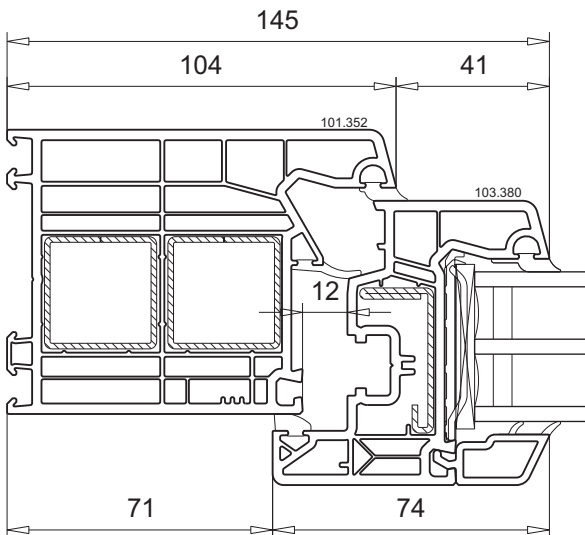
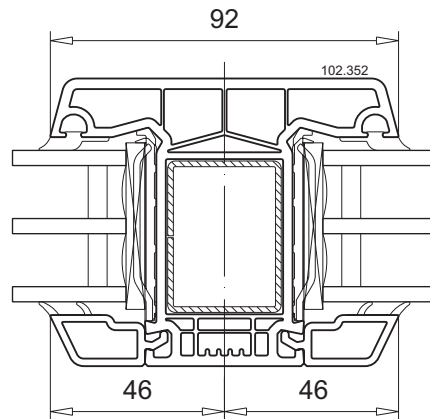
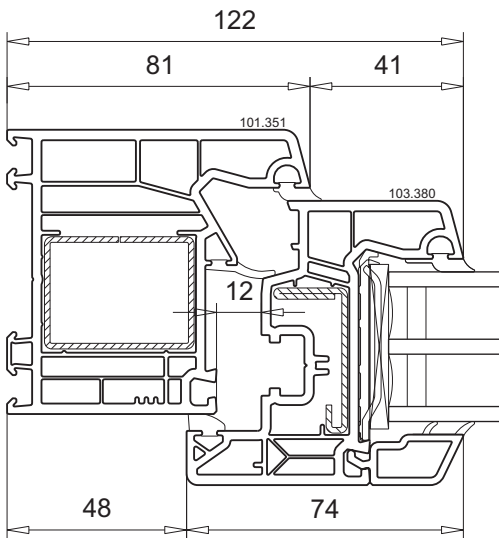
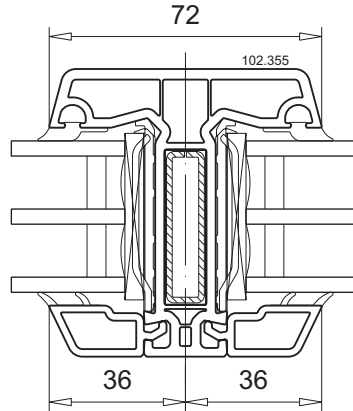
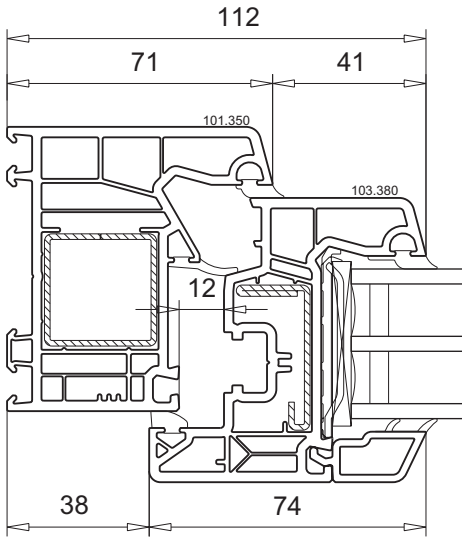

**Fenster 1-flg.  
und 1-flg. mit Sprosse**

Profilkombination

M.1:2

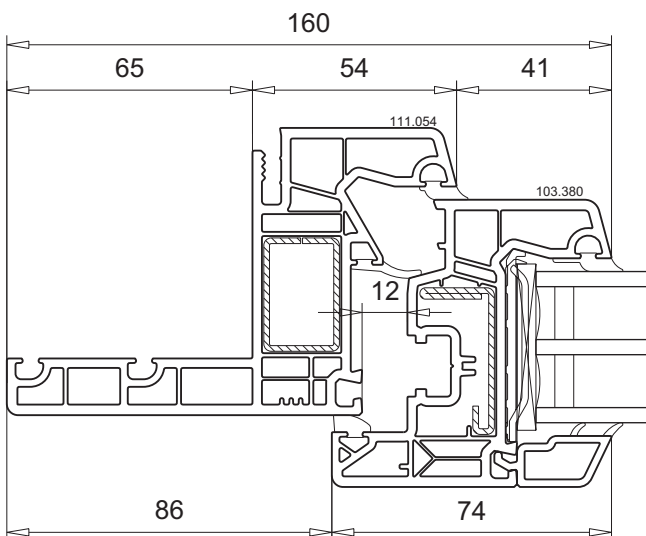
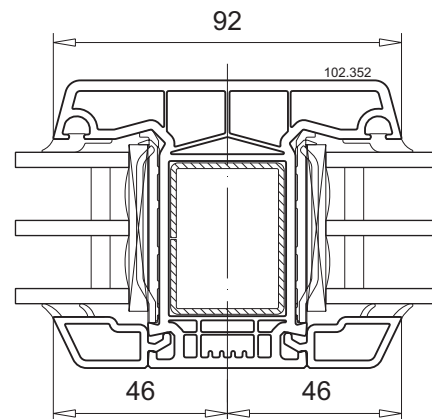
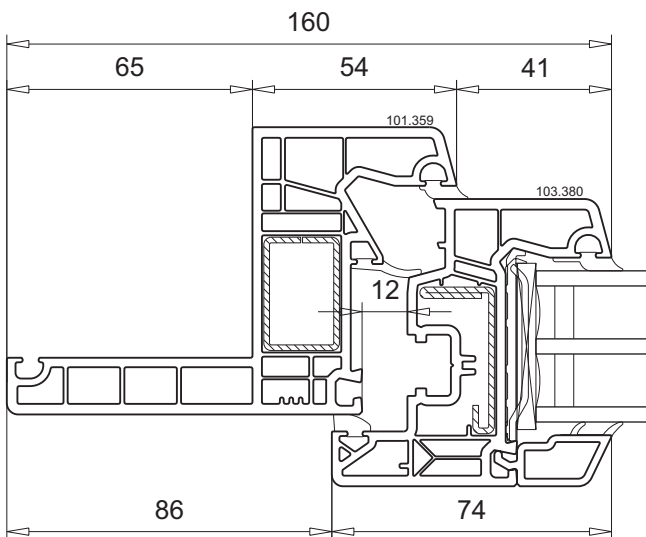
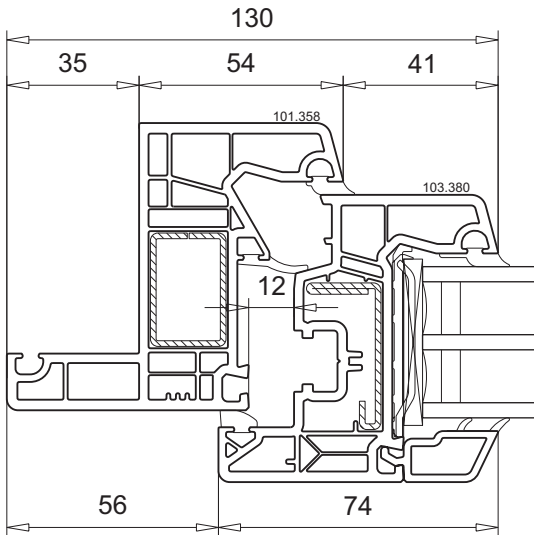
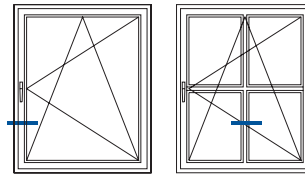

**Fenster 1-flg.  
und 1-flg. mit Sprosse**

Profilkombination M.1:2

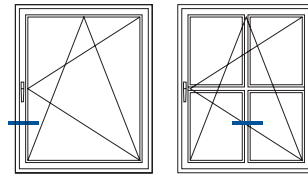

3

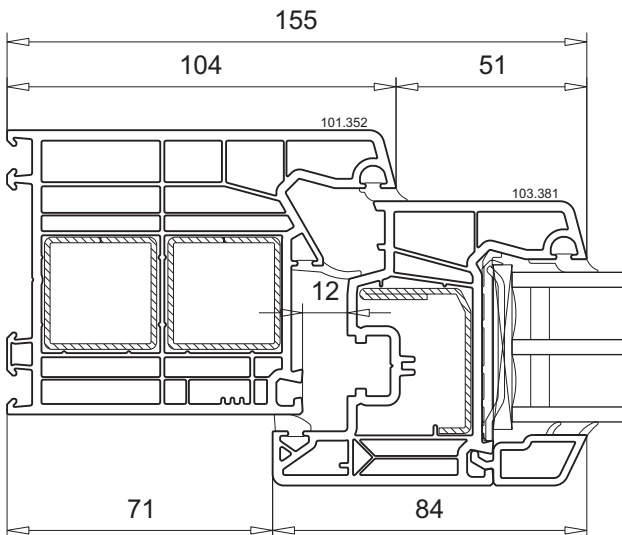
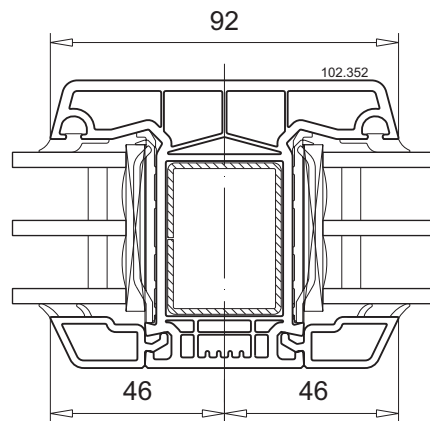
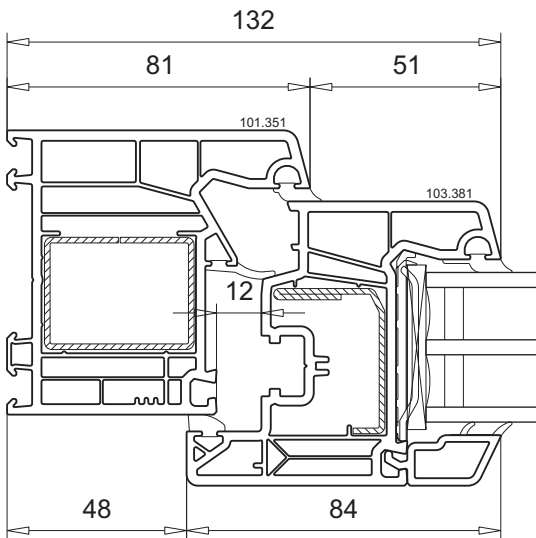
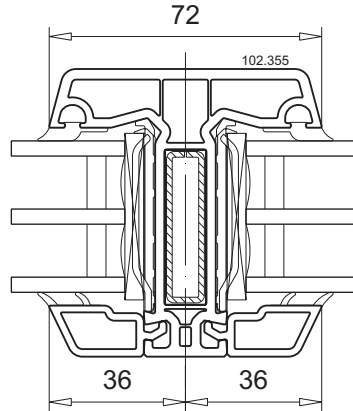
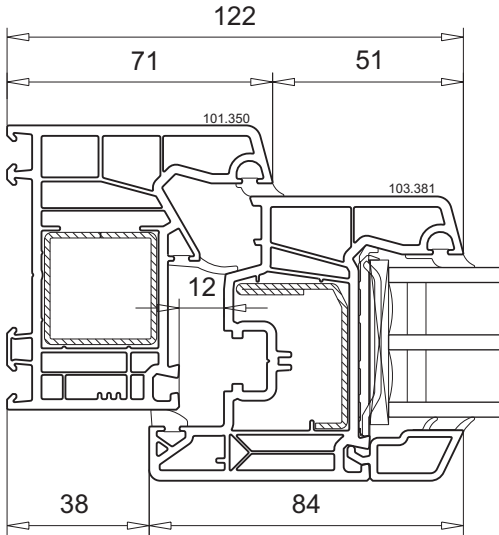

**Fenster 1-flg.  
und 1-flg. mit Sprosse**

Profilkombination

M.1:2

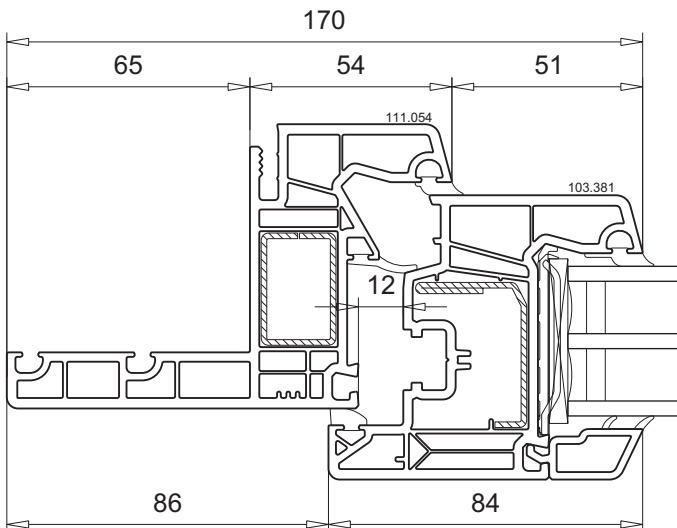
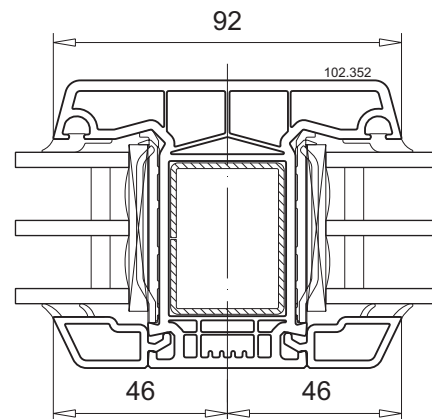
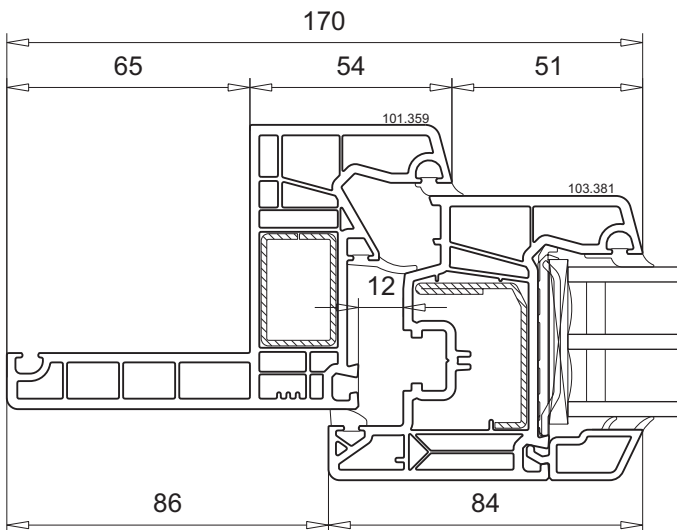
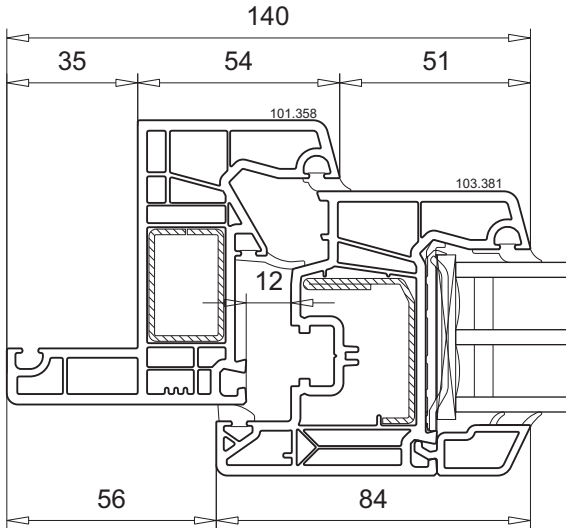
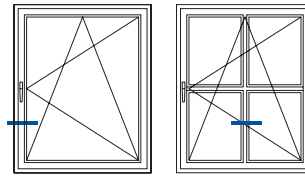

**Fenster 1-flg. und 1-flg. mit Sprosse**

Profilkombination M.1:2

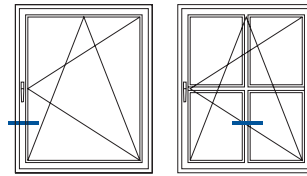

3

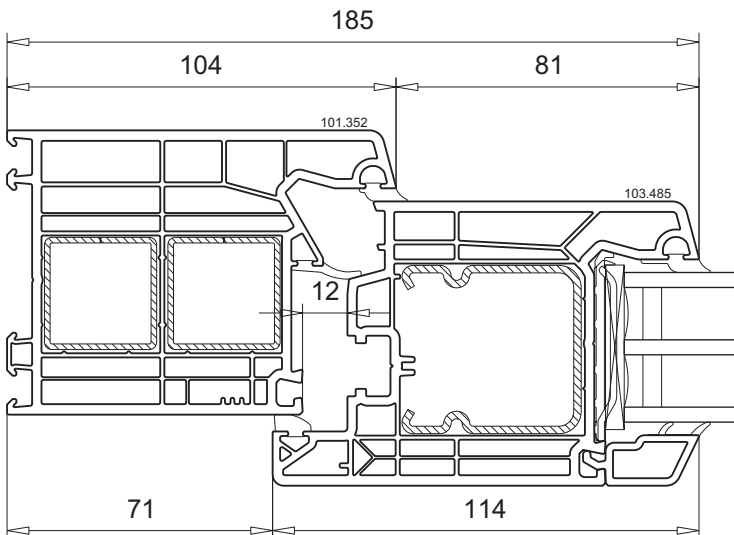
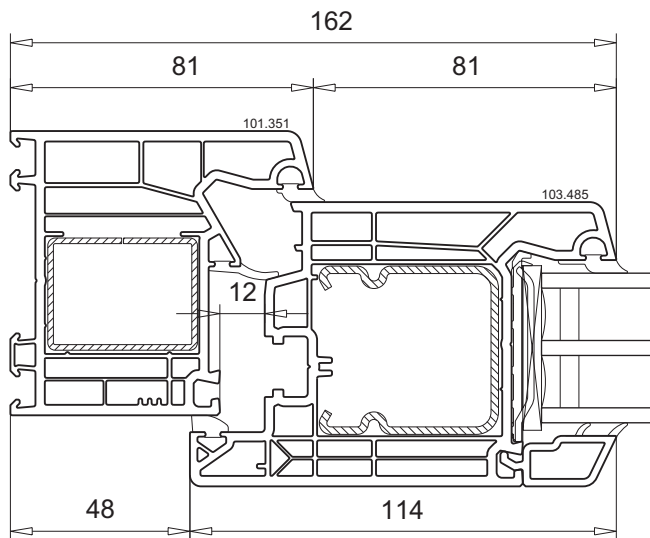
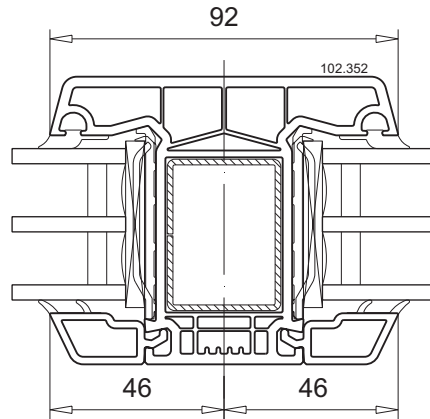
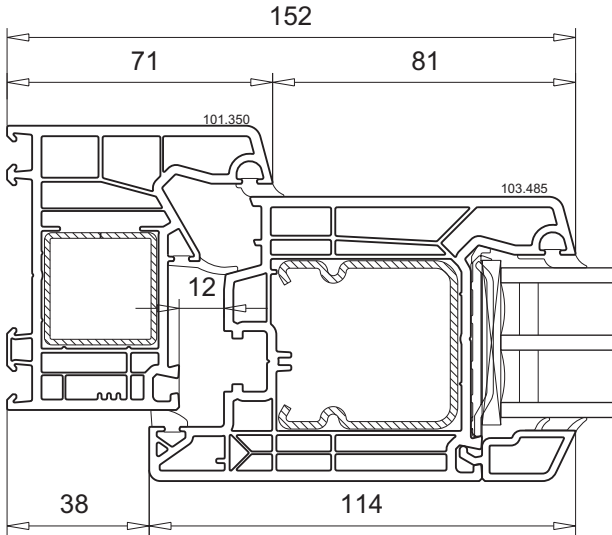

**Fenster 1-flg.  
und 1-flg. mit Sprosse**

Profilkombination

M.1:2

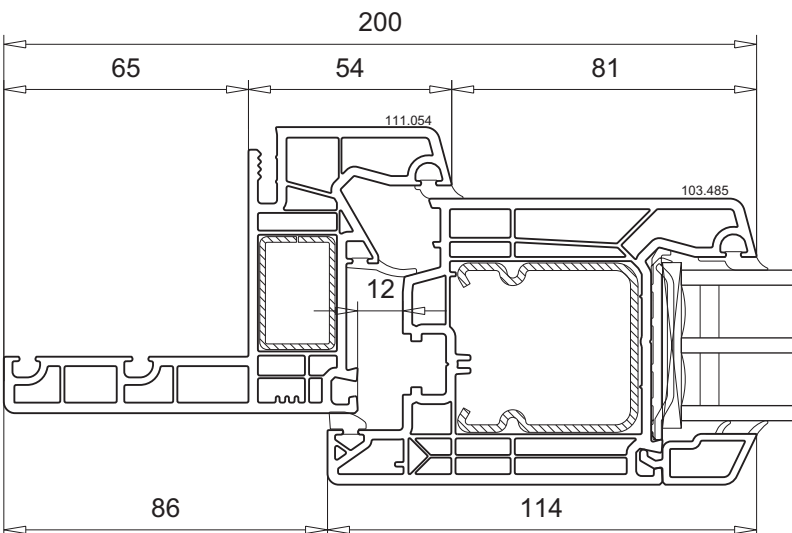
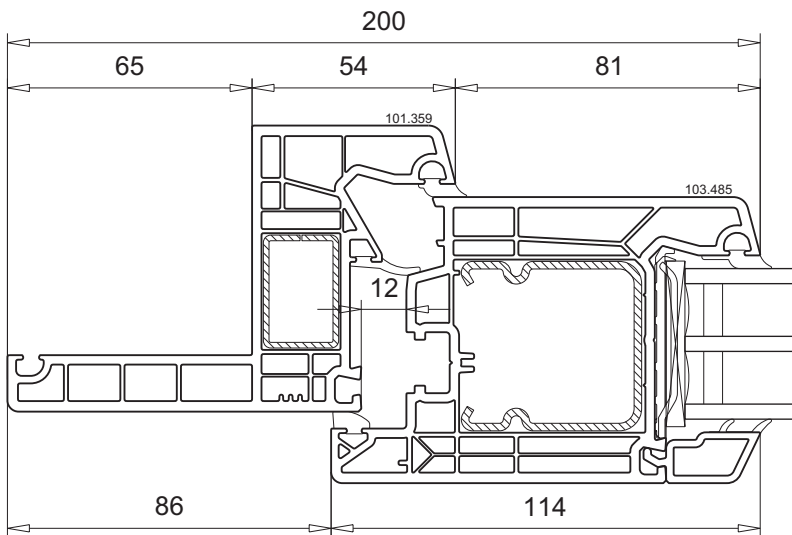
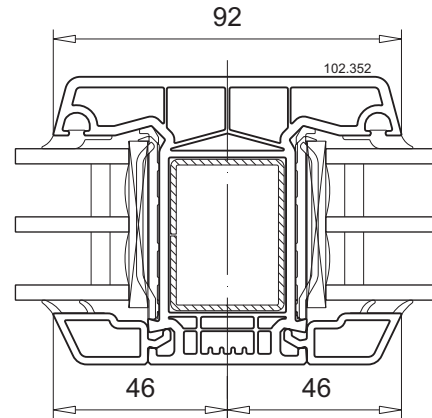
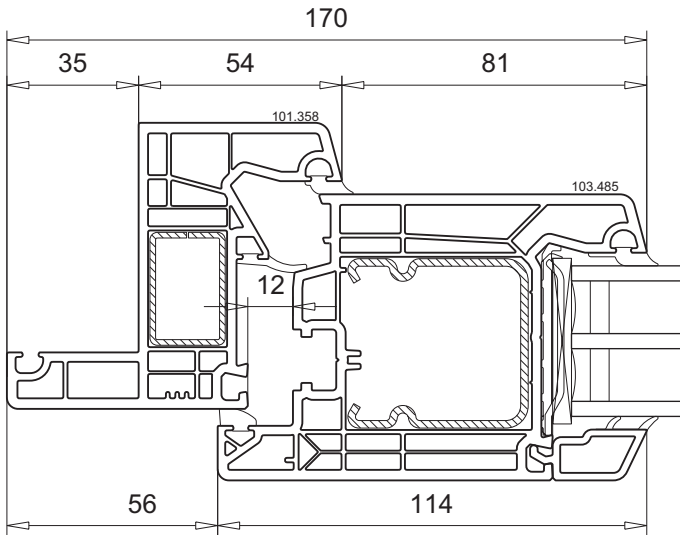
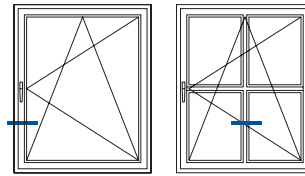

**Fenster 2-flg.  
mit festem Pfosten**

Profilkombination M.1:2

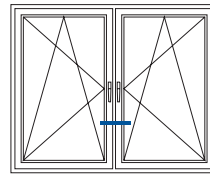

3

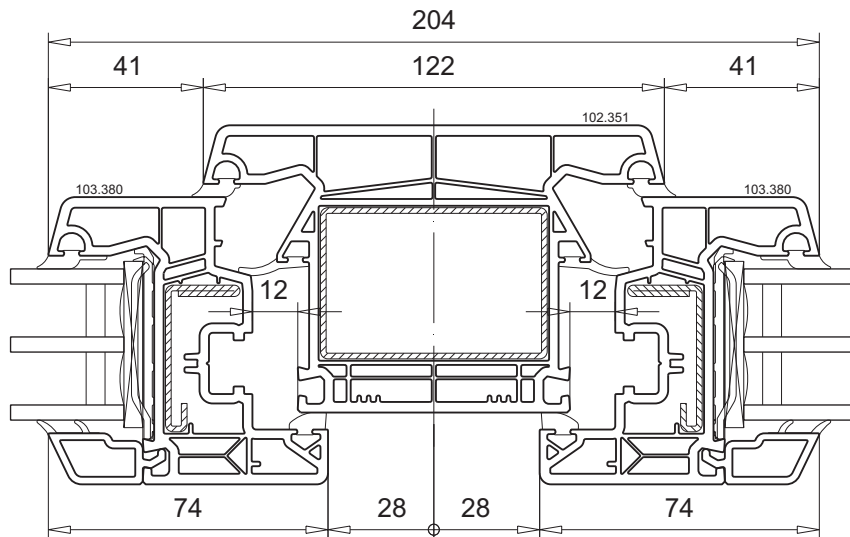
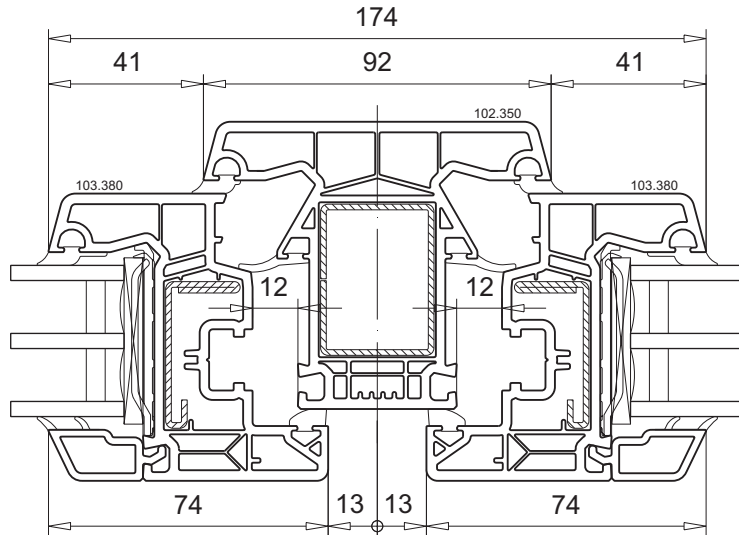



**Fenster 2-flg.  
mit festem Pfosten**

Profilkombination M.1:2

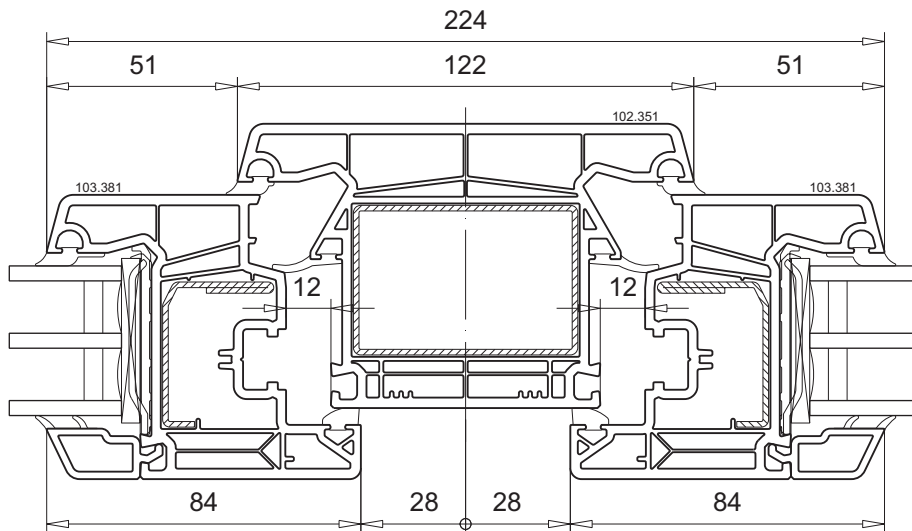
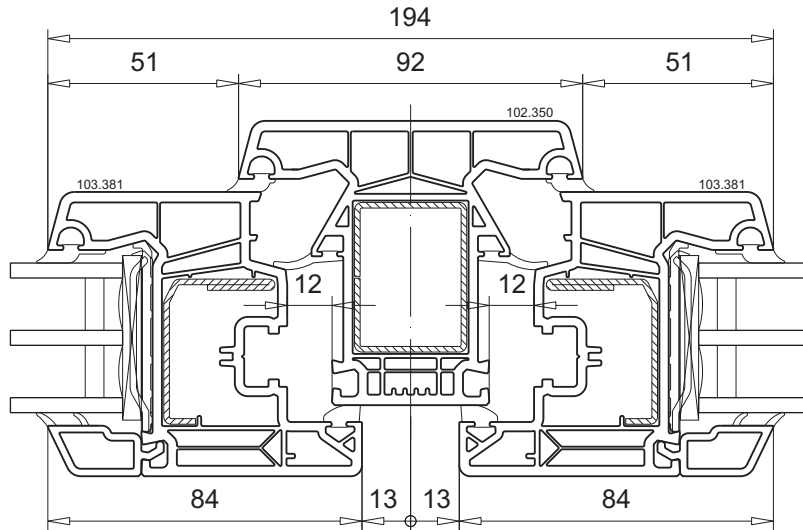
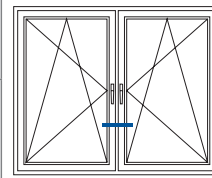

**Fenster 2-flg.  
mit festem Pfosten**

Profilkombination M.1:2

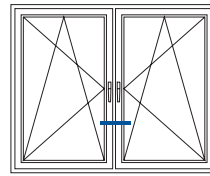

3

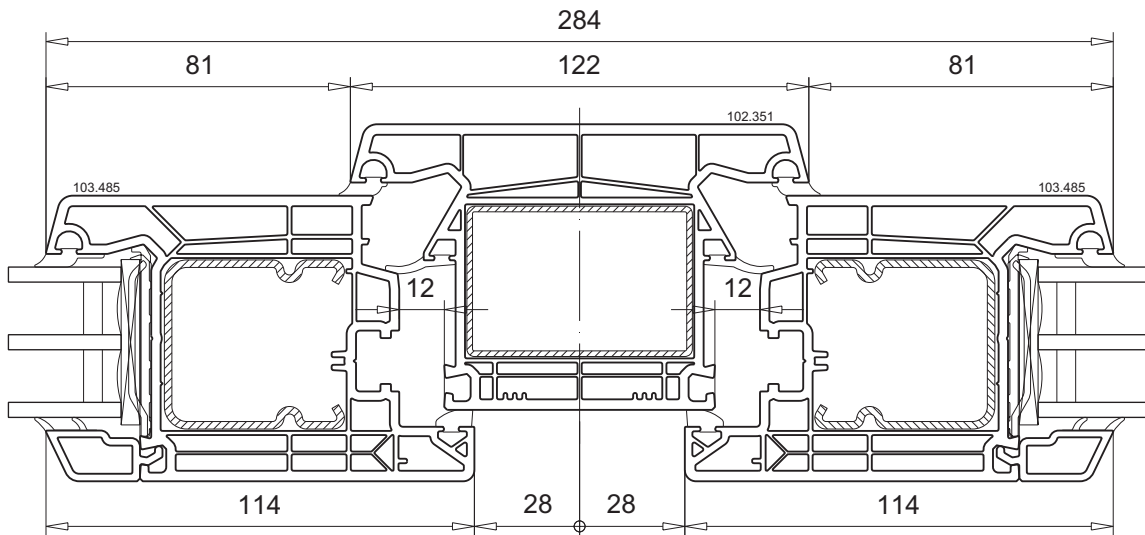
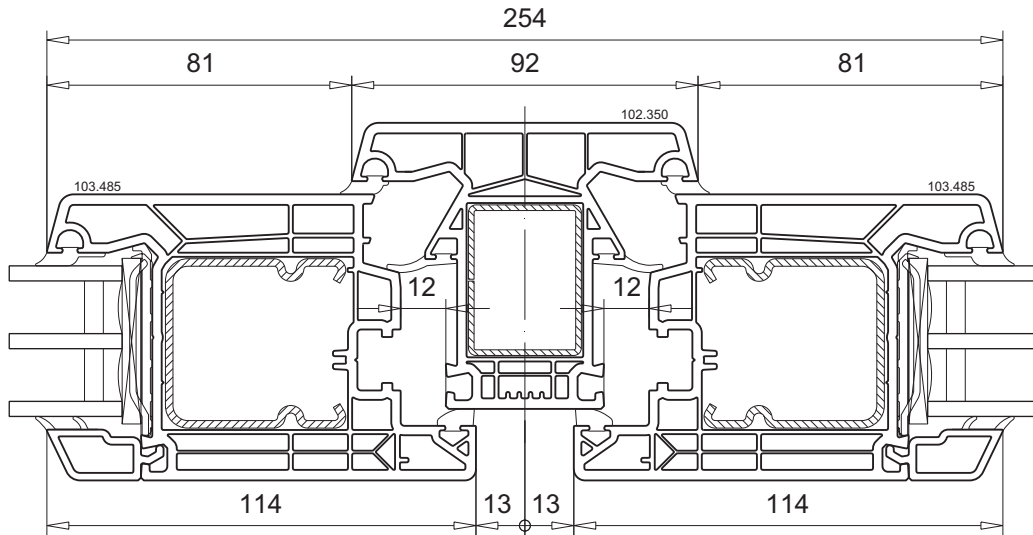



Fenster 2-flg.  
mit losem Pfosten

Profilkombination

M.1:2

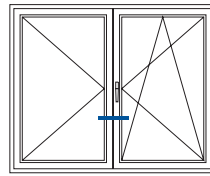

3

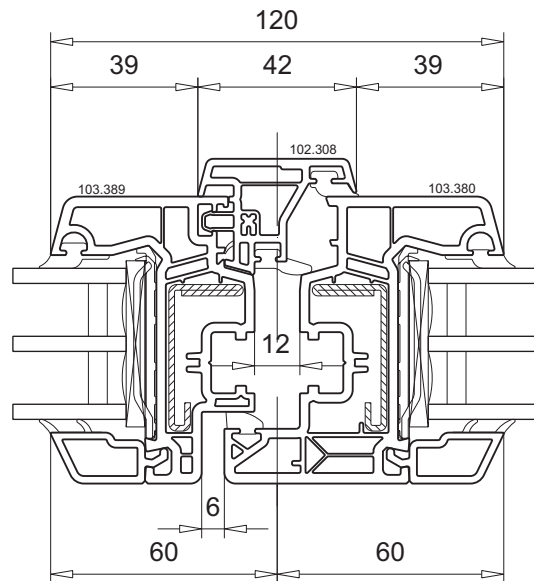
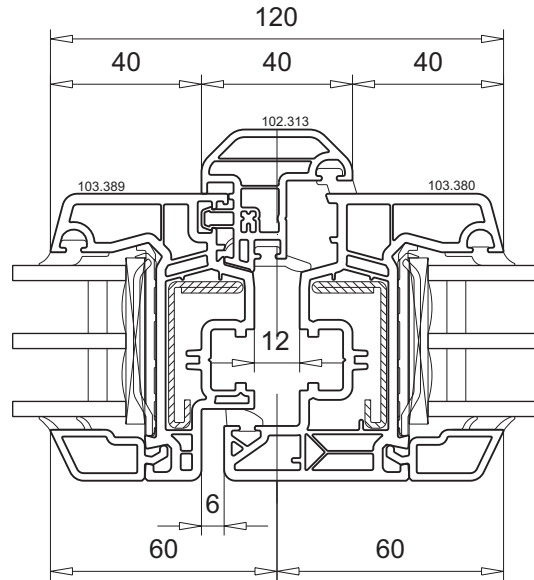

Fenster 2-flg.  
mit losem Pfosten

Profilkombination

M.1:2

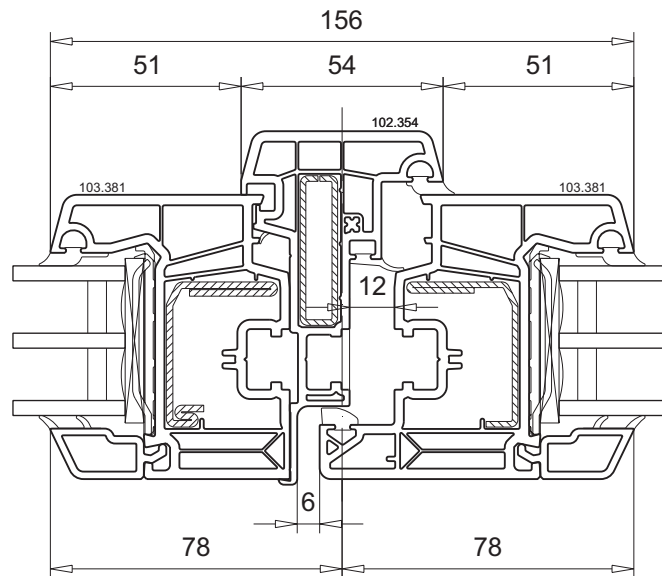
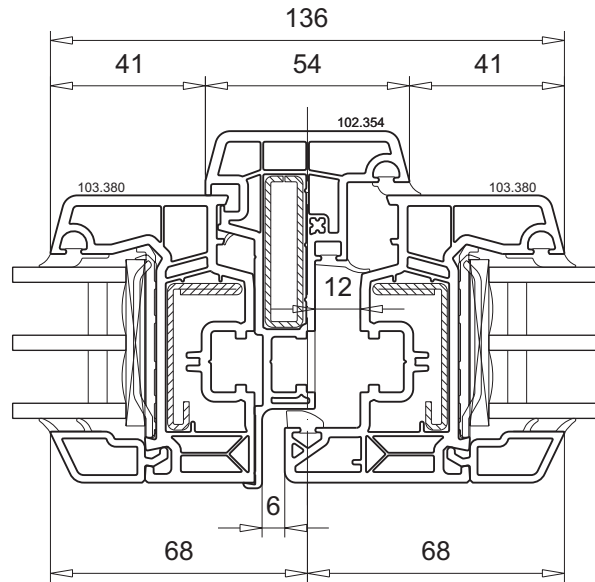
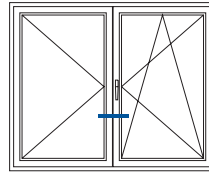

3

Fenster 2-flg.  
mit losem Pfosten

Profilkombination

M.1:2

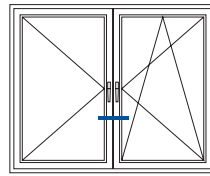

3

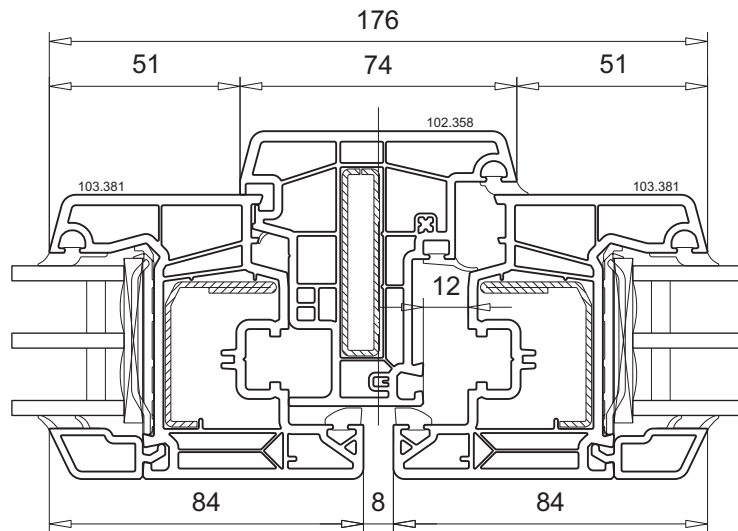
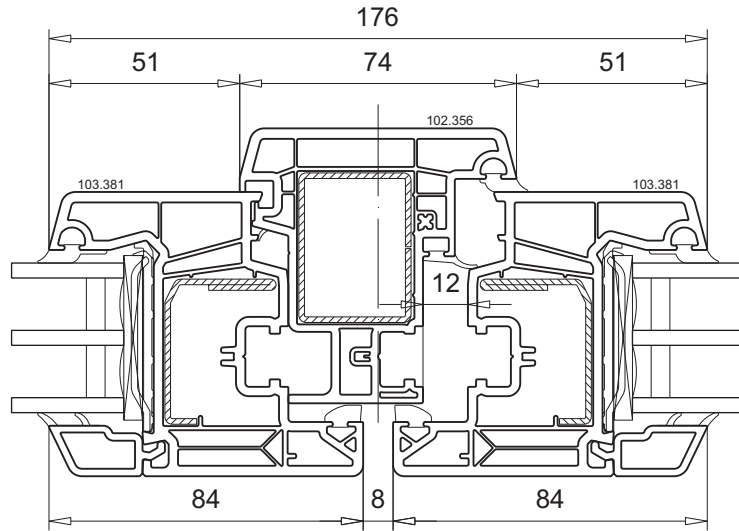

**Fenster 2-flg.  
mit losem Pfosten**

Profilkombination

M.1:2

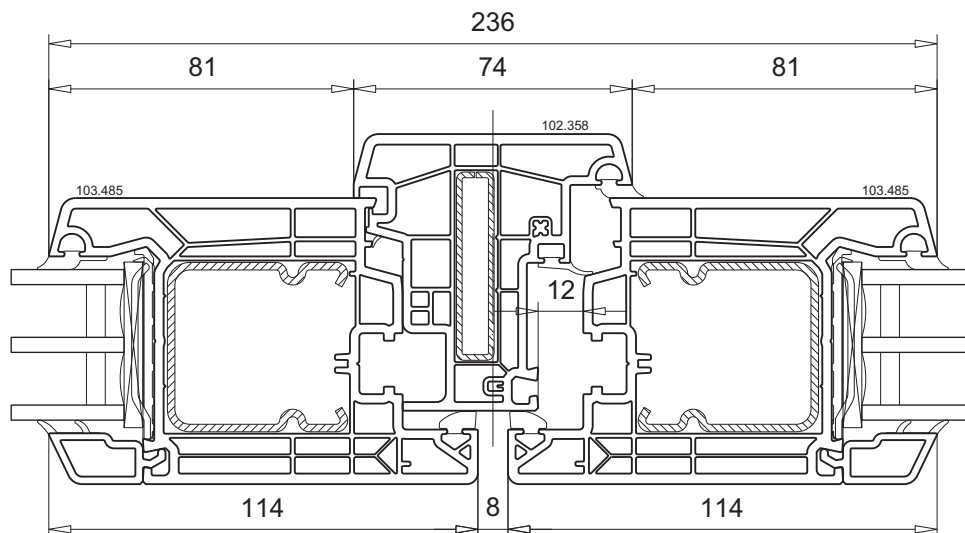
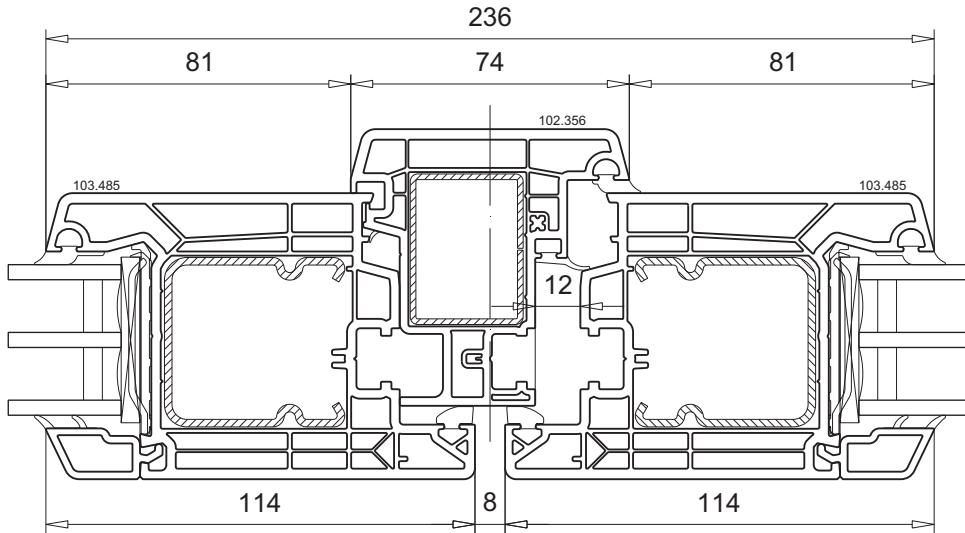
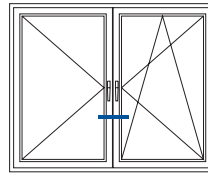

3

**Drehtür 1-flg.**

Profilkombination	M.1:2
Blendrahmen	101.351
Flügel	103.485
Beschlag-Set	handelsüblich

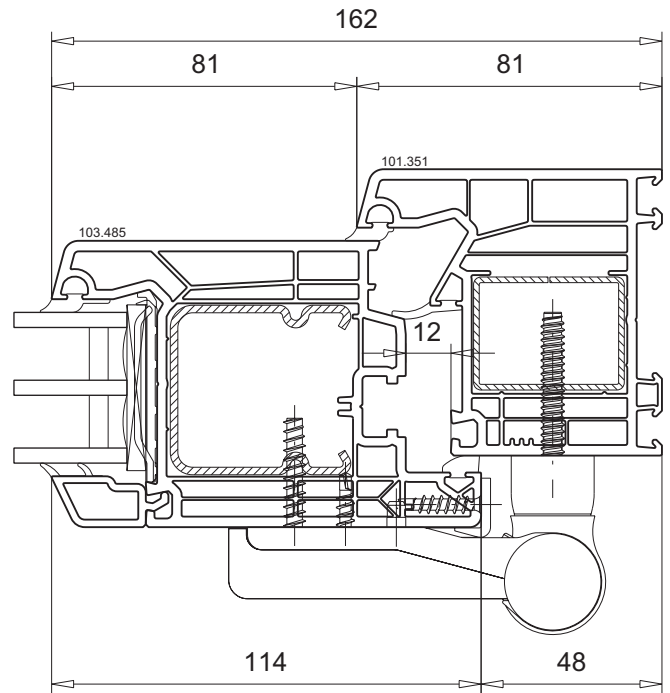
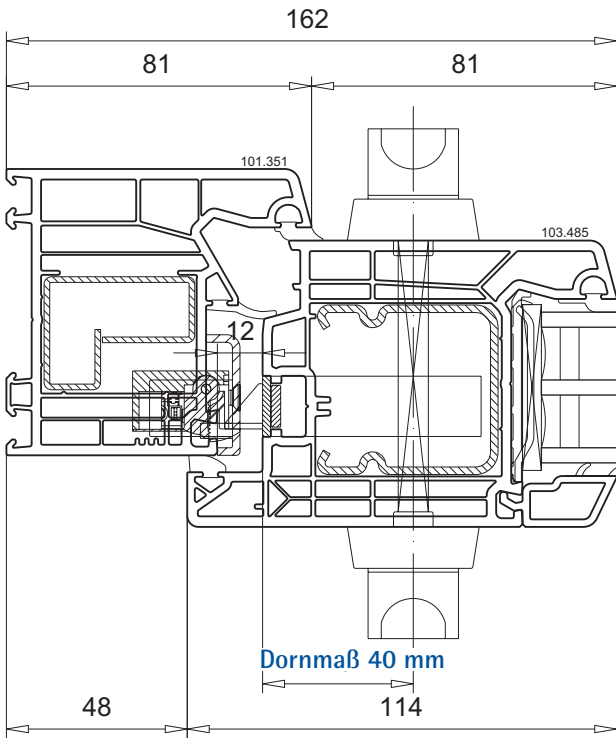
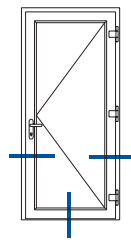

Bodenschwelle 104.530	
Deckel 104.428.2	
Wetterschenkel 104.531 Dichtung 112.490 Dichtung 112.381	

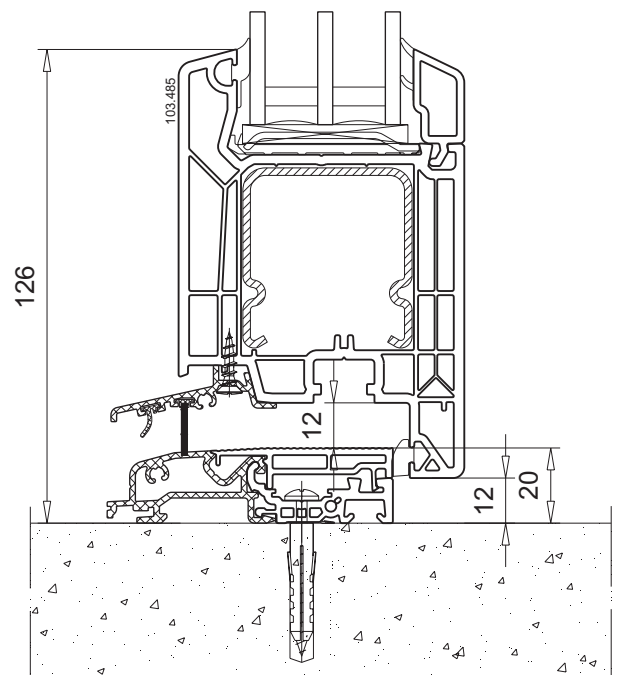

3



**Drehtür 2-flg.  
mit losem Pfosten**

Profilkombination	M.1:2
Stulpprofil	102.356, 102.358
Flügel	103.485
Beschlag-Set	handelsüblich

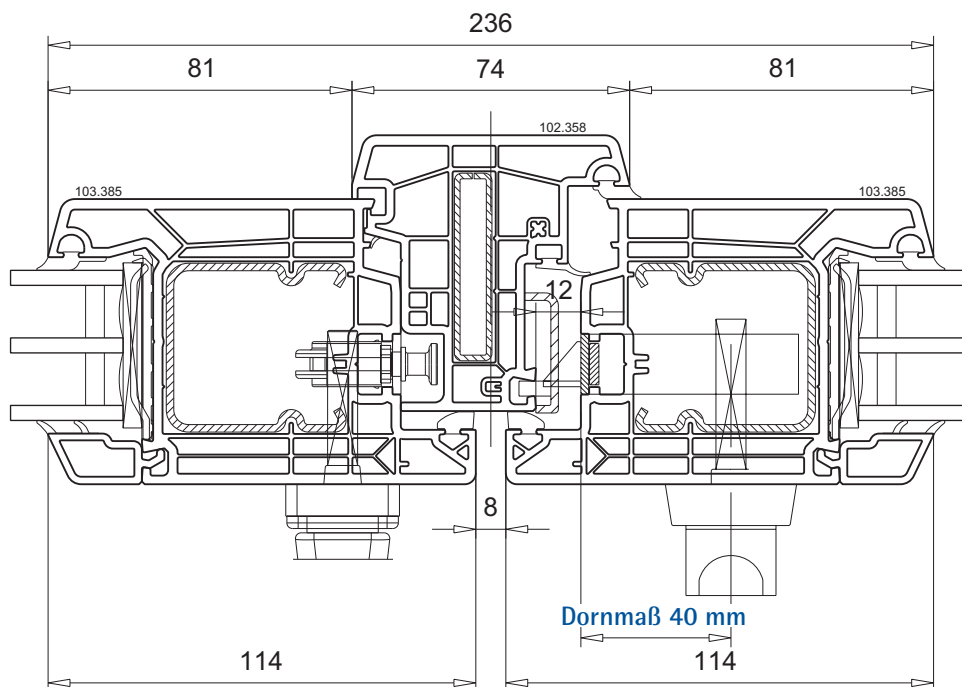
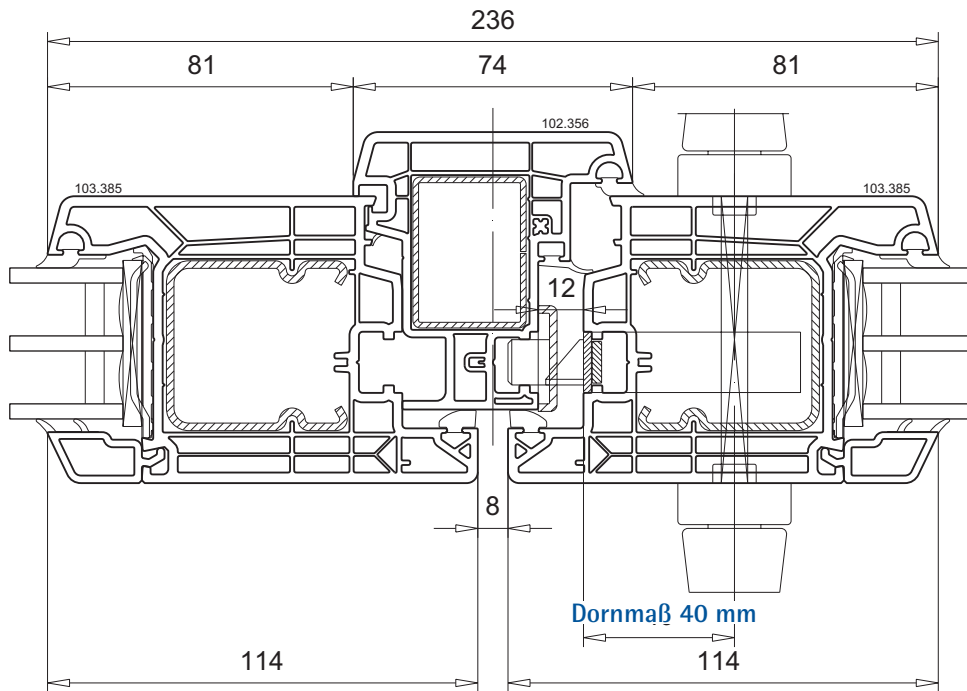
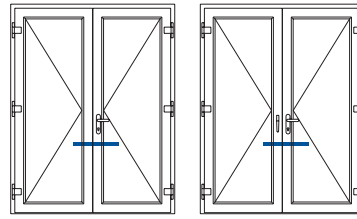

**Drehtür 2-flg.  
mit festem Pfosten**

Profilkombination	M.1:2
T-Profil	102.350
Flügel	103.485
Zargenprofil	114.030+114.031
Beschlag-Set	handelsüblich

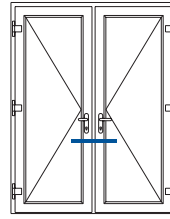

3

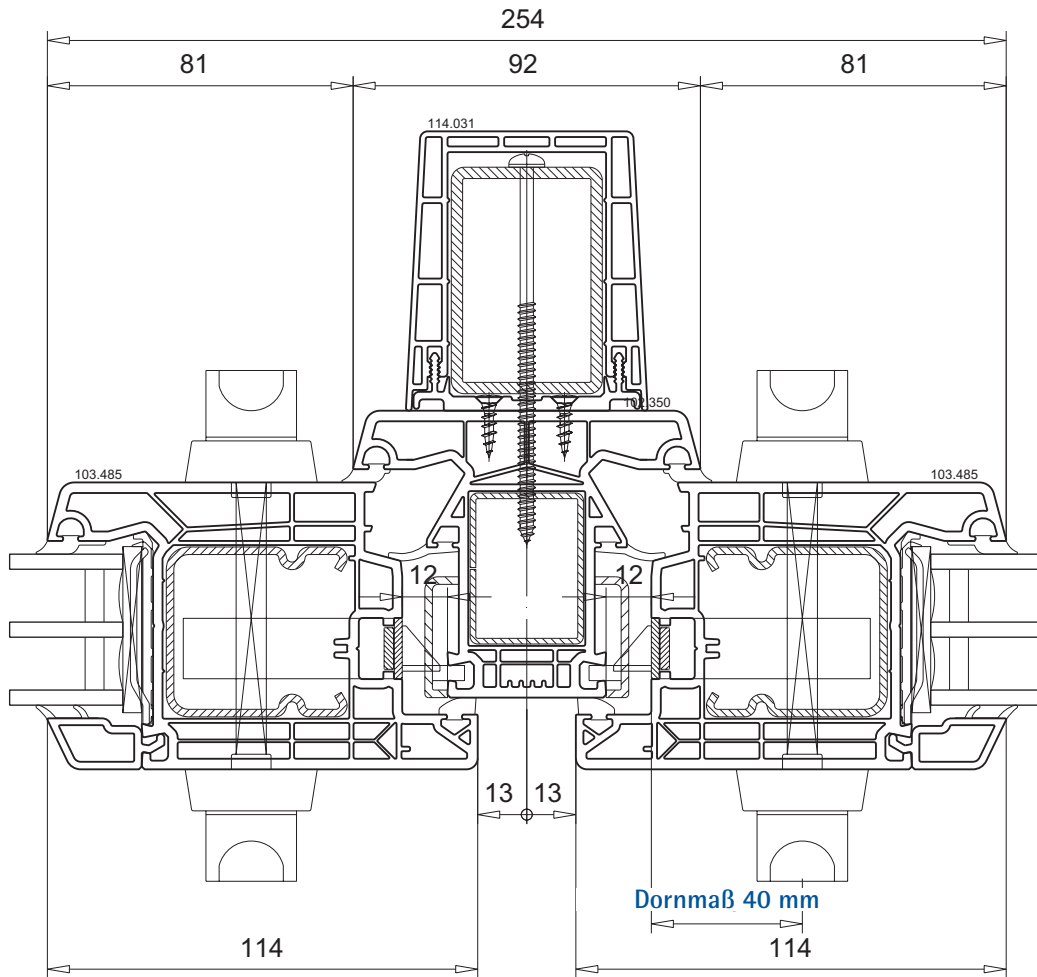

**⚠ Bitte beachten!**

Aufgrund höherer Belastungen ist eine Vorsatzzarge erforderlich!

**Drehtür 2-tlg.  
mit festem Seitenteil**

Profilkombination	M.1:2
Blendrahmen	101.351
T-Profil	102.350
Flügel	103.485
Zargenprofil	114.019
Beschlag-Set	handelsüblich

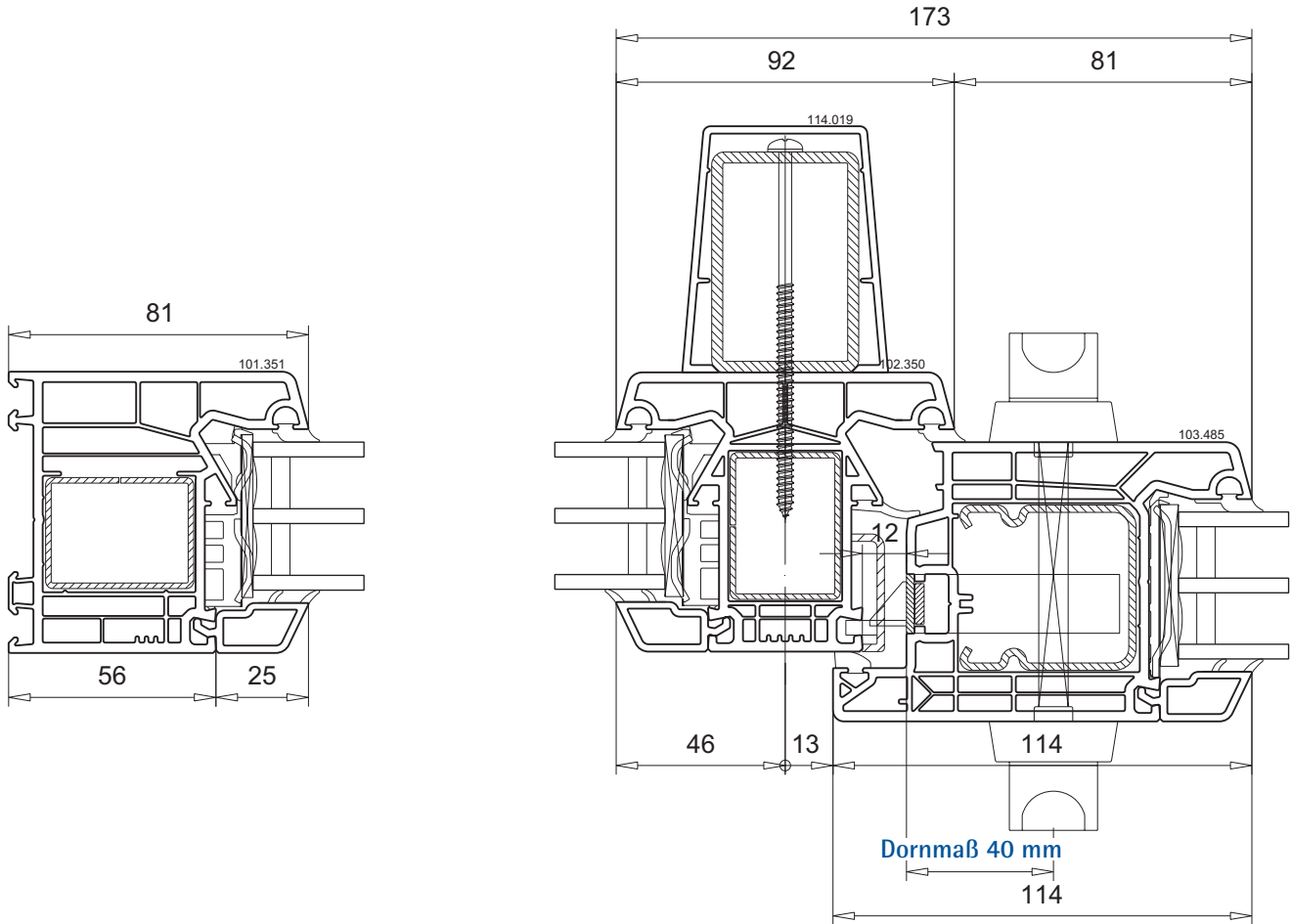
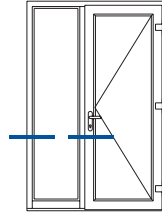
**⚠ Bitte beachten!**

Aufgrund höherer Belastungen ist eine Vorsatzzarge erforderlich!

<b>Drehtür 2-tlg. mit festem Seitenteil</b>		
Profilkombination	M.1:2	
Flügel	103.485	
Beschlag-Set	handelsüblich	

3

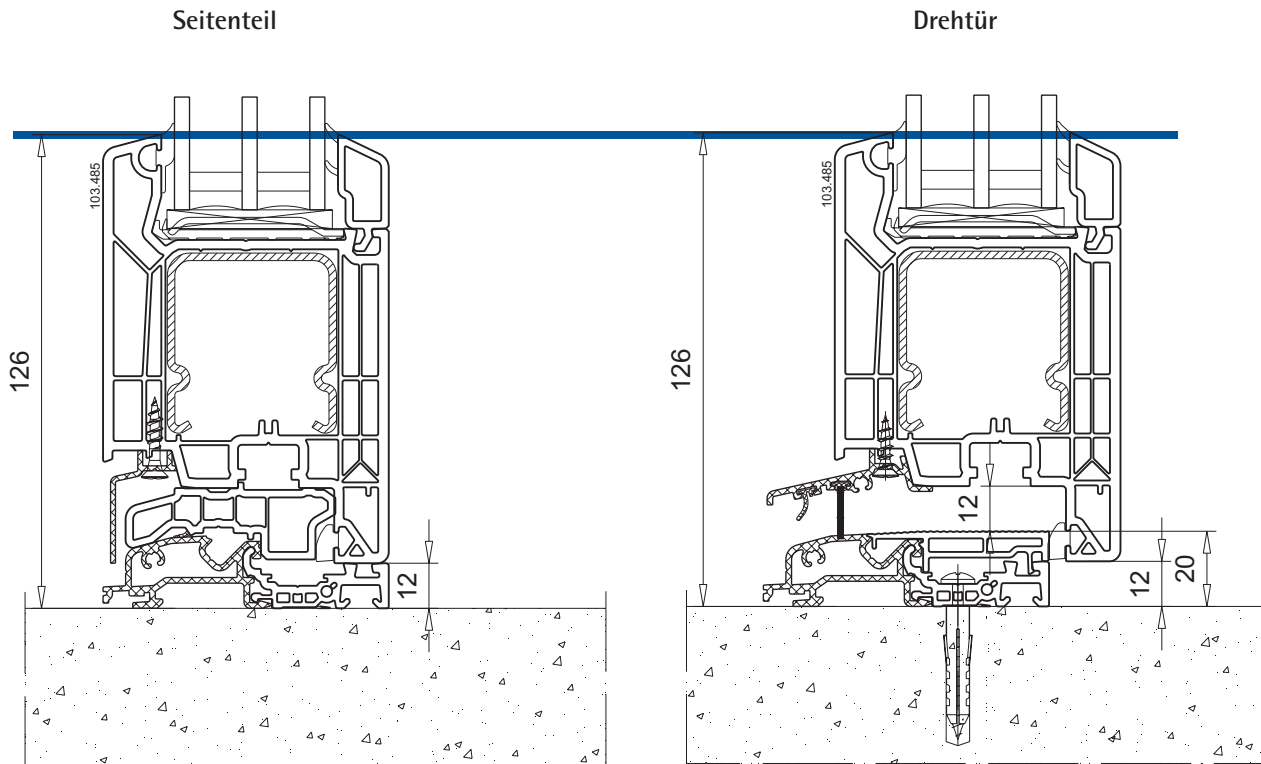

Bodenschwelle 104.530	
Aufbauprofil 104.449	
Abdeckprofil 104.532	

Bodenschwelle 104.530	
Deckel 104.428.2	
Wetterschenkel 104.531	
<ul style="list-style-type: none"> <li>▪ Dichtung 112.490</li> <li>▪ Dichtung 112.381</li> </ul>	

<b>Drehtür 2-tlg. mit festem Seitenteil</b>	
Profilkombination	M.1:2
Blendrahmen	101.351
Flügel	103.485
Beschlag-Set	handelsüblich

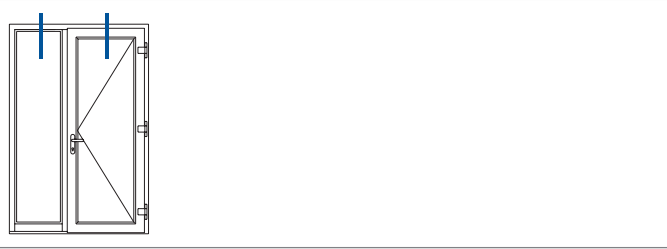

Seitenteil

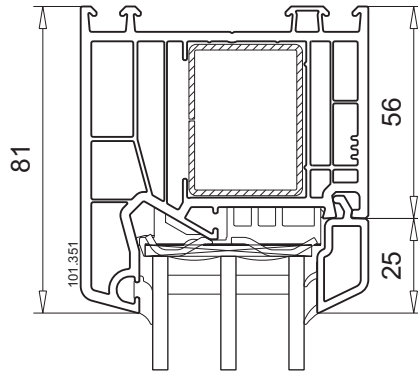

Drehtür

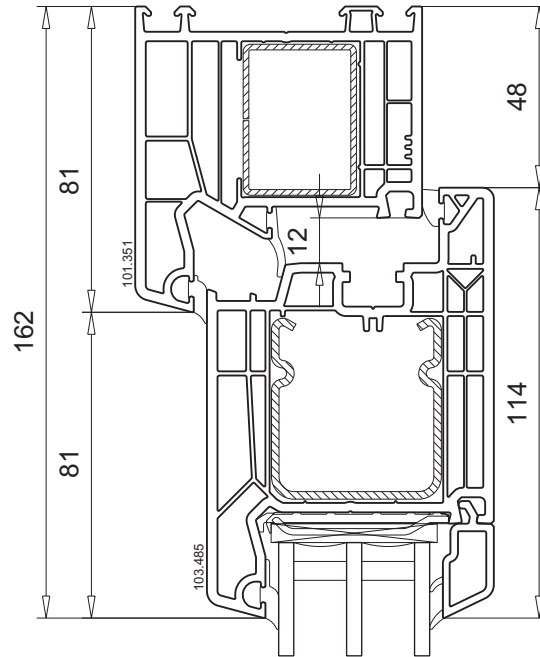

**Drehtür 1-flg. außen öffnend**

Profilkombination	M.1:2
Blendrahmen	101.351
Flügel	103.486
Beschlag-Set	handelsüblich

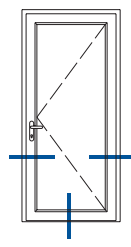

3

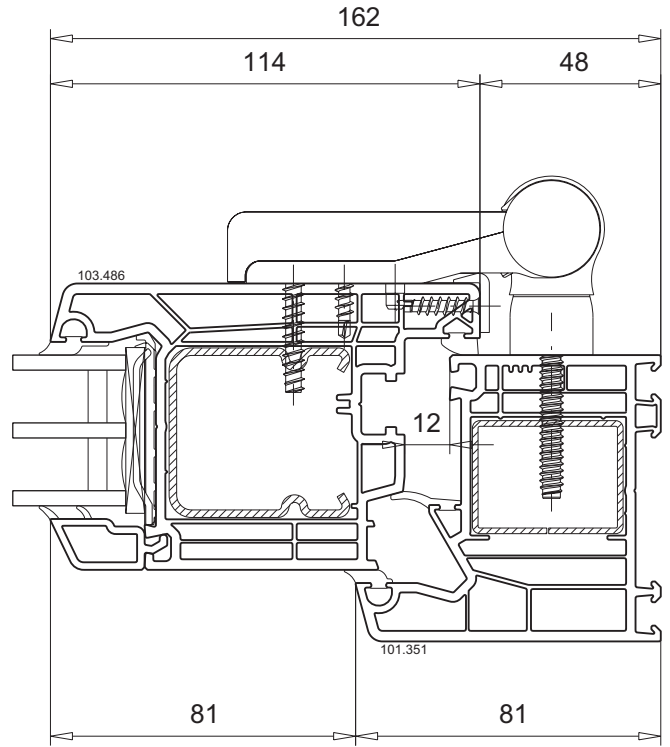
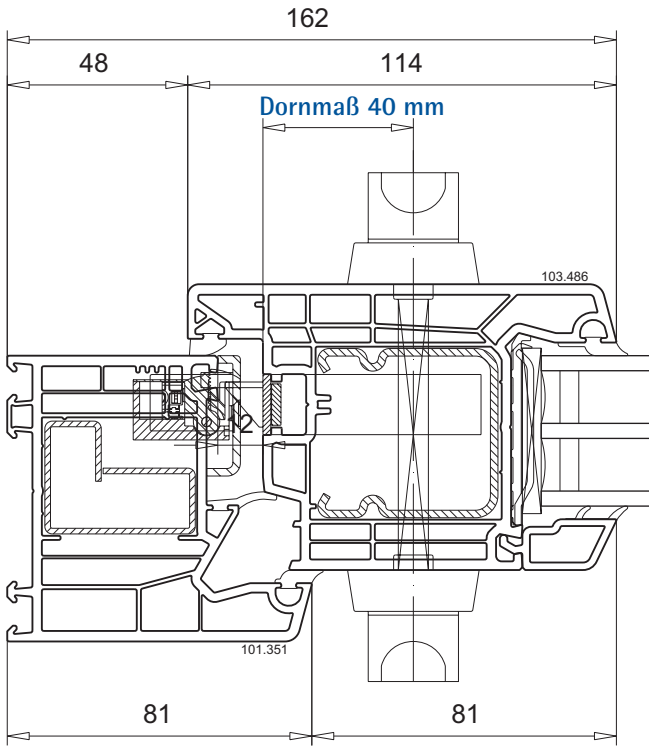

Bodenschwelle 104.530		wahlweise
Deckel 104.428.2		
Wetterschenkel 104.462 ▪ Dichtung, 112.381		
Wetterschenkel 104.531 ▪ Dichtung 112.490 ▪ Dichtung 112.381		

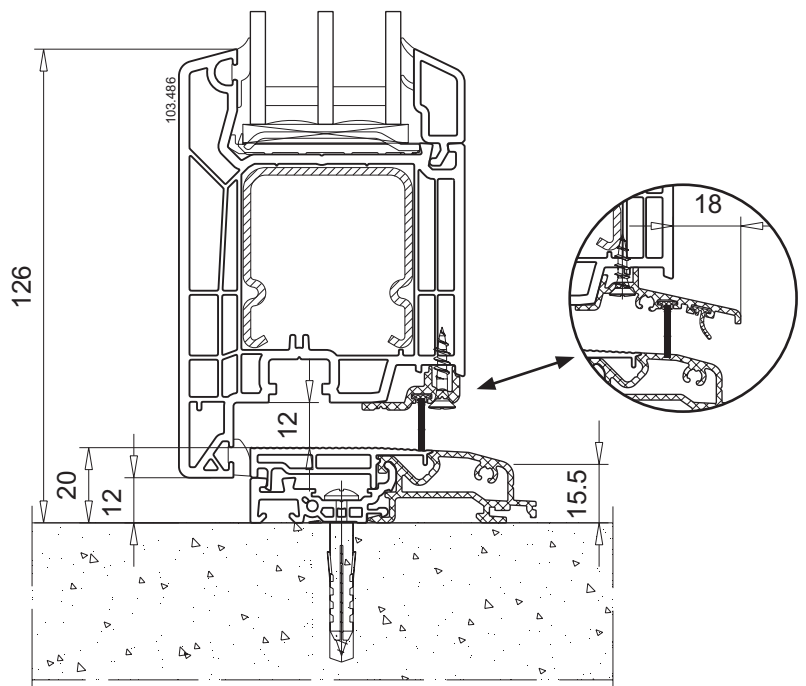

<b>Dreh-Kipptür 1-flg. 10 mm Freimaß</b>	
Profilkombination	M.1:2
Blendrahmen	101.351
Flügel	103.485
Beschlag-Set	handelsüblich mit verlängertem Schließzapfen

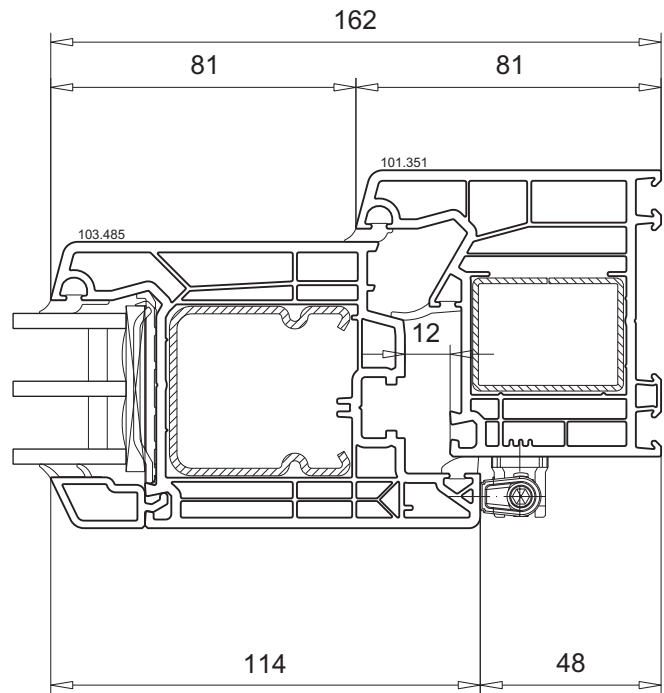
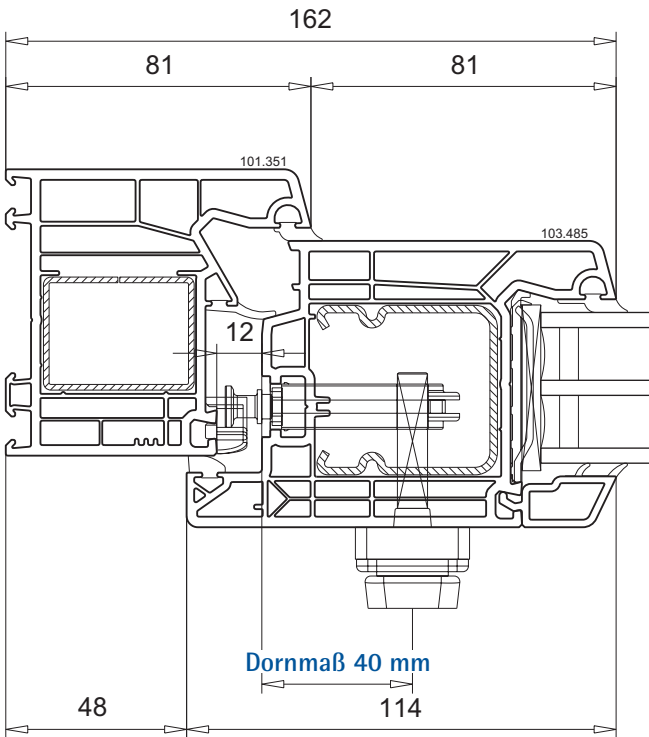
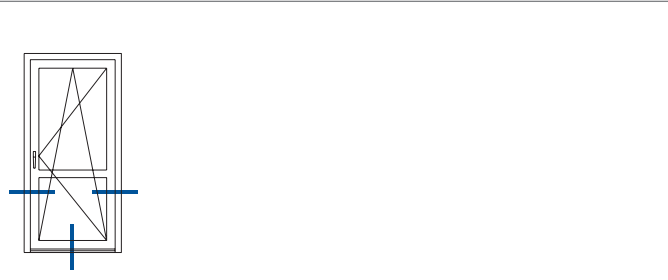

3

Bodenschwelle 104.530	
Deckel 104.428.3	
Wetterschenkel 104.531	
Dichtung 112.444	
<ul style="list-style-type: none"> <li>▪ Dichtung 112.490</li> <li>▪ Dichtung 112.165</li> </ul>	
<ul style="list-style-type: none"> <li>▪ unten waagrecht</li> </ul>	

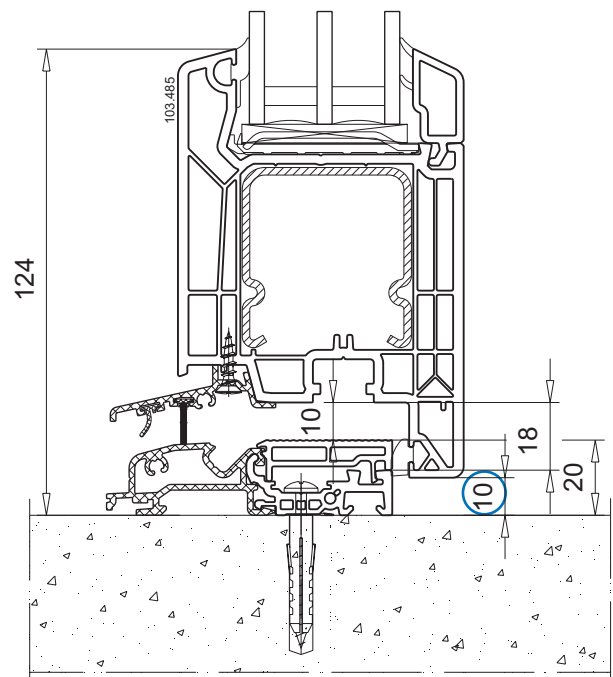

**Dreh-Kipptür 2-flg.  
mit losem Pfosten**

Profilkombination	M.1:2
Stulpprofil	102.356, 102.358
Flügel	103.485
Beschlag-Set	handelsüblich

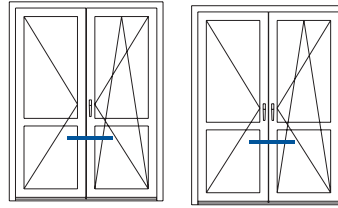

3

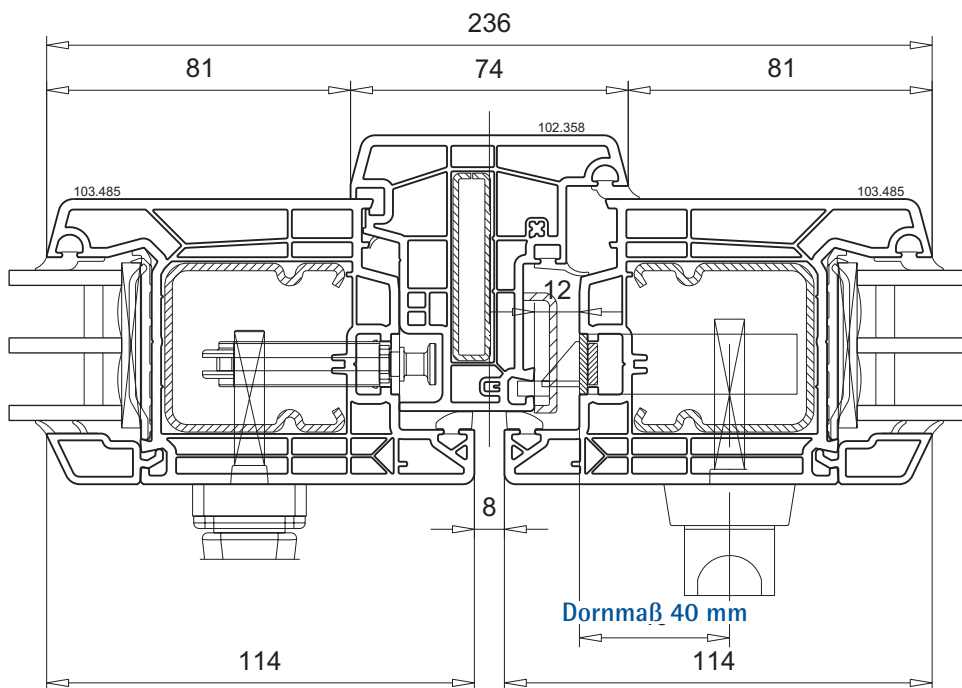
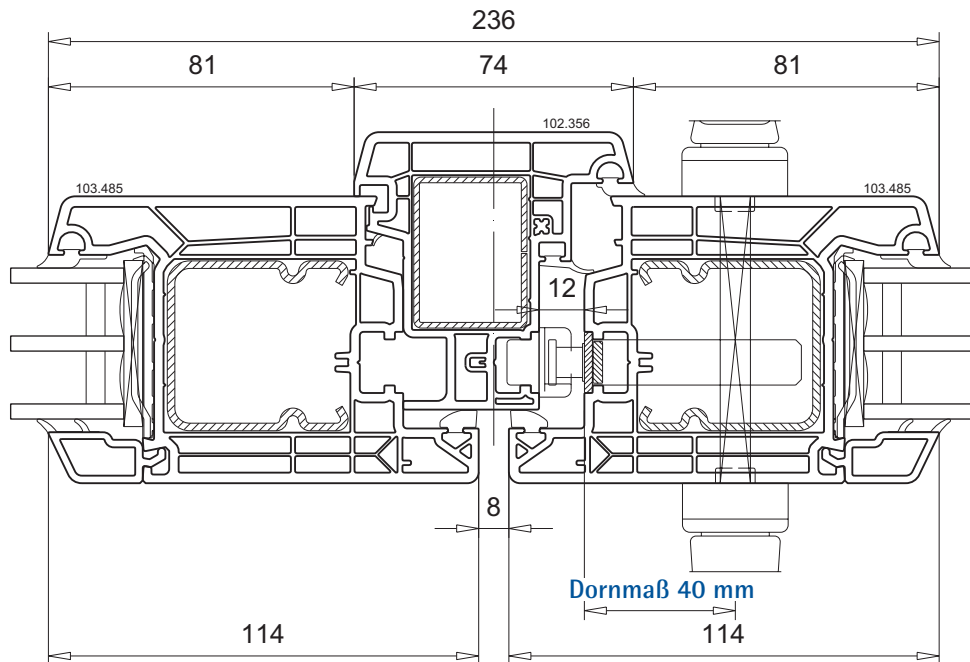



**Dreh-Kipptür 2-flg.  
mit festem Pfosten**

Profilkombination	M.1:2
T-Profil	102.350
Flügel	103.485
Zargenprofil	114.030+114.031
Beschlag-Set	handelsüblich

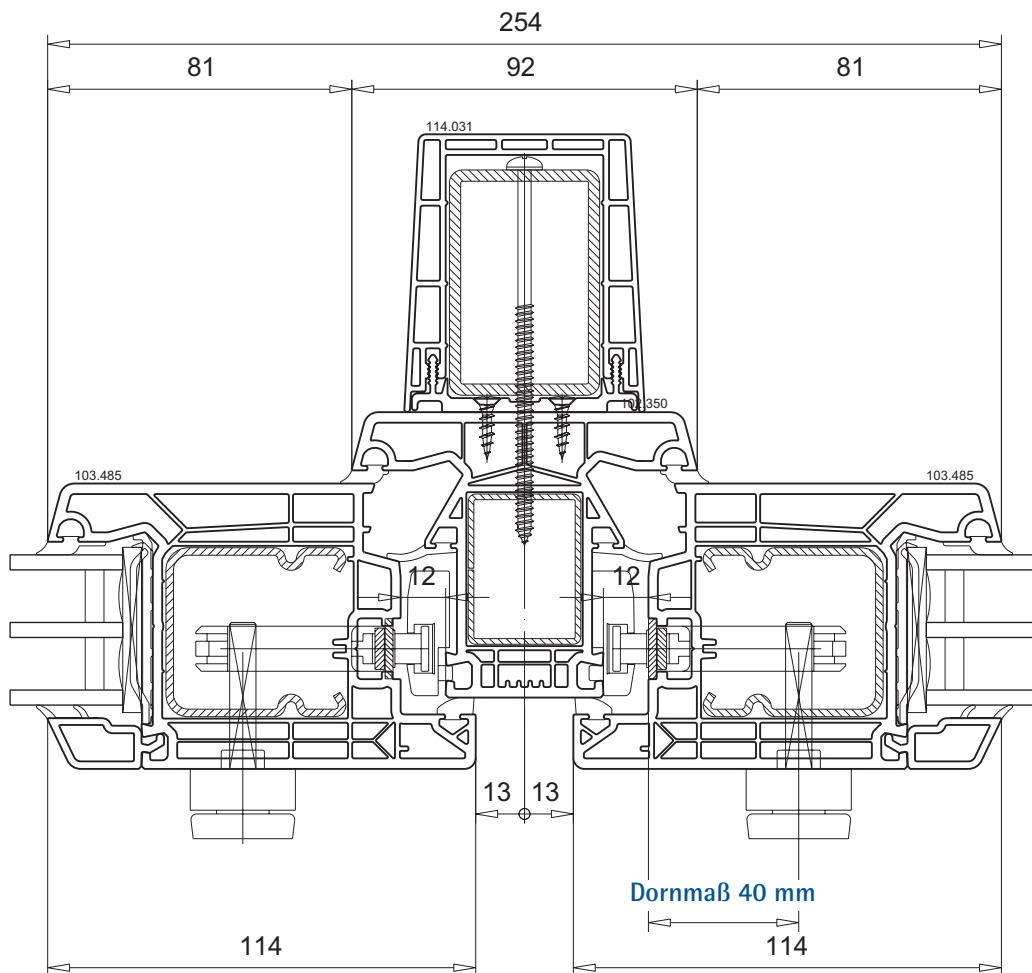
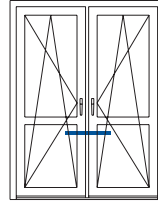
**⚠ Bitte beachten!**

Aufgrund höherer Belastungen ist eine Vorsatzzarge erforderlich!

**Dreh-Kipptür 2-tlg.  
mit festem Seitenteil**

Profilkombination	M.1:2
Blendrahmen	101.351
T-Profil	102.351
Flügel	103.485
Zargenprofil	114.030+114.031
Beschlag-Set	handelsüblich

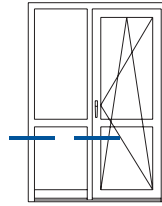

3

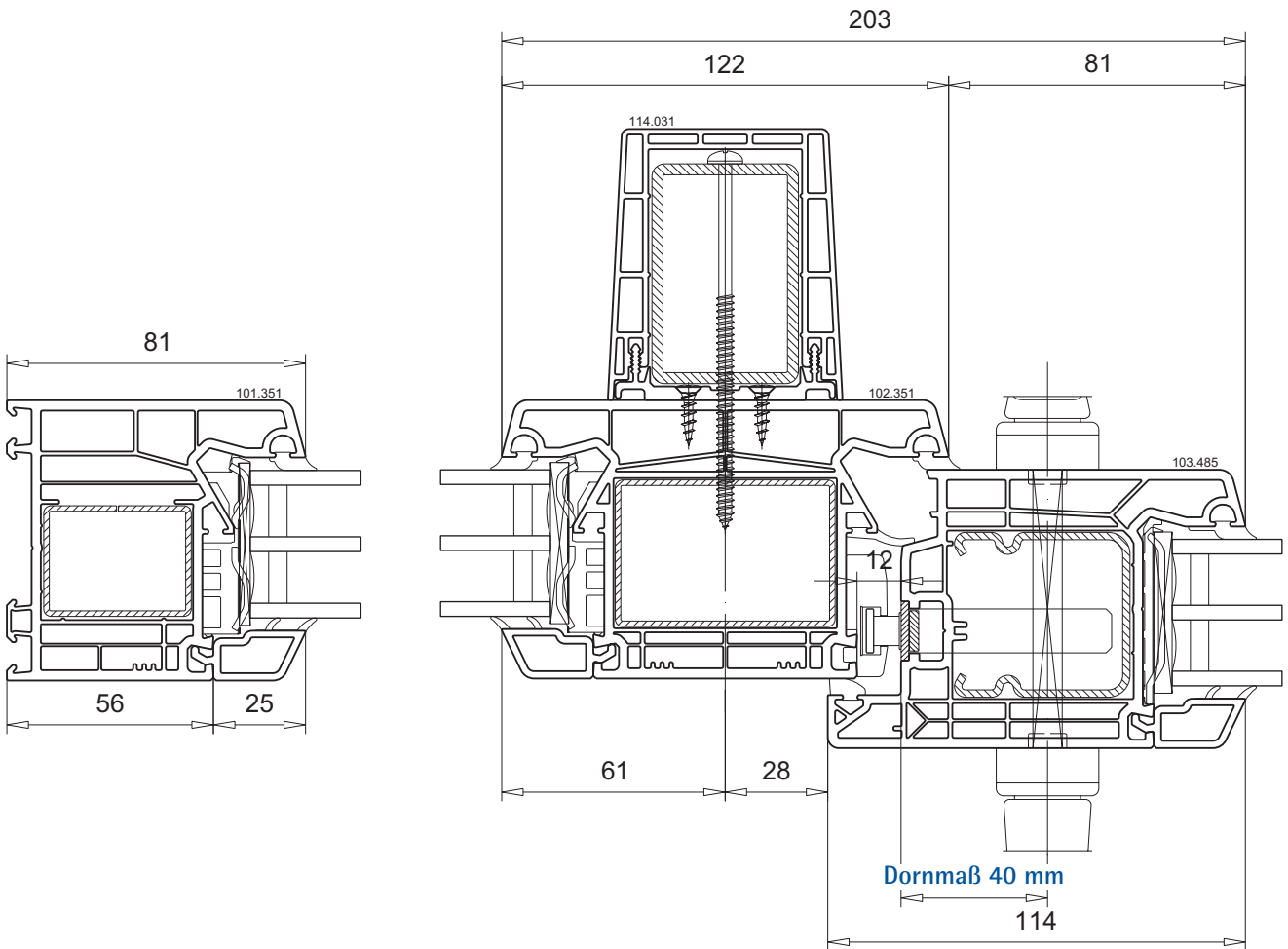

**⚠ Bitte beachten!**  
Aufgrund höherer Belastungen ist eine Vorsatzzarge erforderlich!

<b>Dreh-Kipptür 2-tlg. mit festem Seitenteil</b>	
Profilkombination	M.1:2
Blendrahmen	101.351
Flügel	103.485
Beschlag-Set	handelsüblich

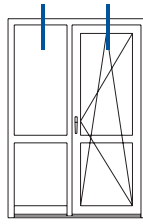

Seitenteil

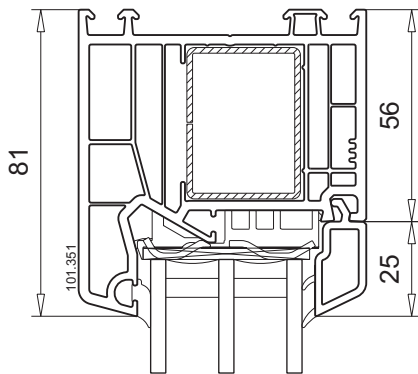

Dreh-Kipptür

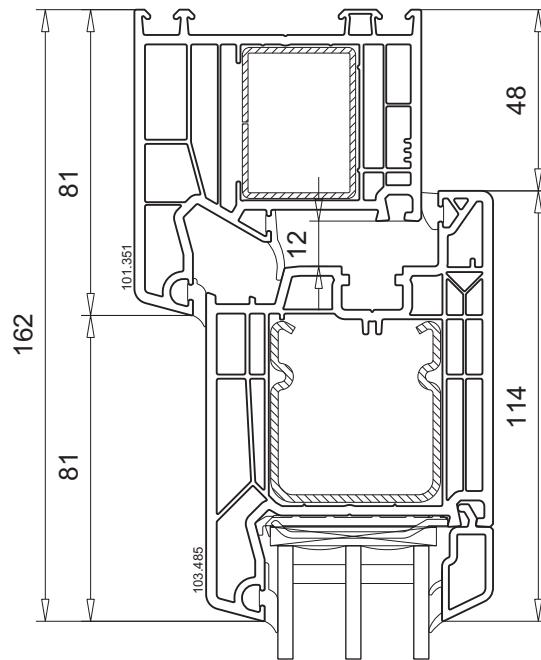

<b>Dreh-Kipptür 2-tlg. mit festem Seitenteil 10 mm Freimaß</b>		
Profilkombination	M.1:2	
Flügel	103.485	
Beschlag-Set	handelsüblich mit verlängertem Schließzapfen	

3

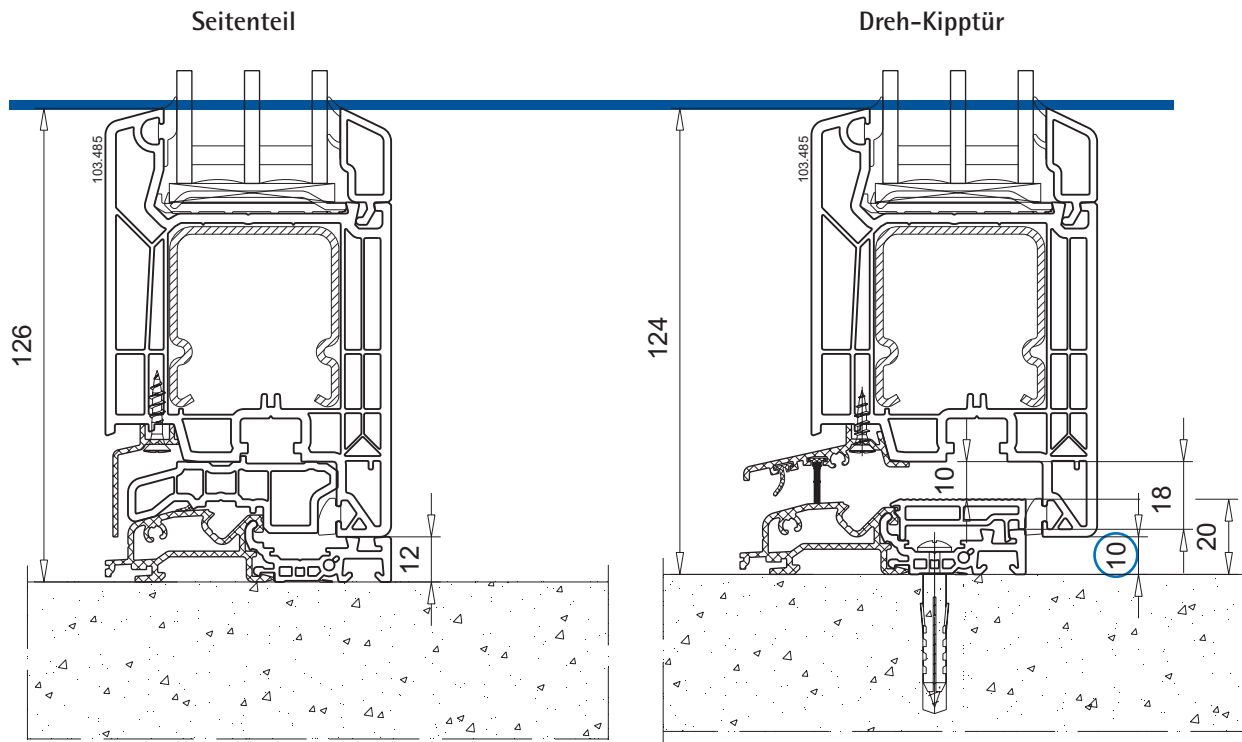

Bodenschwelle 104.530	
Aufbauprofil 104.449	
Abdeckprofil 104.532	

Bodenschwelle 104.530	
Deckel 104.428.3	
Wetterschenkel 104.531	
Dichtung 112.444	
<ul style="list-style-type: none"> <li>▪ unten waagrecht</li> </ul>	

<b>Dreh-Kipptür 1-flg. 10 mm Freimaß</b>	
Profilkombination	M.1:2
Blendrahmen	101.351
Flügel	103.381
Beschlag-Set	handelsüblich mit verlängertem Schließzapfen

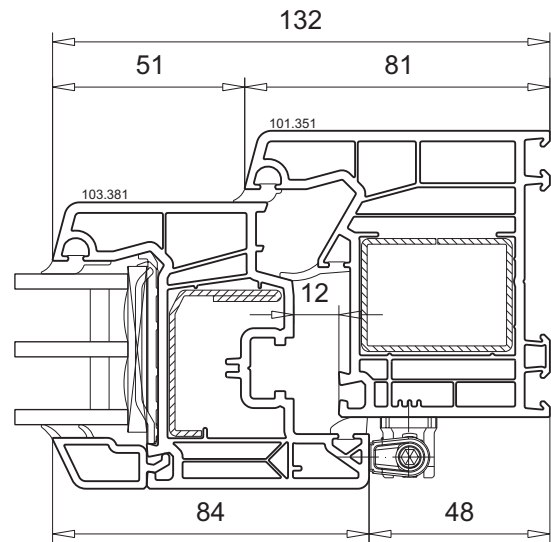
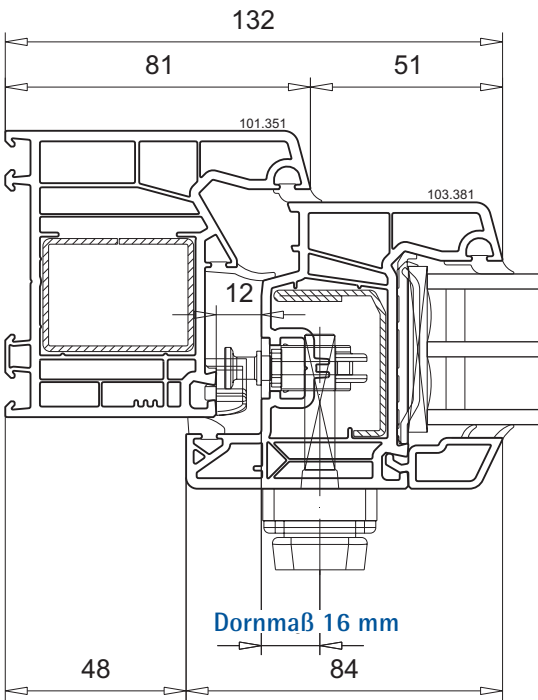

3

Bodenschwelle 104.530	
Deckel 104.428.3	
Wetterschenkel 104.531	
Dichtung 112.444	
<ul style="list-style-type: none"> <li>▪ Dichtung 112.490</li> <li>▪ Dichtung 112.165</li> <li>▪ unten waagrecht</li> </ul>	

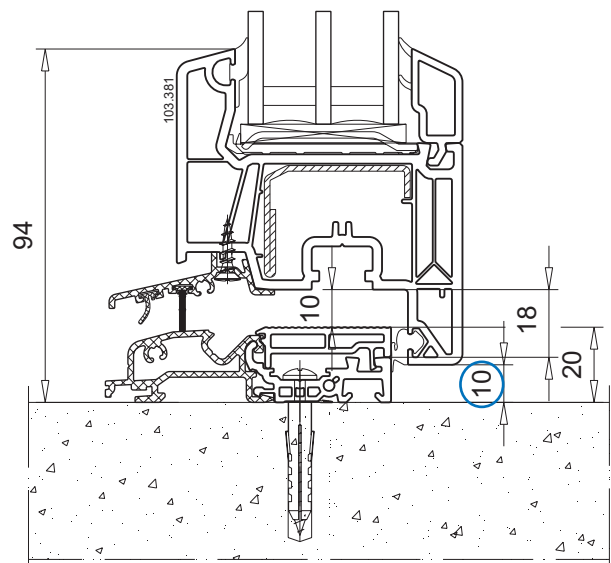

**Dreh-Kipptür 2-flg.  
mit losem Pfosten**

Profilkombination	M.1:2
Stulpprofil	102.356, 102.358
Flügel	103.381
Beschlag-Set	handelsüblich

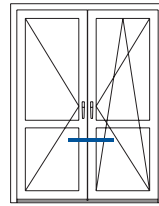

3

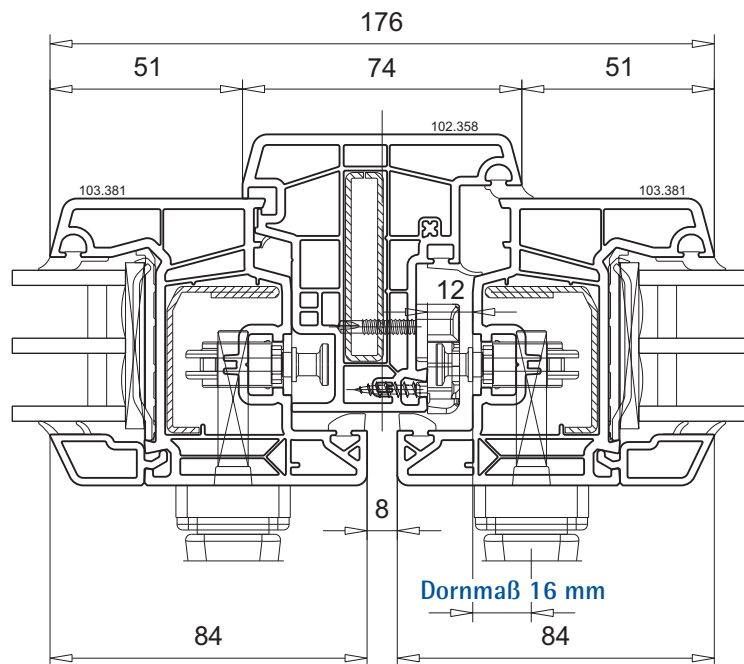
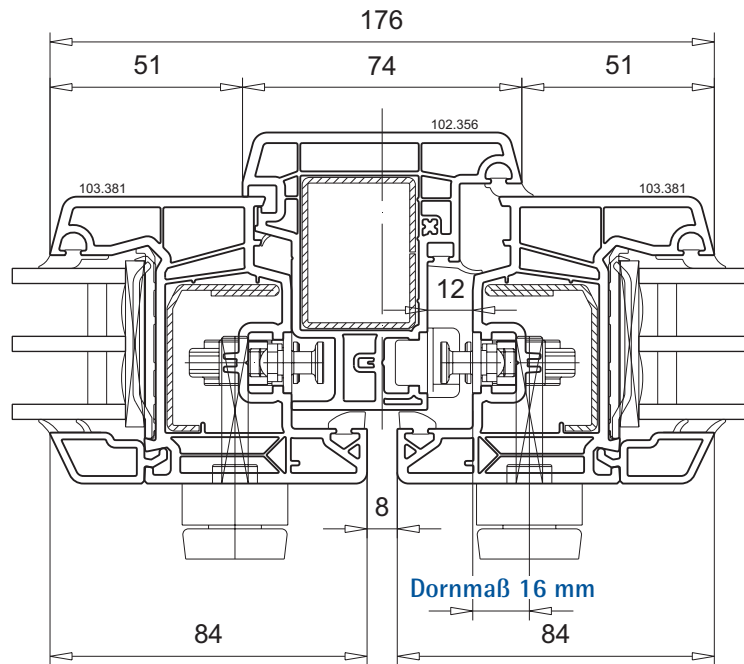

**Dreh-Kipptür 2-flg.  
mit festem Pfosten**

Profilkombination	M.1:2
T-Profil	102.350
Flügel	103.381
Zargenprofil	114.018
Beschlag-Set	handelsüblich

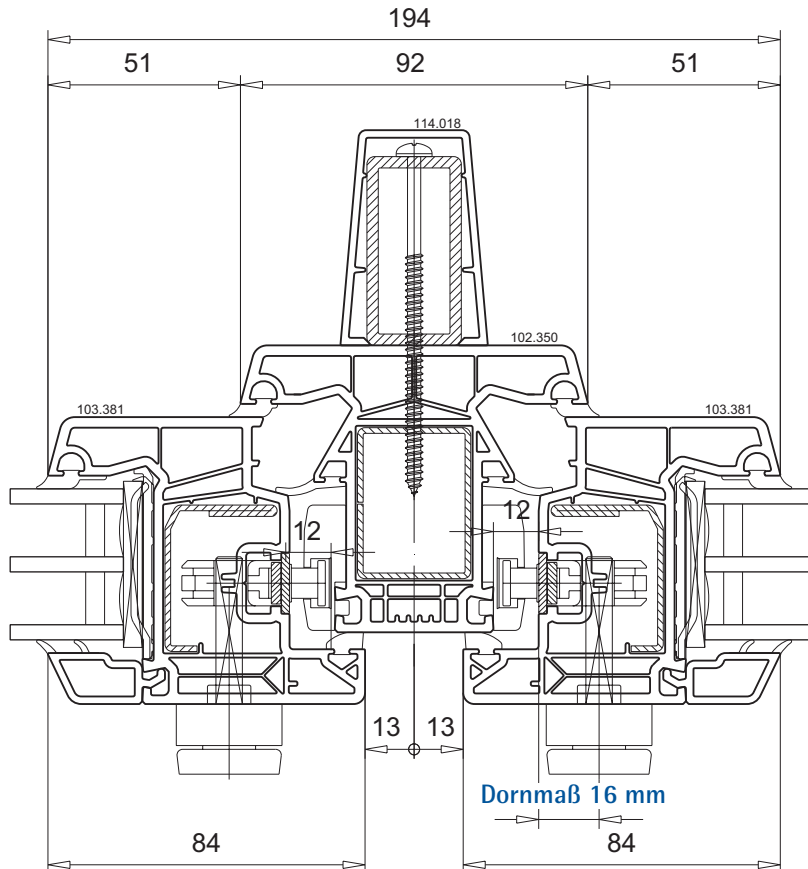
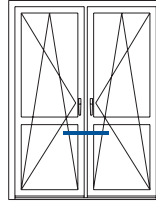
**⚠ Bitte beachten!**

Aufgrund höherer Belastungen ist eine Vorsatzzarge erforderlich!

**Dreh-Kipptür 2-tlg.  
mit festem Seitenteil**

Profilkombination	M.1:2
Blendrahmen	101.351
T-Profil	102.350
Flügel	103.381
Zargenprofil	114.019
Beschlag-Set	handelsüblich

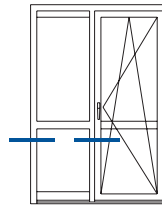

3

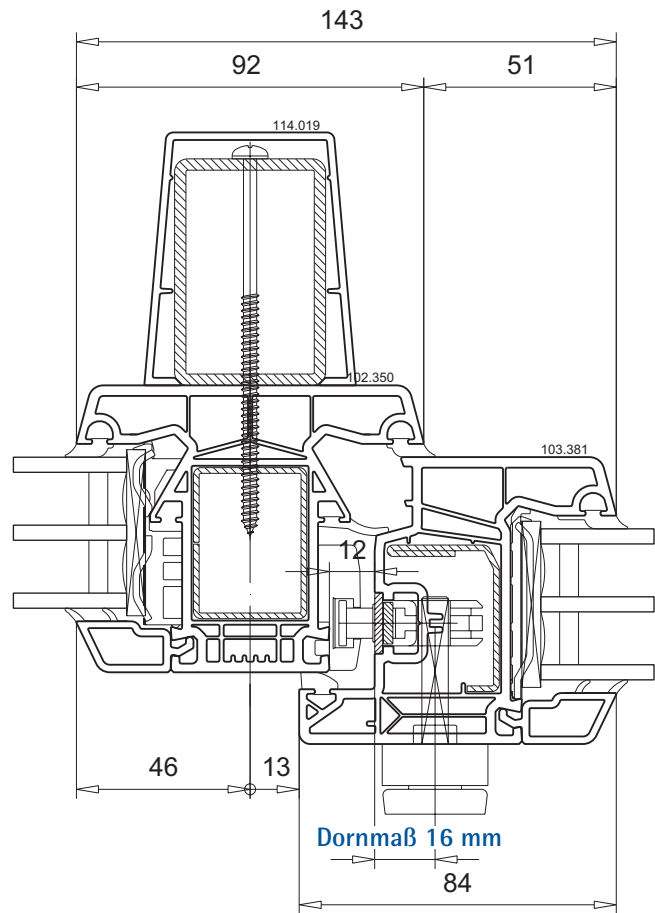
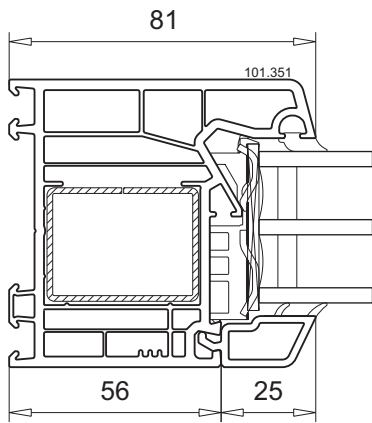

**⚠ Bitte beachten!**

Aufgrund höherer Belastungen ist eine Vorsatzzarge erforderlich!



<b>Dreh-Kipptür 2-tlg. mit festem Seitenteil</b>	
Profilkombination	M.1:2
Blendrahmen	101.351
Beschlag-Set	handelsüblich

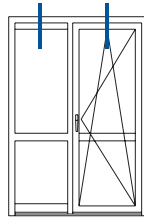

Seitenteil

Dreh-Kipptür

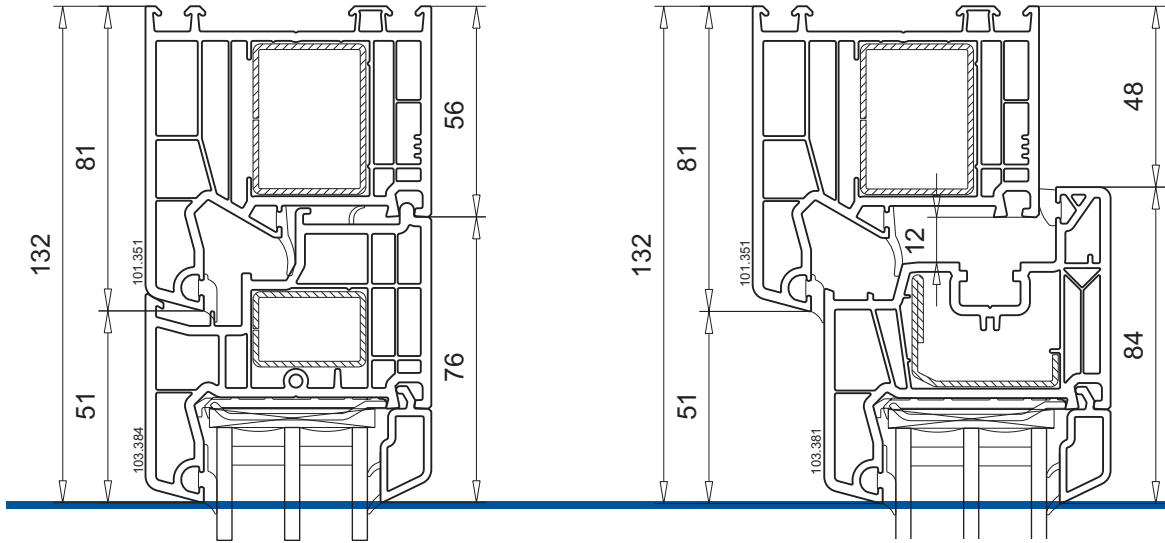

**Dreh-Kipptür 2-tlg.  
mit festem Seitenteil,  
10 mm Freimaß**

Profilkombination M.1:2  
Flügel 103.381

Beschlag-Set handelsüblich  
mit verlängertem Schließzapfen

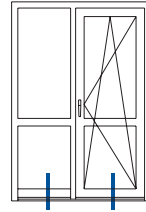

3

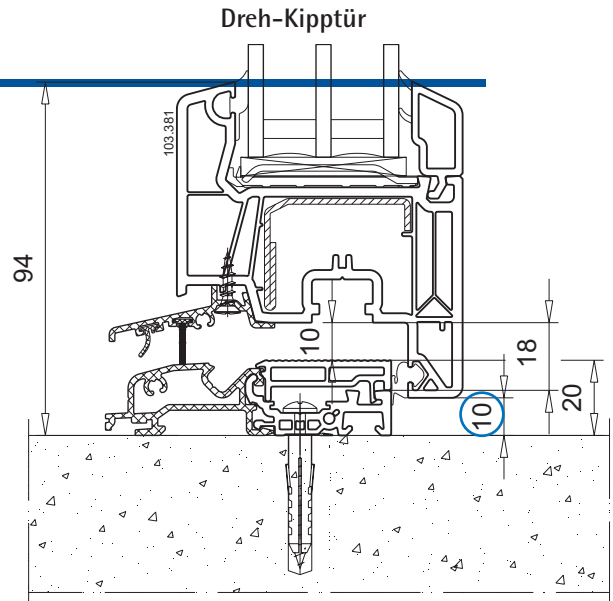
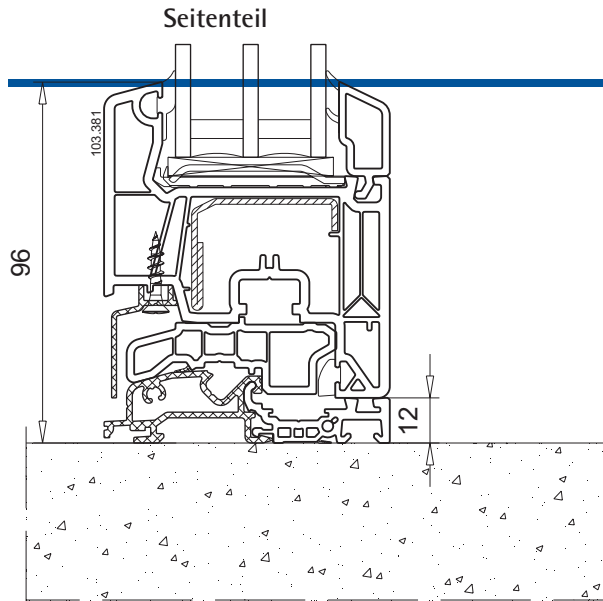

Bodenschwelle 104.530	
Aufbauprofil 104.449	
Abdeckprofil 104.532	

Bodenschwelle 104.530	
Deckel 104.428.3	
Wetterschenkel 104.531 ▪ Dichtung 112.490 ▪ Dichtung 112.165	
Dichtung 112.444 ▪ unten waagrecht	

## Abzugsmaße

<b>Allgemeines</b> -----	<b>4.2</b>
<b>Abzugsmaße Fenster/Fenstertür</b> -----	<b>4.5</b>
▪ Festverglasung -----	<b>4.5</b>
▪ Standardkombination 1-flg. -----	<b>4.8</b>
▪ Standardkombination 2-flg. -----	<b>4.10</b>
▪ Stulpkombination -----	<b>4.12</b>
<b>Abzugsmaße Nebeneingangstür,</b>	
<b>Dreh-Kipptür</b> -----	<b>4.15</b>
▪ Standardkombination -----	<b>4.15</b>
▪ Bodenschwelle -----	<b>4.16</b>
▪ Aufbauprofil -----	<b>4.18</b>
<b>Abzugsmaße Haustür</b> -----	<b>4.19</b>
▪ Standardkombination 1-flg. -----	<b>4.19</b>
▪ Bodenschwelle -----	<b>4.20</b>
▪ Standardkombination 2-flg. -----	<b>4.22</b>
▪ Stulpkombination -----	<b>4.24</b>
▪ Haustür mit flügelüberdeckender Füllung ---	<b>4.26</b>

### **⚠ Bitte beachten!**

Die vorliegende Dokumentation basiert auf den nachfolgenden Bedingungen:

- Alle Angaben sind theoretisch und ohne Berücksichtigung von Schweißzugaben.
- Der Zuschnitt bei Hauptprofilen darf gegenüber dem Nennmaß nicht mehr als  $\pm 1$  mm abweichen.
- Glasmaße werden unter Berücksichtigung von 5 mm Verglasungsklötzen berechnet. Nur bei Festverglasung im Mitteldichtungssystem werden 3 mm Verglasungsklötze zugrunde gelegt.
- Abzugsmaße für Füllungen sind mit dem jeweiligen Hersteller abzustimmen.
- Auf den jeweiligen Beschlagtyp ist zu achten, denn unterschiedliche Kammermaße beeinflussen das Flügelabzugsmaß.
- Die maximalen Flügelgrößen sind zu beachten!

## Profile zuschneiden

### Profile ohne werkseitig eingebrachte Dichtungen

Fenster- und Türprofile werden auf handelsüblichen Einfach- oder Doppelgehrungssägen zugeschnitten. Dabei werden hartmetallbestückte Sägeblätter (Hohlzahn-Trapez-Flachzahn/Stammbblatt zu Zahn ca. 0,6 mm) eingesetzt. Die richtige Schnittgeschwindigkeit liegt bei 50–52 mm pro Sekunde.

Die Säge muss so ausgelegt sein, dass auch große Profile auf 45° zugeschnitten werden können. Durch erhöhte Reibungswärme am Sägeblatt entsteht ein Schmierfilm, der sich ungünstig auf die Schnittqualität und die Schweißung auswirkt. Zur Minimierung der Reibungswärme sind daher stets scharfe Schneidwerkzeuge zu verwenden.

### Profile mit werkseitig eingebrachten Dichtungen

Der Zuschnitt der Profile inklusive Dichtung (ein- bzw. anextrudiert/eingerollt) erfolgt auf den gleichen handelsüblichen Maschinen. Zulagen und Führungsschienen müssen so ausgelegt werden, dass die Dichtungen sich während des Sägens nicht verformen. Die Schnittkante der Dichtung muss fluchtend mit der Schnittkante des Profils zugeschnitten werden.

### Profile für die Verwendung von Aluminium-Vorsatzblenden

Ab Flügelbreite < 600 mm können Aluminium-Vorsatzblenden an der Schließseite mit der Mitteldichtung bzw. dem Schließblech kollidieren. Das Kammermaß muss an dieser Seite von 12 mm auf 13 mm vergrößert werden. Das Abzugsmaß muss auf den nachfolgenden Seiten berücksichtigt werden. Detaillierte Informationen sind auf Seite 6.86 beschrieben.

## Verstärkungen zuschneiden

Verstärkungsprofile werden in der Regel rechtwinkelig abgelängt.

Die Verstärkungen dürfen nur so lang sein, dass sie mit der Schweißbraupe im Profil nicht in Berührung kommen.

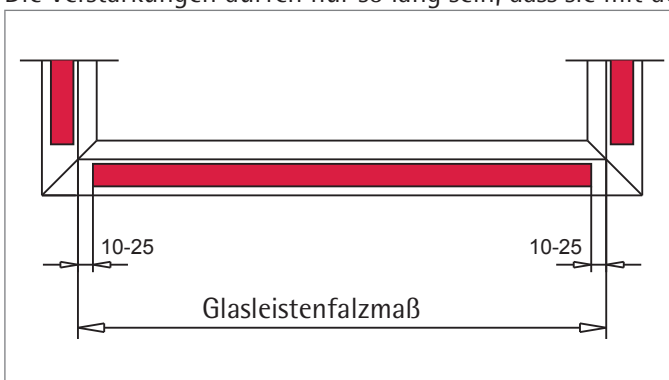

Die Länge der Verstärkungen (rot markiert) entspricht dem Glasleistenfalzmaß abzüglich 20 bis 50 mm

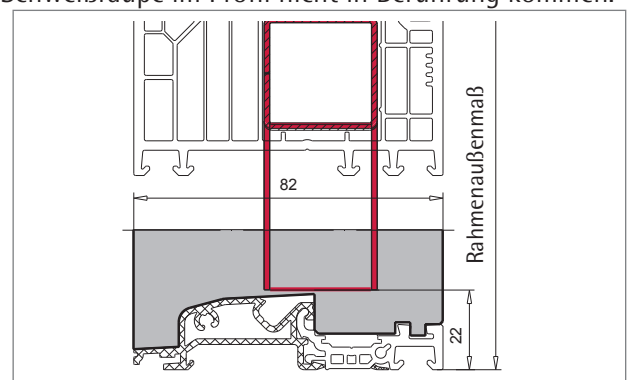

Die Länge der Verstärkungen der Blendrahmen im Schwellenbereich (rot markiert) entspricht dem Rahmenaußenmaß abzüglich mindestens 22 mm

Beispielhafte Abbildung

### Verstärkungen für Türelemente mit Eckschweißverbinder

Verstärkungen mit Eckschweißverbinder werden generell auf 45° abgelängt.

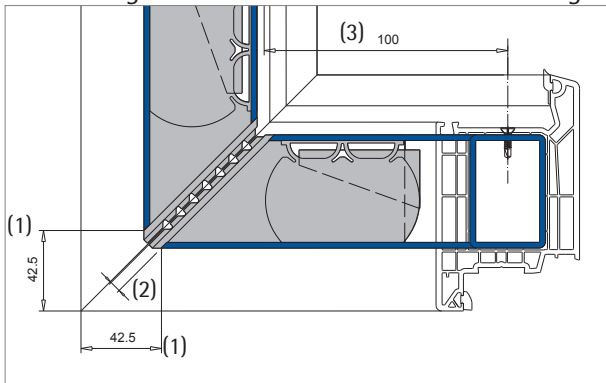

Abzugsmaß der Verstärkung für Flügel 105.400/105.401 ist Flügelaußenmaß minus 85 mm.

- (1) Abzugsmaß Verstärkung ■
- (2) Aufbau Eckschweißverbinder ■
- (3) Verschraubungsabstand vom Falzgrund max. 100 mm

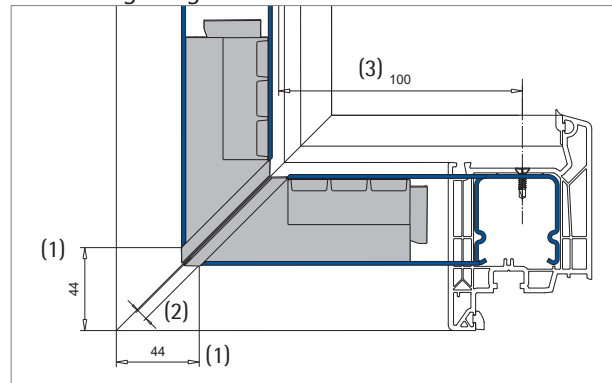

Das Abzugsmaß der Verstärkung für Flügel 103.485/103.486 ist Flügelaußenmaß minus 88 mm.

- (1) Abzugsmaß Verstärkung ■
- (2) Aufbau Eckschweißverbinder ■
- (3) Verschraubungsabstand vom Falzgrund max. 100 mm

### Abkürzungen

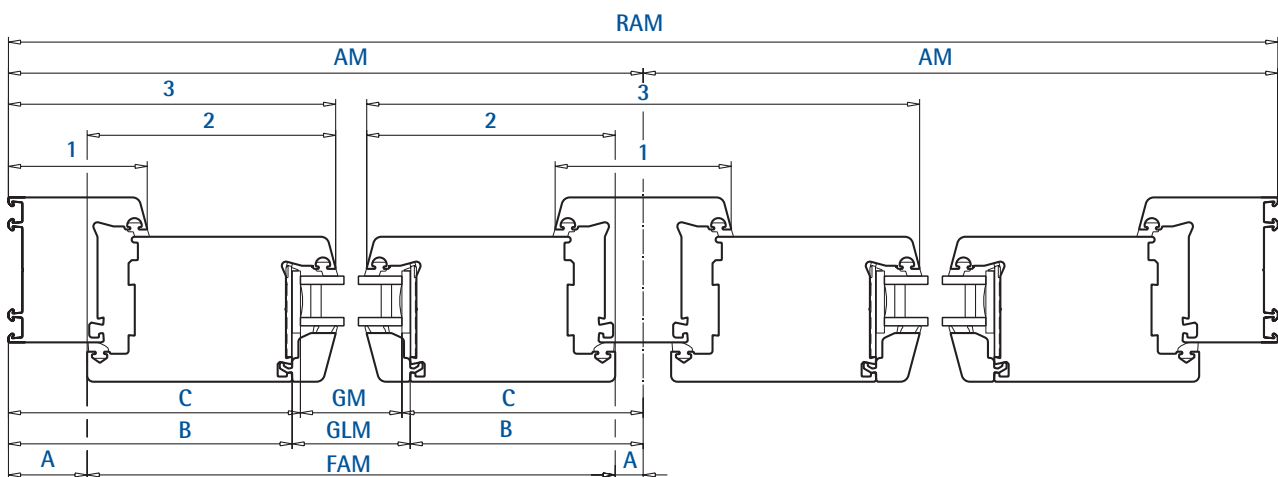

Beispielhafte Abbildung

- AM = Achsmaß
- FAM = Flügelaußenmaß
- GLM = Glasleistenfalzmaß
- GM = Glasmaß
- RAM = Rahmenaußenmaß
- 1 = Rahmen, Schwelle, T-Profil, Stulp, Flügelaufbauprofil
- 2 = Flügel
- 3 = Gesamtansicht
- A, B... = Werte für Berechnungen
- flg. = flügelig
- tlg. = teilig

**Berechnungsbeispiel:**  
**1-flg. Haustür**

Rahmenaußenmaß (RAM):	1200 x 2300 mm
Rahmen:	71 mm
Flügel:	125 mm
Beschlagset:	handelsüblich

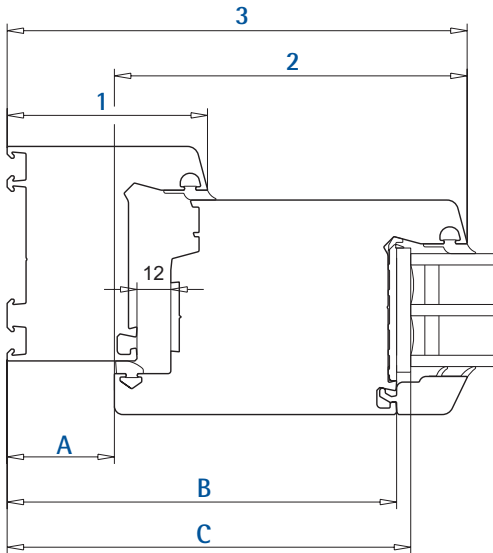
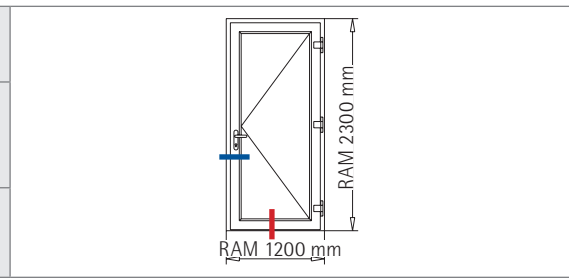

Rahmen-Flügel-Kombination

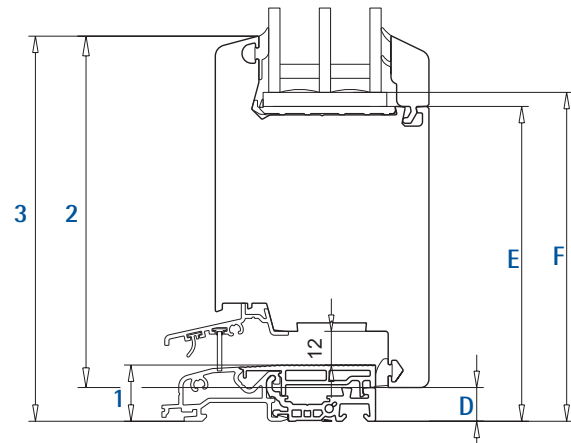

Bodenschwelle mit Flügel



Ansichtsmaße [mm]	1			
	2			
	3	163	173	196
Abzugsmaße [mm]	A FAM	-38	-48	-71
	B GLM	-138	-148	-171
	C GM	-143	-153	-176



Ansichtsmaße [mm]	1	
	2	
	3	137
Abzugsmaße [mm]	D FAM	-12
	E GLM	-112
	F GM	-117

**Berechnungsbeispiel**

Horizontal: rechts und links Rahmen-Flügel-Kombination

Vertikal: unten Bodenschwelle mit Flügel, oben Rahmen-Flügel-Kombination

<b>RAM horizontal</b>			<b>1200 mm</b>
FAM	= RAM - 2xA	1200 mm - 76 mm	<b>1124 mm</b>
GLM	= RAM - 2xB	1200 mm - 276 mm	<b>924 mm</b>
GM	= RAM - 2xC	1200 mm - 286 mm	<b>914 mm</b>

<b>RAM vertikal</b>			<b>2300 mm</b>
FAM	= RAM - (D+A)	2300 mm - 50 mm	<b>2250 mm</b>
GLM	= RAM - (E+B)	2300 mm - 250 mm	<b>2050 mm</b>
GM	= RAM - (F+C)	2300 mm - 260 mm	<b>2040 mm</b>

**Info**

Die Abzugsmaße bei Mitteldichtung und Anschlagdichtung sind identisch, abweichend ist lediglich das Glasmaß bei Festverglasung.

**Abzugsmaße Festverglasung**

- Blendrahmen MD

**Abzugsmaße Festverglasung**

- Blendrahmen AD

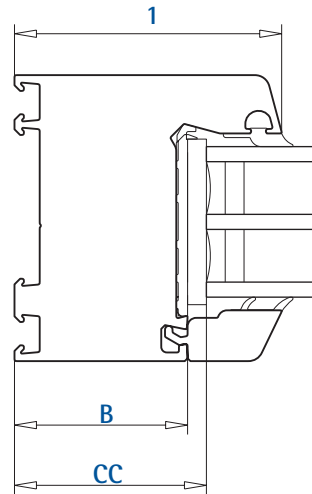
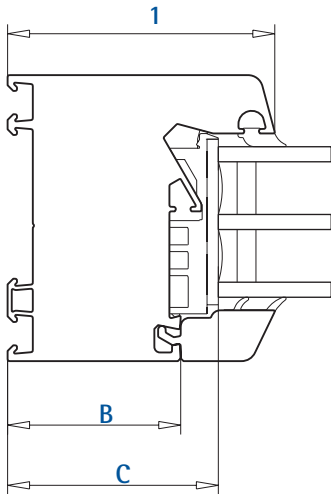
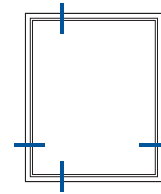

Ansichtsmaße [mm]		1	71	81	104
Abzugsmaße [mm]	B <sub>GLM</sub>	-46	-56	-79	
	C <sub>GM</sub>	-56	-66	-89	
	CC <sub>GM AD</sub>	-51	-61	-84	

AM = Achsmaß  
 FAM = Flügelaußenmaß  
 GLM = Glasleistenfalzmaß  
 GM = Glasmaß  
 RAM = Rahmenaußenmaß  
 1 = Rahmen, Schwelle, T-Profil, Stulp, Flügelaußenbauprofil  
 2 = Flügel  
 3 = Gesamtansicht  
 A, B... = Werte für Berechnungen

**Abzugsmaße Festverglasung**

- Blendrahmen MD

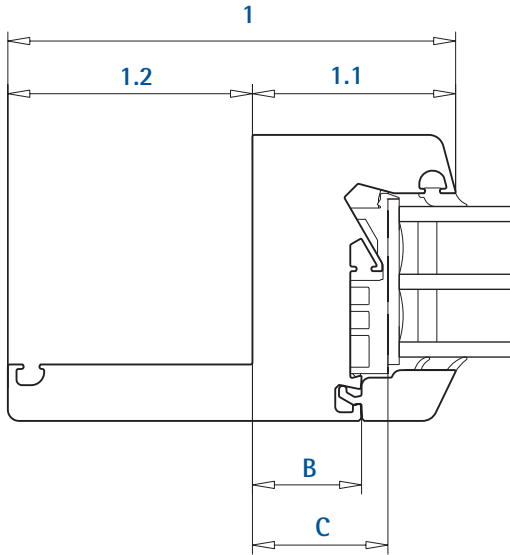
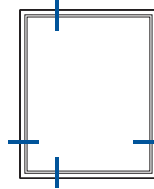

4

Ansichtsmaße [mm]	1		
	1.1	54	54
	1.2	35*	65*
Abzugsmaße [mm]	B GLM	-29	-29
	C GM	-39	-39

- AM = Achsmaß
- FAM = Flügelaußenmaß
- GLM = Glasleistenfalzmaß
- GM = Glasmaß
- RAM = Rahmenaußenmaß
- 1 = Rahmen, Schwelle, T-Profil, Stulp, Flügelaufbauprofil
- 2 = Flügel
- 3 = Gesamtansicht
- A, B... = Werte für Berechnungen

\* Für die Ermittlung des RAM das Maß des Innenanschlages (1.2) gesondert addieren.



**Abzugsmaße Festverglasung**

- T-Profil MD/AD

**Abzugsmaße Flügelsprosse**

- T-Profil AD

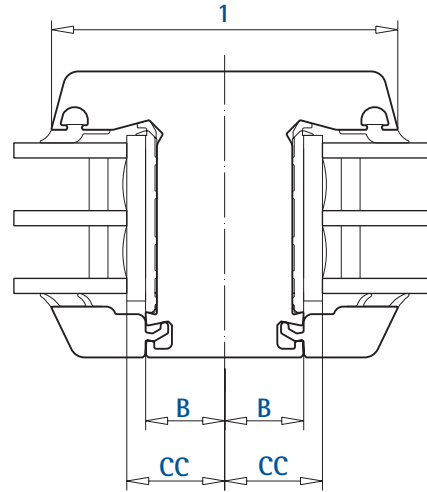
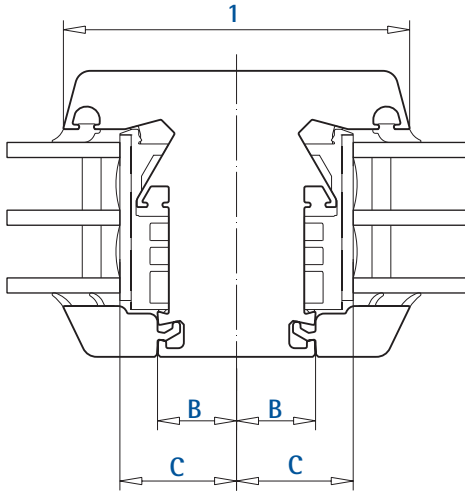
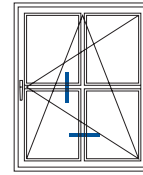
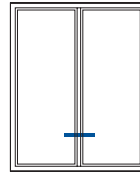

Ansichtsmaße [mm]	1			
Abzugsmaße [mm]				
B <sub>GLM</sub>		-11	-21	-36
C <sub>GM</sub>		--	-31	-46
CC <sub>GM AD</sub>		-16	-26	-41

AM	=	Achsmaß
FAM	=	Flügelaußenmaß
GLM	=	Glasleistenfalzmaß
GM	=	Glasmaß
RAM	=	Rahmenaußenmaß
1	=	Rahmen, Schwelle, T-Profil, Stulp, Flügelaußenbauprofil
2	=	Flügel
3	=	Gesamtansicht
A, B...	=	Werte für Berechnungen

**Abzugsmaße Fenster/Fenstertür**

**1-flg.**

- Blendrahmen MD/AD
- Flügel

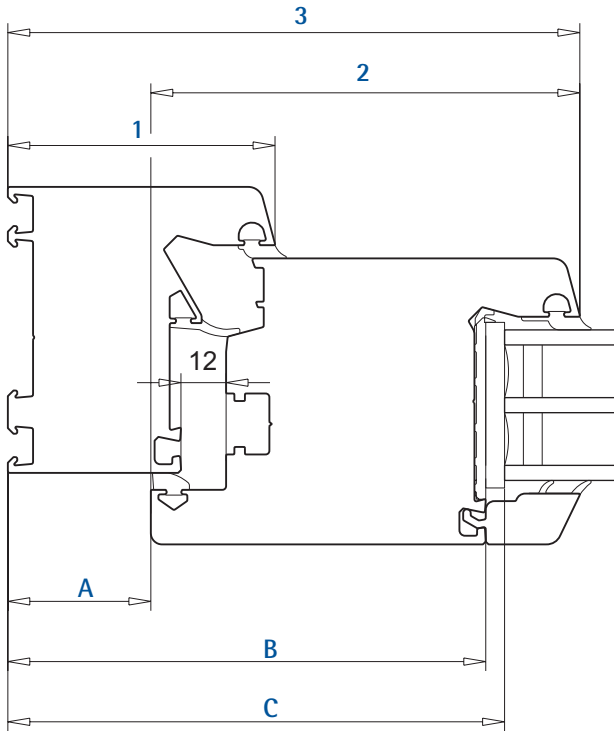
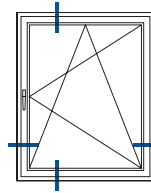

- AM = Achsmaß
- FAM = Flügelaußenmaß
- GLM = Glasleistenfalzmaß
- GM = Glasmaß
- RAM = Rahmenaußenmaß
- 1 = Rahmen, Schwelle, T-Profil, Stulp, Flügelbauprofil
- 2 = Flügel
- 3 = Gesamtansicht
- A, B... = Werte für Berechnungen

4





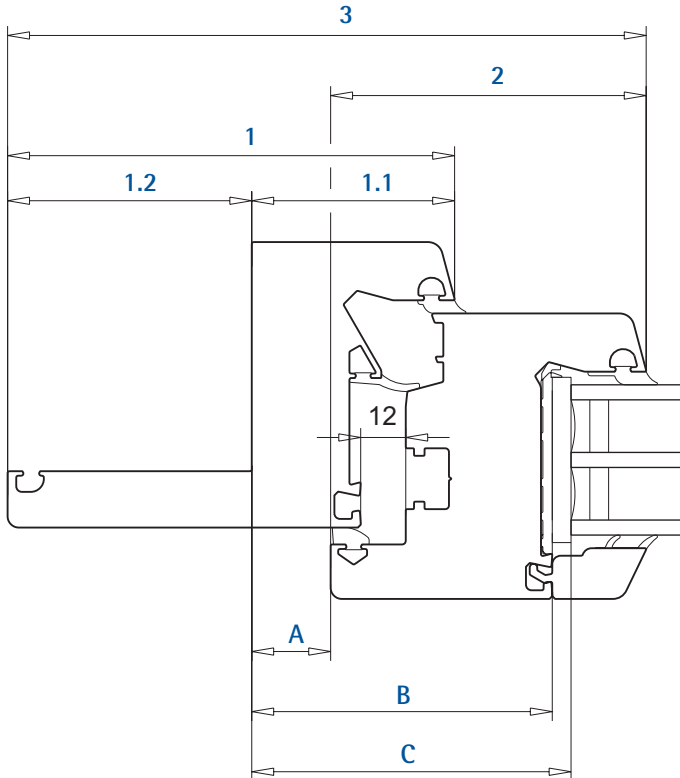
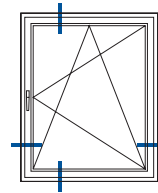

Ansichtsmaße [mm]	1									
	2									
	3	112	122	152	122	132	162	145	155	185
Abzugsmaße [mm]	A FAM	-38	-38	-38	-48	-48	-48	-71	-71	-71
	B GLM	-87	-97	-127	-97	-107	-137	-120	-130	-160
	C GM	-92	-102	-132	-102	-112	-142	-125	-135	-165

**Abzugsmaße Fenster/Fenstertür**
**1-flg.**

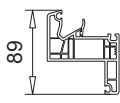
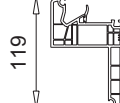
- Blendrahmen MD
- Flügel



4

Ansichtsmaße [mm]	1						
	1.1	54	54	54	54	54	54
1.2	35*	35*	35*	65*	65*	65*	
2							
	3	130	140	170	160	170	200
Abzugsmaße [mm]	A FAM	-21	-21	-21	-21	-21	-21
	B GLM	-70	-80	-110	-70	-80	-110
	C GM	-75	-85	-115	-75	-85	-115

- AM = Achsmaß
- FAM = Flügelaußenmaß
- GLM = Glasleistenfalzmaß
- GM = Glasmaß
- RAM = Rahmenaußenmaß
- 1 = Rahmen, Schwelle, T-Profil, Stulp, Flügelaußenbauprofil
- 2 = Flügel
- 3 = Gesamtansicht
- A, B... = Werte für Berechnungen

\* Für die Ermittlung des RAM das Maß des Innenanslags (1.2) gesondert addieren.

**Abzugsmaße Fenster/Fenstertür**

**Mittelbereich**

- Flügel
- T-Profil MD/AD
- Flügel

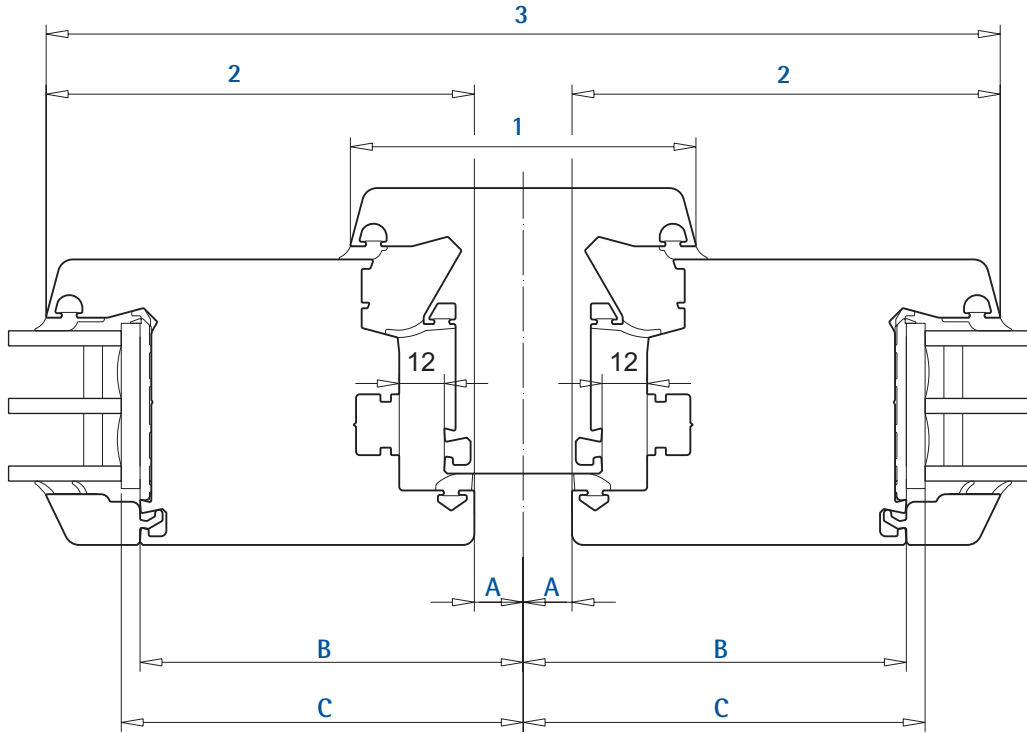
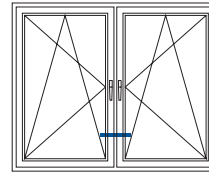

4

Ansichtsmaße [mm]	1						
	2						
	3	174	194	254	204	224	284
Abzugsmaße [mm]	A FAM	-13	-13	-13	-28	-28	-28
	B GLM	-62	-72	-102	-77	-87	-117
	C GM	-67	-77	-107	-82	-92	-122

- AM = Achsmaß
- FAM = Flügelaußenmaß
- GLM = Glasleistenfalzmaß
- GM = Glasmaß
- RAM = Rahmenaußenmaß
- 1 = Rahmen, Schwelle, T-Profil, Stulp, Flügel aufbauprofil
- 2 = Flügel
- 3 = Gesamtansicht
- A, B... = Werte für Berechnungen

**Abzugsmaße Fenster/Fenstertür**
**Mittelbereich**

- Festverglasung T-Profil MD/AD
- Flügel

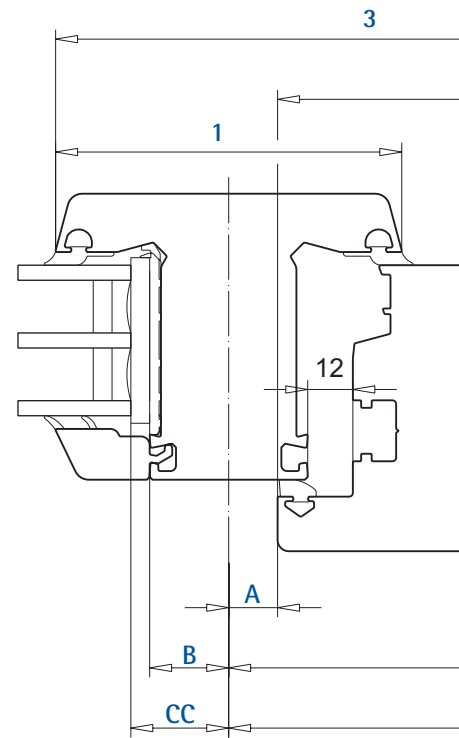
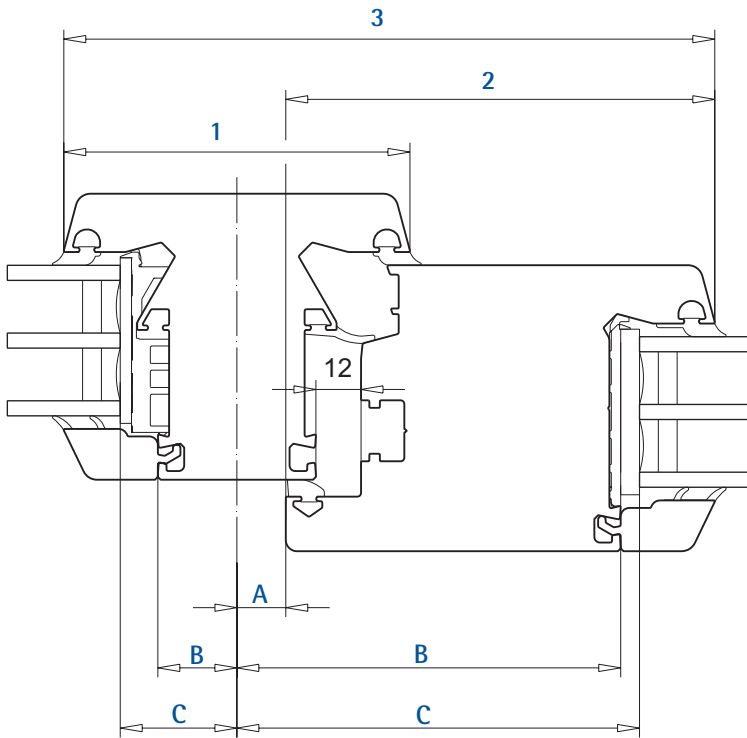
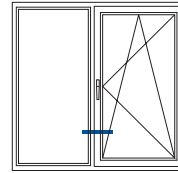

Anichtsmaße [mm]	1							
	2							
3	133	143	173	163	173	203		
Abzugsmaße [mm]	A FAM	-13	-13	-13	-28	-28	-28	
	B GLM	-62	-72	-102	-77	-87	-117	Flügel Fest
	C GM	-67	-77	-107	-82	-92	-122	Flügel Fest MD
	CC GM AD	-31	-31	-31	-46	-46	-46	
	CC GM AD	-26	-26	-26	-41	-41	-41	Fest AD

- AM = Achsmaß  
 FAM = Flügelaußenmaß  
 GLM = Glasleistenfalzmaß  
 GM = Glasmaß  
 RAM = Rahmenaußenmaß  
 1 = Rahmen, Schwelle,  
 T-Profil, Stulp,  
 Flügelaußenbauprofil  
 2 = Flügel  
 3 = Gesamtansicht  
 A, B... = Werte für  
 Berechnungen

**Abzugsmaße Fenster  
Stulp-Mittelbereich**

- Stulpflügel
- Stulpprofil 40 mm
- Flügel

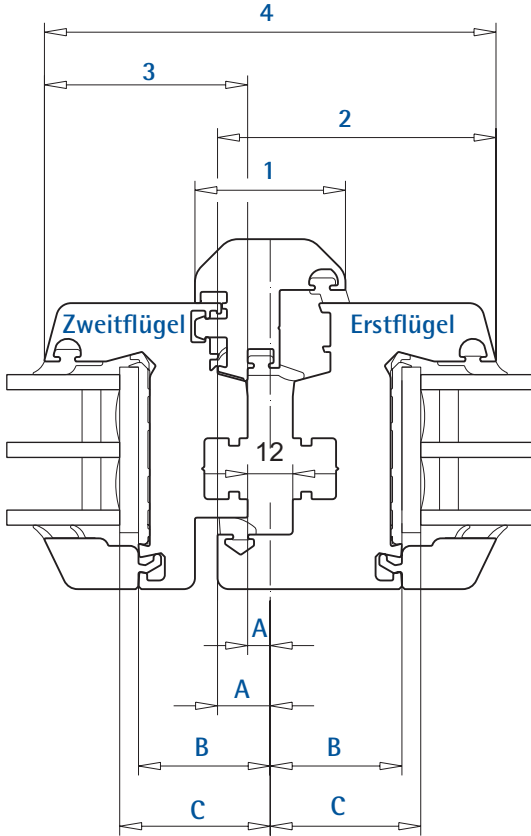
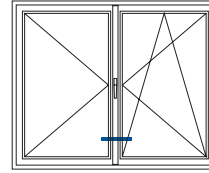

4

Ansichtsmaße [mm]	1		
	2		
	3		
	4	120	
Abzugsmaße [mm]	A FAM	+14 -6	Erstflügel Zweitflügel
	B GLM	-35	
	C GM	-40	

- AM = Achsmaß
- FAM = Flügelaußenmaß
- GLM = Glasleistenfalzmaß
- GM = Glasmaß
- RAM = Rahmenaußenmaß
- 1 = Rahmen, Schwelle, T-Profil, Stulp, Flügelaußenbauprofil
- 2 = Flügel
- 3 = Gesamtansicht
- A, B... = Werte für Berechnungen

**Abzugsmaße Fenster/Fenstertür**

**Stulp-Mittelbereich**

- Flügel abgeschnitten
- Stulpprofil 54 mm
- Flügel

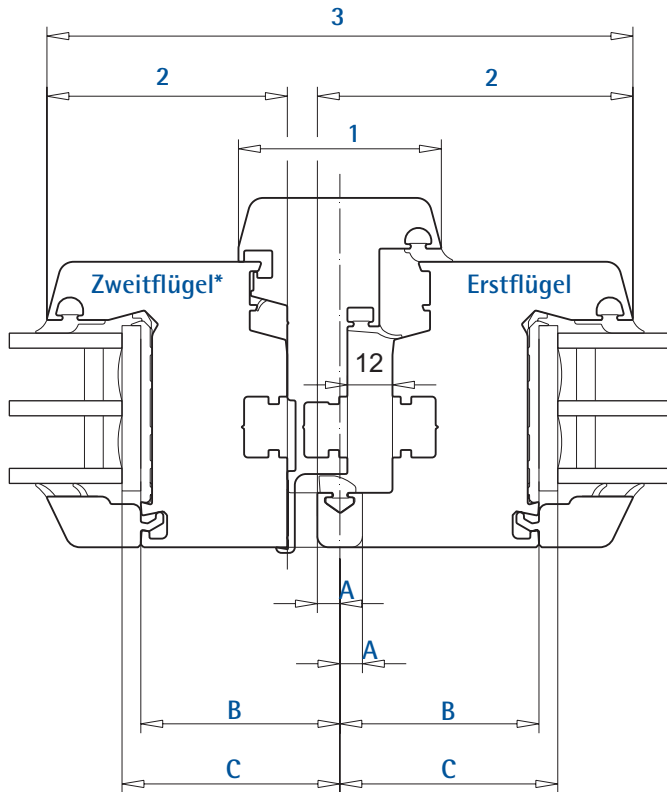
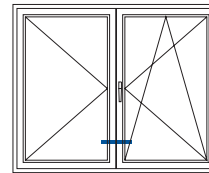

4

Ansichtsmaße [mm]	1			
	2			
	3	136	156	216
Abzugsmaße [mm]	A FAM	+6	+6	+6
	B GLM	-43	-53	-83
	C GM	-48	-58	-88

- AM = Achsmaß
- FAM = Flügelaußenmaß
- GLM = Glasleistenfalzmaß
- GM = Glasmaß
- RAM = Rahmenaußenmaß
- 1 = Rahmen, Schwelle, T-Profil, Stulp, Flügelaußenprofil
- 2 = Flügel
- 3 = Gesamtansicht
- A, B... = Werte für Berechnungen

\* Zweitflügel für Berechnung ohne gekürzten Flügelüberschlag

**Abzugsmaße Fenster/Fenstertür**

**Stulp-Mittelbereich**

- Flügel
- Stulpprofil 74 mm
- Flügel

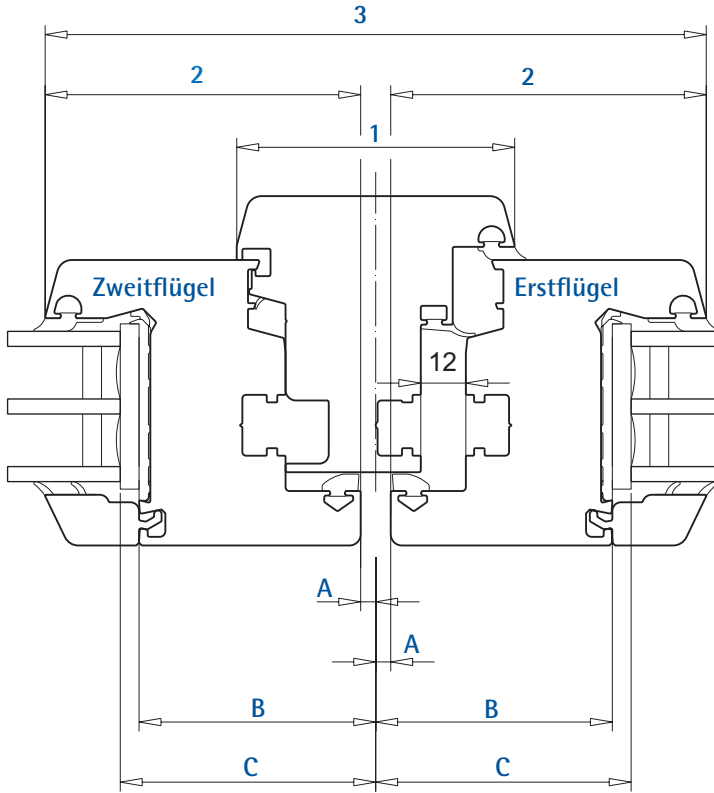
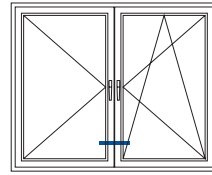

4

Ansichtsmaße [mm]	1		
	2		
	3	176	236
Abzugsmaße [mm]	A FAM	-4	-4
	B GLM	-63	-93
	C GM	-68	-98

- AM = Achsmaß
- FAM = Flügelaußenmaß
- GLM = Glasleistenfalzmaß
- GM = Glasmaß
- RAM = Rahmenaußenmaß
- 1 = Rahmen, Schwelle, T-Profil, Stulp, Flügel aufbauprofil
- 2 = Flügel
- 3 = Gesamtansicht
- A, B... = Werte für Berechnungen



**Abzugsmaße Nebeneingangstür**

- Es gelten die Abzugsmaße aus dem Abschnitt Fenster/Fenstertür.

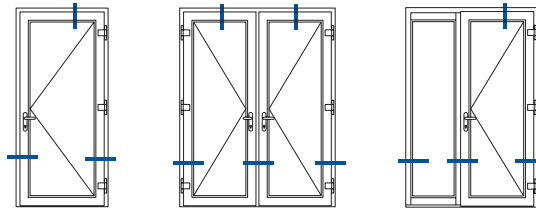

**Abzugsmaße Dreh-Kipptür**

- Es gelten die Abzugsmaße aus dem Abschnitt Fenster/Fenstertür.

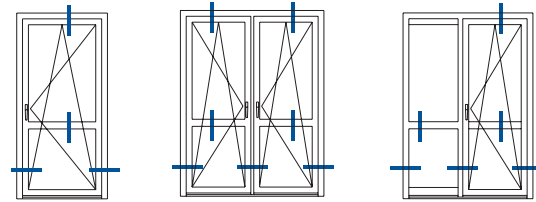

**Info**

Auf den folgenden Seiten sind die Abzugsmaße dargestellt für

- den unteren Bereich mit Bodenschwelle

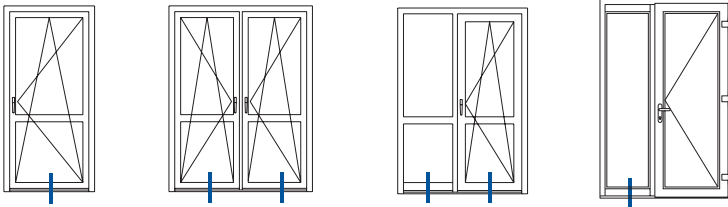

- den oberen Bereich mit Aufbauprofil.

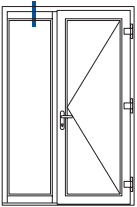

**Abzugsmaße Dreh-Kipptür**

**10 mm Freimaß (D)**

- Bodenschwelle
- Flügel

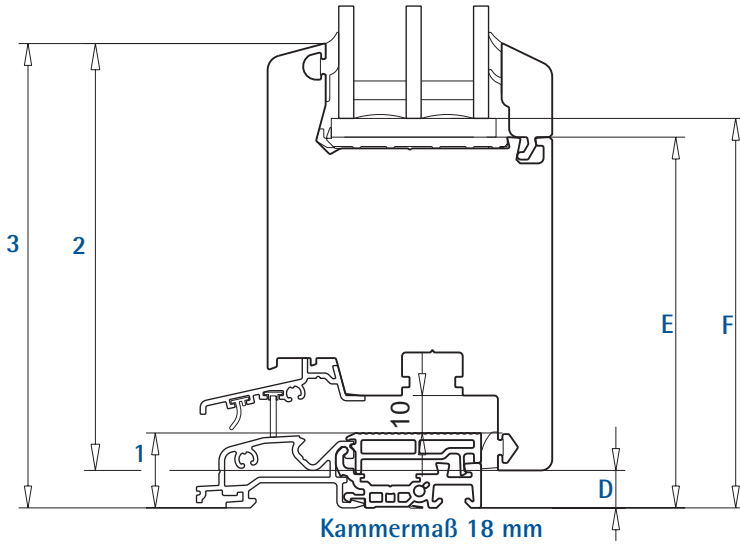
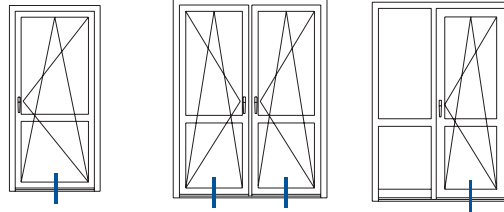

4

Ansichtsmaße [mm]	1		
	2		
	3	94	124
Abzugsmaße [mm]	D FAM	-10*	-10*
	E GLM	-69	-99
	F GM	-74	-104

- AM = Achsmaß
- FAM = Flügelaußenmaß
- GLM = Glasleistenfalzmaß
- GM = Glasmaß
- RAM = Rahmenaußenmaß
- 1 = Rahmen, Schwelle, T-Profil, Stulp, Flügelaußenbauprofil
- 2 = Flügel
- 3 = Gesamtansicht
- A, B... = Werte für Berechnungen

\* Beschlag mit verlängertem Zapfen

**Abzugsmaße Drehtür/Dreh-Kipptür  
Festteil unten mit Aufbauprofil**

- Bodenschwelle mit Aufbauprofil
- Flügel

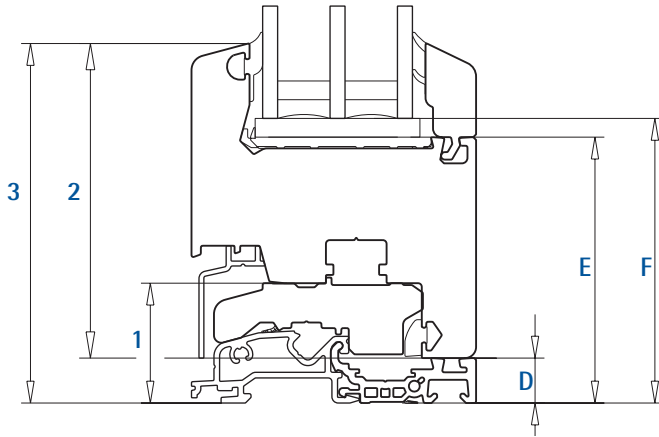
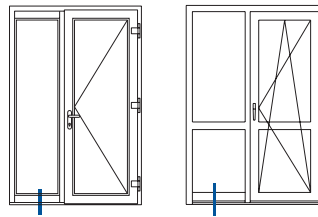

4

Ansichtsmaße [mm]	1		
	2		
	3	96	126
Abzugsmaße [mm]	D FAM	-12	-12
	E GLM	-71	-101
	F GM	-76	-106

- AM = Achsmaß
- FAM = Flügelaußenmaß
- GLM = Glasleistenfalzmaß
- GM = Glasmaß
- RAM = Rahmenaußenmaß
- 1 = Rahmen, Schwelle, T-Profil, Stulp, Flügelaußenmaß
- 2 = Flügel
- 3 = Gesamtansicht
- A, B... = Werte für Berechnungen

**Abzugsmaße Drehtür/Dreh-Kipptür  
Festteil oben mit Aufbauprofil**

- Blendrahmen
- Aufbauprofil

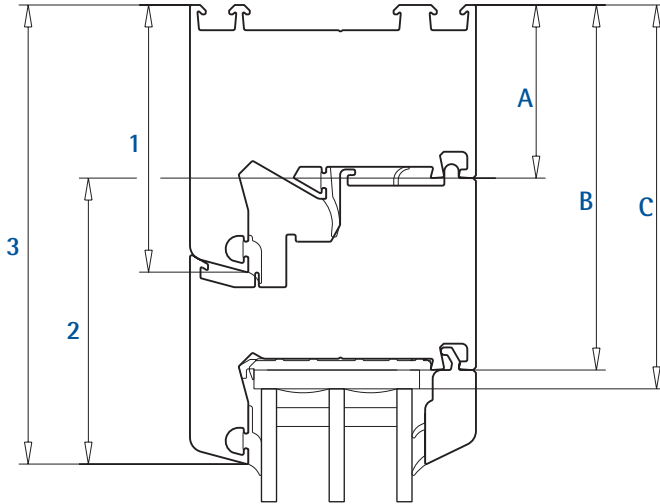
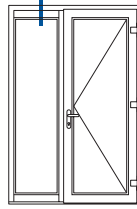

4

Ansichtsmaße [mm]	<b>1</b>						
	<b>2</b>						
	<b>3</b>	122	163	132	173	155	196
Abzugsmaße [mm]	<b>A</b> <small>FAM</small>	-46	-46	-56	-56	-79	-79
	<b>B</b> <small>GLM</small>	-97	-138	-107	-148	-130	-171
	<b>C</b> <small>GM</small>	-102	-143	-112	-153	-135	-176

AM = Achsmaß  
 FAM = Flügelaußenmaß  
 GLM = Glasleistenfalzmaß  
 GM = Glasmaß  
 RAM = Rahmenaußenmaß  
 1 = Rahmen, Schwelle,  
 T-Profil, Stulp,  
 Flügel aufbauprofil  
 2 = Flügel  
 3 = Gesamtansicht  
 A, B... = Werte für  
 Berechnungen

**Abzugsmaße Haustür**
**1-flg.**

- Blendrahmen
- Flügel

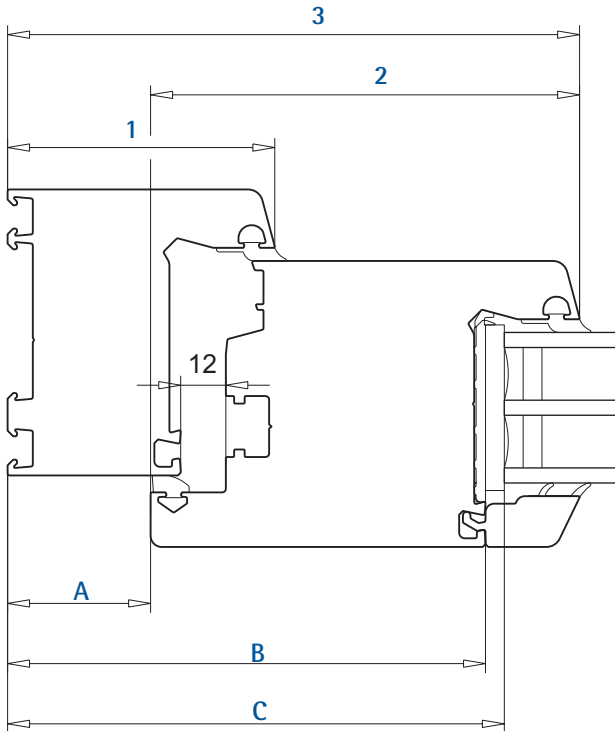
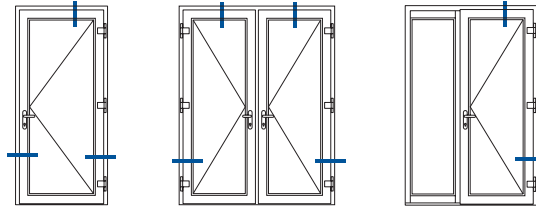

Ansichtsmaße [mm]	<b>1</b>			
	<b>2</b>			
	<b>3</b>	163	173	196
Abzugsmaße [mm]	<b>A</b> <small>FAM</small>	-38	-48	-71
	<b>B</b> <small>GLM</small>	-138	-148	-171
	<b>C</b> <small>GM</small>	-143	-153	-176

- AM = Achsmaß  
 FAM = Flügelaußenmaß  
 GLM = Glasleistenfalzmaß  
 GM = Glasmaß  
 RAM = Rahmenaußenmaß  
 1 = Rahmen, Schwelle, T-Profil, Stulp, Flügelaußenbauprofil  
 2 = Flügel  
 3 = Gesamtansicht  
 A, B... = Werte für Berechnungen

**Abzugsmaße Haustür/Drehtür**

**12 mm Freimaß (D)**

- Bodenschwelle
- Flügel

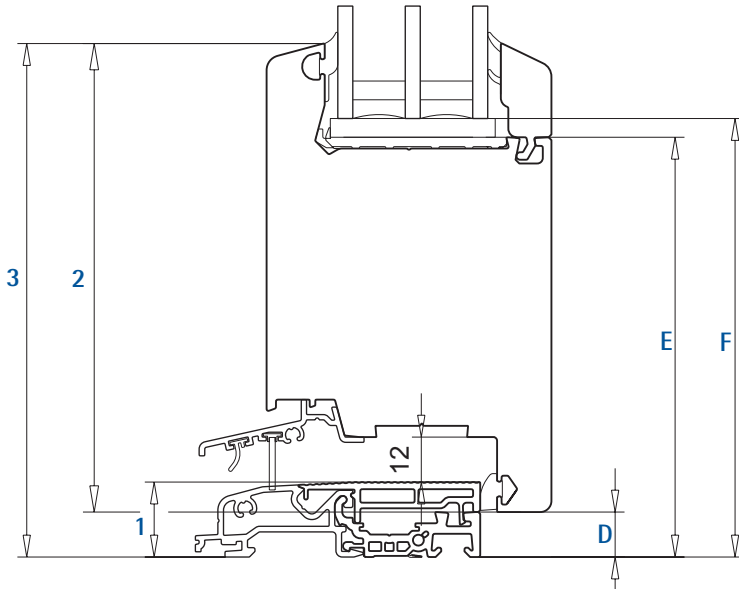
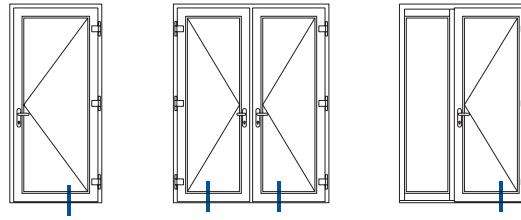

4

Ansichtsmaße [mm]	1		
	2		
	3	137	126
Abzugsmaße [mm]	D FAM	-12	-12
	E GLM	-112	-101
	F GM	-117	-106

- AM = Achsmaß
- FAM = Flügelaußenmaß
- GLM = Glasleistenfalzmaß
- GM = Glasmaß
- RAM = Rahmenaußenmaß
- 1 = Rahmen, Schwelle, T-Profil, Stulp, Flügelaußenbauprofil
- 2 = Flügel
- 3 = Gesamtansicht
- A, B... = Werte für Berechnungen

**Abzugsmaße Haustür**

**Festteil unten mit Aufbauprofil**

- Bodenschwelle mit Aufbauprofil
- Flügel

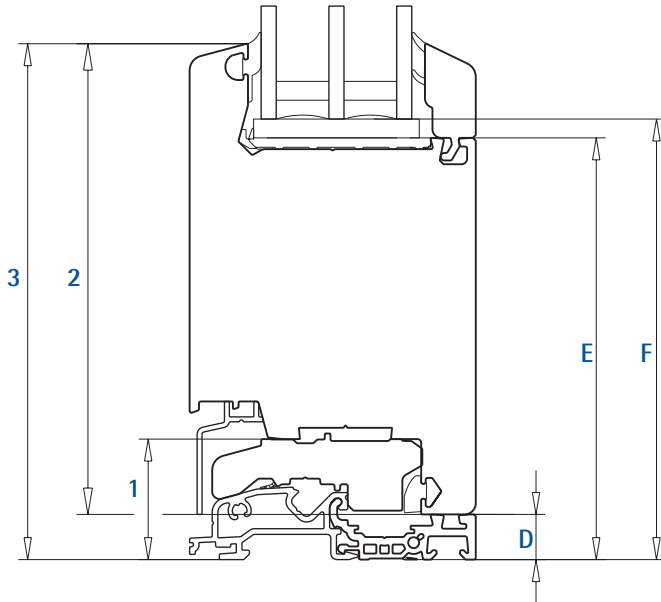
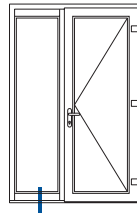

4

Ansichtsmaße [mm]	1	
	2	
	3	137
Abzugsmaße [mm]	D FAM	-12
	E GLM	-112
	F GM	-117

AM = Achsmaß  
 FAM = Flügelaußenmaß  
 GLM = Glasleistenfalzmaß  
 GM = Glasmaß  
 RAM = Rahmenaußenmaß  
 1 = Rahmen, Schwelle, T-Profil, Stulp, Flügelaufbauprofil  
 2 = Flügel  
 3 = Gesamtansicht  
 A, B... = Werte für Berechnungen

**Abzugsmaße Haustür**

**Mittelbereich**

- Flügel
- T-Profil AD
- Flügel

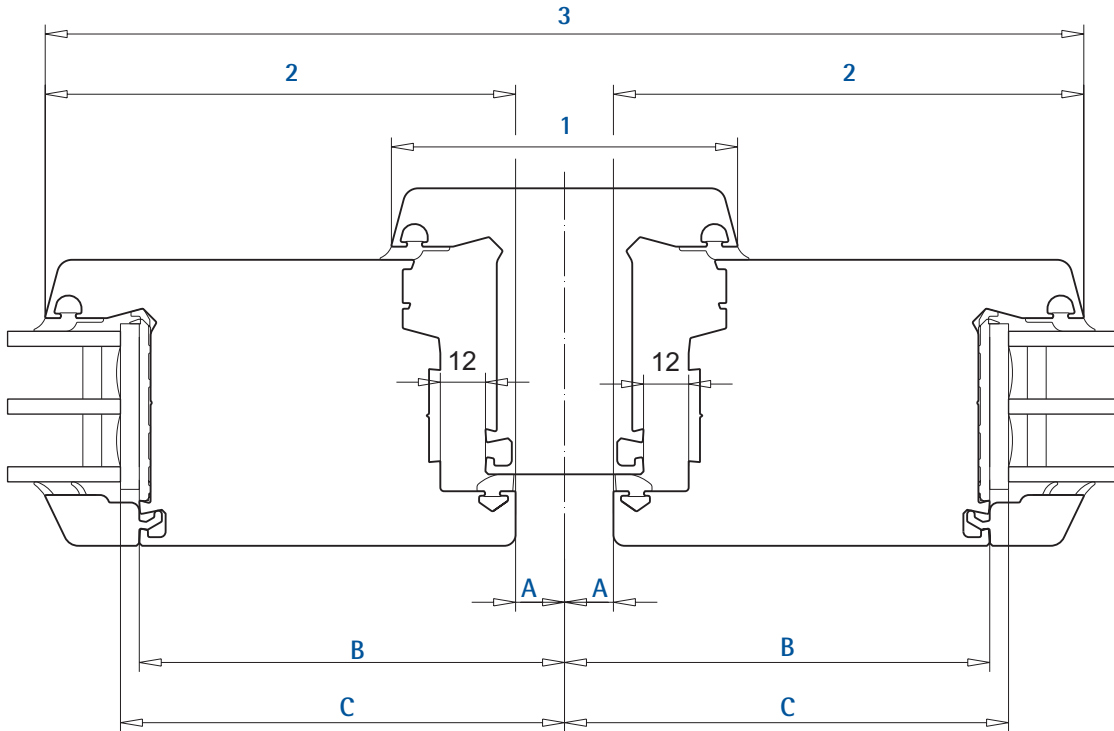
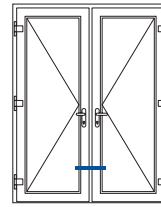

4

Ansichtsmaße [mm]	1		
	2		
	3	276	306
Abzugsmaße [mm]	A FAM	-13	-28
	B GLM	-113	-128
	C GM	-118	-133

- AM = Achsmaß
- FAM = Flügelaußenmaß
- GLM = Glasleistenfalzmaß
- GM = Glasmaß
- RAM = Rahmenaußenmaß
- 1 = Rahmen, Schwelle, T-Profil, Stulp, Flügelaufbauprofil
- 2 = Flügel
- 3 = Gesamtansicht
- A, B... = Werte für Berechnungen



**Abzugsmaße Haustür**
**Mittelbereich**

- Festverglasung T-Profil AD
- Flügel

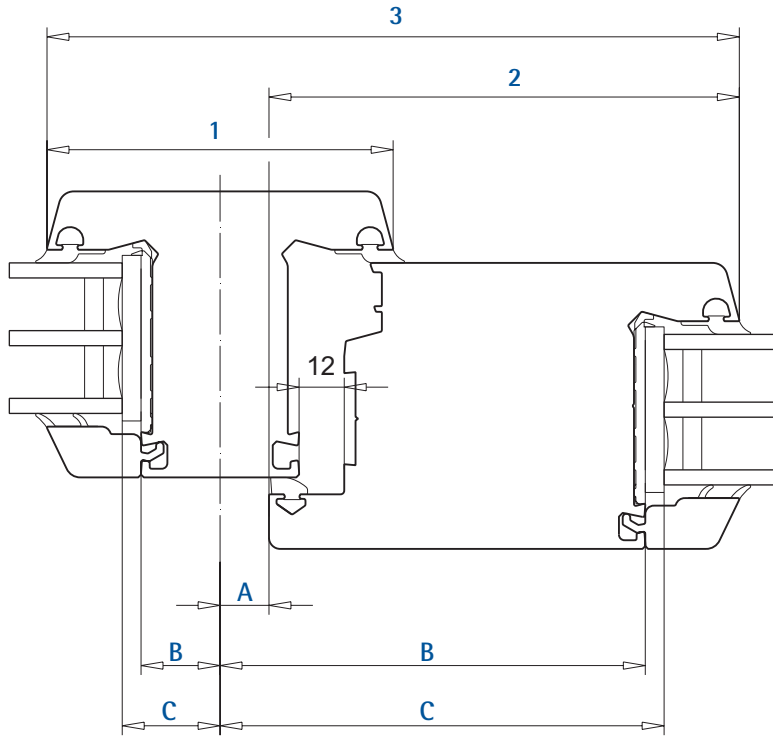
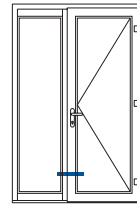

4

Ansichtsmaße [mm]	1			
	2			
	3	184	214	
Abzugsmaße [mm]	A FAM	-13	-28	
	B GLM	-113 -21	-128 -36	Flügel Fest
	C GM	-118 -26	-133 -41	Flügel Fest

AM = Achsmaß  
 FAM = Flügelaußenmaß  
 GLM = Glasleistenfalzmaß  
 GM = Glasmaß  
 RAM = Rahmenaußenmaß  
 1 = Rahmen, Schwelle,  
 T-Profil, Stulp,  
 Flügelaußenprofil  
 2 = Flügel  
 3 = Gesamtansicht  
 A, B... = Werte für  
 Berechnungen

**Abzugsmaße Haustür  
Stulp-Mittelbereich**

- Flügel
- Stulpprofil 74 mm
- Flügel

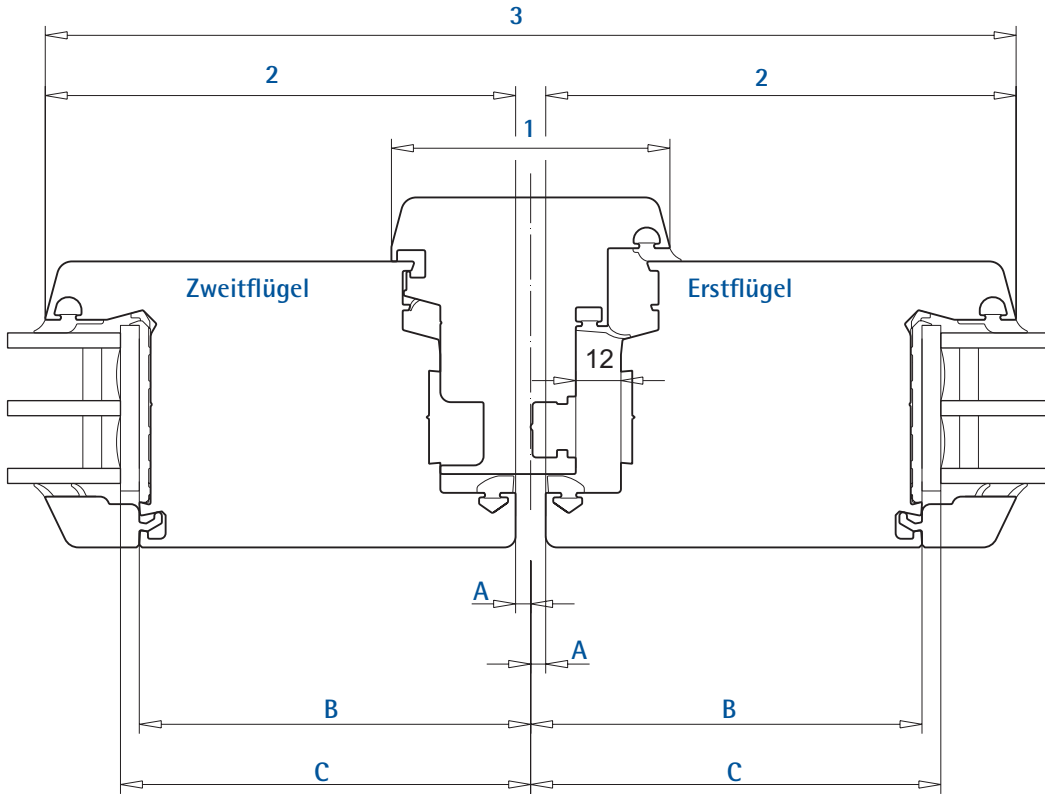
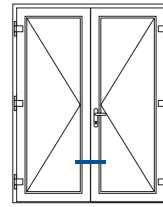

4

Ansichtsmaße [mm]	1	 74
	2	 125
	3	258
Abzugsmaße [mm]	A FAM	-4
	B GLM	-104
	C GM	-109

- AM = Achsmaß
- FAM = Flügelaußenmaß
- GLM = Glasleistenfalzmaß
- GM = Glasmaß
- RAM = Rahmenaußenmaß
- 1 = Rahmen, Schwelle, T-Profil, Stulp, Flügelaußenprofil
- 2 = Flügel
- 3 = Gesamtansicht
- A, B... = Werte für Berechnungen



**Abzugsmaße Haustür**

1-flg.

- Blendrahmen
- Flügel für flügelüberdeckende Füllung

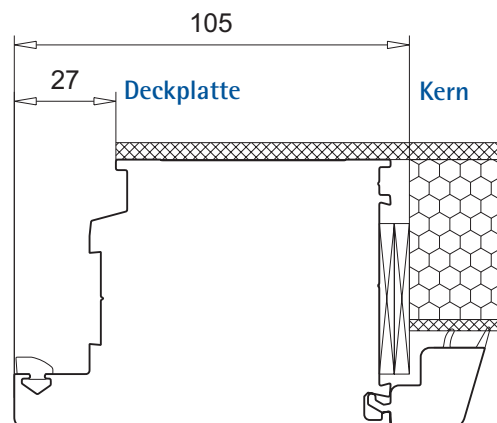
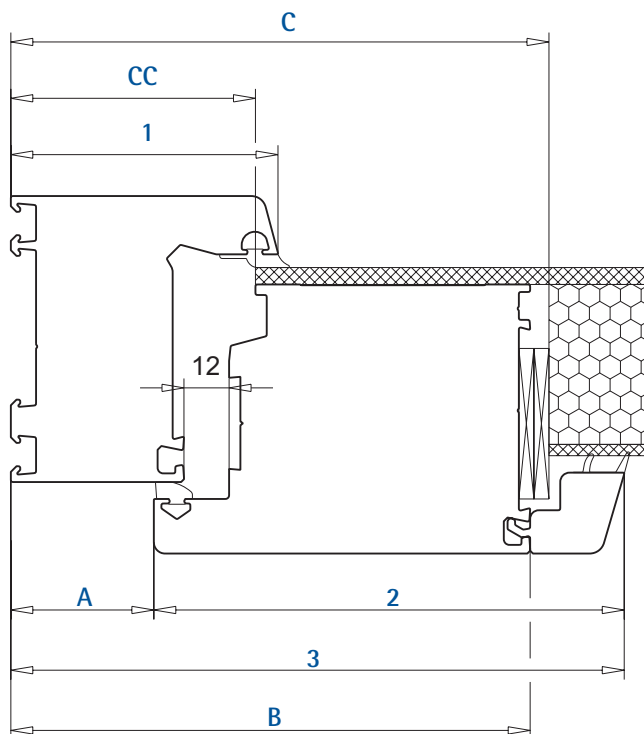
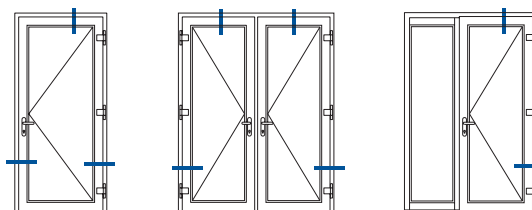

4

Ansichtsmaße [mm]	1				
	2				
	3	163	173	196	
Abzugsmaße [mm]	A FAM	-38	-48	-71	
	B GLM	-138	-148	-171	
	C	-143	-153	-176	Kern
	CC	-65	-75	-98	Deckplatte

- AM = Achsmaß
- FAM = Flügelaußenmaß
- GLM = Glasleistenfalzmaß
- GM = Glasmaß
- RAM = Rahmenaußenmaß
- 1 = Rahmen, Schwelle, T-Profil, Stulp, Flügel aufbauprofil
- 2 = Flügel
- 3 = Gesamtansicht
- A, B... = Werte für Berechnungen

## Abzugsmaße Haustür

### 12 mm Freimaß (D)

- Bodenschwelle
- Flügel für flügelüberdeckende Füllung

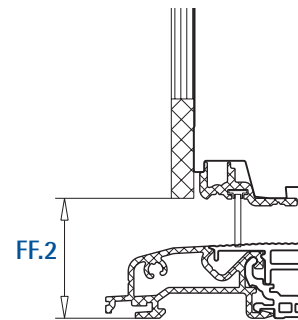
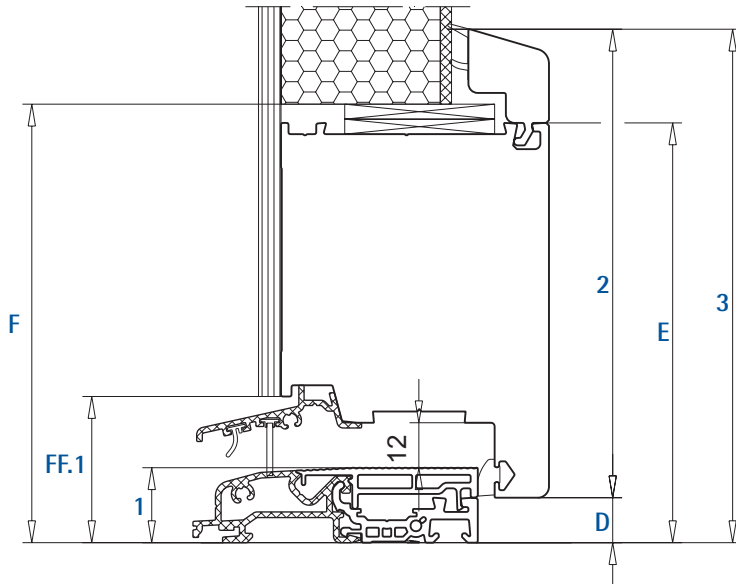
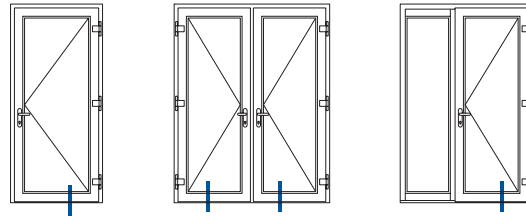

Ansichtsmaße [mm]	1		
	2		
	3	137	
Abzugsmaße [mm]	D	-12	
	FAM		
	E	-112	
	GLM		
	F	-117	Kern
	FF.1	-39	Deckplatte
	FF.2	-32*	Deckplatte

- AM = Achsmaß
- FAM = Flügelaußenmaß
- GLM = Glasleistenfalzmaß
- GM = Glasmaß
- RAM = Rahmenaußenmaß
- 1 = Rahmen, Schwelle, T-Profil, Stulp, Flügelbauprofil
- 2 = Flügel
- 3 = Gesamtansicht
- A, B... = Werte für Berechnungen

\* Bei Verwendung des verdecktliegenden Wetterschenkels

**Abzugsmaße Haustür**

**Mittelbereich**

- Flügel für flügelüberdeckende Füllung
- T-Profil AD
- Flügel für flügelüberdeckende Füllung

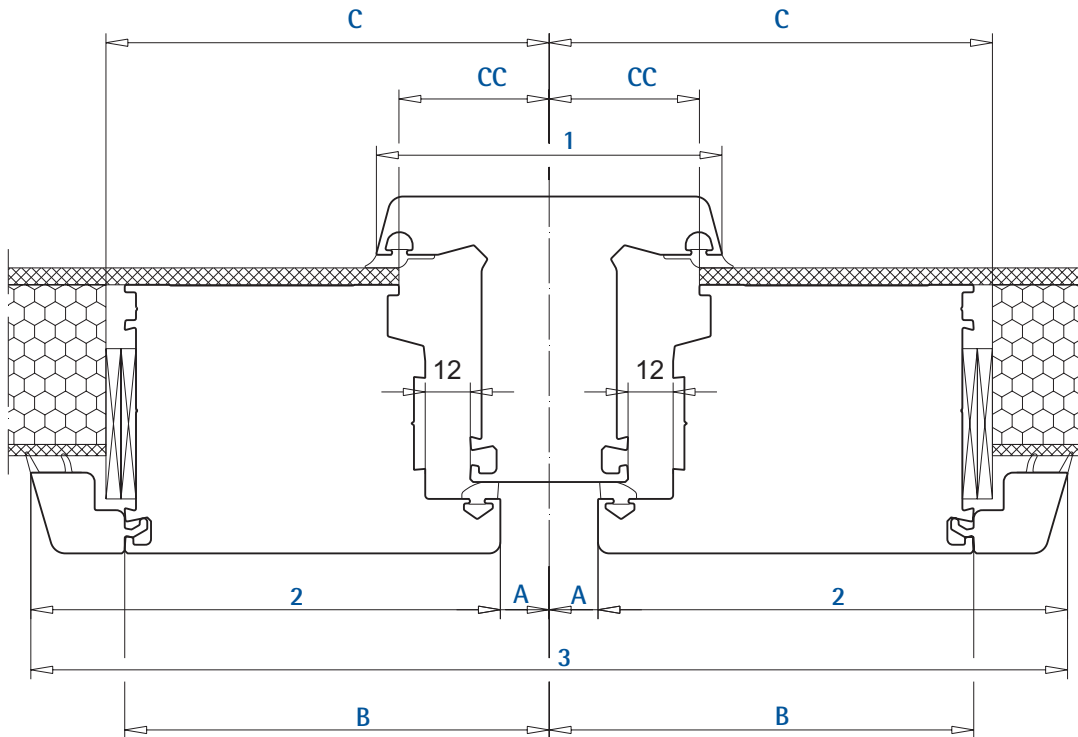
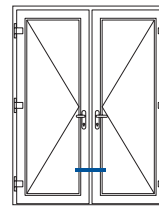

4

Ansichtsmaße [mm]	1			
	2			
	3	276	306	
Abzugsmaße [mm]	A FAM	-13	-28	
	B GLM	-113	-128	
	C	-118	-133	Kern
	CC	-40	-55	Deckplatte

- AM = Achsmaß
- FAM = Flügelaußenmaß
- GLM = Glasleistenfalzmaß
- GM = Glasmaß
- RAM = Rahmenaußenmaß
- 1 = Rahmen, Schwelle, T-Profil, Stulp, Flügel aufbauprofil
- 2 = Flügel
- 3 = Gesamtansicht
- A, B... = Werte für Berechnungen

## Abzugsmaße Haustür

### Mittelbereich

- Festverglasung T-Profil AD
- Flügel für flügelüberdeckende Füllung

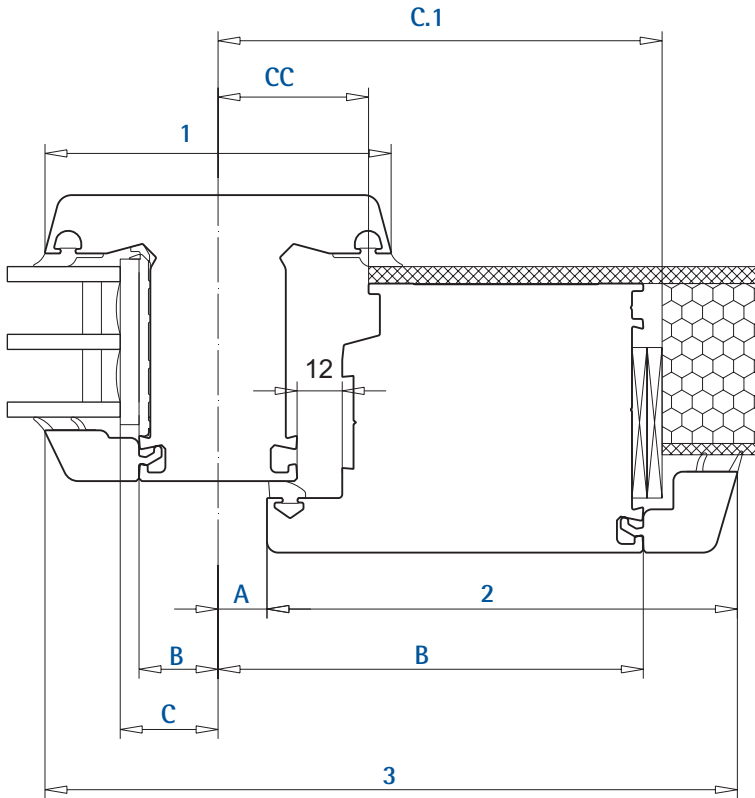
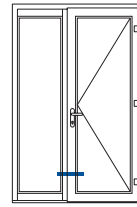

Anichtsmaße [mm]	1			
	2			
	3	184	214	
Abzugsmaße [mm]	A FAM	-13	-28	
	B GLM	-113 -21	-128 -36	Flügel Fest
	C	-26	-41	Fest
	C.1	-118	-133	Flügel
			Kern	
CC	-40	-55	Deckplatte	

- AM = Achsmaß
- FAM = Flügelaußenmaß
- GLM = Glasleistenfalzmaß
- GM = Glasmaß
- RAM = Rahmenaußenmaß
- 1 = Rahmen, Schwelle, T-Profil, Stulp, Flügelaußenbauprofil
- 2 = Flügel
- 3 = Gesamtansicht
- A, B... = Werte für Berechnungen





## Verarbeitung

<b>Zuschneiden und verstärken</b> -----	<b>5.2</b>
<b>Fräsen und bohren</b> -----	<b>5.6</b>
▪ Funktionen der Öffnungen am Fensterelement -----	<b>5.6</b>
<b>Anordnung und Anzahl der Fräsungen/Bohrungen</b> -----	<b>5.8</b>
▪ Falzentwässerung (unten) -----	<b>5.8</b>
▪ Dampfdruckausgleich (oben)-----	<b>5.10</b>
▪ Druckausgleich (oben) -----	<b>5.12</b>
▪ Vorkammerbelüftung (bei nicht-weißen Oberflächen) -----	<b>5.14</b>
<b>Positionen der Fräsungen/Bohrungen am Profilquerschnitt</b> -----	<b>5.15</b>
<b>Verschweißen und verputzen</b> -----	<b>5.18</b>
<b>T-Profile verarbeiten AD/MD</b> -----	<b>5.19</b>
▪ Fräszeichnungen für Werkzeugbestellung ---	<b>5.19</b>
▪ Bohrpositionen für Stabbearbeitung -----	<b>5.20</b>
▪ Bohrpositionen über Bohrschablonen -----	<b>5.21</b>
▪ Verbinder befestigen AD -----	<b>5.24</b>
▪ Flügelprosse einsetzen AD -----	<b>5.26</b>
▪ Verbinder befestigen MD -----	<b>5.27</b>
<b>Verbinder für erhöhte Anforderungen</b> -----	<b>5.28</b>
<b>Stulpprofile verarbeiten</b> -----	<b>5.32</b>
▪ Stulpprofil 102.354 verarbeiten -----	<b>5.32</b>
▪ Stulpprofil 102.356/102.358 verarbeiten -----	<b>5.36</b>
<b>Stulpflügelprofil verarbeiten</b> -----	<b>5.40</b>
▪ Stulpflügelprofil 103.389 verarbeiten-----	<b>5.40</b>
<b>Aufbauprofil verarbeiten</b> -----	<b>5.44</b>
▪ im Blendrahmen/Flügel (AD) -----	<b>5.44</b>
▪ im Blendrahmen (MD) -----	<b>5.46</b>
<b>Zusatzprofile/Zusatzarbeiten</b> -----	<b>5.48</b>



**⚠ Bitte beachten!**

Die Reihenfolge der beschriebenen Schritte ist nur beispielhaft. Evtl. muss die Abfolge der Schritte an die tatsächlichen Gegebenheiten angepasst werden.

Abzugsmaße für die Profile sind in Kapitel 4 und 5.

Die allgemeinen Verarbeitungsrichtlinien beachten, insbesondere in Bezug auf die zugelassenen Befestigungsmittel und Verschraubungsabstände. Weiße und farbige Profile sind generell zu verstärken.

Das Ende der Verstärkung muss jeweils 10-25 mm von der Innenkante der Gehrung liegen.

Der ideale Abstand der ersten Verschraubung (Falzgrund, Innenecke) der Verstärkung mit dem Profil beträgt 50 mm. Ist dies aus fertigungstechnischen Gründen nicht möglich, darf auf max. 75 mm erweitert werden.

Es gilt, je geringer der Abstand aus der Innenecke, desto höher die Stabilität. Bei Kollision mit Dübellöchern oder Getriebeausfräsungen kann der Abstand max. 50 mm größer gewählt werden.

Verbinder generell nur in verstärkte Profile verschrauben!

**Legende**

▪ = erforderliches Material

1. = Arbeitsschritte



= erforderliches Werkzeug

Zuschneiden und verstärken

- Schrauben z.B. (141.003.016 000, M3,9 x 16 mm)
- Bohrer  $\phi 3,2$  mm

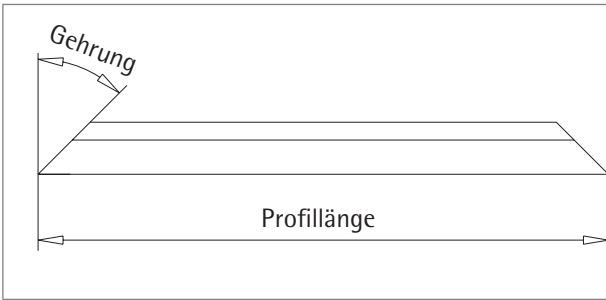

1. Profile auf Länge und Gehrung schneiden. (Abzugsmaße in Kapitel 4, für T-Profile und Stulpprofile in Kapitel 5)

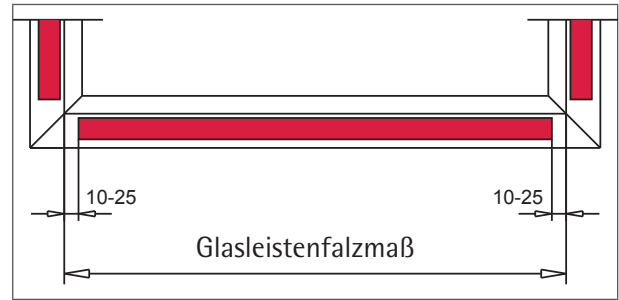

2. Stahl-Verstärkungen auf Länge schneiden.

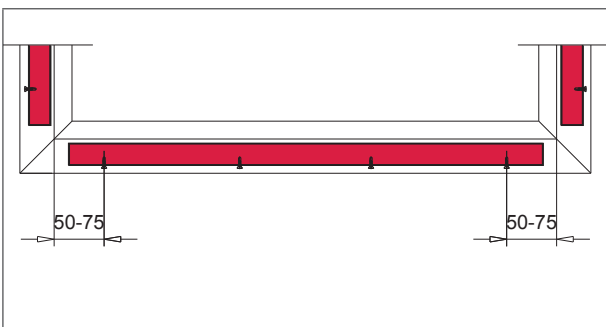

3. a. Abstand der ersten Verschraubung aus der Innenecke: 50 mm (ggf. max. 75 mm) Je geringer der Abstand, desto höher die Stabilität.

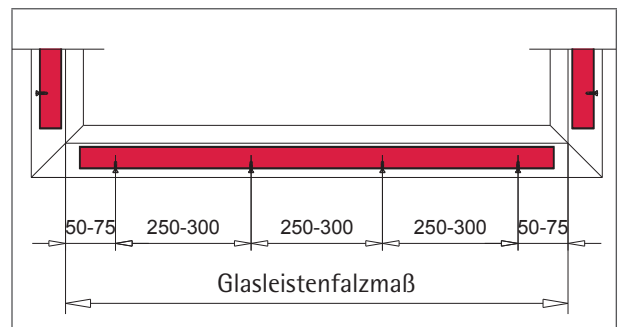

3. b. Weiße Elemente: Stahl-Verstärkungen gemäß Abbildung einschieben und mit Schrauben M3,9 x 16 mm (profilabhängig) verschrauben.

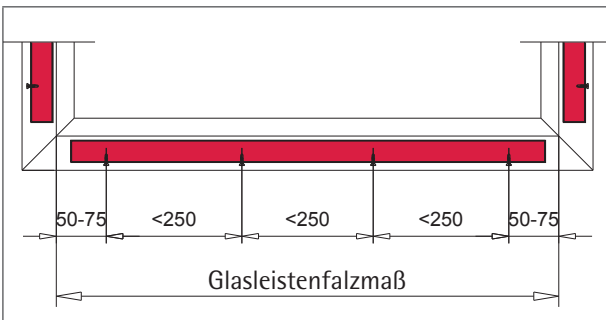

3. c. Farbige Elemente: Stahl-Verstärkungen gemäß Abbildung einschieben und mit Schrauben M3,9 x 16 mm (profilabhängig) verschrauben.

Blendrahmen	Flügel	Flügel für Glasverklebung
T-Profil	Stulpprofil	Aufbauprofil

4. Verschraubungsabstand von der Profilinnenseite. Die Verschraubung der Stahl-Verstärkung sollte (sofern möglich) nicht in die geschlitzte Seite der Verstärkung erfolgen.

Blendrahmen mit zwei Verstärkungen möglich	
A Verstärkung 1x	B Verstärkung 2x
<p>Ausfräsung im Fußbereich</p>	

5. A. Verstärkung wird generell eingesetzt.  
 Verschraubungsabstand von der Profilinnenseite. Schraubenkopf muss an der Innenwandung anliegen.  
 Blendrahmenfußbereich für Schraubenkopf und Werkzeug ausfräsen.
5. B. Die zweite Verstärkung ist erforderlich für
- sichere Befestigung von Montagemitteln
  - farbige Ausführung
  - Festverglasung (Gewicht)
  - Zusatzprofile (Balkonanschlussprofile, Verbreiterungen, etc.)
- Die zweite Verschraubung versetzt zur Ausfräsung positionieren.

## Funktionen der Öffnungen am Fensterelement





Für nachfolgende Funktionen am Fensterelement müssen am losen Stab Öffnungen geschaffen werden.

### Bitte beachten!

Die genaue Positionen der Fräsungen und Bohrungen sind ab Seite 5.8 beschrieben.

Nachfolgende Profilkombinationen sind ohne Verstärkung dargestellt. Zuordnung der Verstärkung für weiße bzw. farbige Elemente sind ab Seite 1.30 beschrieben.

Funktionen der Öffnungen am Fensterelement:

Öffnungen	Funktion	Position	Ausführung
	Entwässerung	unten horizontal:	Langloch $\phi 5 \times 30$ mm bzw. $\phi 6 \times 30$ mm Bohrung nach vorn entwässert $\phi 10$ mm T-Profil: Bohrung nach unten $\phi 6$ mm Bodenschwelle: Bohrung $\phi 6$ mm
	Dampfdruckausgleich	oben horizontal:	Langloch $\phi 5 \times 30$ mm bzw. $\phi 6 \times 30$ mm
	Druckausgleich	oben horizontal:	Blendrahmenspalt, Dichtung ausstanzen 100 mm mittig je Verglasungsfeld
	Vorkammerbelüftung	oben horizontal/seitlich:	Bohrung $\phi 6$ mm

### Ausführung für Elemente in weiß (Öffnungen horizontal angelegt)

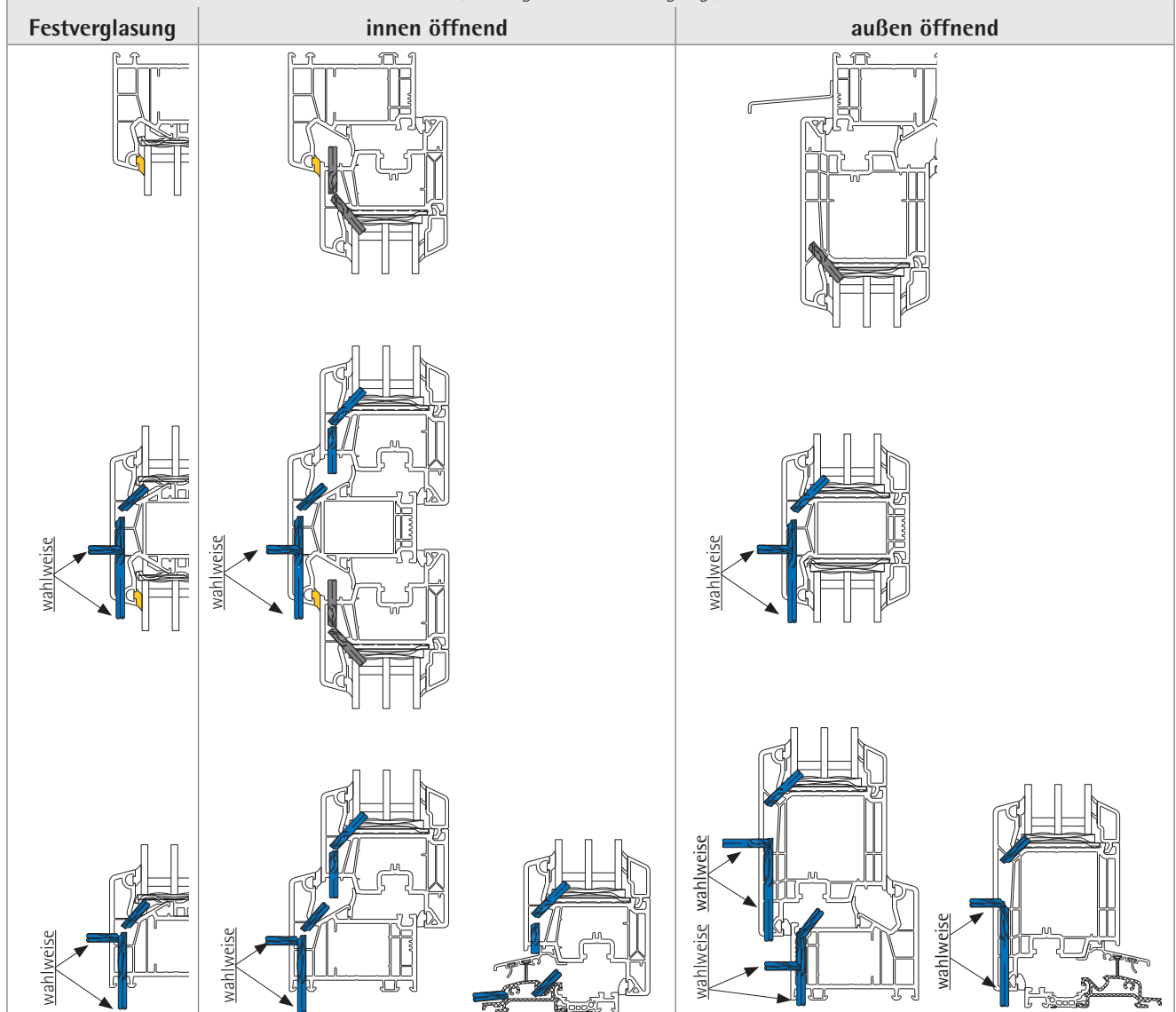

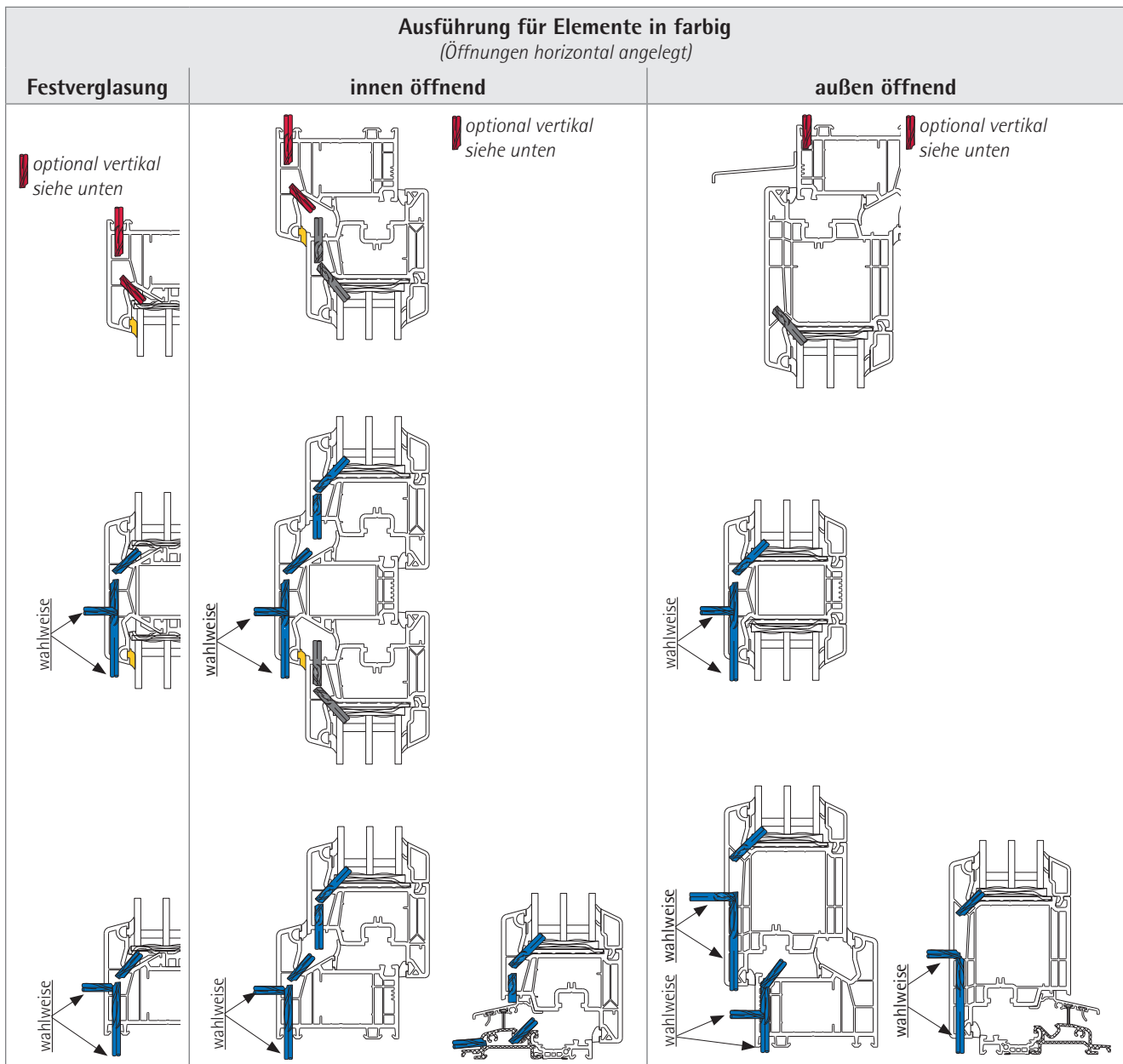

5

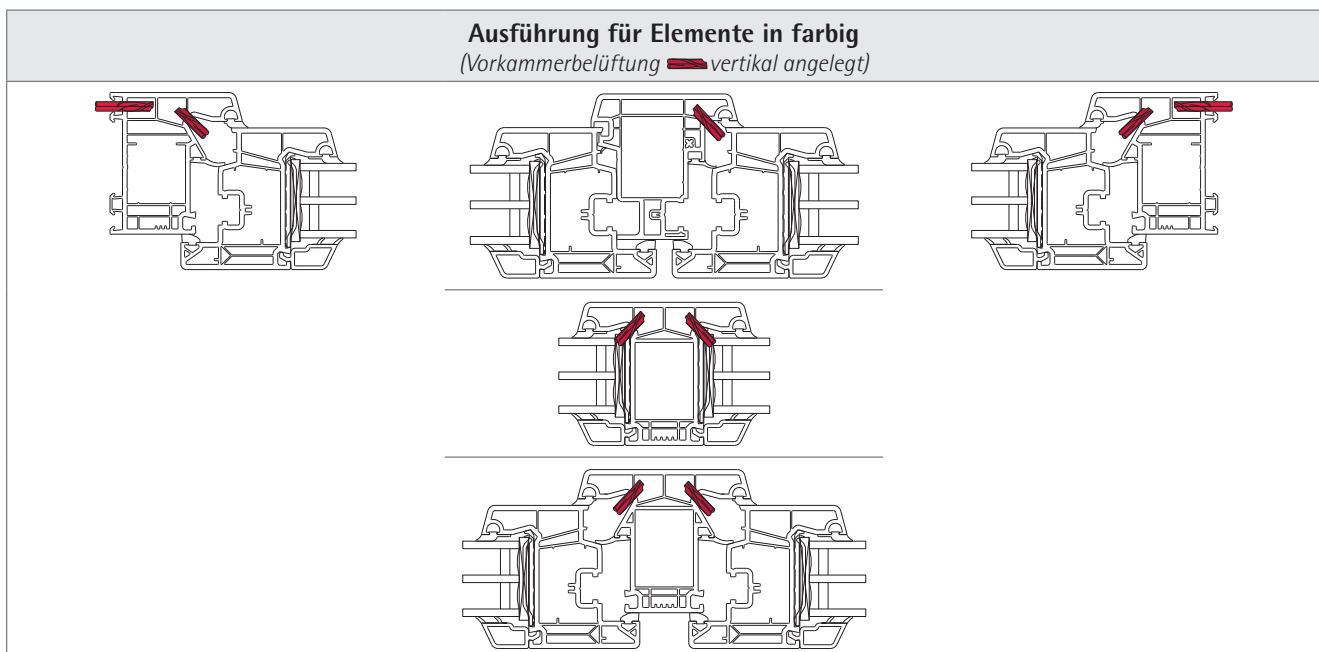

**Falzentwässerung (unten)**  
**(Ausführung: weiß und farbig)**

**⚠ Bitte beachten!**

Bei Riegeln mit festem Unterlicht oder horizontal eingesetzter Flügel sprosse darf die Dichtungsnut durch die Auslassöffnung nicht beschädigt werden. In nicht zu entwässernde Ebenen darf kein Wasser eindringen! Anzahl und Lage der Öffnungen sind größenabhängig und werden auf den nächsten Seiten beschrieben.

**i Info**

Alle außenliegenden Kammern werden mit einer Langloch-Fräsung ( $\phi 5 \times 30$  mm bzw.  $\phi 6 \times 30$  mm) geöffnet. Auslassöffnungen können wahlweise nach vorne oder nach unten erfolgen. Bei Entwässerung nach vorne besteht die Möglichkeit, die außenliegenden Schlitze mit VEKA Kappen Art.-Nr. 109.076 bzw. die Bohrungen  $\phi 10$  mm mit VEKA Kappen Art.-Nr. 143.051 optisch zu verdecken.

**Falzentwässerung**

Blendrahmen innen öffnend	Blendrahmen außen öffnend	Flügel innen öffnend	Flügel außen öffnend
<p>Langloch-Fräsung wahlweise nach vorn/unten (<math>\phi 5 \times 30</math> mm bzw. <math>\phi 6 \times 30</math> mm)</p>	<p>Langloch-Fräsung wahlweise nach vorn/unten (<math>\phi 5 \times 30</math> mm bzw. <math>\phi 6 \times 30</math> mm)</p>	<p>Langloch-Fräsung (<math>\phi 5 \times 30</math> mm bzw. <math>\phi 6 \times 30</math> mm)</p>	<p>Langloch-Fräsung , wahlweise nach vorn/unten (<math>\phi 5 \times 30</math> mm bzw. <math>\phi 6 \times 30</math> mm)</p>
Riegel/Sprosse	Riegel außen öffnend	Bodenschwelle	
<p>Langloch-Fräsung nach vorn (<math>\phi 5 \times 30</math> mm bzw. <math>\phi 6 \times 30</math> mm) Bohrung nach unten (<math>\phi 6</math> mm)</p>	<p>Langloch-Fräsung wahlweise nach vorn/unten (<math>\phi 5 \times 30</math> mm bzw. <math>\phi 6 \times 30</math> mm)</p>	<p>Bohrung (<math>\phi 6</math> mm)</p>	

Falzentwässerung im Blendrahmen, Flügel oder T-Profil (Riegel, Flügel sprosse)

Einlassöffnung

Auslassöffnung



## Anordnung für Fräsungen unten

### ⚠ Bitte beachten!

Die Anzahl und Anordnung gilt für Blendrahmen, Flügel, Riegel/Sprosse, Bodenschwelle, Festverglasung und Fensterelemente innen oder außen öffnend.

Einlass- und Auslassöffnungen mindestens 50 mm versetzt anbringen!

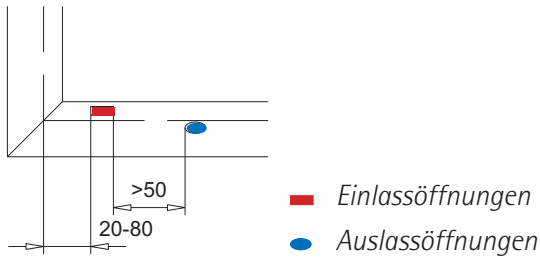

Einlassöffnungen pro Feld [mm]				Auslassöffnungen pro Element [mm]			
< 600				< 600			
600 - 1300		600 - 1300		600 - 2000		600 - 2000	
> 1300		> 1300		> 2000		> 2000	

**Dampfdruckausgleich (oben)**  
**(Ausführung: weiß und farbig)**

**⚠ Bitte beachten!**

Dampfdruckausgleich für Flügel als Langloch-Fräsung ( $\phi 5 \times 30$  mm bzw.  $\phi 6 \times 30$  mm) ausführen.  
 Bei Trockenverglasung muss eine sichere Entwässerung gewährleistet sein. Hierzu ist es erforderlich, dass generell Dampfdruckausgleichsöffnungen zur Außenseite vorhanden sind.

**Dampfdruckausgleich im Flügel**

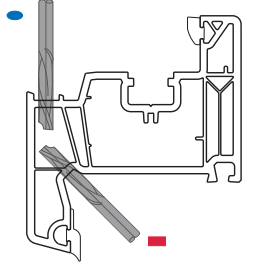
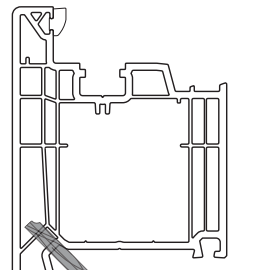
Flügel innen öffnend	Flügel außen öffnend		
 <p data-bbox="159 929 470 985">Langloch-Fräsung (<math>\phi 5 \times 30</math> mm bzw. <math>\phi 6 \times 30</math> mm)</p>	 <p data-bbox="494 929 805 985">Langloch-Fräsung (<math>\phi 5 \times 30</math> mm bzw. <math>\phi 6 \times 30</math> mm)</p>		

 Dampfdruckausgleich oben horizontal im Flügel

 Einlassöffnung

 Auslassöffnung

## Anordnung für Fräsungen oben

### ⚠ Bitte beachten!

Die Anzahl und Anordnung gilt für Blendrahmen, Flügel, Festverglasung und Riegel bzw. Pfosten.  
Einlass- und Auslassöffnungen mindestens 50 mm versetzt anbringen!

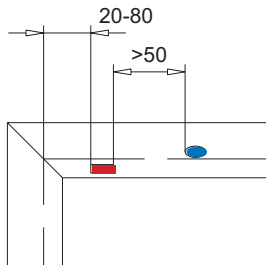

- Einlassöffnungen
- Auslassöffnungen

Einlassöffnungen pro Feld [mm]	Auslassöffnungen pro Element [mm]
<div style="text-align: center;">&lt; 600</div>	<div style="text-align: center;">&lt; 600</div>
<div style="display: flex; justify-content: space-around;"> <div style="text-align: center;">600 - 1300</div> <div style="text-align: center;">600 - 1300</div> </div>	<div style="display: flex; justify-content: space-around;"> <div style="text-align: center;">600 - 2000</div> <div style="text-align: center;">600 - 2000</div> </div>
<div style="display: flex; justify-content: space-around;"> <div style="text-align: center;">&gt; 1300</div> <div style="text-align: center;">&gt; 1300</div> </div>	<div style="display: flex; justify-content: space-around;"> <div style="text-align: center;">&gt; 2000</div> <div style="text-align: center;">&gt; 2000</div> </div>

**Druckausgleich (oben)**  
**(Ausführung: weiß und farbig)**

**⚠ Bitte beachten!**

Druckausgleich für Blendrahmen, Riegel und Festverglasung erfolgt generell durch bearbeiten der Außen-dichtung.

Die Summe der Querschnittsflächen der Druckausgleichsöffnungen muss derer der Falzentwässerung ent-sprechen.

VEKA empfiehlt Druckausgleichsöffnungen für Blendrahmen ab Schlagregendichtigkeit 5A gemäß DIN EN 12208.

**Druckausgleich im Blendrahmen/Riegel**

Blendrahmen/Riegel	Blendrahmen außen öffnend	alternativ Blendrahmen
<p>112.300 100</p>		
<p>Dichtung je Verglasungsfeld und Flügel 1x mittig 100 mm entfernen.</p>	<p>Langloch-Fräsung                  (Ø5 x 30 mm bzw. Ø6 x 30 mm)                  Achtung: Anzahl und Anordnung der Fräsungen siehe Seite 5.11.</p>	
<p><b>Auslassöffnungen pro Element [mm]</b></p>		
<p>5</p>		
<p>&lt; 600</p>		
<p>600 - 2000</p>		
<p>&gt; 2000</p>		

- Einlassöffnung
- Auslassöffnung

## Druckausgleich (oben) mit Dichtungsstanze 198.100.100.012

### ⚠ Bitte beachten!

Die Dichtungsstanze dient ausschließlich dem Ausstanzen von Dichtungen im Blendrahmen oder T-Profil. Sicherheitshinweise sowie weitere Informationen zur Dichtungsstanze sind der ihr beiliegenden Bedienungsanleitung zu entnehmen.

Wechselmesser können separat bestellt werden, siehe Seite 9.25

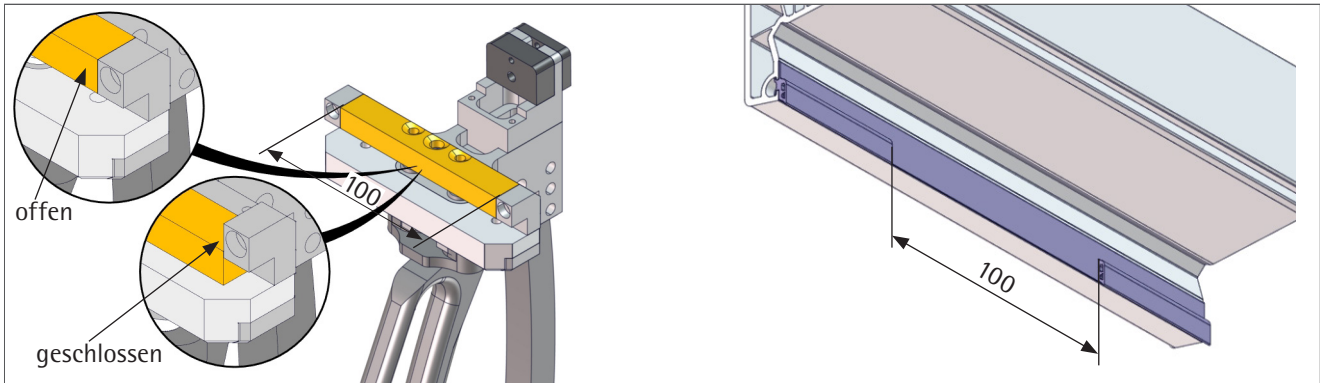

Dichtungsstanze für Druckausgleichsöffnung. Dichtung wird im Blendrahmen oder T-Profil manuell um 100 mm ausgestanzt.

### Anwendung der Dichtungsstanze

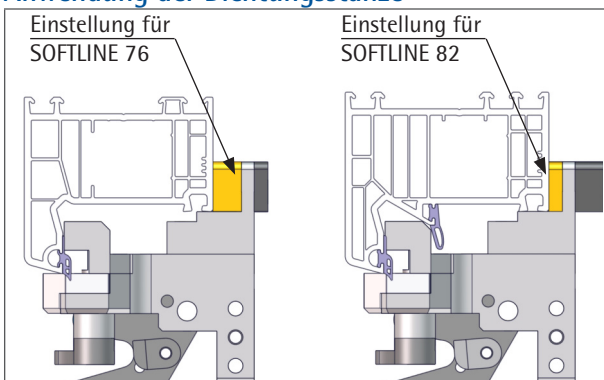

1. Wendeanschlag an der Dichtungsstanze für SOFTLINE 76 einstellen.

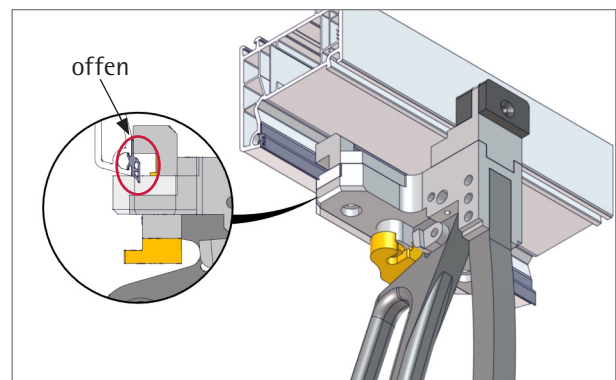

2. Dichtungsstanze im geöffneten Zustand an Blendrahmen/T-Profil anlegen.

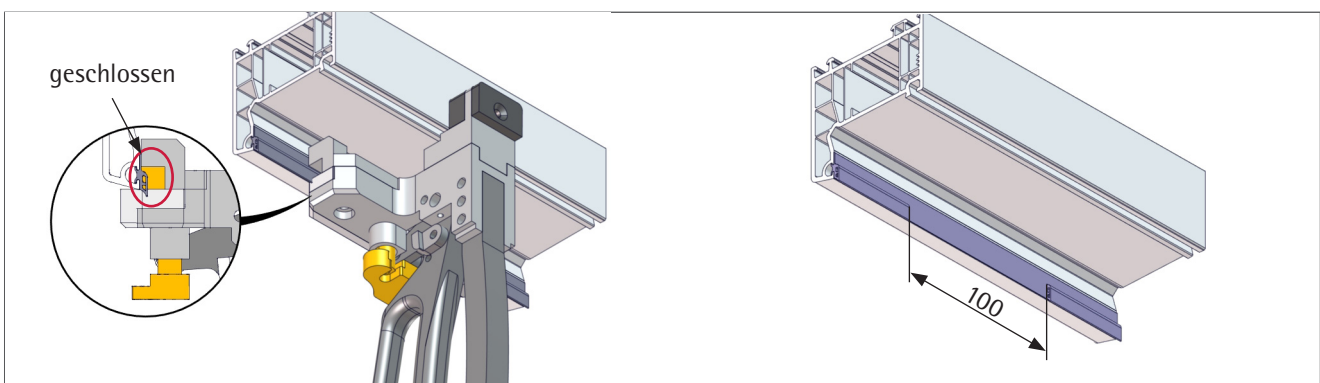

3. Dichtungsstanze schließen. Im Blendrahmen/T-Profil wird die Dichtung um 100 mm ausgestanzt.

Vorkammerbelüftung  
(bei farbigen Oberflächen)

**⚠ Bitte beachten!**

Zur Verhinderung eines Wärmestaus und dadurch bedingtem Verformen der Profile bei Verwendung von farbigen Profilen, müssen alle Vorkammern belüftet werden, die der Bewitterungsseite ausgesetzt sind. Falls die Vorkammern noch nicht geöffnet sind, zusätzliche Bohrungen (∅6 mm) im oberen Profilbereich vornehmen.

Die Öffnungen im Blendrahmen dürfen bauseits nicht durch den Baukörperanschluss verschlossen werden. Bei nachträglich angebrachten Zusatzprofilen die Öffnung ggf. weiterführen.

Darauf achten, dass die Lage der Öffnungen die vorgesehene Entwässerung nicht beeinflusst.

Alle markierten Kammern müssen geöffnet sein!

Blendrahmen	Setzpfosten	Riegel
Flügel, innen öffnend	Stulprofil	
Flügel, innen öffnend	Flügel, außen öffnend	

- Vorkammern, die im Normalfall bereits geöffnet sind
- Vorkammern, die zusätzlich geöffnet werden müssen

5

## Fräsen und bohren

## Position der Fräsungen/Bohrungen am Profilquerschnitt

**⚠ Bitte beachten!**

Für weiße und farbige Profile:

Alle Fräs- und Bohrarbeiten lassen sich am einzelnen Profilstück vornehmen und sind vor dem Verschweißen durchzuführen. Das Entfernen der Späne aus den Hohlkammern ist mittels Ausblasen möglich. Die Fräsungen/Bohrungen dürfen nicht durch Verglasungsbrücken, Dicht- oder Klebstoffe verdeckt werden.

Für größere Geometrien, z. B. Haustürflügel, längeren Bohrer/Fräser verwenden.

Verschweißbare Dichtungen beim Fräsen bzw. Bohren nicht beschädigen.

Die Fräseinstellungen für Blendrahmen, T-Profil und Flügel sind nachfolgend beschrieben.

Das VEKA Verarbeiterhandbuch (Nr. 100-020) enthält allgemeine Informationen zum Thema Anforderungen ans Fräsen und Bohren.

Falzentwässerung Blendrahmen unten		Druckausgleich Blendrahmen oben	
<p>innen öffnend</p>	<p>außen öffnend</p>	<p>innen öffnend</p>	<p>alternativ</p>
<b>Falzentwässerung T-Profile als Riegel</b>		<b>Druckausgleich T-Profile als Riegel</b>	
<p>innen öffnend</p>	<p>außen öffnend</p>	<p>innen öffnend</p>	<p>alternativ</p>

Falzentwässerung Flügel unten		Dampfdruckausgleich Flügel oben	
<p>innen öffnend</p>	<p>außen öffnend</p>	<p>innen öffnend</p>	<p>außen öffnend</p>
Falzentwässerung Flügelprosse	Falzentwässerung Aufbauprofil unten	Dampfdruckausgleich Aufbauprofil oben	



bei farbigen Profilen	
<b>Vorkammerbelüftung Blendrahmen oben</b>	<b>Vorkammerbelüftung T-Profil als Riegel oben</b>
<p>innen öffnend</p>	<p>außen öffnend</p>
<b>Vorkammerbelüftung T-Profil als Setzpfosten oben</b>	<b>Vorkammerbelüftung T-Profil als Flügelprosse oben</b>
<b>Vorkammerbelüftung Stulprofile oben</b>	<b>Vorkammerbelüftung Aufbauprofil oben</b>
<b>weitere Fräsungen/Bohrungen beispielhaft</b>	
<p>Schlosskastenbohrung/-fräsung beschlagabhängig</p>	<p>Dübellochbohrung dübelabhängig</p>

## Verschweißen und verputzen

**⚠ Bitte beachten!**

Vor Beginn der Fertigung die Einstellung der Schweißmaschine durch Probeschweißung überprüfen. Dabei Schweißzugabe, Eckenfestigkeit und Winkelgenauigkeit prüfen.

Dichtungen müssen nach dem Verschweißen und Verputzen glatt sein. Ggf. nachbearbeiten.

Für weitere Informationen zu Dichtungen siehe ab Seite 7.4.

Das Ergebnis der Schweißung und Fräsung kann durch Hinterfräsen und Dichtungsformgeber optimiert werden.

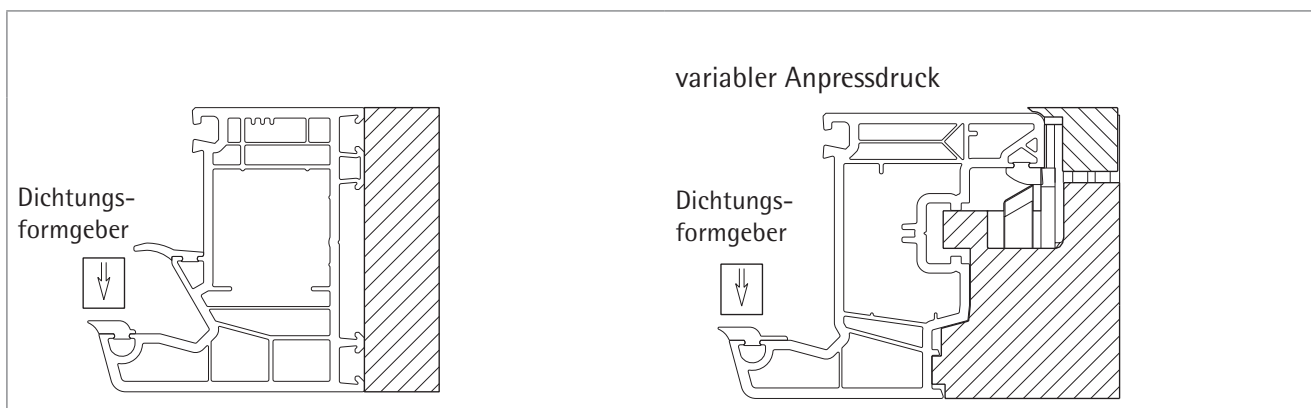

1. Blendrahmen- und Flügelprofile verschweißen. Schweißzulagen sind beispielhaft dargestellt.

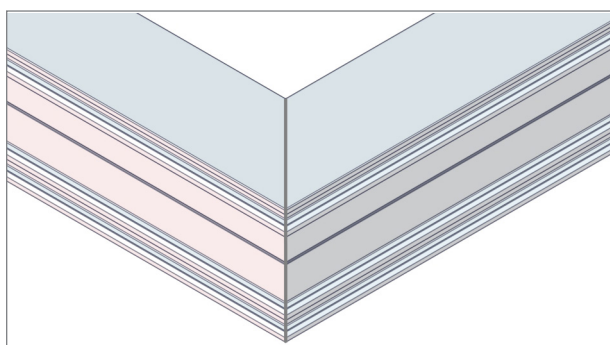

2. Ecken von Blendrahmen- und Flügelprofilen verputzen.

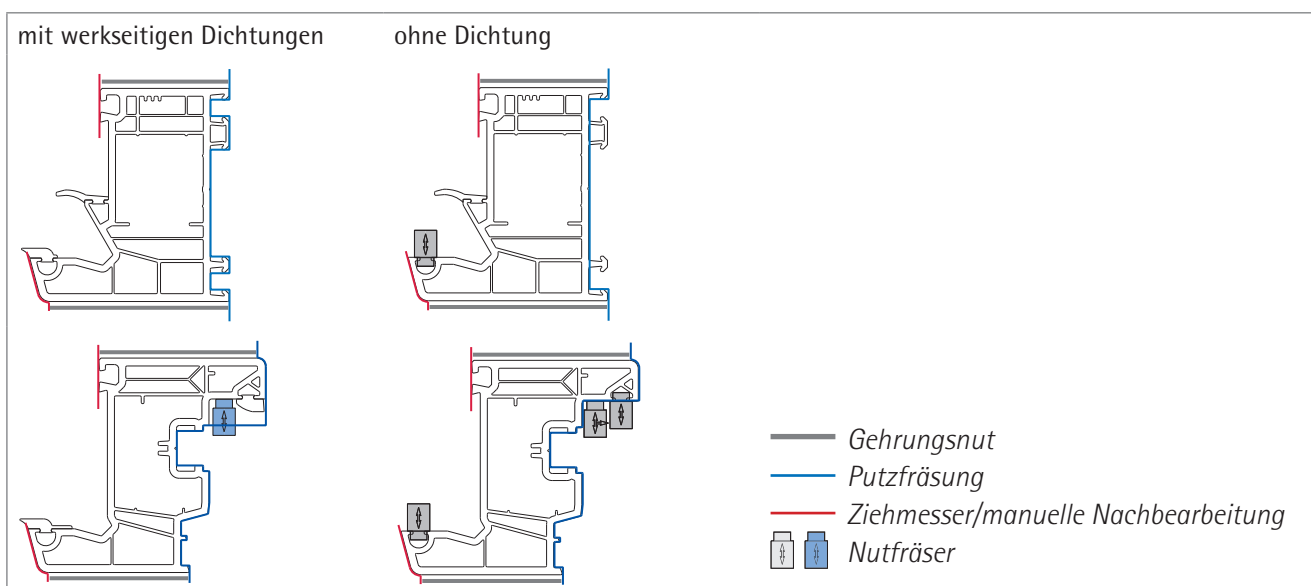

3. Sicht- und Funktionsebenen bearbeiten. Beispielhafte Darstellungen. Linke Abbildung jeweils mit werkseitigen Dichtungen.

## Werkzeuge einrichten



### Fräszzeichnungen für Werkzeugbestellung

**⚠ Bitte beachten!**

Fräsmaschine vorab auf Eignung für den Fräserkopf prüfen!

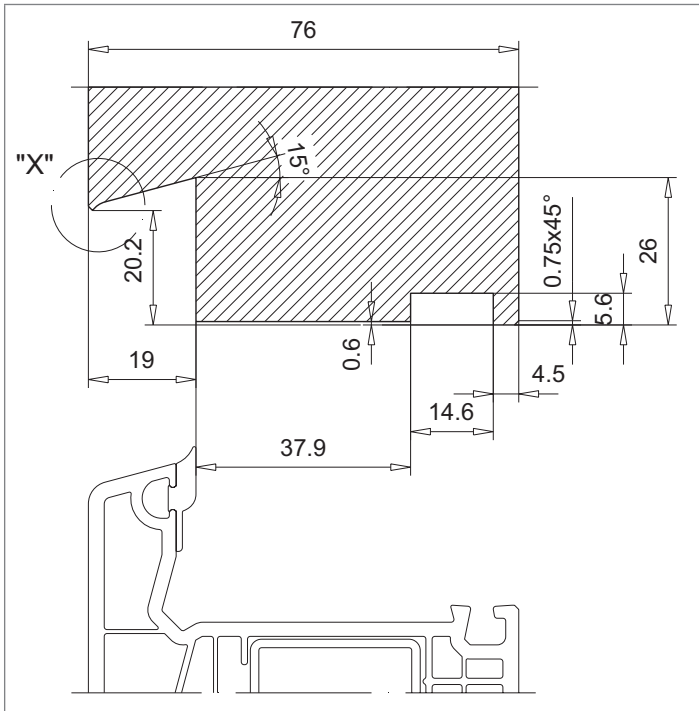

Fräszzeichnung für die Werkzeugbestellung AD

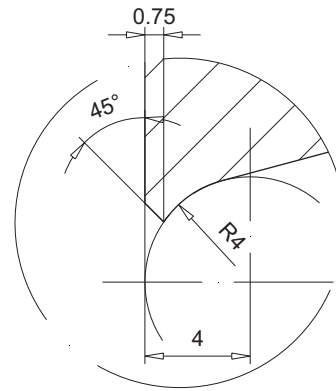

Detail "X"

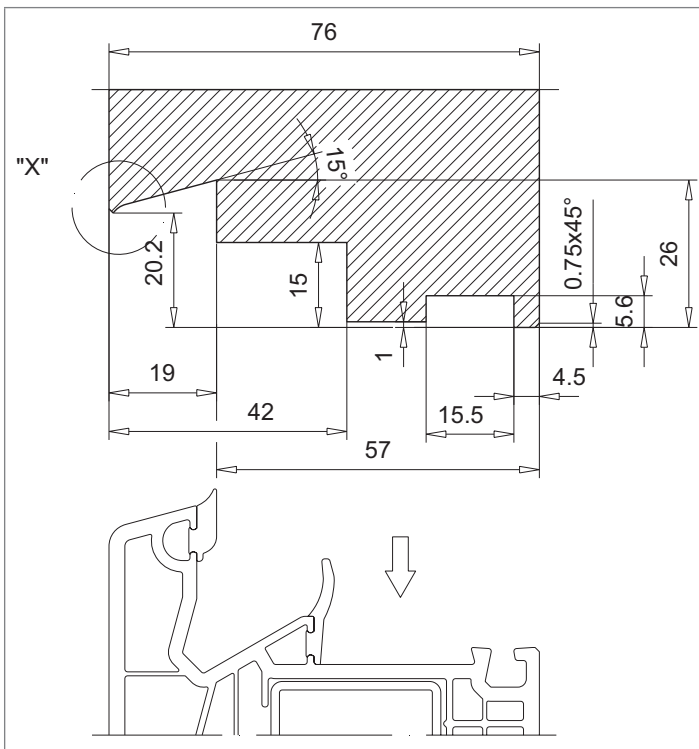

Fräszzeichnung für die Werkzeugbestellung MD

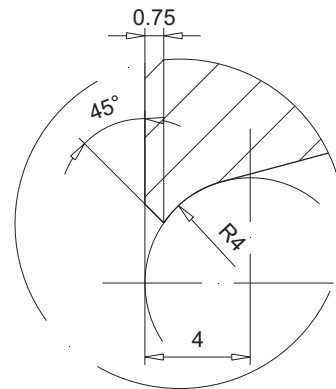

Detail "X"

Bohrpositionen für Stabbearbeitung

SOFTLINE 76 AD

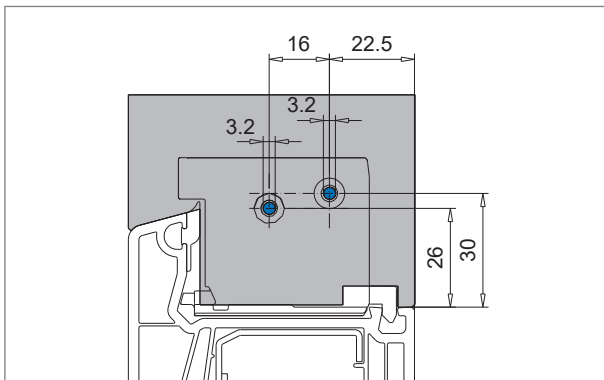
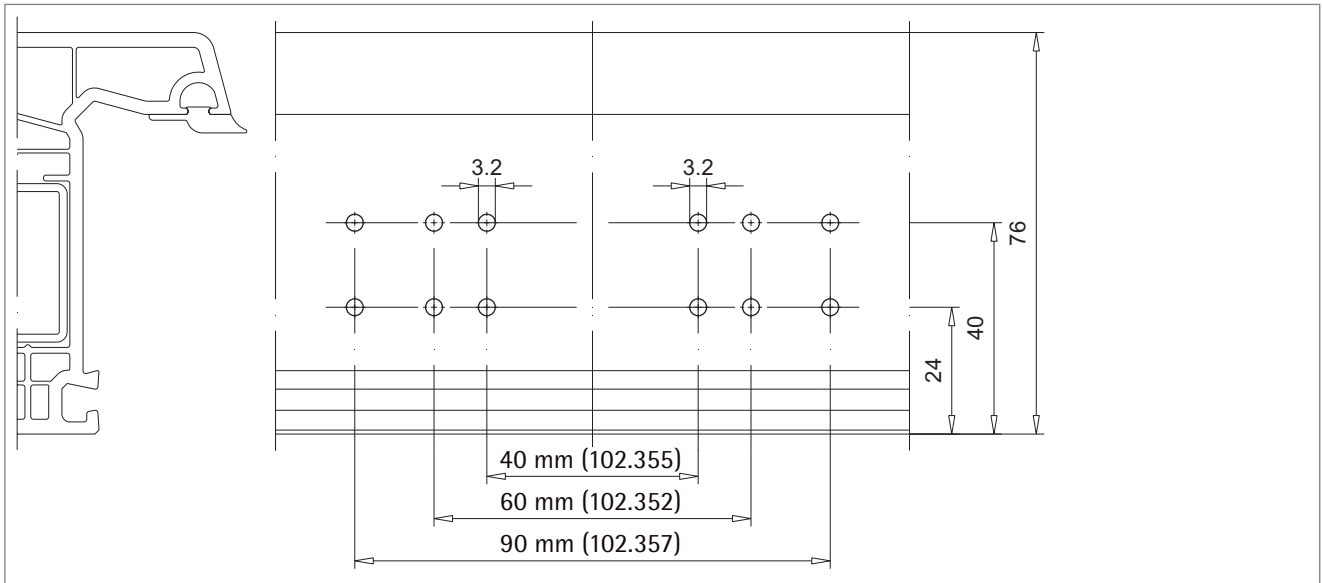

Bohrposition ● für T-Profil 102.352 und 102.357.

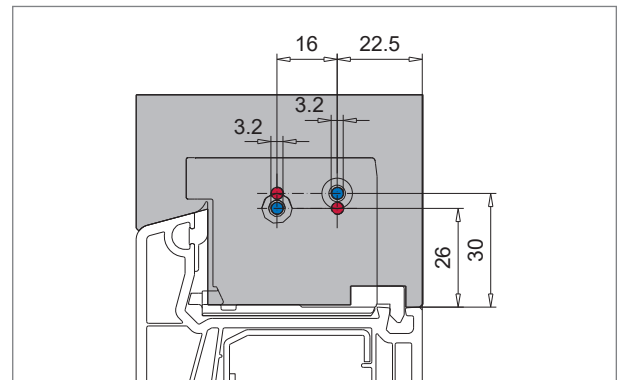

Bohrpositionen ● ● für T-Profil 102.355. Aufgrund der schmalen Verstärkungs-kammer müssen die Bohrpositionen versetzt angebracht werden.

SOFTLINE 76 MD

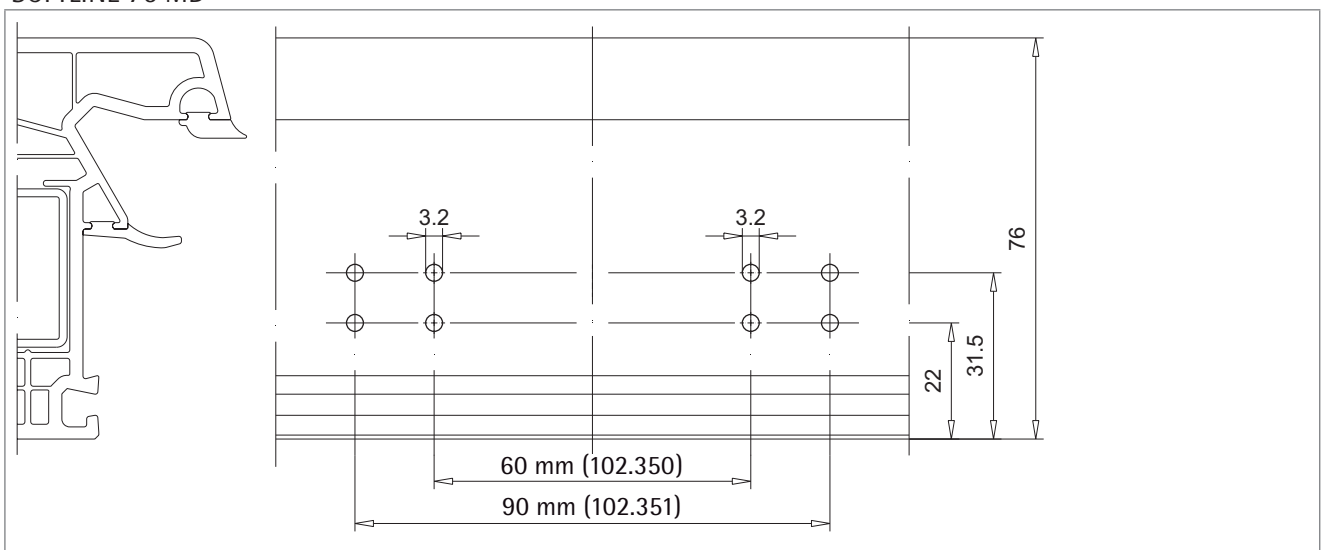

**⚠ Bitte beachten!**

Alle MD Verbinder werden über Schraubkanäle mit dem T-Profil verbunden, siehe Seite 5.27!

### Bohrschablonen

Ausgehend von einer Mittelachse wird die Bohrposition für das T-Profil auf dem Blendrahmen markiert. (Mitte T-Profil = Mitte Bohrschablone).

Für den Verbinder wird die Bohrschablone in den Blendrahmenfalz positioniert.

(Aufgrund schräg angelegter Bohrbuchsen beziehen sich die angegebenen Achsmaße auf die Unterseite der Bohrschablone)

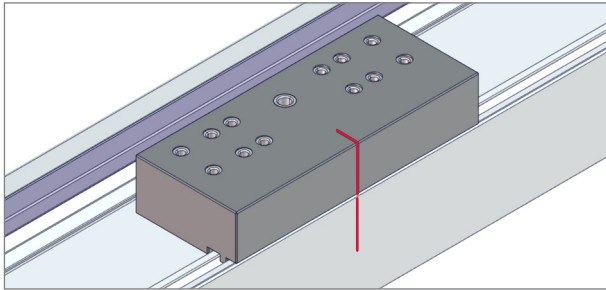

Bohrschablone 146.032.0 (AD), Mittelachse rot markiert

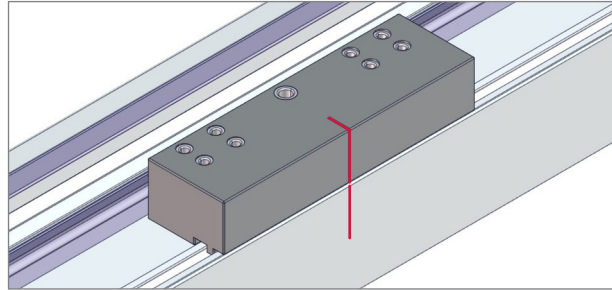

Bohrschablone 146.032.1 (MD), Mittelachse rot markiert

### Überblick T-Profile/Verbinder

	Bohrschablone	Verbinder	T-Profil	Dichtstopfen	Achsmaß Bohrungen	Bohrpositionen
Anschlagdichtung	146.032.0	106.424.1 106.424.5	102.352	106.430 für Verstärkungskammer 106.395 links/rechts	60 mm	
		106.426.1	102.355	106.385 für Verstärkungskammer	40 mm	
		106.428.1	102.357	106.431 für Verstärkungskammer 106.395 links/rechts	90 mm	
Mitteldichtung	146.032.1	106.420.1 106.420.5	102.350	106.430 für Verstärkungskammer 106.373 links/rechts	60 mm	
		106.422.1	102.351	106.431 für Verstärkungskammer 106.373 links/rechts	90 mm	

T-Profil zuschneiden

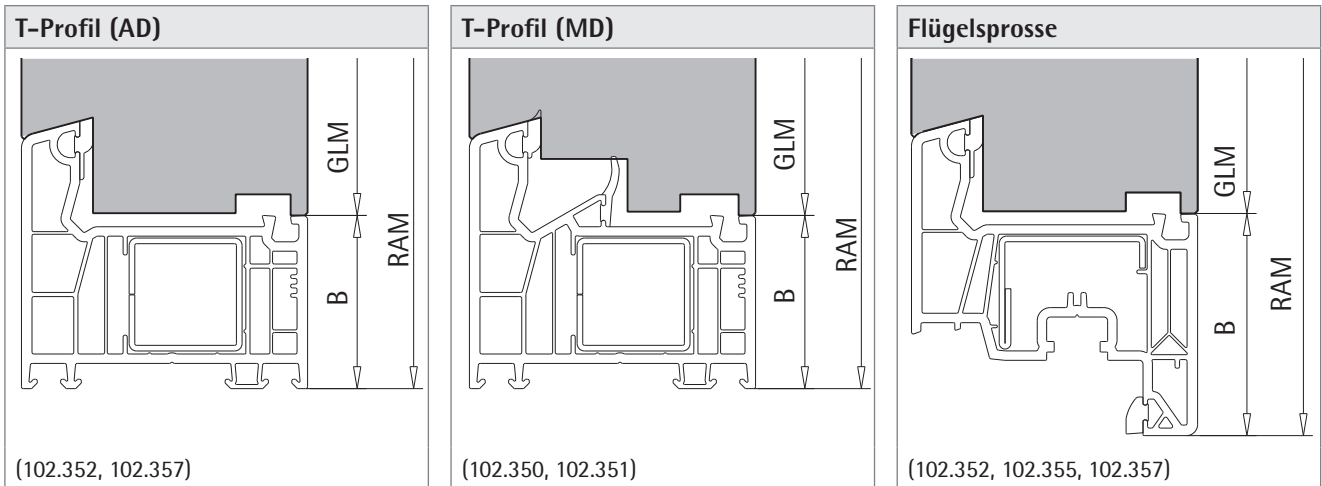

(102.352, 102.357)

(102.350, 102.351)

(102.352, 102.355, 102.357)

1. T-Profil bzw. Flügelprosse auf Länge (= GLM) schneiden, siehe Kapitel 4.

T-Profil fräsen

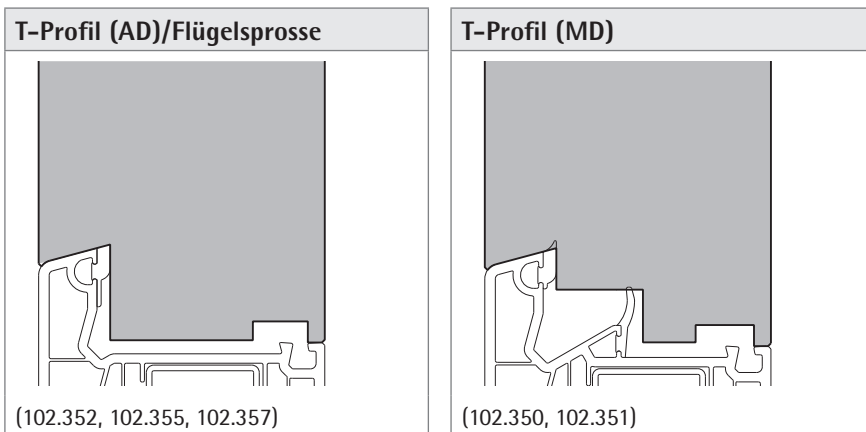

(102.352, 102.355, 102.357)

(102.350, 102.351)

1. Konturfräsung beidseitig am losen Stab vom T-Profil oder der Flügelprosse vornehmen, siehe Seite 5.19.

T-Profil verstärken

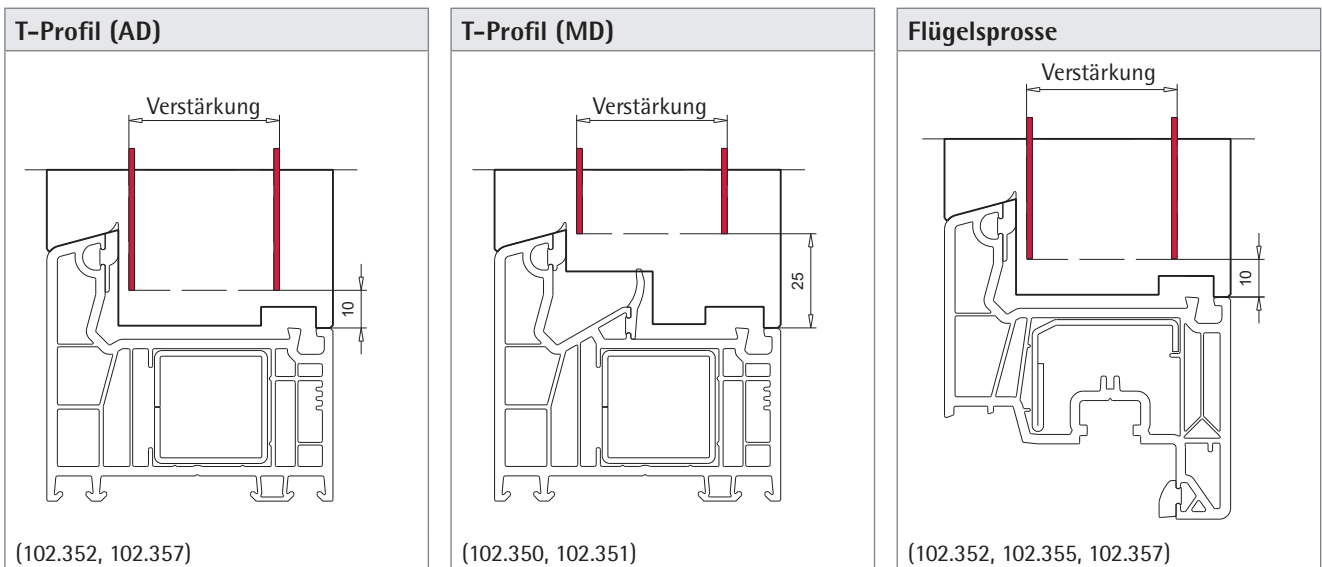

(102.352, 102.357)

(102.350, 102.351)

(102.352, 102.355, 102.357)

1. Verstärkung für T-Profil auf Länge schneiden. Das Abzugsmaß ist abhängig von der Geometrie.
  - AD = GLM - 20 mm
  - MD = GLM - 50 mm
  - Flügelprosse = GLM - 20 mm

2. Verstärkung mit T-Profil verschrauben, siehe Seite 5.4.

## T-Profil verstärken horizontal

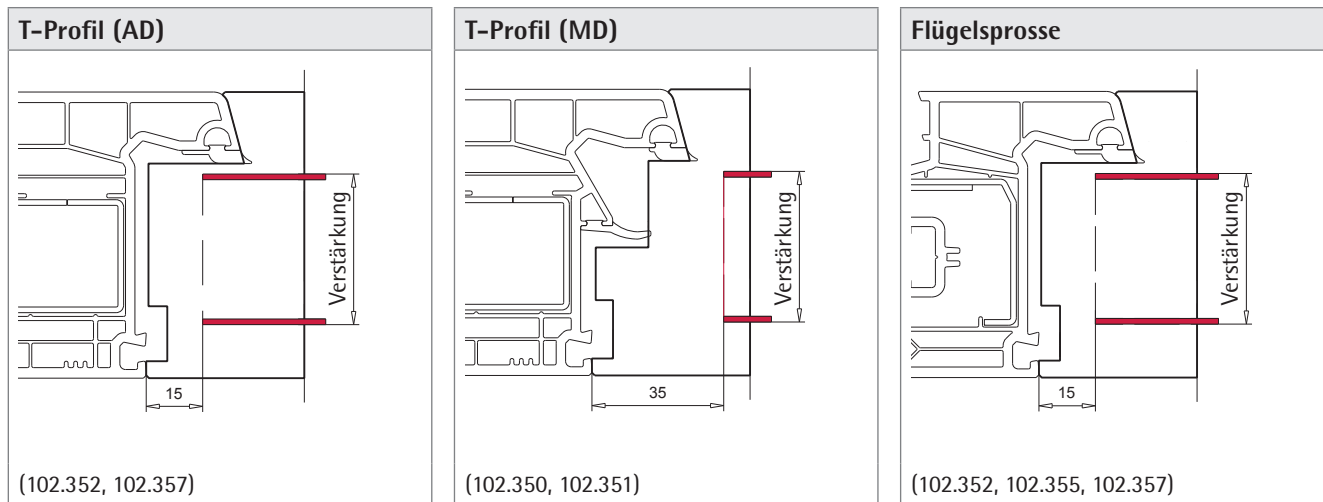

1. Verstärkung für T-Profil auf Länge schneiden. Das Abzugsmaß ist abhängig von der Geometrie.

- AD = GLM - 30 mm
- MD = GLM - 70 mm
- Flügelprosse = GLM - 30 mm

Verbinder befestigen AD

<ul style="list-style-type: none"> <li>T-Profil (102.352) </li> </ul>	<ul style="list-style-type: none"> <li>T-Profil (102.357) </li> </ul>
<ul style="list-style-type: none"> <li>Verbinder für AD (106.424) </li> </ul>	<ul style="list-style-type: none"> <li>Verbinder für AD (z.B. 106.428) </li> </ul>
<ul style="list-style-type: none"> <li>Dichtstopfen für Verstärkungs-kammer (106.430) </li> </ul>	<ul style="list-style-type: none"> <li>Dichtstopfen für Verstärkungs-kammer (106.431) </li> </ul>
<ul style="list-style-type: none"> <li>Dichtstopfen links/rechts für AD (106.395) </li> </ul>	<ul style="list-style-type: none"> <li>Bohrschablone 146.032.0 </li> <li>Bohrer <math>\phi 3,2</math> mm</li> </ul>
<ul style="list-style-type: none"> <li>Schrauben (141.003.019 000, <math>\phi 3,9</math> x 19 mm) </li> </ul>	

**⚠ Bitte beachten!**

Schraubenlänge in T-Profile beachten: Bei wenig Raum in Verstärkungskammer optional die Schraube M3,9 x 11 mm (141.003.011.000) oder M3,9 x 13 mm (141.003.013.000) verwenden.

Die folgenden Arbeitsschritte jeweils beidseitig an T-Profil und Blendrahmen (AD oder MD) vornehmen.

5

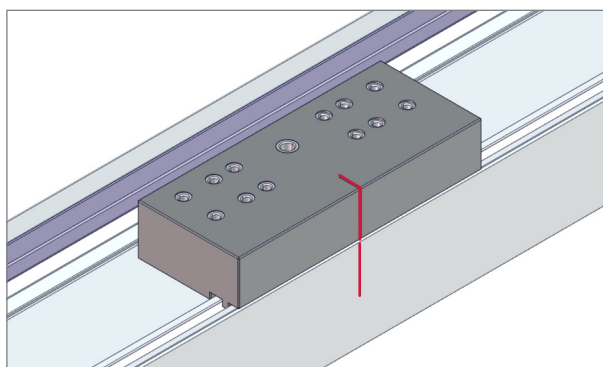

1. Bohrschablone 146.032.0 im Falzbereich Blendrahmen/T-Profil/Flügel anlegen. Alle 4 Positionen für den Verbinder mit Bohrer  $\phi 3,2$  mm in Verstärkung vorbohren, siehe Seite 5.21.

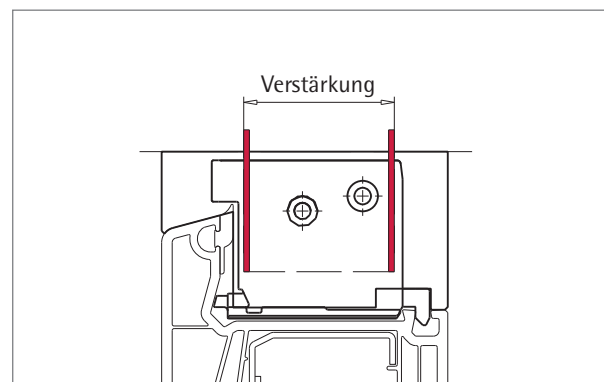

2. Vorgefertigtes T-Profil beidseitig an 4 Positionen mit Bohrer  $\phi 3,2$  mm in Verstärkung vorbohren.

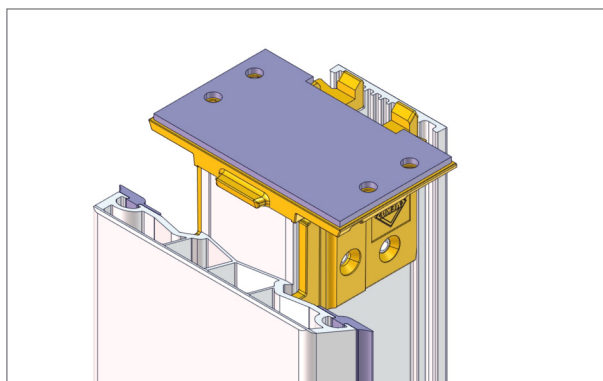

3. Verbinder auf der gefrästen Kontur des T-Profiles positionieren.

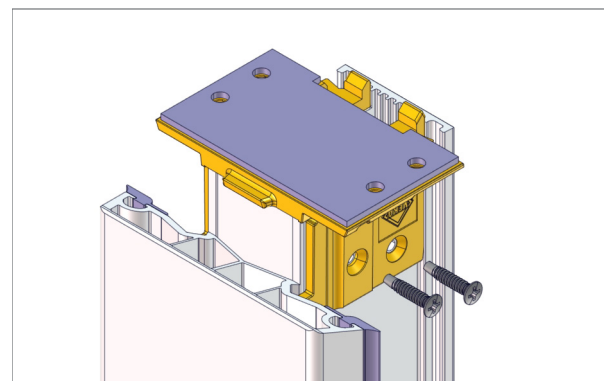

4. Verbinder mit 4 Schrauben, z.B.  $\phi 3,9$  x 19 mm (141.003.019.000), verschrauben.



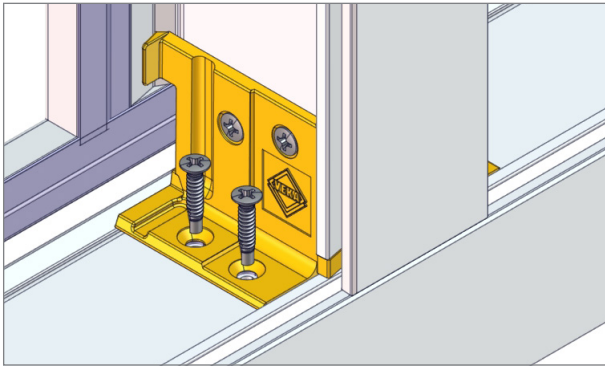

5. T-Profil inkl. Verbinder eindrücken/einklip-sen und mit 4 Schrauben, z.B. M3,9 x 19 mm (141.003.019.000), verschrauben.

### T-Profil horizontal einsetzen AD

**⚠ Bitte beachten!**

Wird das T-Profil horizontal als Riegel oder Flügelprosse eingesetzt, müssen folgende Zusatzarbeiten am T-Profil beidseitig (L+R) vorgenommen werden.

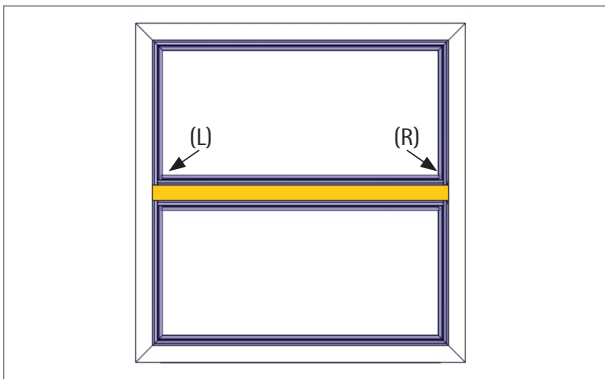

Zusatzarbeiten bei T-Profil als Riegel/Flügelprosse.

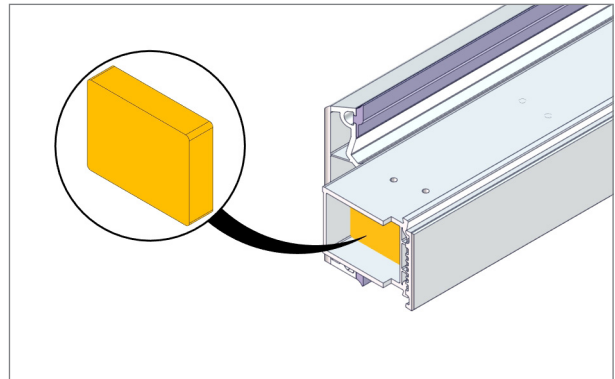

1. Dichtstopfen, z.B. 106.430, seitlich (L+R) in die Verstärkungskammer einbringen. Dichtstopfen ist abhängig von der Größe der Verstärkungskammer. Anschließend Verbinder fixieren.

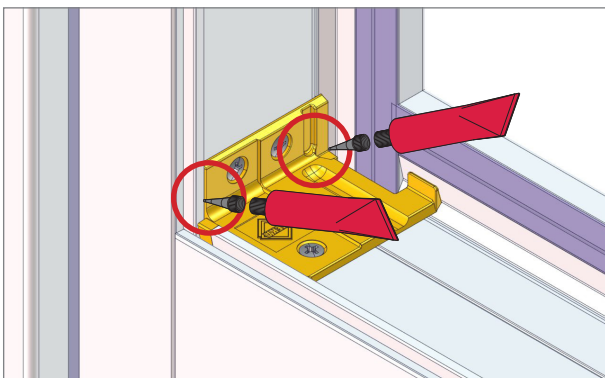



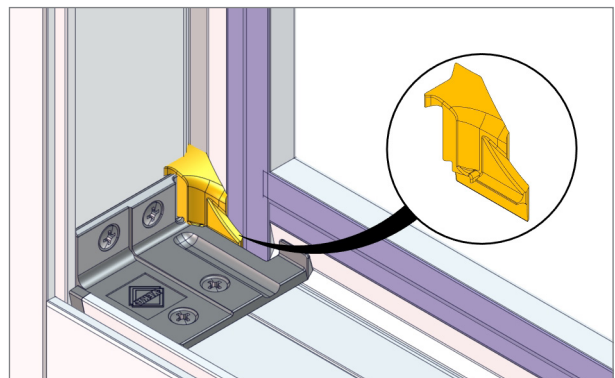



2. Lücken zwischen Verbinder und Blendrahmen/Flügel (L+R) mit geeignetem Dichtmaterial abdichten.



3. Entwässerungshohle zwischen Verbinder und Blendrahmen/Flügel mit Dichtstopfen 106.395 (L+R) schließen.

## Flügelsprosse einsetzen AD

<ul style="list-style-type: none"> <li>Flügelsprosse (102.355) </li> </ul>	<ul style="list-style-type: none"> <li>Stahl-Verstärkung (113.028) </li> </ul>
<ul style="list-style-type: none"> <li>Verbinder für Flügelsprosse (106.426.1) </li> </ul>	<ul style="list-style-type: none"> <li>Schrauben (141.003.011.000, M3,9 x 11 mm) </li> <li>(141.003.013.000, M3,9 x 13 mm) </li> </ul>
<ul style="list-style-type: none"> <li>Dichtstopfen für Verstärkungskammer (106.385) </li> </ul>	

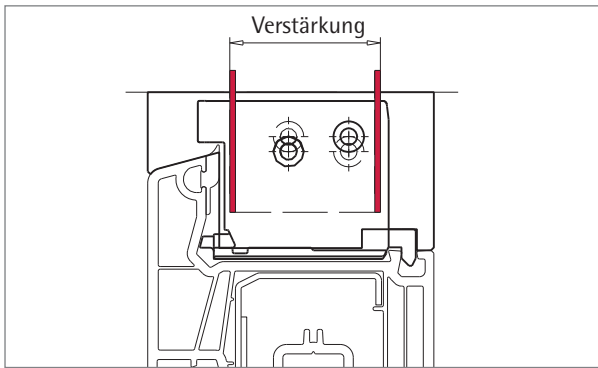



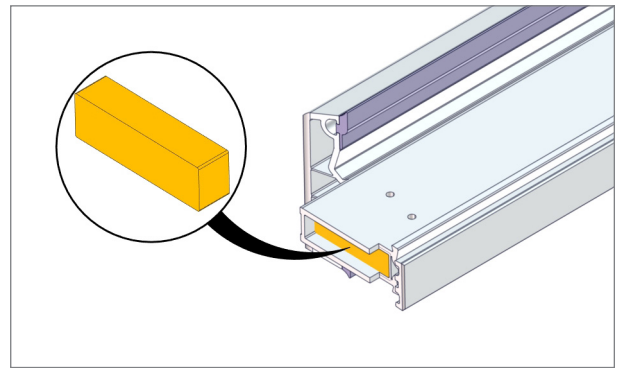



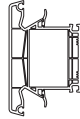

- Vorgefertigte Flügelsprosse beidseitig an 4 Positionen mit Bohrer  $\varnothing 3,2$  mm in Verstärkung vorbohren. Das Vorbohren zum Flügelfalz ist analog der Verarbeitung Verbinder befestigen AD, siehe Seite 5.24.



- Achtung: Bei Flügelsprosse horizontal vor der Befestigung des Verbinders den Dichtstopfen 106.385 (L+R) in die Verstärkungskammer einbringen.

## Verbinder befestigen MD

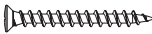
<ul style="list-style-type: none"> <li>T-Profil (102.350) </li> </ul>	<ul style="list-style-type: none"> <li>T-Profil (102.351) </li> </ul>
<ul style="list-style-type: none"> <li>Verbinder für MD (106.420) </li> </ul>	<ul style="list-style-type: none"> <li>Verbinder für MD (106.422) </li> </ul>
<ul style="list-style-type: none"> <li>Dichtstopfen für Verstärkungs-kammer (106.430) </li> </ul>	<ul style="list-style-type: none"> <li>Dichtstopfen für Verstärkungs-kammer (106.431) </li> </ul>
<ul style="list-style-type: none"> <li>Dichtstopfen links/rechts für MD (106.373) </li> </ul>	<ul style="list-style-type: none"> <li>Bohrschablone 146.032.1 </li> <li>Bohrer <math>\phi 3,2</math> mm</li> </ul>
<ul style="list-style-type: none"> <li>Schrauben (141.003.019.000, M3,9 x 19 mm) </li> <li>(141.001.040.000, <math>\phi 4,3</math> x 40 mm) </li> </ul>	

**⚠ Bitte beachten!**

Schraubenlänge beachten: Die Eindringtiefe der Schrauben in PVC-Schraubkanäle muss mindestens 30 mm betragen.

Die folgenden Arbeitsschritte jeweils beidseitig an T-Profil und Blendrahmen vornehmen.

Arbeitsschritte für horizontalen Einsatz, siehe Seite 5.25.

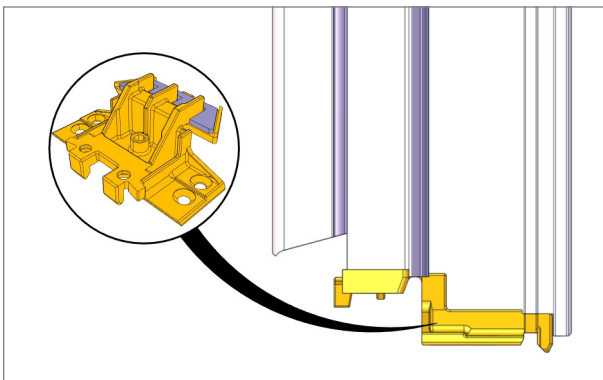

1. Verbinder auf der gefrästen Kontur des T-Profiles positionieren.

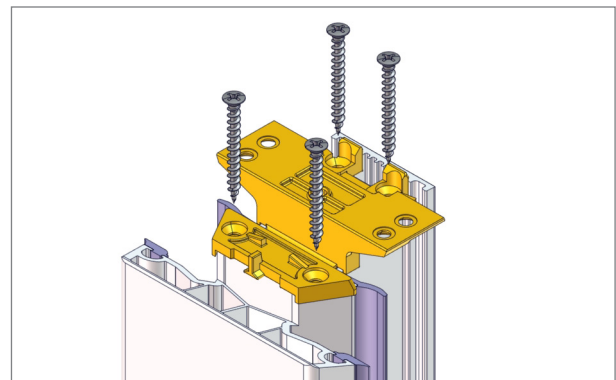

2. Verbinder mit 4 Schrauben, z.B.  $\phi 4,3$  x 40 mm (141.001.040.000), in die Schraubkanäle verschrauben.

## T-Profil befestigen MD

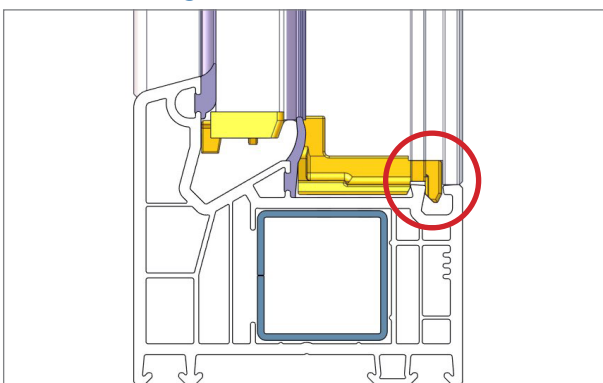

1. T-Profil mit den Führungsnasen des Verbinders in die Nut setzen und in den Blendrahmen drücken/einklipsen.

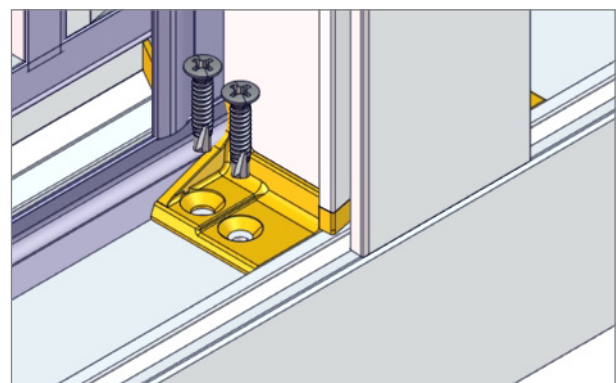

2. Verbinder am Blendrahmen mit 4 Schrauben, z.B. M3,9 x 19 mm (141.003.019.000) verschrauben.

**⚠ Bitte beachten!**

Bei Absturzsicherungen sind die statischen Vorgaben und Belastungen des Bauvorhabens zu beachten.

Setzpfosten

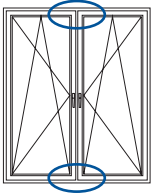



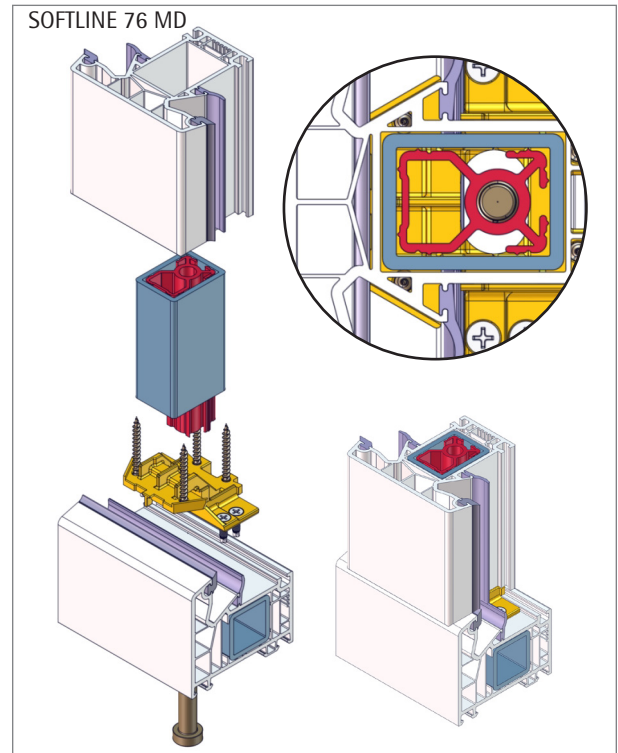
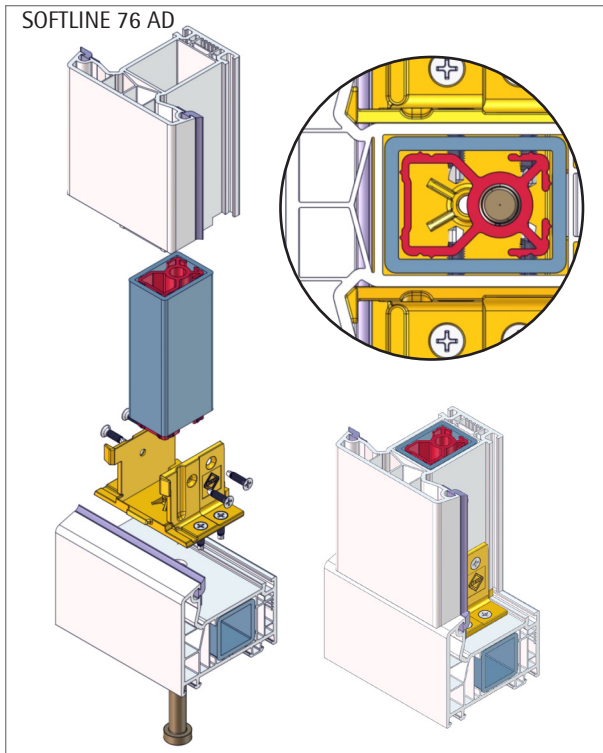
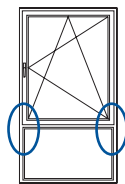









Riegel



5

Verbinder (AD/MD) befestigen

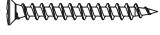
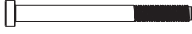
<ul style="list-style-type: none"> <li>T-Profil (AD) (102.352) </li> </ul>	<ul style="list-style-type: none"> <li>T-Profil (MD) (102.350) </li> </ul>
<ul style="list-style-type: none"> <li>Verstärkung (113.001.3) </li> </ul>	<ul style="list-style-type: none"> <li>Verstärkung (113.001.3) </li> </ul>
<ul style="list-style-type: none"> <li>Verbinder (AD) (106.424.5) </li> </ul>	<ul style="list-style-type: none"> <li>Verbinder (MD) (106.420.5) </li> </ul>
<ul style="list-style-type: none"> <li>Verbinder (AD) (106.160.2) </li> </ul>	<ul style="list-style-type: none"> <li>Verbinder (MD) (106.160.1) </li> </ul>
<ul style="list-style-type: none"> <li>Dichtstopfen links/rechts (AD) (106.395) </li> </ul>	<ul style="list-style-type: none"> <li>Dichtstopfen links/rechts (MD) (106.373) </li> </ul>
<ul style="list-style-type: none"> <li> Bohrschablone 146.032.0</li> <li>Bohrschablone 146.032.1</li> <li>Bohrer <math>\phi 3,2</math> mm, <math>\phi 10,5</math> mm</li> <li>7 mm Innensechskantschlüssel</li> </ul>	<ul style="list-style-type: none"> <li>Schrauben (141.003.019.000, M3,9 x 19 mm) </li> <li>(141.001.040.000, <math>\phi 4,3</math> x 40 mm) </li> <li>(141.015.110.000, M10 x 110 mm) </li> </ul>

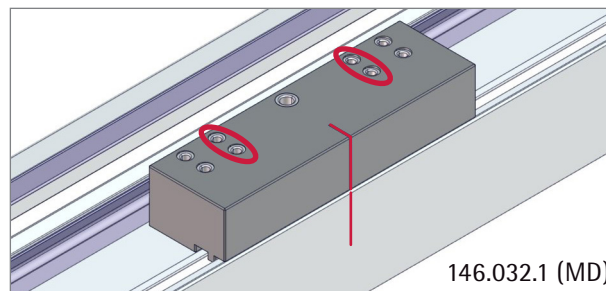
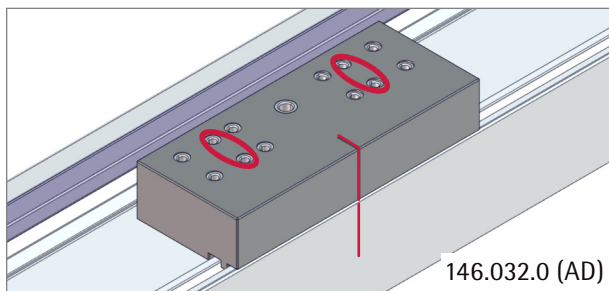

1. Bohrschablone (146.032.1 AD/146.032.0 MD) im Falzbereich Blendrahmen oder T-Profil anlegen. Alle 4 Positionen für den Verbinder mit Bohrer  $\phi 3,2$  mm in Verstärkung vorbohren, siehe Seite 5.21.

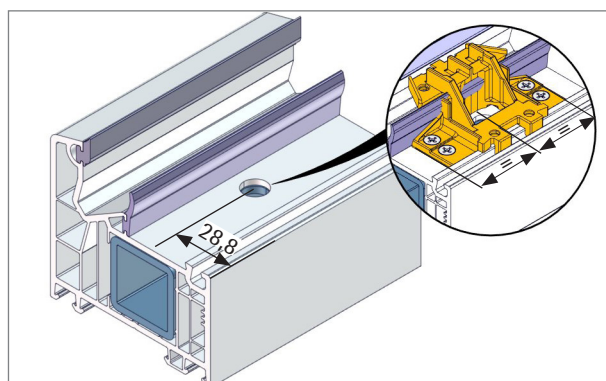
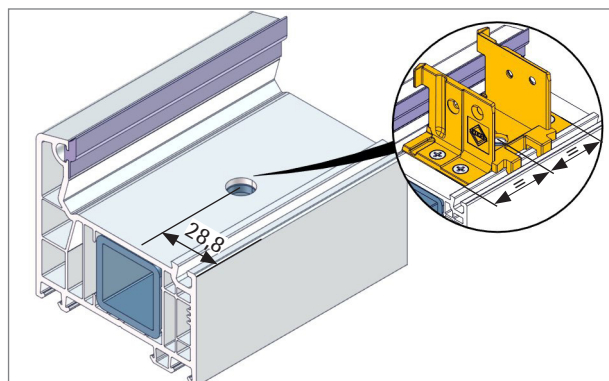

2. Blendrahmen mit Bohrer  $\phi 10,5$  mm über die ganze Höhe vorbohren.

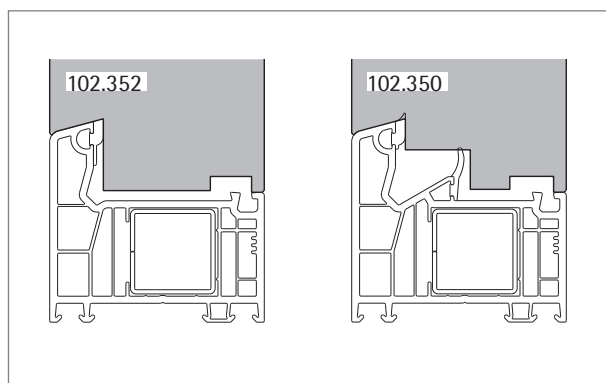
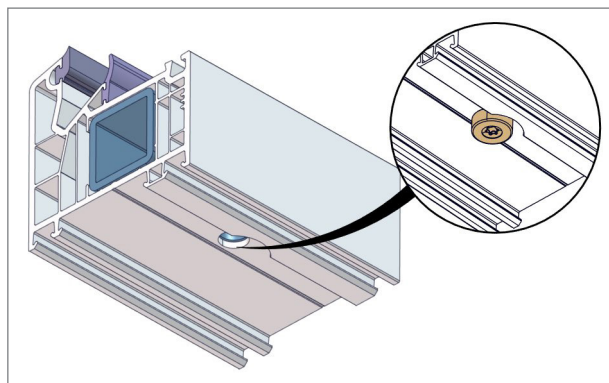

3. Blendrahmenfüße für Schraubenkopf entfernen. Der Schraubenkopf von M10 x 110 mm (141.015.110.000) muss ganzflächig am Blendrahmen aufliegen.

4. T-Profil zuschneiden und Konturfräsen, siehe Seite 5.22.

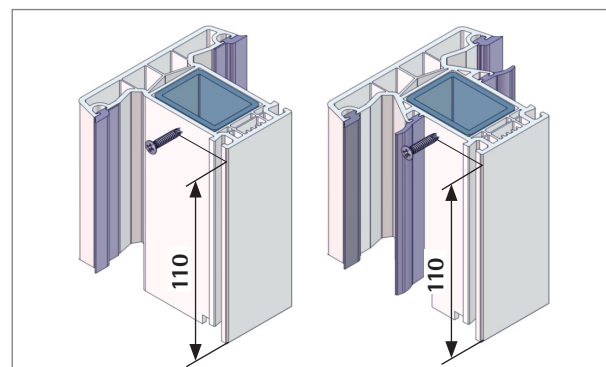
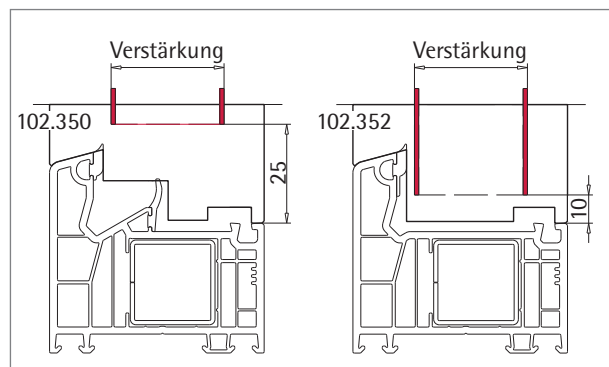

5. Verstärkung 113.001.3 für T-Profil zuschneiden (horizontal und vertikal).

6. Verstärkung in T-Profil einschieben und mit Schraube oben und unten/(L+R) M3,9 x 22 mm (141.003.022) fixieren. 110 mm dürfen nicht über-/unterschritten werden.



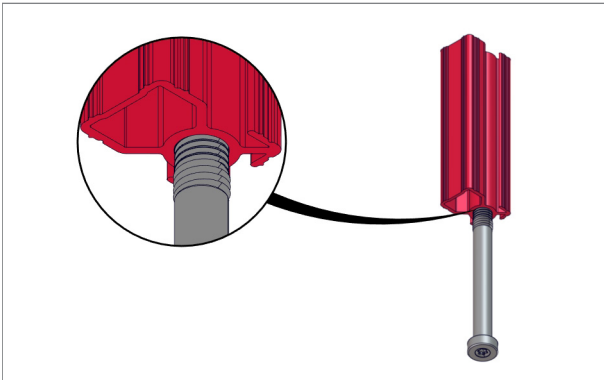

7. Nur für SOFTLINE 76 AD:  
Bevor der Aluminium-Verbinder in die Verstärkung (AD) eingeschoben wird, prüfen, dass die passende Bohrung  $\varnothing 10,5$  mm zum Verbinder (106.424) gerichtet ist (Schraube M10 x 110 mm).

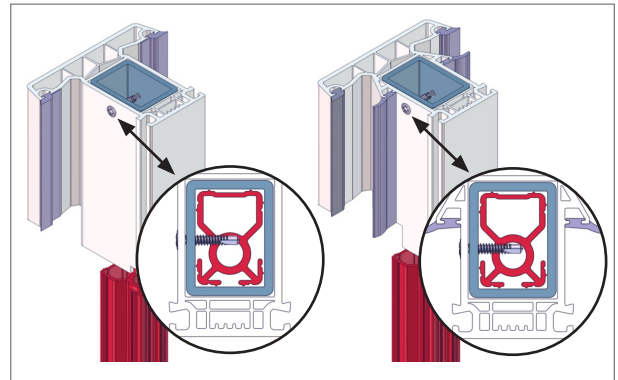

8. Je einen Aluminium-Verbinder (MD 106.160.2/AD 106.160.1) oben und unten/ (L+R) in das T-Profil einschieben (Anschlag für Verbinder ist die Schraube M3,9 x 22 mm). Auf genaue Positionierung im MD/AD-System achten.

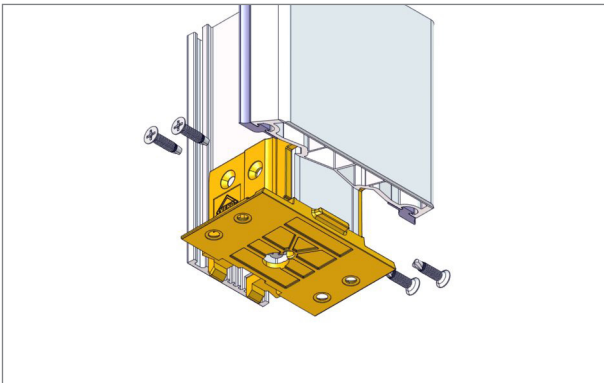

9. Verbinder 106.424.5 (AD) /106.420.5 (MD) auf die gefräste Kontur des T-Profiles positionieren und verschrauben.

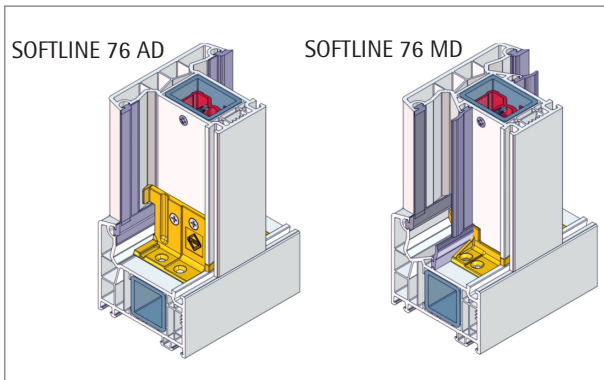
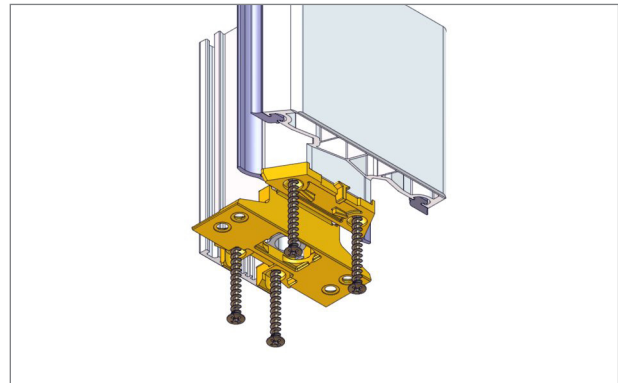

10. T-Profil inkl. Verbinder in vorgefertigten Blendrahmen (AD/MD) positionieren.

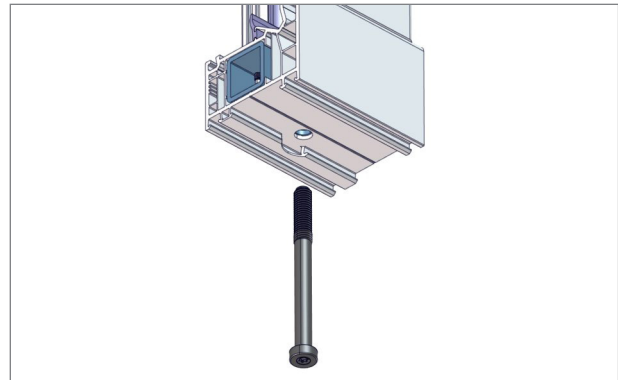

11. Blendrahmen und T-Profil (MD/AD) mit einer Schraube M10 x 110 mm verschrauben.

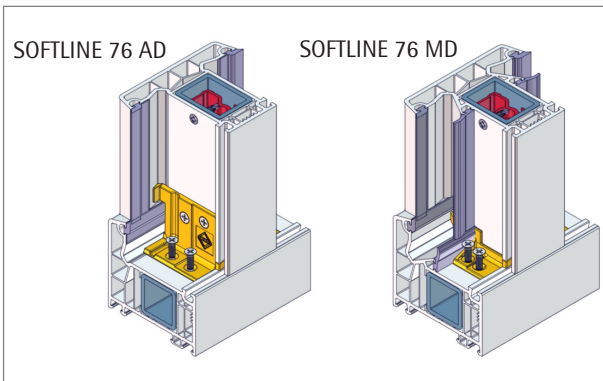

12. Verbinder mit 4 Schrauben, z.B. M3,9 x 19 mm, verschrauben.

### T-Profil horizontal einsetzen

**⚠ Bitte beachten!**

Wird das T-Profil horizontal als Riegel eingesetzt, müssen folgende Zusatzarbeiten am T-Profil beidseitig (L+R) vorgenommen werden.

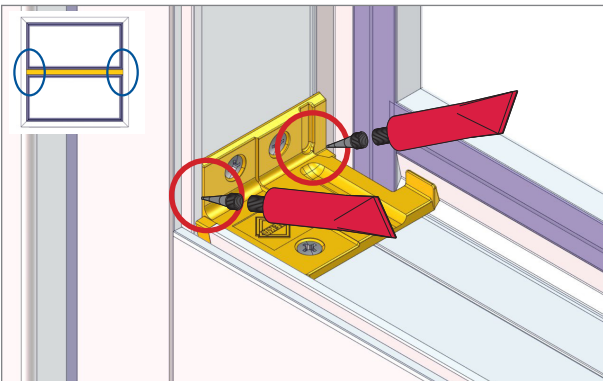



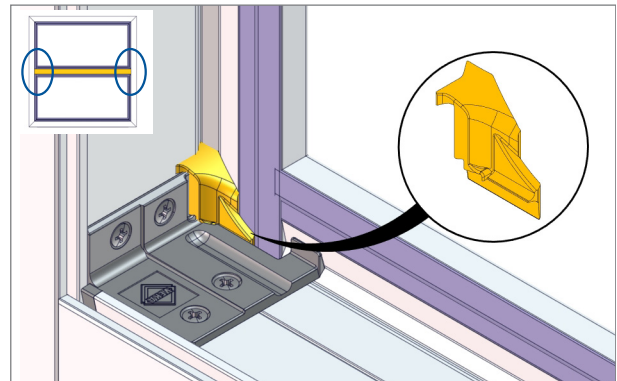



1. Lücken zwischen Verbinder und Blendrahmen/Flügel (L+R) mit geeignetem Dichtmaterial abdichten.

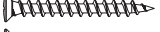
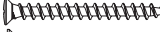

2. Entwässerungshohle zwischen Verbinder und Blendrahmen/Flügel mit Dichtstopfen z.B. 106.395 (L+R) schließen.

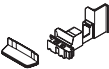
Stulpprofil 102.354 verarbeiten

<ul style="list-style-type: none"> <li>Stulpprofil (102.354) </li> </ul>	<ul style="list-style-type: none"> <li>PVC-Kleber (143.030)</li> </ul>
<ul style="list-style-type: none"> <li>Stahl-Verstärkung (113.028) </li> </ul>	<ul style="list-style-type: none"> <li>Schrauben (141.001.040.000, <math>\phi 4,3 \times 40</math> mm) </li> <li>(141.001.045.000, <math>\phi 4,3 \times 45</math> mm) </li> <li>(141.003.011.000, M3,9 x 11 mm) </li> </ul>
<ul style="list-style-type: none"> <li>Endkappe 1-tlg. (109.168) </li> </ul>	
<ul style="list-style-type: none"> <li>Endkappe 2-tlg. (109.169.2/109.169.3) </li> </ul>	 <ul style="list-style-type: none"> <li>Bohrer <math>\phi 4,2</math> mm, <math>\phi 5,0</math> mm</li> </ul>

Stulpprofil zuschneiden

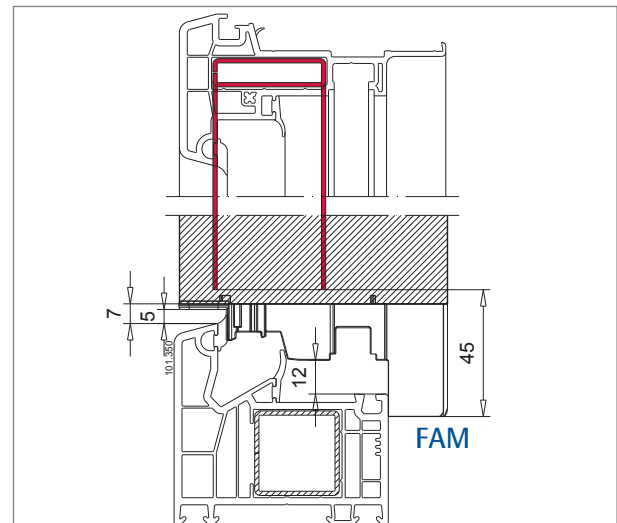
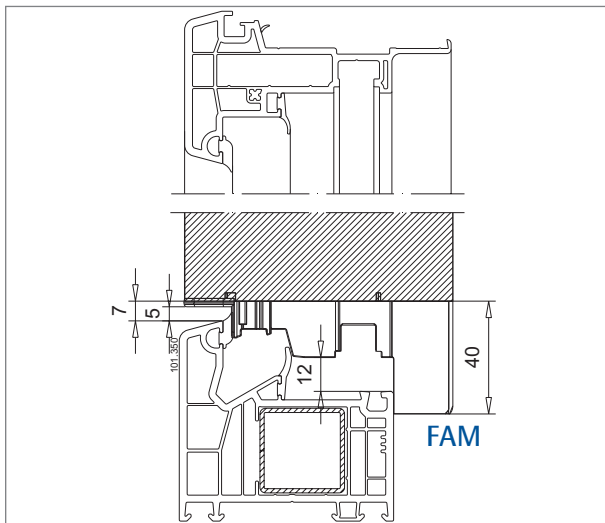

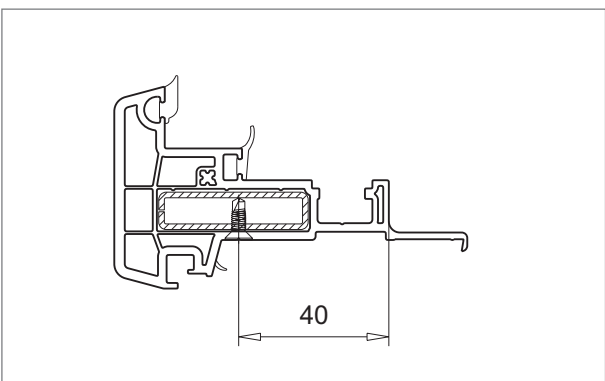

1. Stulpprofil 102.354 auf Länge schneiden (FAM - 80 mm).

2. Verstärkung auf Länge schneiden (FAM - 90 mm) und im Profil einsetzen.

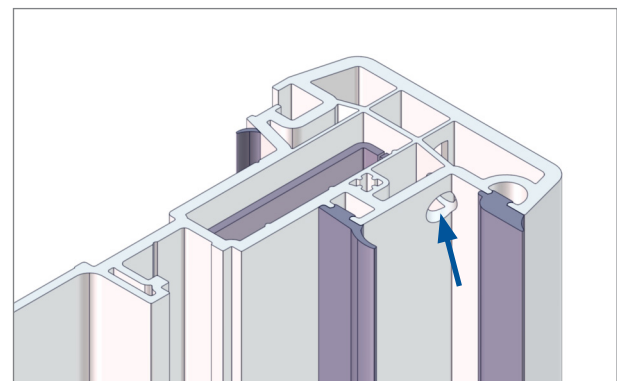

3. Verstärkung und losen Pfosten mit Schrauben M3,9 x 11 mm fixieren. Für Schraubabstände siehe Seite 5.4.



4. Für Stulpprofile in farbiger Ausführung Vorkammern (oben) belüften.   
 bohren ( $\phi 5$  mm), siehe ab Seite 5.17



## Flügelüberschlag kürzen

**Info**

Für das Stulpprofil 102.354 muss der Zweitflügel bearbeitet werden.

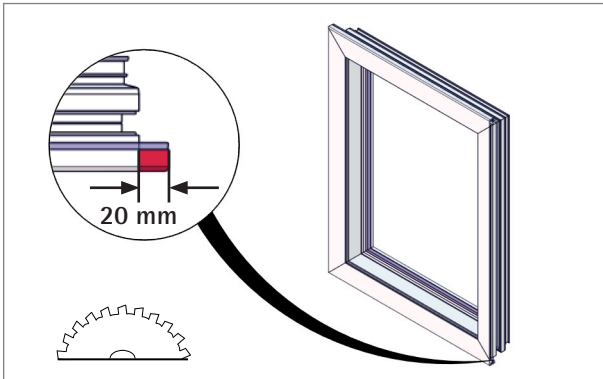

1. Flügelüberschlag (20 mm) am verschweißten Flügel beschneiden.

## Endkappe (1-tlg. und 2-tlg.) befestigen

**Info**

Für farbige Profile 2-tlg. Endkappe verwenden. Endkappen ggf. mit VEKA Lacken farblich anpassen.

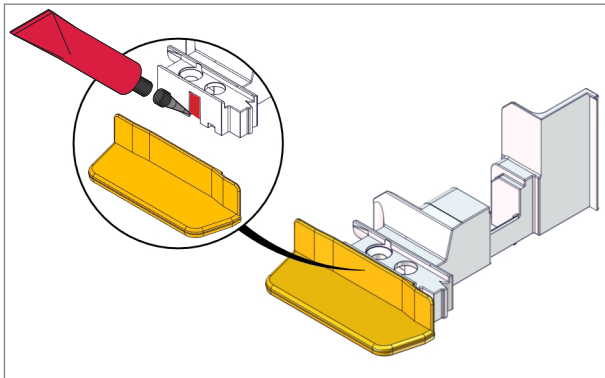

1. Klipsbereich an den 2-tlg. Endkappen mit PVC-Kleber 143.030 versehen. Innenteil und Außenenteil zusammenstecken.

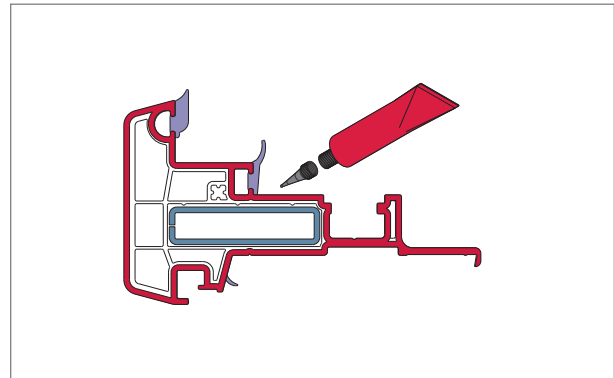

2. PVC-Kleber auf die Außenkontur des Stulpprofiles oder auf die Innenseite der Endkappen auftragen.

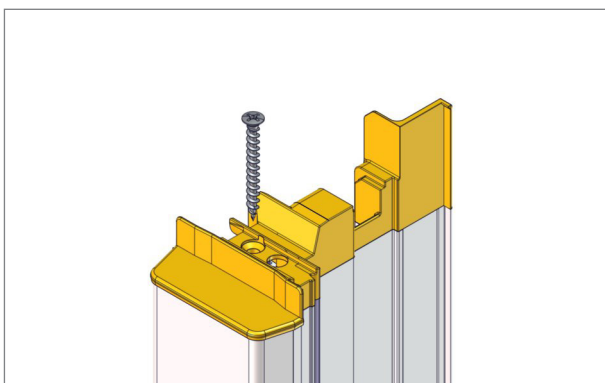

3. Endkappen 1- oder 2-tlg. beidseitig mit dem Stulpprofil verkleben und jeweils mit 1 Schraube  $\phi 4,3 \times 40$  mm fixieren.

Stulpprofil befestigen

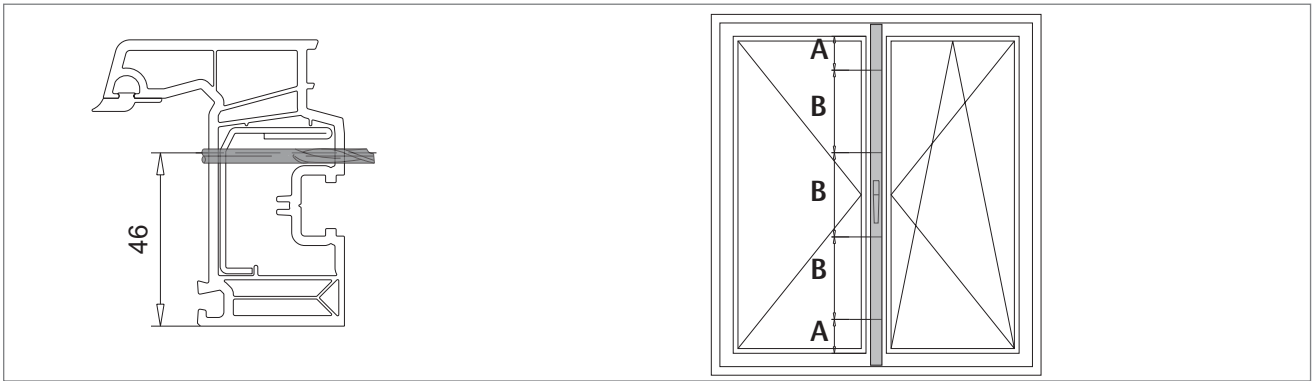

1. Flügel vom Flügelfalz vorbohren.

$\phi 5,0 \text{ mm}$

Anzahl und Anordnung der Bohrungen:

A = 50 mm

B = max. 250 mm

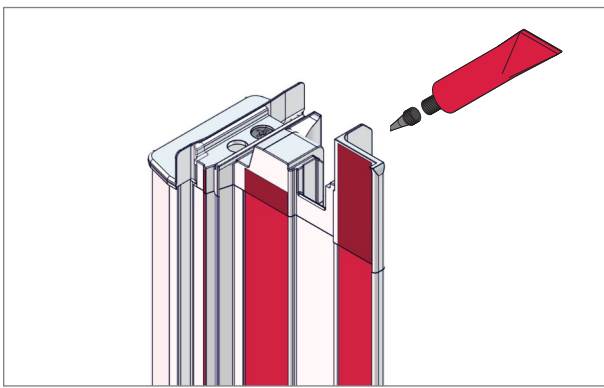

2. Stulpprofil inkl. Endkappe mit PVC-Kleber versehen. Stulpprofil auf vorgefertigten Flügel kleben.

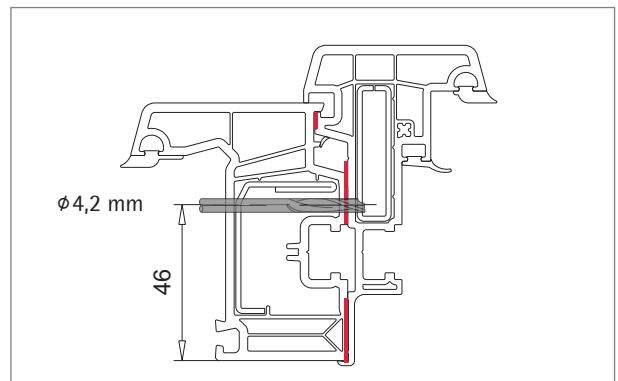

3. Stulpprofil vom Flügelfalz über die vorgegebenen Bohrungen vorbohren und Flügel aufbohren.

$\phi 4,2 \text{ mm}$  vorbohren

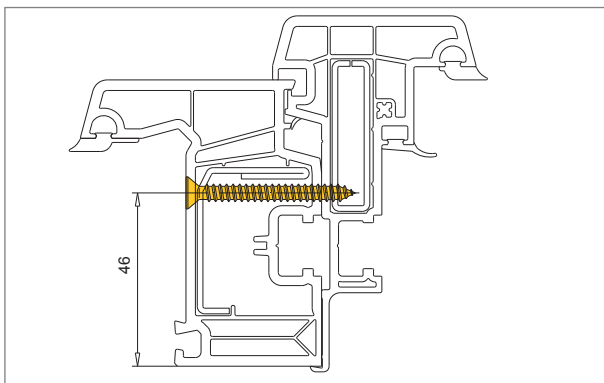

4. Stulpprofil mit Schrauben  $\phi 4,8 \text{ mm}$  (DIN 7982 - ISO 7050, Länge je nach Flügelprofil) an Flügel verschrauben.

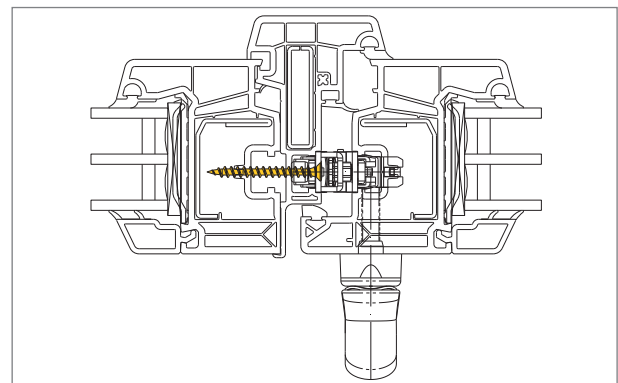

5. Beschlagbefestigung mit Schrauben  $\phi 4,3 \times 45 \text{ mm}$ .



Stulpprofil 102.356/102.358 verarbeiten

<ul style="list-style-type: none"> <li>Stulpprofil (102.356) </li> </ul>	<ul style="list-style-type: none"> <li>Stulpprofil (102.358) </li> </ul>
<ul style="list-style-type: none"> <li>Stahl-Verstärkung (113.001/113.001.3) </li> </ul>	<ul style="list-style-type: none"> <li>Stahl-Verstärkung (113.013/113.013.3) </li> </ul>
<ul style="list-style-type: none"> <li>Endkappe 1-tlg. (109.170) </li> </ul>	<ul style="list-style-type: none"> <li>Endkappe 1-tlg. (109.173) </li> </ul>
<ul style="list-style-type: none"> <li>Endkappe 2-tlg. (109.172.2/109.172.3) </li> </ul>	<ul style="list-style-type: none"> <li>Endkappe 2-tlg. (109.172.2/109.174.3) </li> </ul>
<ul style="list-style-type: none"> <li>PVC-Kleber (143.030)</li> </ul>	<ul style="list-style-type: none"> <li>Bohrer <math>\phi 4,2</math> mm, <math>\phi 5,0</math> mm </li> </ul>
<ul style="list-style-type: none"> <li>Schrauben (141.001.040.000, <math>\phi 4,3</math> x 40 mm) </li> <li>(141.003.011.000, M3,9 x 11 mm) </li> </ul>	

Stulpprofil zuschneiden

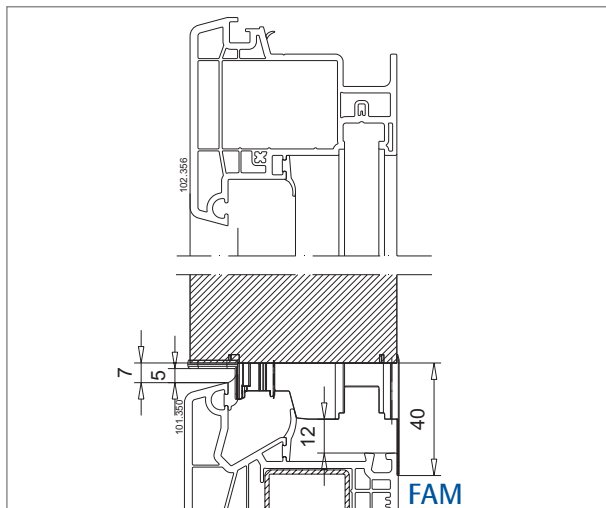

1. Stulpprofil 102.356, 102.358 auf Länge schneiden (FAM - 80 mm).

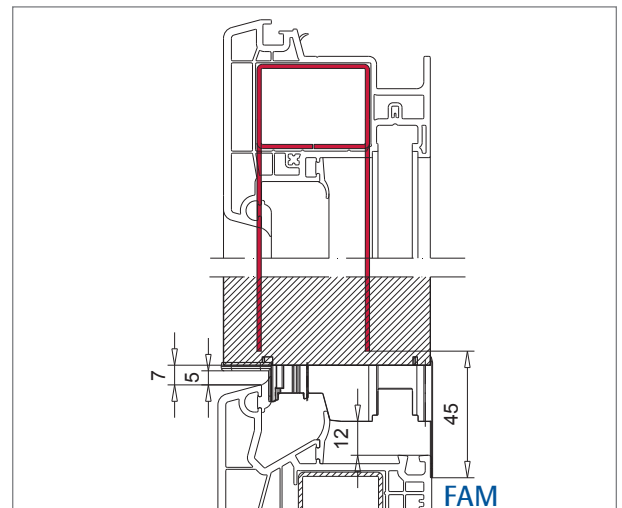

2. Verstärkung auf Länge schneiden (FAM - 90 mm) und im Profil einsetzen.

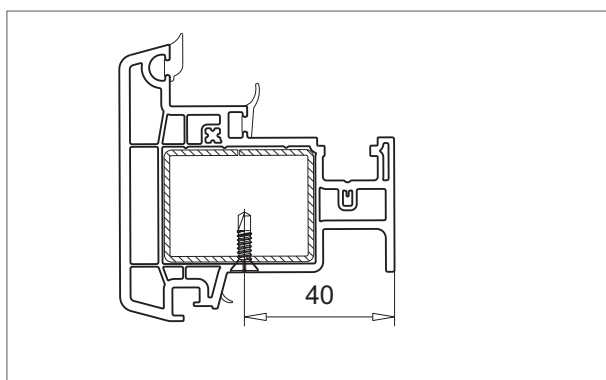

3. Verstärkung und losen Pfosten mit Schrauben M3,9 x 11 mm fixieren. Für Schraubabstände siehe Seite 5.4.

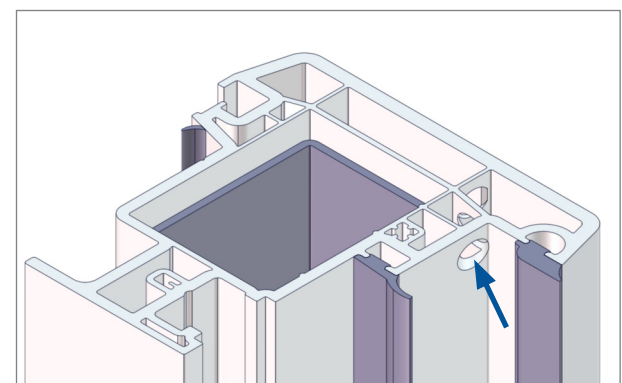

4. Für Stulpprofile in farbiger Ausführung Vorkammern (oben) belüften.   
 bohren ( $\phi 5$  mm), siehe ab Seite 5.17

## Endkappen (1-tlg. und 2-tlg.) befestigen



Für farbige Profile 2-tlg. Endkappe verwenden. Endkappen ggf. mit VEKA Lacken farblich anpassen.

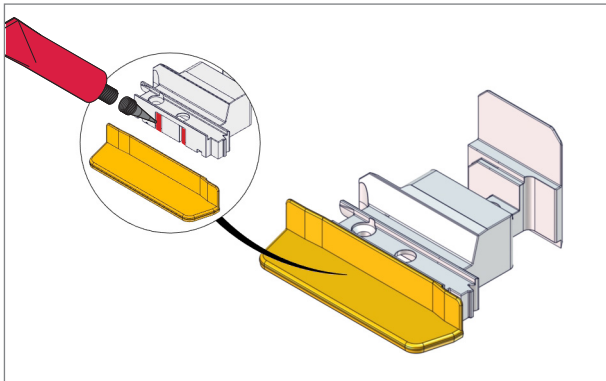

1. Klipsbereich an den 2-tlg. Endkappen mit PVC-Kleber 143.030 versehen. Innenteil und Außen-  
teil zusammenstecken.

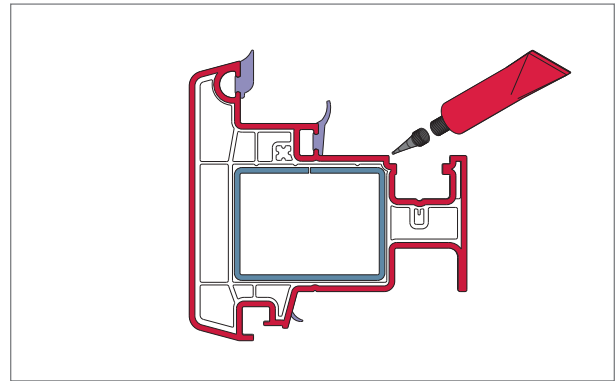

2. PVC-Kleber auf die Außenkontur des Stulpprofil oder auf die Innenseite der End-  
kappen auftragen.

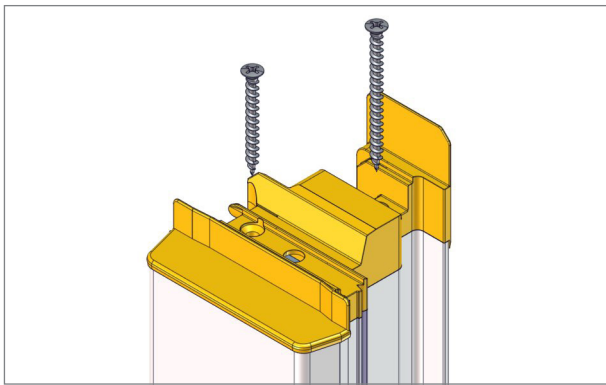

3. Endkappen 1-teilig oder 2-teilig beidseitig  
auf das Stulpprofil aufstecken und jeweils mit  
2 Schrauben  $\phi 4,3 \times 40$  mm fixieren.

## Stulpprofil befestigen

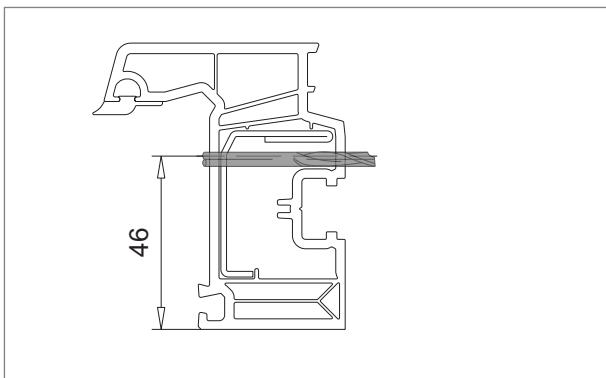

1. Flügel vom Flügelfalz vorbohren.

$\phi 5,0$  mm

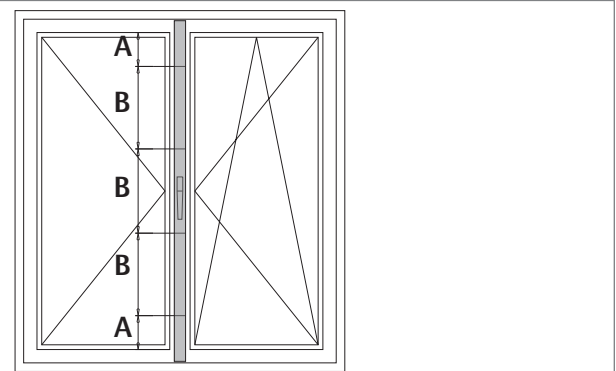

Anzahl und Anordnung der Bohrungen:

A = 50 mm

B = max. 250 mm

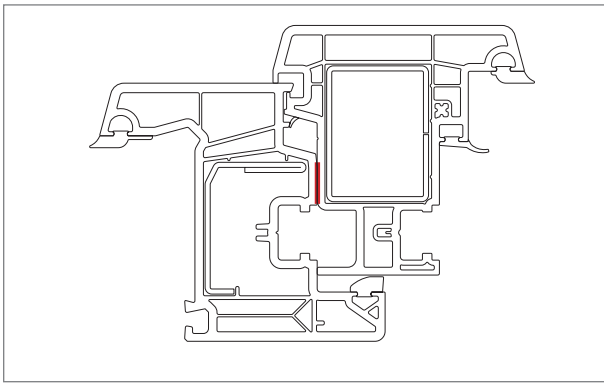

2. Bei Stulpelementen mit 1-seitiger Griffolive den Flügel und das Stulpprofil über die ganze Länge im markierten Bereich mit PVC-Kleber verkleben.

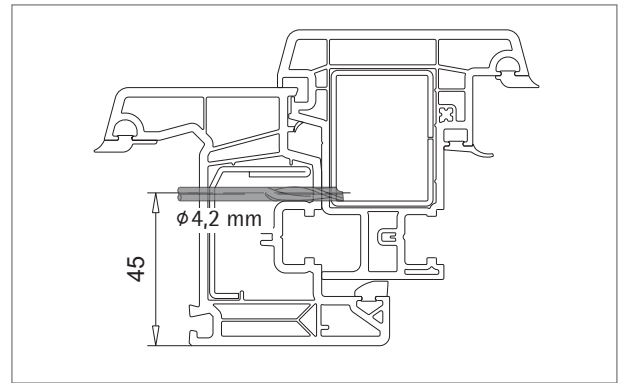

3. Stulpprofil vom Flügelfalz über die vorgegebenen Bohrungen vorbohren und Flügel aufbohren.

$\phi 4,2 \text{ mm}$  vorbohren

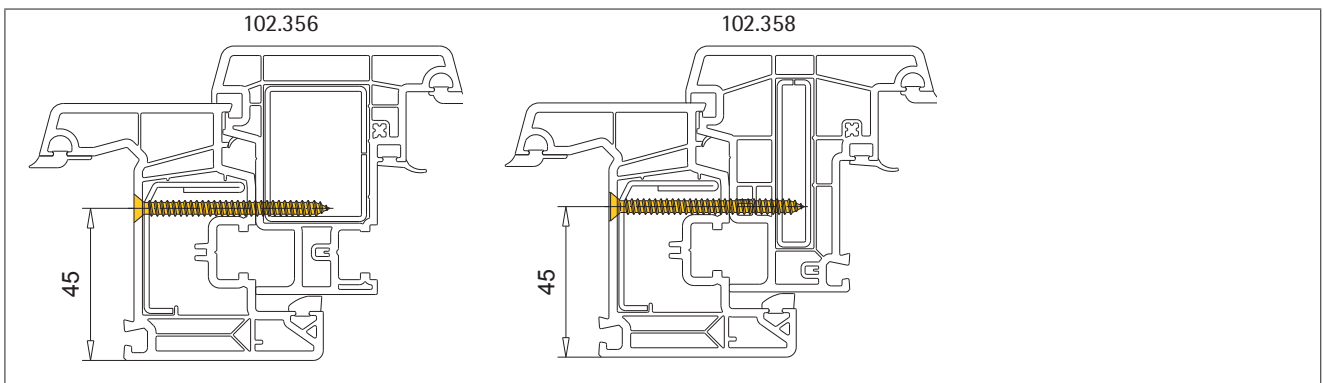

4. Stulpprofil mit Schrauben  $\phi 4,8 \text{ mm}$  (DIN 7982 - ISO 7050, Länge je nach Flügelprofil) an Flügel verschrauben.

## Stulpprofil 102.356/102.358 mit 2 Griffoliven

**⚠ Bitte beachten!**

Bei Verwendung von 2 Griffoliven müssen folgende Punkte berücksichtigt werden:

- Stulpprofil nicht verkleben
- Bei Bedarf spezielle Schließbleche für Euronut verwenden
- Zapfen nicht entfernen
- Griffoliven anbringen

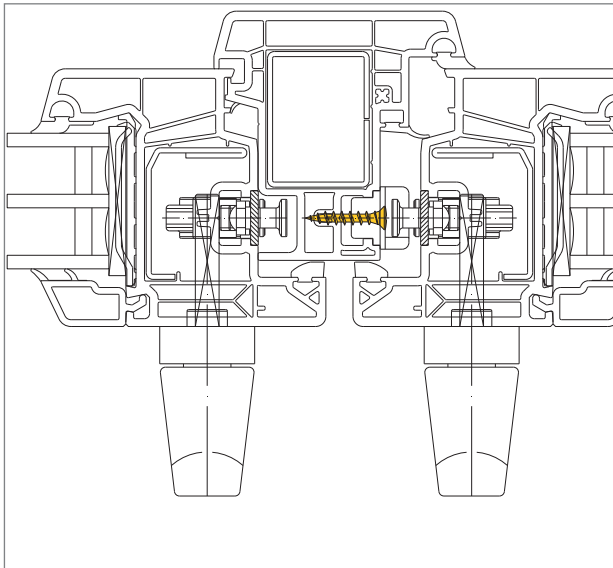

Stulpprofil 102.356 mit 2 Griffoliven  
(benötigt spezielle Schließbleche)

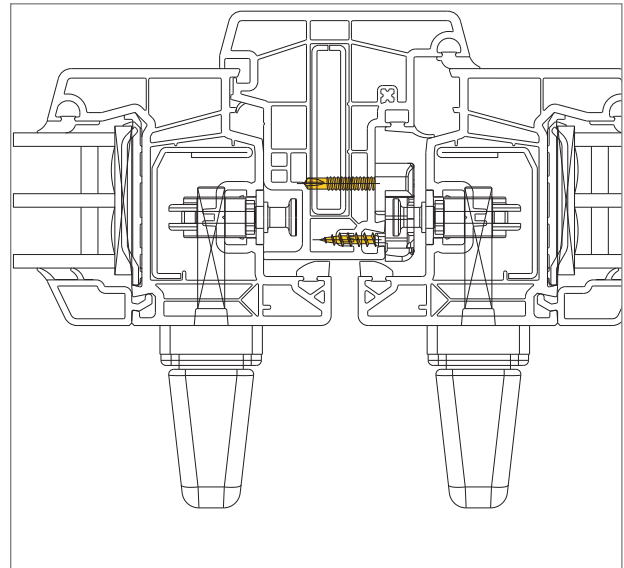

Stulpprofil 102.358 mit 2 Griffoliven

Stulpflügelprofil 103.389 verarbeiten

<ul style="list-style-type: none"> <li>Stulpflügelprofil (103.389) </li> </ul>	<ul style="list-style-type: none"> <li>Flügelprofil (103.380) </li> </ul>
<ul style="list-style-type: none"> <li>Stahl-Verstärkung (113.363) </li> </ul>	<ul style="list-style-type: none"> <li>Endkappe für 103.380 (109.667) </li> </ul>
<ul style="list-style-type: none"> <li>Stulpprofil für 103.389 (102.313) </li> </ul>	<ul style="list-style-type: none"> <li>Stulpprofil für 103.389 (102.308) </li> </ul>
<ul style="list-style-type: none"> <li>Endkappe für 102.313 (109.665) </li> </ul>	<ul style="list-style-type: none"> <li>Endkappe für 102.308 (109.676) </li> </ul>
<ul style="list-style-type: none"> <li>PVC-Kleber (143.030)</li> </ul>	<ul style="list-style-type: none"> <li>Schrauben (141.001.025.000, <math>\phi 4,3 \times 25 \text{ mm}</math>) </li> <li>(141.001.035.000, <math>\phi 4,3 \times 35 \text{ mm}</math>) </li> </ul>
	<ul style="list-style-type: none"> <li> Zusatzaggregat (siehe Fräszeichnung unter Arbeitsschritt 4)</li> </ul>

**⚠ Bitte beachten!**

Die Mittelpartie eines Stulpflügelelements besteht aus:

- Stulpflügel und Flügel verschweißt und gefräst
- Stulpprofil (102.308/102.313) außen an Stulpflügel geklipst

Für die Fräsung ist ein Zusatzaggregat erforderlich (siehe Fräszeichnung unter Arbeitsschritt 4)!

Stulpflügelprofil verarbeiten

5

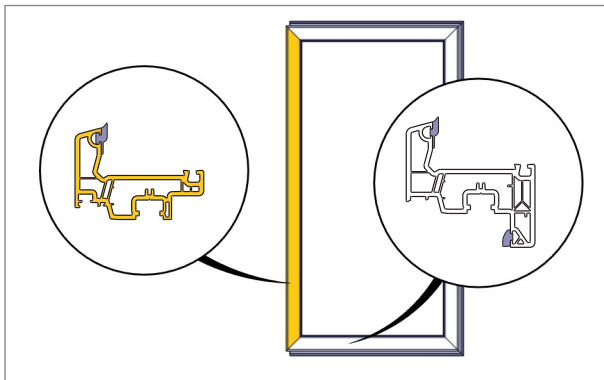

1. Profilkombination festlegen:  
Flügel 74 mm 103.389 mit 103.380

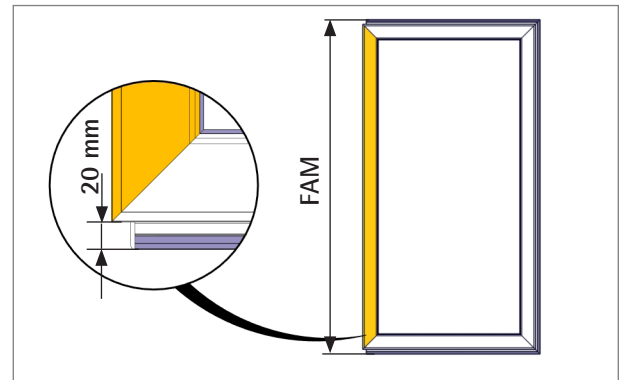

2. Stulpflügel auf Länge schneiden (FAM - 40 mm) ohne Berücksichtigung von Schweißzugaben.

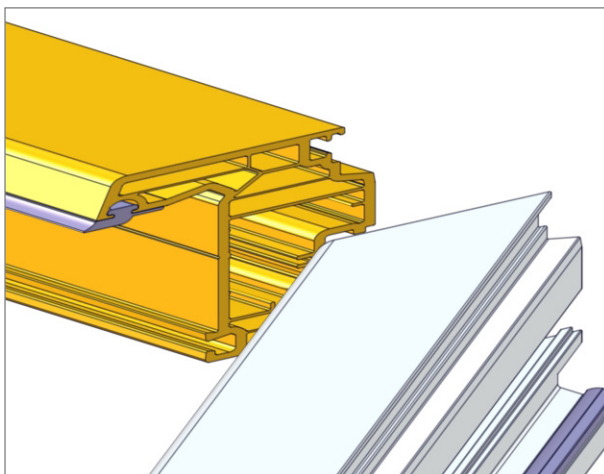

3. Stulpflügel und Flügel verschweißen und verputzen (Schweißzulagen Seite 5.18).

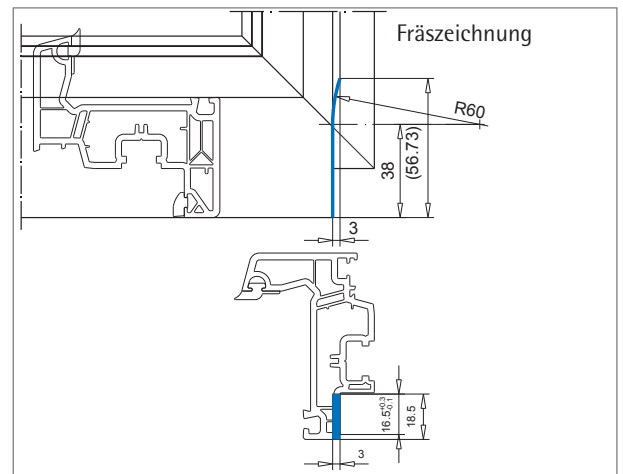

4. Verschweißte Ecken oben und unten fräsen. Auf Zusatzaggregat achten.



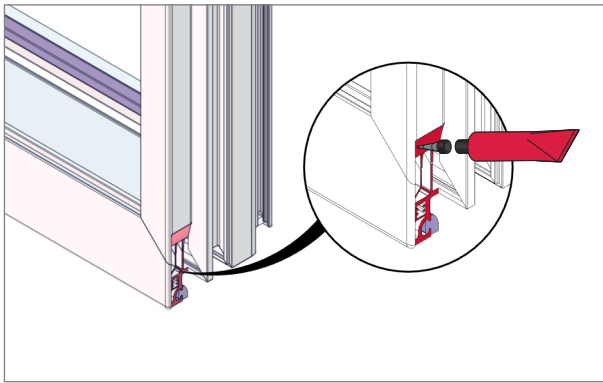

5. Schnittkanten der Fräsung jeweils oben und unten mit PVC-Kleber 143.030 versehen.

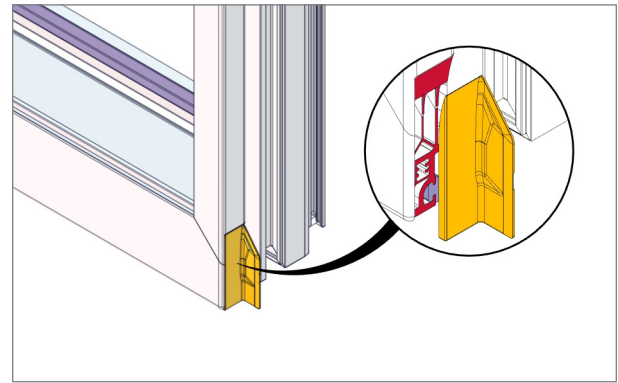

6. Endkappen 109.667 jeweils oben und unten am Flügel positionieren und verkleben.

## Stulpprofil verarbeiten

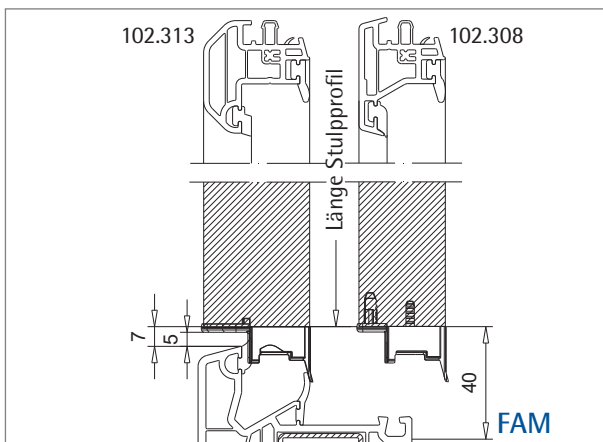

1. Stulpprofil 102.308, 102.313 auf Länge schneiden (FAM - 80 mm).

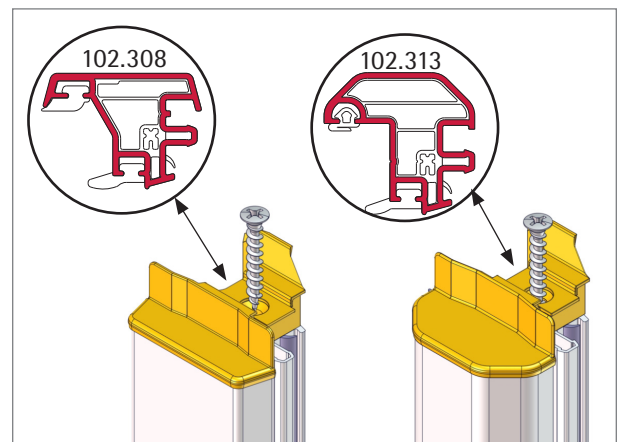

2. Schnittkanten jeweils oben und unten mit PVC-Kleber versehen. Endkappe (109.676 für 102.308/109.665 für 102.313) beidseitig mit Stulpprofil verkleben und mit 1 Schraube  $\varnothing 4,3 \times 40$  mm fixieren.

Stulpprofil befestigen

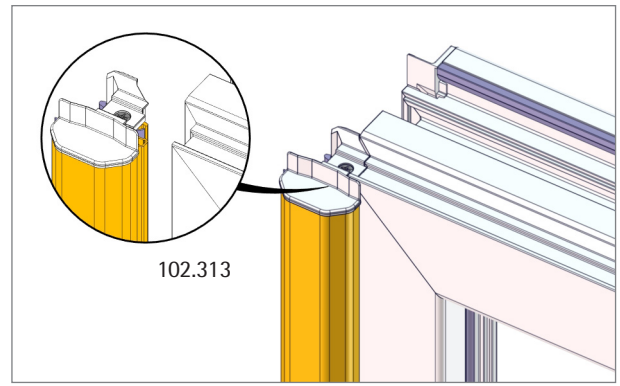
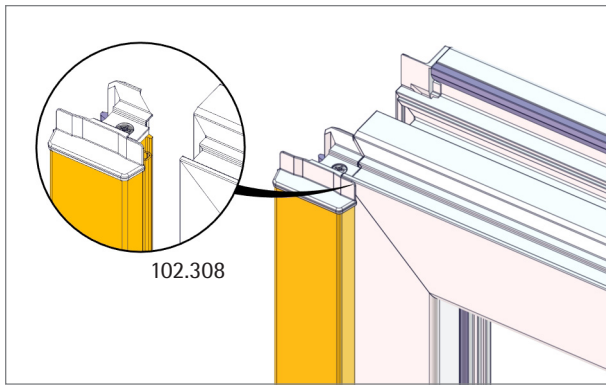

1. Stulpprofil 102.308/102.313 auf Stulpflügel klipsen.

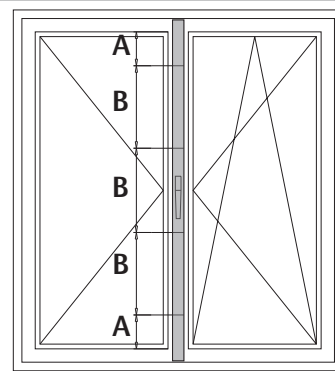
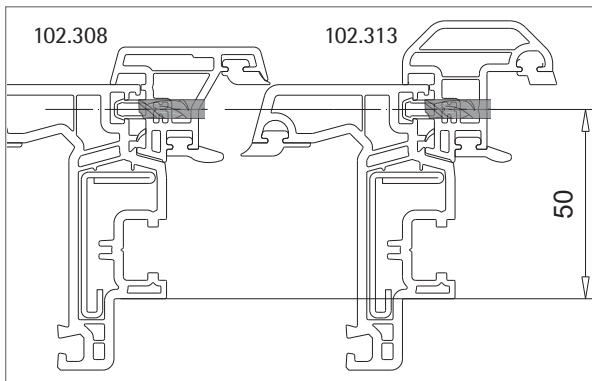

2. Stulpprofil vorbohren.

$\phi 4,5 \text{ mm}$

Anzahl und Anordnung der Bohrungen:

A = 50 mm

B = max. 250 mm

5

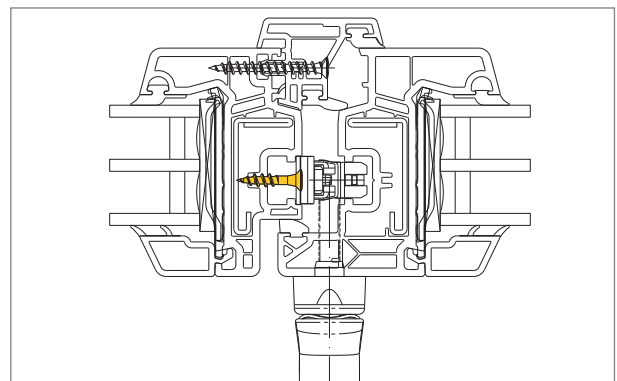
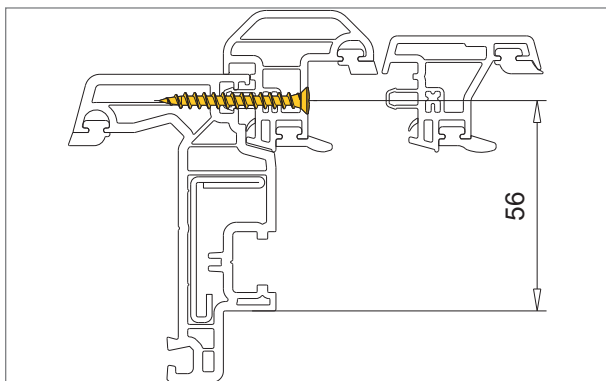

3. Stulpprofil mit Schrauben  $\phi 4,3 \text{ mm} \times 40 \text{ mm}$  141.001.040.000 an Flügel verschrauben.

4. Beschlagbefestigung mit Schrauben  $\phi 4,3 \times 22 \text{ mm}$ .



**Aufbauprofil im Blendrahmen/Flügel (AD) befestigen**

<ul style="list-style-type: none"> <li>Aufbauprofil (103.384) </li> </ul>	<ul style="list-style-type: none"> <li>Verbinder (106.424.1) </li> </ul>
<ul style="list-style-type: none"> <li>Stahl-Verstärkung (113.019) </li> </ul>	<ul style="list-style-type: none"> <li>Dichtstopfen links/rechts für AD (106.395) </li> </ul>
<ul style="list-style-type: none"> <li>Schrauben (141.003.016.000, M3,9 x 16 mm) </li> </ul>	<ul style="list-style-type: none"> <li> Bohrer <math>\phi 3,2</math> mm</li> </ul>

**Aufbauprofil zuschneiden/fräsen**

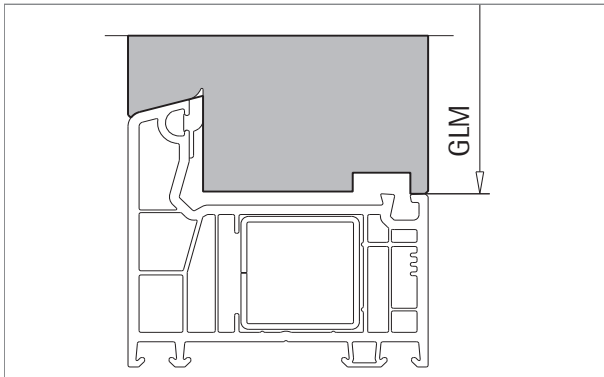

1. Aufbauprofil auf Länge (= GLM) schneiden, siehe Kapitel 4.

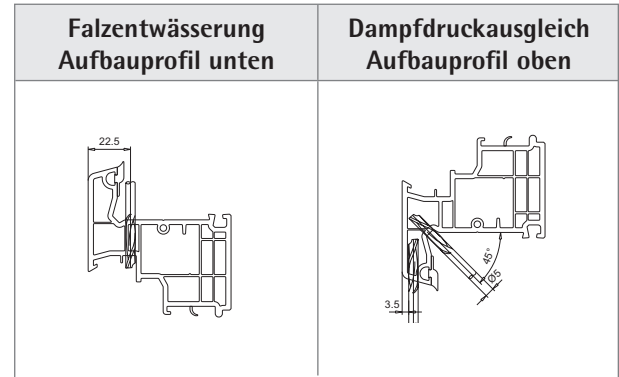

2. Fräsungen vornehmen. Bei farbigen Profilen Vorkammern belüften, siehe ab Seite 5.16.

5

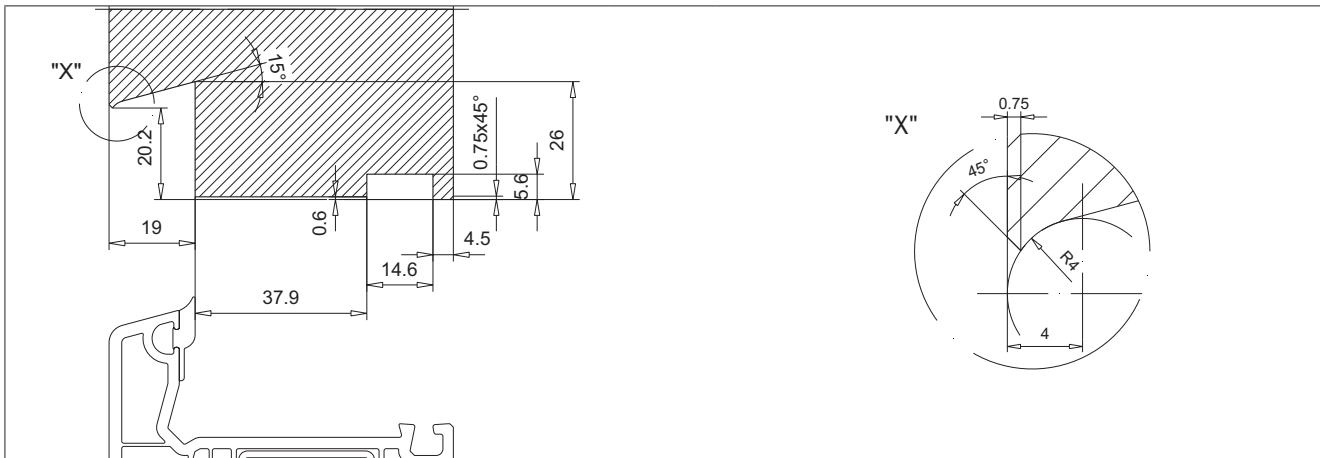

3. Standardfräsung AD beidseitig am Aufbauprofil vornehmen.

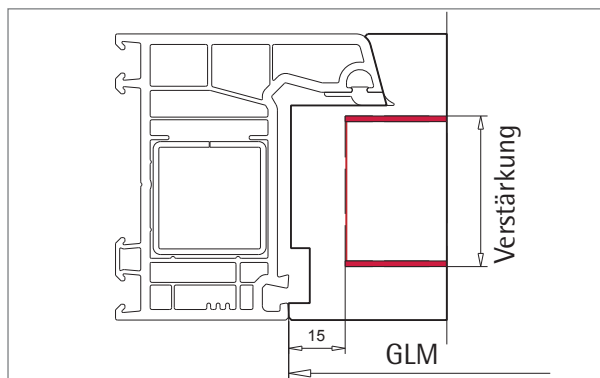

4. Verstärkung auf Länge schneiden (GLM - 30 mm).

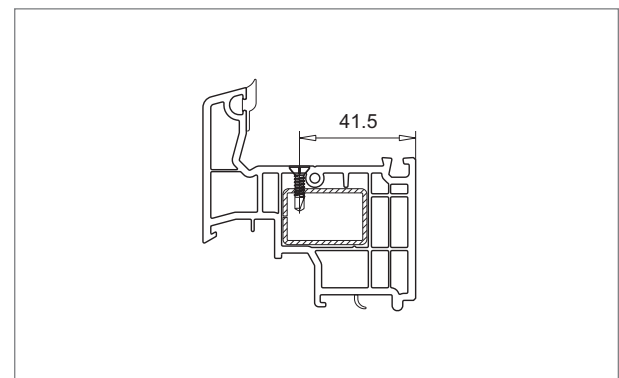

5. Verstärkung und Aufbauprofil mit Schrauben M3,9 x 16 mm fixieren. Für Schraubabstände siehe Seite 5.4.

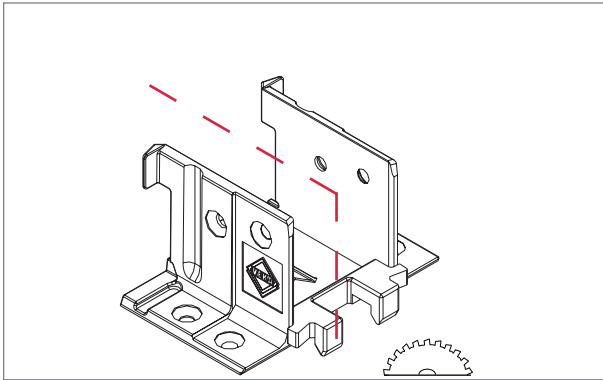

6. Verbinder 106.424 halbieren.

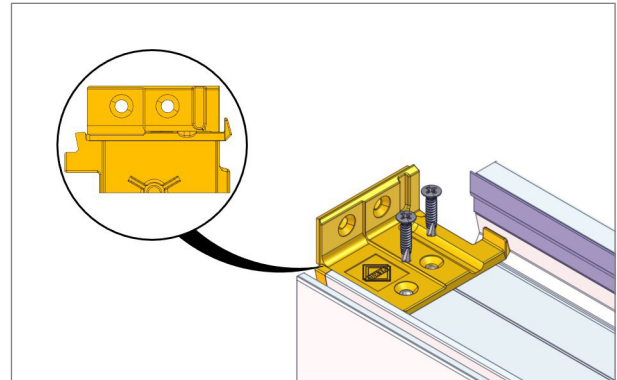

7. Verbinder am vorgebohrten Aufbauprofil mit 2 Schrauben M3,9 x 19 mm (141.003.019.000) verschrauben.

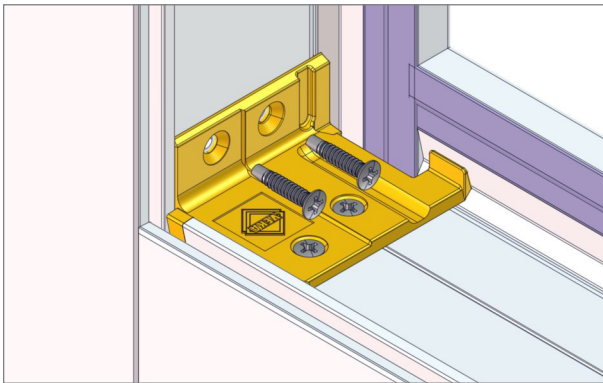



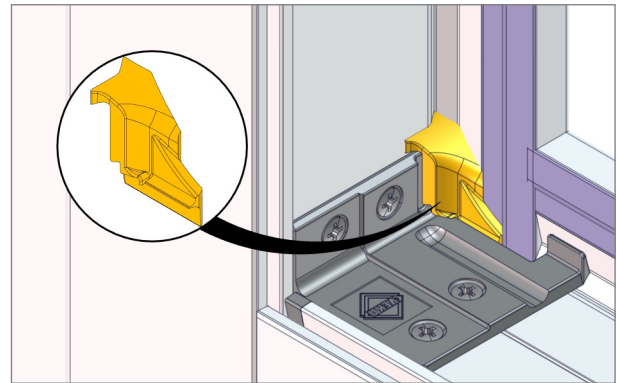

8. Verbinder am Blendrahmen mit 2 Schrauben M3,9 x 19 mm (141.003.019.000) verschrauben.



9. Entwässerungshohle zwischen Verbinder und Blendrahmendichtung mit Dichtstopfen 106.395 schließen.

Aufbauprofil im Blendrahmen (MD) befestigen

<ul style="list-style-type: none"> <li>Aufbauprofil (103.384) </li> </ul>	<ul style="list-style-type: none"> <li>Winkel (141.412) </li> </ul>
<ul style="list-style-type: none"> <li>Stahl-Verstärkung (113.019) </li> </ul>	<ul style="list-style-type: none"> <li>Schrauben (141.003.016.000, M3,9 x 16 mm) </li> </ul>
<ul style="list-style-type: none"> <li> Bohrer <math>\phi 3,2</math> mm</li> </ul>	

Aufbauprofil zuschneiden/fräsen (für Winkelbefestigung)

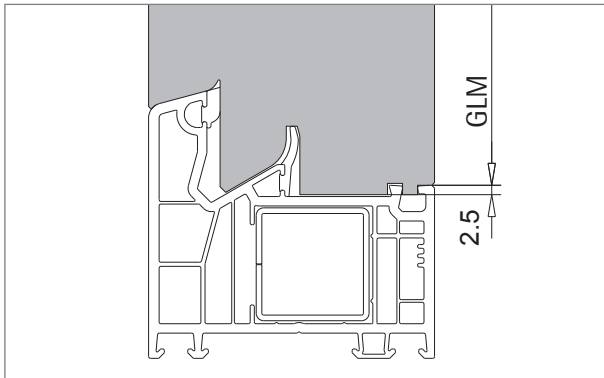

1. Aufbauprofil (für Winkelbefestigung) auf Länge schneiden (GLM + 5 mm), siehe Kapitel 4.

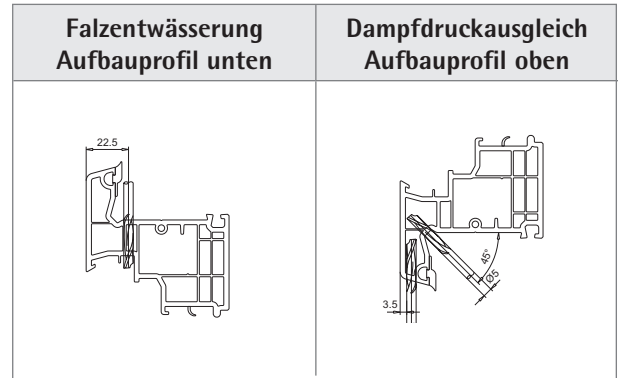

2. Fräsungen vornehmen. Bei farbigen Profilen Vorkammern belüften, siehe ab Seite 5.16.

5

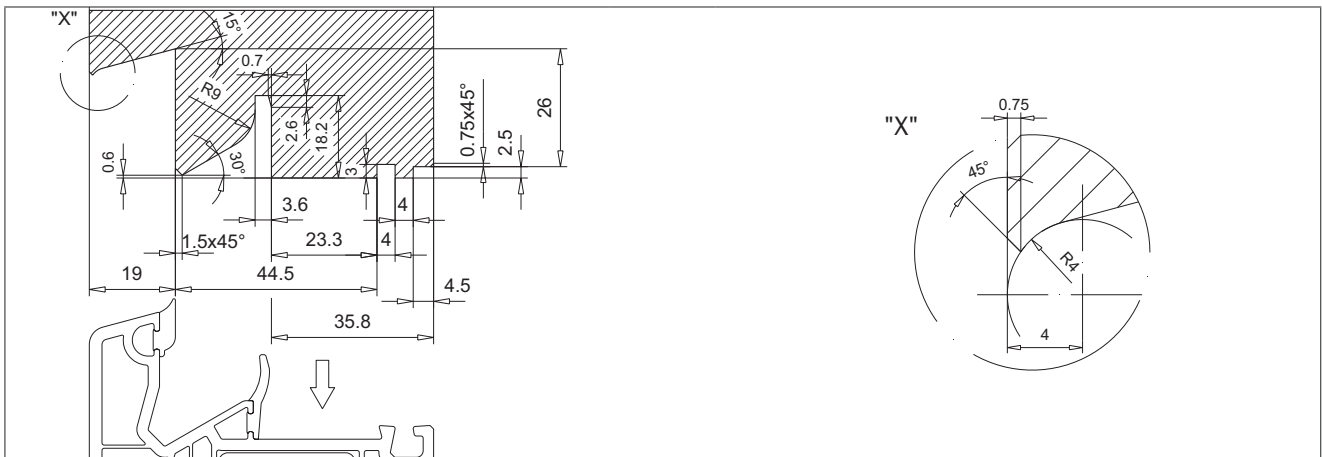

3. Konturfräsung MD (für Winkelbefestigung) beidseitig am Aufbauprofil vornehmen.

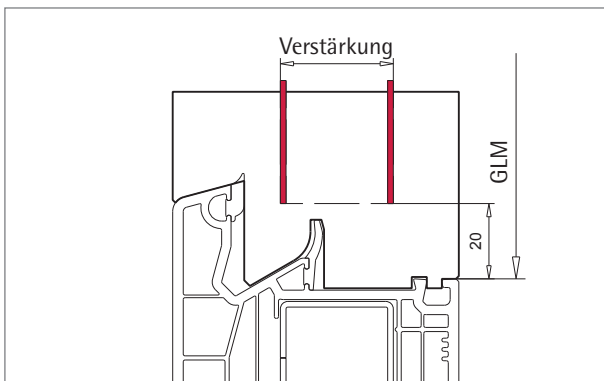

4. Verstärkung auf Länge schneiden (GLM - 40 mm).

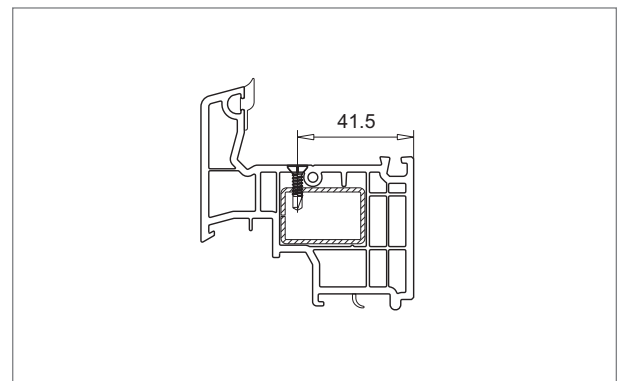

5. Verstärkung und Aufbauprofil mit Schrauben M3,9 x 16 mm fixieren. Für Schraubabstände siehe Seite 5.4.

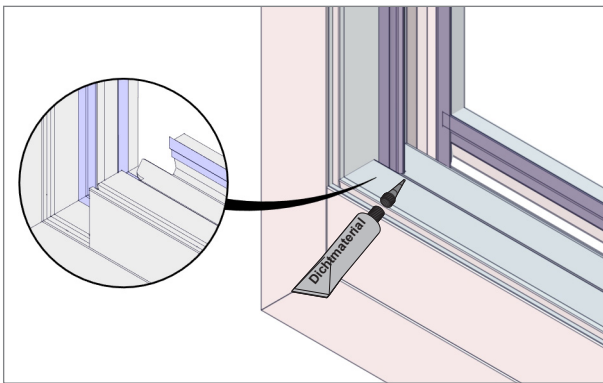

6. Aufbauprofil im vorgefertigten Element einsetzen. Bei Montage unten horizontal die Falzkontur mit geeignetem Dichtmaterial abdichten.

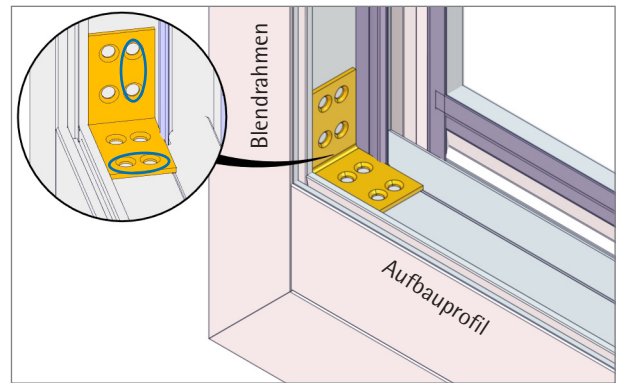

7. Winkel 141.412 im Falzgrund und zur Glasleisenaufnahmenut anlegen. Flügel und Aufbauprofil mit Bohrer  $\varnothing 3,2$  mm vorbohren.

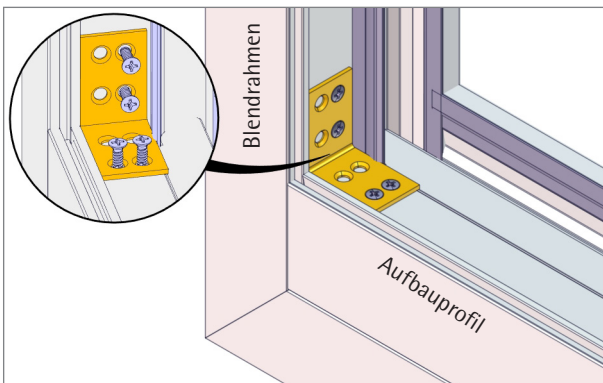

8. Winkel je Seite mit 2 Schrauben M3,9 x 16 mm verschrauben.

## Abdichten von gestoßenen Verbreiterungen

### ⚠ Bitte beachten!

Zur Abdichtung von horizontal oder vertikal gestoßenen Verbreiterungen wird ein Dichtungsband eingesetzt, siehe nachfolgende Arbeitsschritte.

Weitere Hinweise zur Verarbeitung von Zusatzprofilen finden Sie im VEKA Verarbeiterhandbuch (Nr.100-020).

### Dichtungsband 10,7 x 81,8 mm

- für 114.052, 114.053, 114.054 und 114.055
- Ausführung EPDM schwarz

Artikel-Nr.

Zubehör

**112.504**

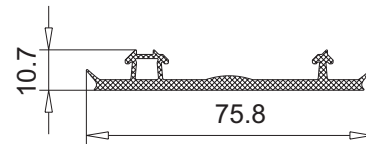

Die folgenden Arbeitsschritte zeigen zwei Einsatzvarianten:

### Variante A: Standardfräsung

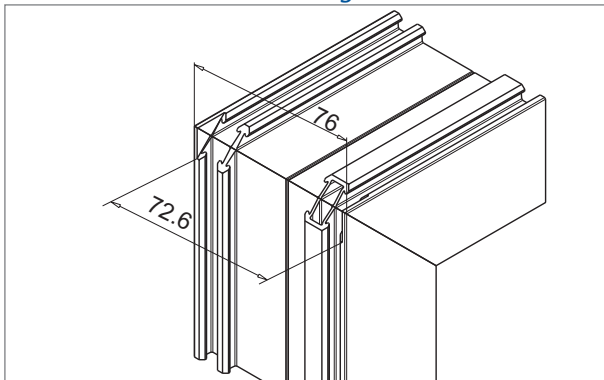

1. Die Blendrahmenecken werden gemäß Darstellung verputzt, so dass nur die Außenwangen stehen bleiben. Fräsbreite = 72,6 mm

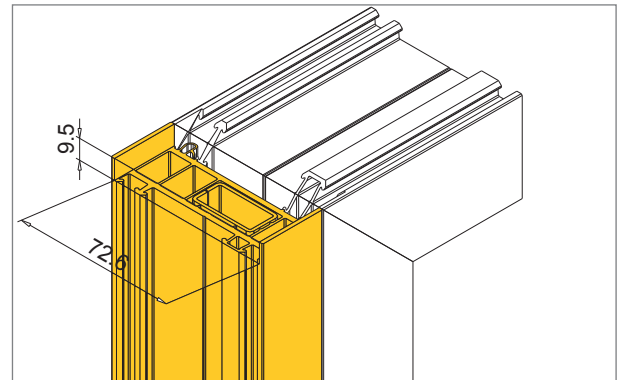

2. Die vertikale Verbreiterung auf Blendrahmenhöhe ablängen und mit einem Fräser gemäß Darstellung ausklinken: 72,6 mm x 9,5 mm

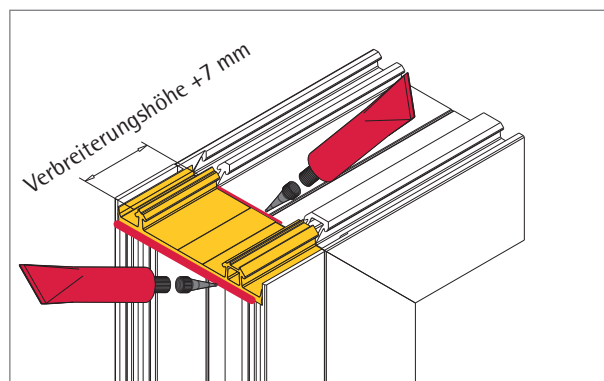

3. Dichtungsband auf Länge schneiden: Länge = Verbreiterungshöhe + 7 mm. Dichtungsband auf Verbreiterung positionieren und an den Stoßstellen mit Dichtmaterial versiegeln.

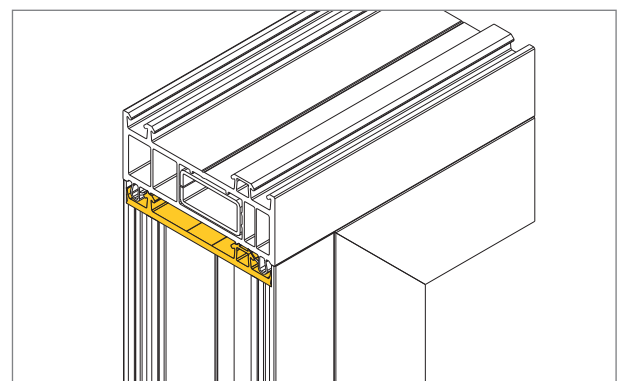

4. Durchlaufende, horizontale Verbreiterung aufklipsen und verschrauben.



## Variante B: Konturfräsung

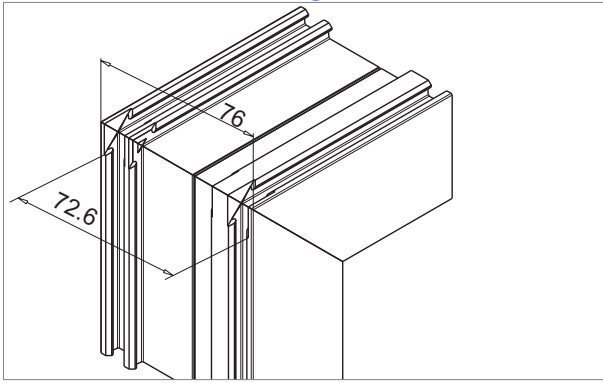

1. Die Blendrahmenecken werden gemäß Darstellung verputzt, so dass Außenwandungen und Stege der Blendrahmenfüße stehen bleiben. Fräsbreite = 78,6 mm

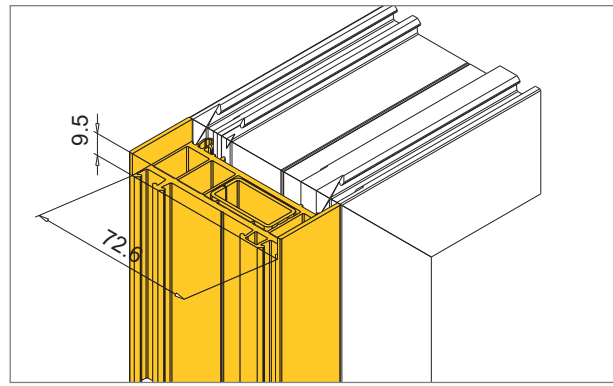

2. Die vertikale Verbreiterung auf Blendrahmenhöhe ablängen und mit einem Fräser gemäß Darstellung ausklinken: 78,6 mm x 9,5 mm

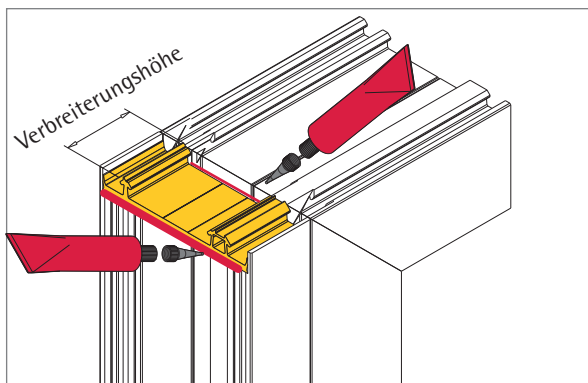

3. Dichtungsband auf Länge schneiden: Länge = Verbreiterungshöhe. Dichtungsband auf Verbreiterung positionieren und an den Stoßstellen mit Dichtmaterial versiegeln.

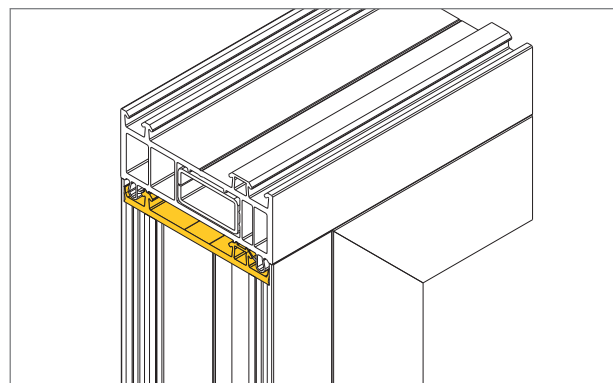

4. Durchlaufende, horizontale Verbreiterung aufklipsen und verschrauben.



## Verarbeitung von Sonderelementen

<b>Allgemeines</b> -----	<b>6.2</b>
▪ Vor dem Zuschneiden -----	<b>6.2</b>
<b>Haustür 1-flg.</b> -----	<b>6.4</b>
▪ Flügel -----	<b>6.4</b>
▪ Blendrahmen -----	<b>6.6</b>
▪ Bodenschwelle -----	<b>6.9</b>
▪ Wetterschenkel -----	<b>6.12</b>
<b>Haustür 2-tlg./2-flg.</b> -----	<b>6.14</b>
▪ T-Profile -----	<b>6.14</b>
▪ festes Seitenteil -----	<b>6.18</b>
▪ Aufbauprofil -----	<b>6.21</b>
▪ Stulpprofil -----	<b>6.22</b>
<b>Haustür mit flügelüberdeckender Füllung</b> -----	<b>6.26</b>
<b>Nebeneingangstür</b> -----	<b>6.30</b>
<b>Dreh-Kipptür</b> -----	<b>6.32</b>
<b>Parallel-Schiebe-Kipptür</b> -----	<b>6.36</b>
<b>Schwingfenster</b> -----	<b>6.42</b>
<b>Schrägfenster</b> -----	<b>6.46</b>
<b>Rundbogenfenster</b> -----	<b>6.47</b>
<b>Aluminium-Vorsatzblenden</b> -----	<b>6.48</b>
▪ Allgemeines zu Aluminium-Vorsatzblenden --	<b>6.48</b>
▪ Übersicht Aluminium-Vorsatzblenden -----	<b>6.50</b>
▪ Abweichende Artikel zum Standard -----	<b>6.53</b>
▪ Profilübersicht M.1:2 -----	<b>6.56</b>
▪ Profilkombinationen -----	<b>6.64</b>
▪ Fräsen und bohren -----	<b>6.74</b>
▪ Abzugsmaße -----	<b>6.86</b>
▪ Verarbeitung Fensterelemente -----	<b>6.92</b>
▪ Verarbeitung Türelemente innen öffnend ----	<b>6.100</b>
▪ Verarbeitung Türelemente mit Stulpprofil ----	<b>6.101</b>
▪ Verarbeitung Türen mit festem Seitenteil ----	<b>6.102</b>
▪ Verarbeitung Elemente mit Flügelauflaufprofil -----	<b>6.104</b>
▪ Verarbeitung Zusatzprofile -----	<b>6.106</b>

## Vor dem Zuschneiden

 **Bitte beachten!**

Im Folgenden wird die Verarbeitung einer Haustür beschrieben. Bitte beachten, dass bei der Verarbeitung mehrteiliger Türen zusätzliche Arbeiten anfallen. Die Reihenfolge der beschriebenen Arbeitsschritte ist nur beispielhaft. Evtl. muss die Abfolge der Schritte an die tatsächlichen Gegebenheiten angepasst werden.

Einige Abbildungen sind beispielhaft und beziehen sich nicht explizit auf das System SOFTLINE 76. Es handelt sich dabei um allgemeingültige Informationen, die auf verschiedene Profilsysteme übertragen werden können.

- Für Abzugsmaße für die Türsysteme siehe Kapitel 4. Alle Angaben sind theoretisch und ohne Berücksichtigung von Schweißzugaben.
- Vor dem Verschweißen der Profile auf korrekte Zuordnung der Verstärkungen achten.
- Unbedingt Schweißzulagen verwenden, da sich die Profile sonst verformen können.
- Geeignetes Dichtmaterial bei veredelten Aluminium-Profilen einsetzen, wie z.B. Silikone die nicht essig- und säurevernetzt sind.
- Für Haustürflügel ist ein Ausfräsen der Verstärkung im Bereich des Getriebes (Dornmaß 50-55 mm) nicht erforderlich, hier wird die vorgefräste Verstärkung 113.011.5 verwendet.
- Alle Fräs- und Bohrarbeiten vor dem Verschweißen durchführen!  
(Abbildungen für die Entwässerung/Belüftung befinden sich im Kapitel 5 im Abschnitt „Fräsen und Bohren“.)
- Für Haustüren mit festem Seitenteil Konturfräsung durchführen, siehe Seite 6.19.
- Für schräge Sprossenverbindungen in Abstimmung mit Fräserlieferanten individuelle Fräser anfertigen lassen.
- Barrierefreie Außentüren durch geeignete bauliche Maßnahmen vor Schlagregen schützen!
- Wegen der größeren Dornmaße der Türen bitte unbedingt frühzeitig Kontakt mit dem Beschlaglieferanten aufnehmen. Die Lieferzeiten der Beschläge können stark variieren.

Flügelfräsung für Haustürbeschlag (1-flg.)



**Bitte beachten!**

Die Kompatibilität der Schlosskastenfräsung ist beim jeweiligen Beschlaglieferanten nachzufragen. Es sind 3 mm Abbrand eingerechnet.

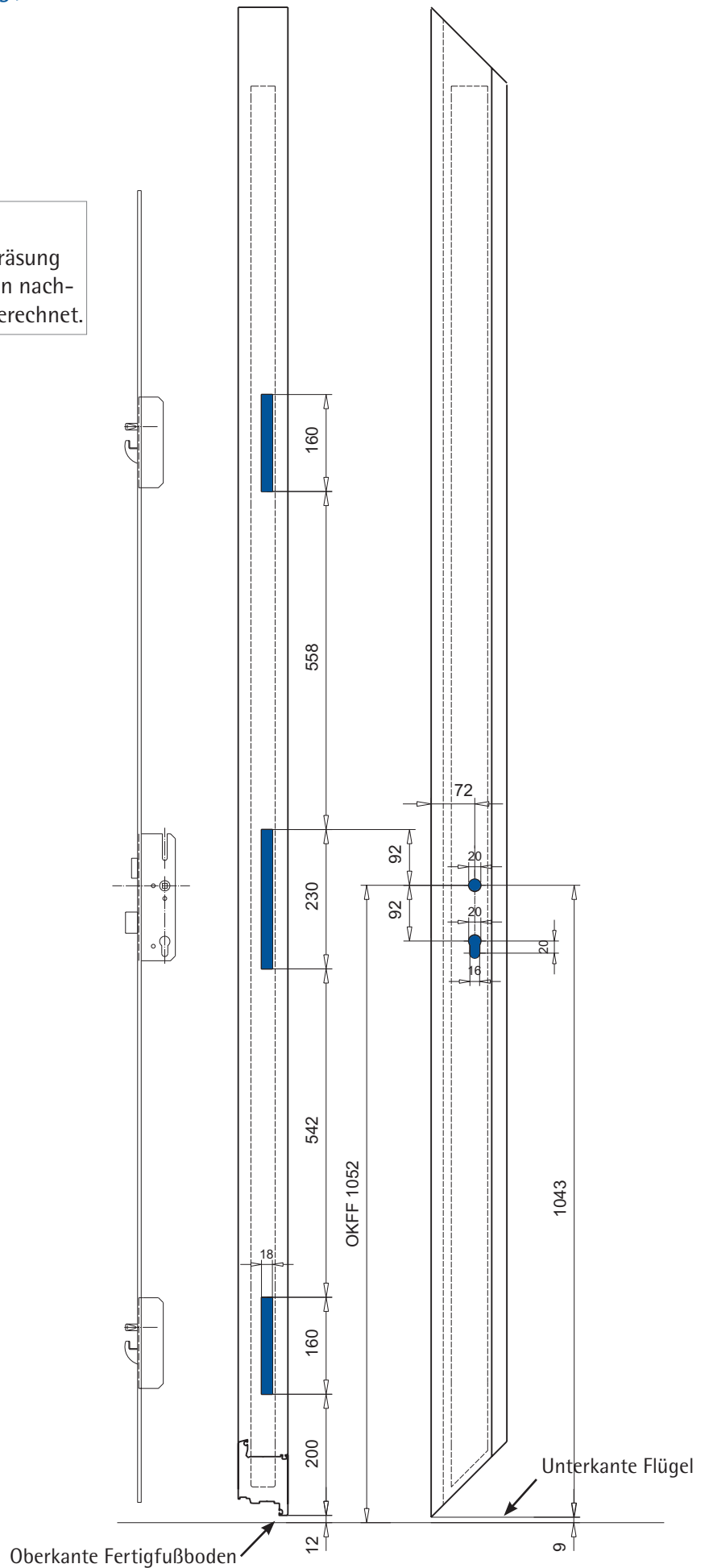

Flügel verarbeiten

<ul style="list-style-type: none"> <li>Flügel (105.400, innen öffnend) </li> </ul>	<ul style="list-style-type: none"> <li>Flügel (105.401, außen öffnend) </li> </ul>
<ul style="list-style-type: none"> <li>Verstärkung (113.011.3) </li> </ul>	<ul style="list-style-type: none"> <li>Eckschweißverbinder (141.530) </li> </ul>
<ul style="list-style-type: none"> <li>Verstärkung vorgefräst (113.011.5) </li> </ul>	<ul style="list-style-type: none"> <li> Akku-Schrauber 141.528 für Eckschweißverbinder 141.530</li> </ul>

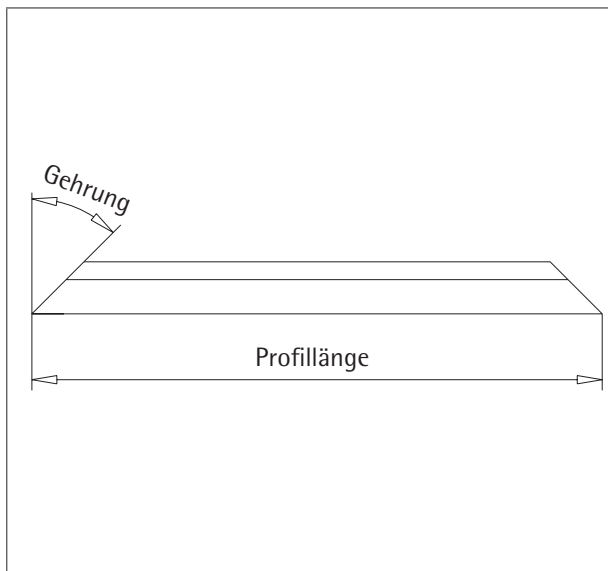

1. Profile auf Länge und Gehrung schneiden. (Abzugsmaße in Kapitel 4)

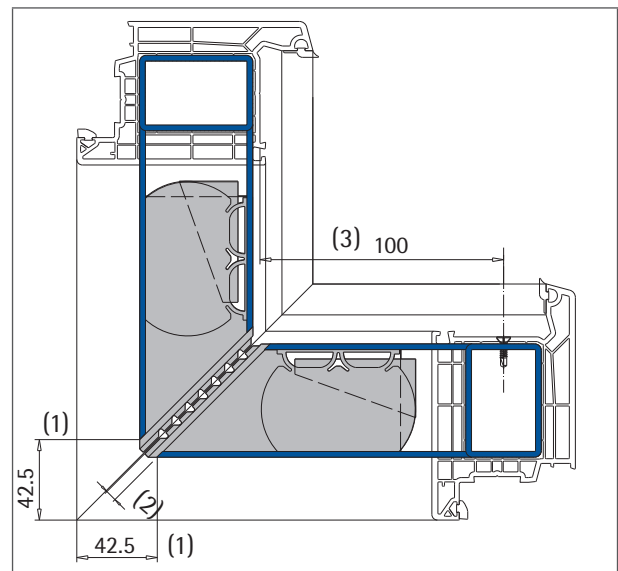

2. Stahl-Verstärkungen auf Gehrung (45°) schneiden.  
 (1) ■ Abzugsmaß Verstärkung FAM-85 mm  
 (2) ■ Aufbau Eckschweißverbinder  
 (3) Verschraubungsabstand max.: 100 mm

6

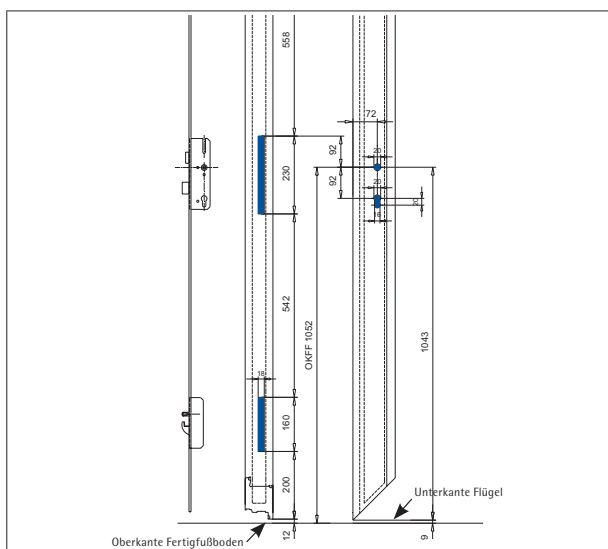

3. Getriebeseitig Schlosskastenfräsung am Flügel vornehmen, siehe Seite 6.3.

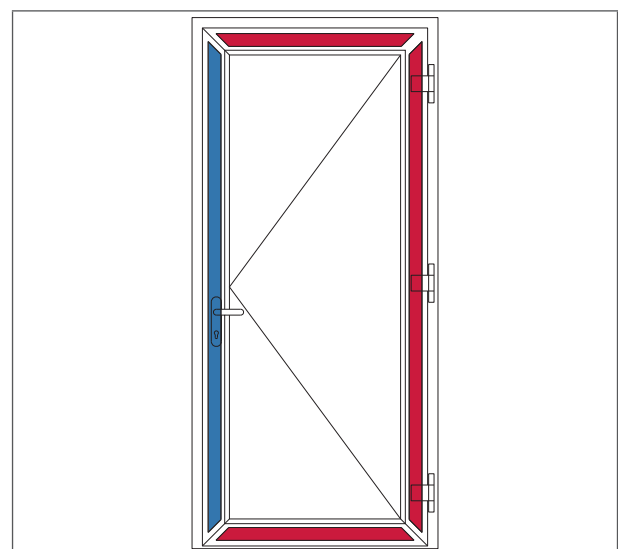

4. Stahl-Verstärkung in Flügel einschieben:  
 ■ 113.011.5 Getriebeseite  
 ■ 113.011.3 Bandseite, oben und unten



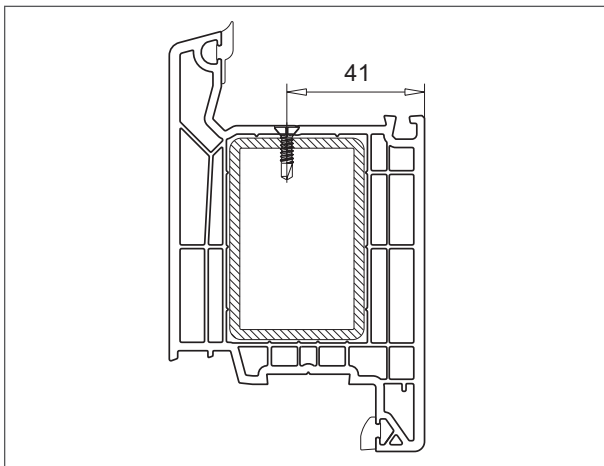

5. Verstärkung und Flügel mit Schrauben M3,9 x 11 mm fixieren.

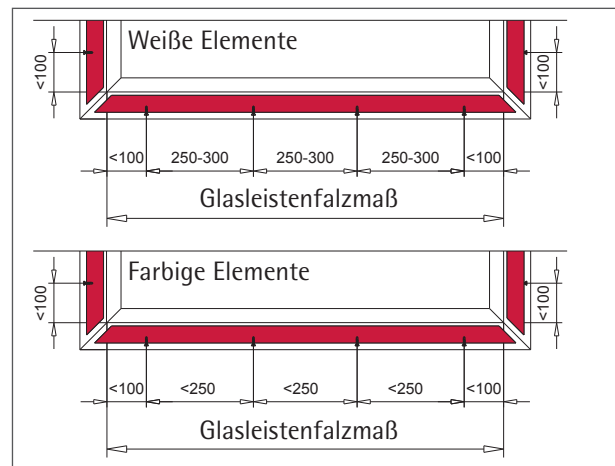

6. Abstände bei Ausführung der Elemente in weiß oder farbig.

### Eckschweißverbinder 141.530 verarbeiten



1. Eckschweißverbinder (141.530) in die Verstärkung des Profils einschieben und ausrichten (verschweißbare Fläche muss leicht zurück liegen).



2. Eckschweißverbinder mit dem Akku-Schrauber (141.528) bis zum Anschlag in die Verstärkung einführen.



3. Den Eckschweißverbinder bis zur gewünschten Festigkeit verschrauben.

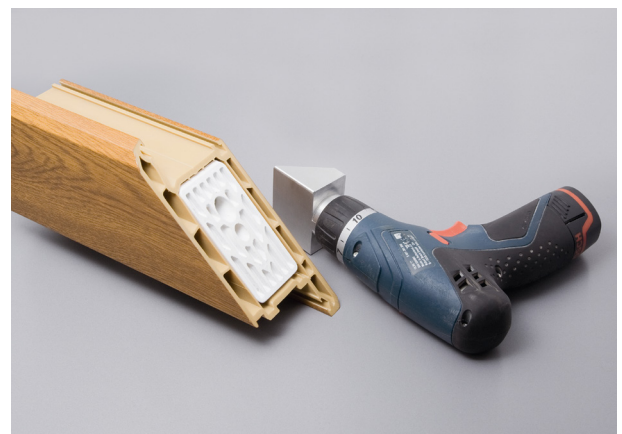

4. Flügel ist fertig zum Verschweißen.

Blendrahmen (AD/MD) zuschneiden und fräsen

<ul style="list-style-type: none"> <li>Blendrahmen AD (101.353) </li> </ul>	<ul style="list-style-type: none"> <li>Blendrahmen MD (101.350) </li> </ul>
<ul style="list-style-type: none"> <li>Blendrahmen AD (101.354) </li> </ul>	<ul style="list-style-type: none"> <li>Blendrahmen MD (101.351) </li> </ul>
<ul style="list-style-type: none"> <li>Blendrahmen AD (101.355) </li> </ul>	<ul style="list-style-type: none"> <li>Blendrahmen MD (101.352) </li> </ul>
<ul style="list-style-type: none"> <li>Verstärkung (113.001) </li> </ul>	<ul style="list-style-type: none"> <li>Verstärkung (113.025) </li> </ul>
<ul style="list-style-type: none"> <li>Bohrer <math>\phi 3,2</math> mm</li> </ul>	

**⚠ Bitte beachten!**

Fräsmaschine vorab auf Eignung für den Fräserkopf prüfen!

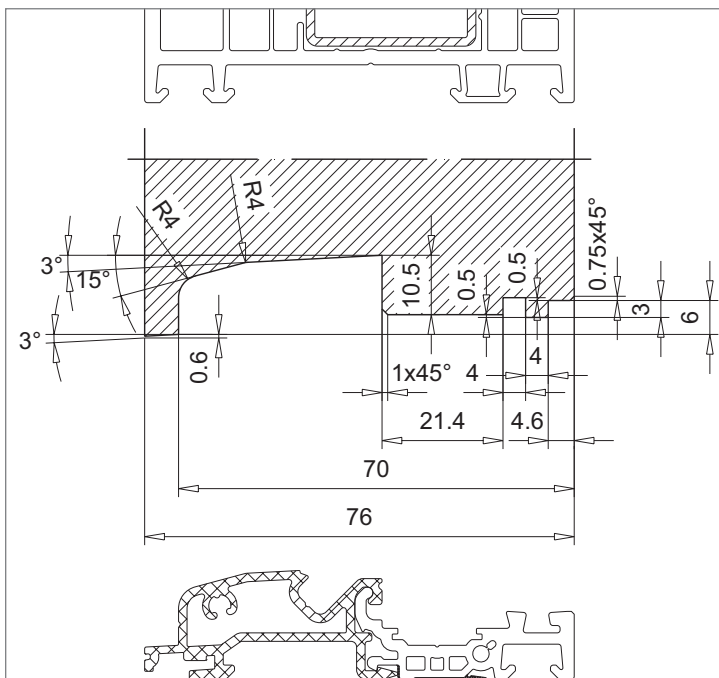

Fräsezeichnung für die Werkzeugbestellung

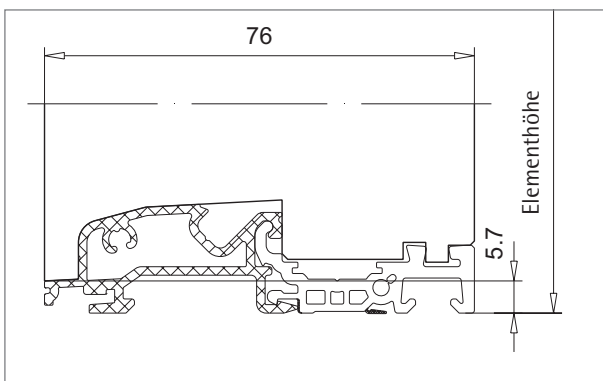

1. Blendrahmen zuschneiden:  
Elementhöhe - 5,7 mm. Für Abzugsmaße Blendrahmenbreite, siehe Kapitel 4.

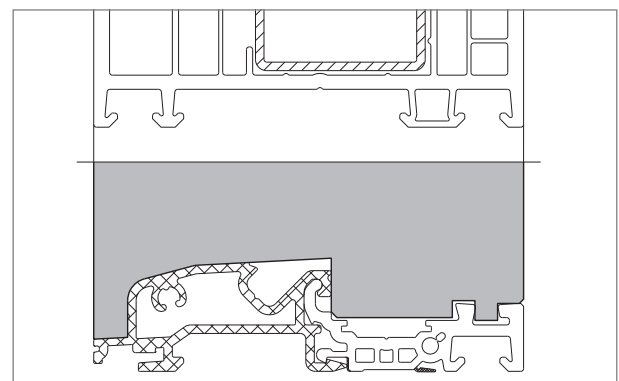

2. Konturfräsung am Blendrahmen für die Bodenschwelle 104.530 vornehmen, siehe Fräsezeichnung.



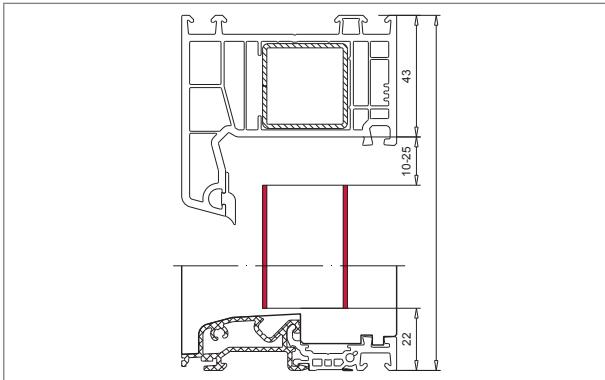

3. Stahl-Verstärkung zuschneiden:  
 Rahmenaußenmaß - 75 mm oder - 90 mm.  
 Länge ist abhängig von der Blendrahmenhöhe,  
 siehe Seite 4.2.

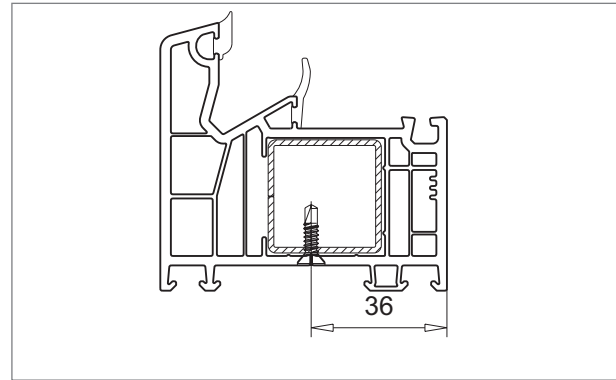

4. Stahl-Verstärkung mit Blendrahmen fixieren,  
 siehe Seite 5.4.

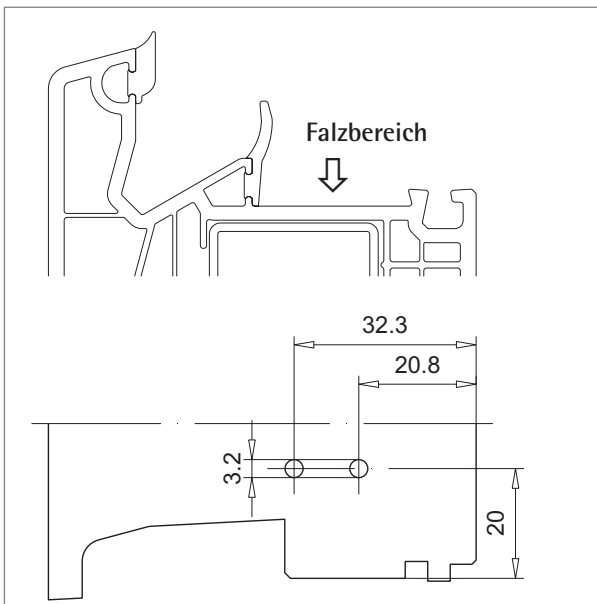

Bohrbild für Falzeckverbinder 106.443 (MD)

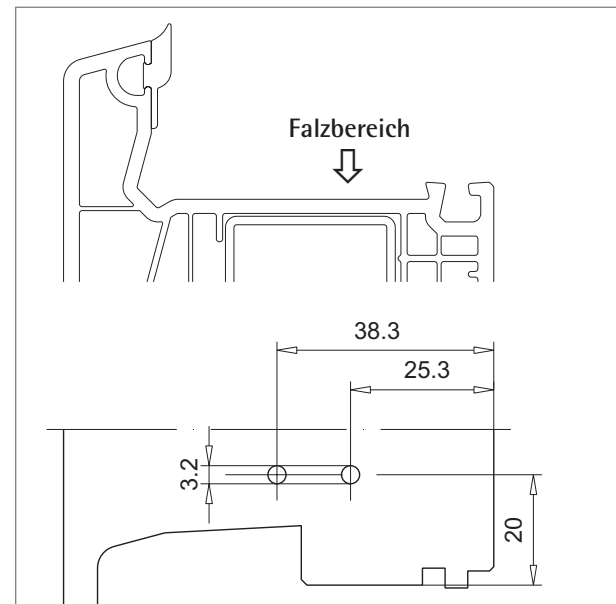

Bohrbild für Falzeckverbinder 106.442 (AD)

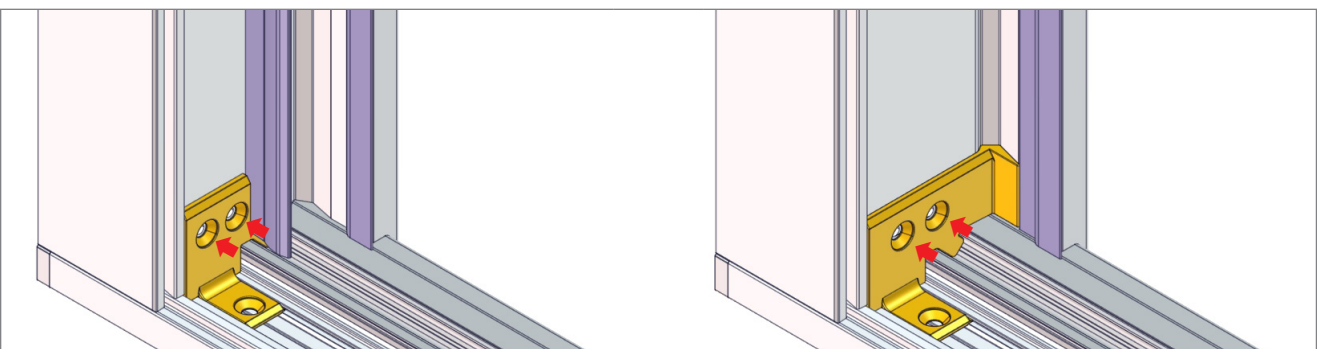

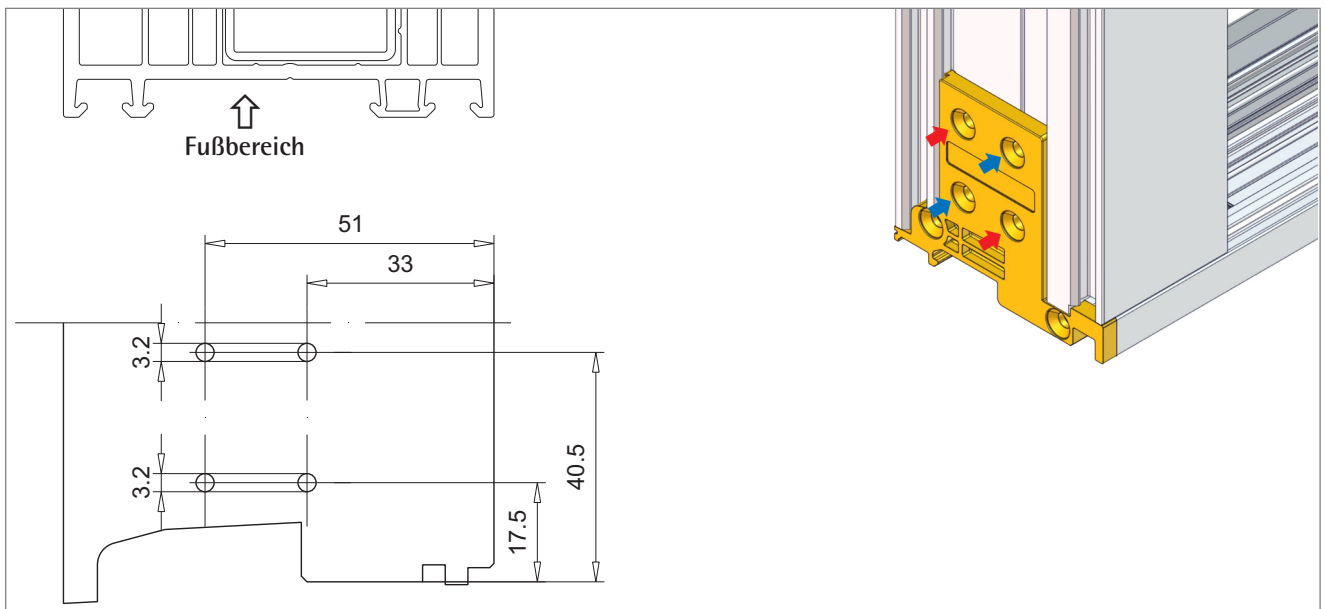

5. Blendrahmen im Falzbereich für Falzeckverbinder mit  $\varnothing 3,2$  mm vorbohren.  
 Bohrungen um 0,5 mm außermittig nach oben versetzen.  
 Dadurch wird sichergestellt, dass die Bodenschwelle beim Zusammenbau dicht am Blendrahmen anliegt.



6. Blendrahmen im Fußbereich für Laschenverbinder AD/MD 106.440 mit 2 Bohrungen  $\phi 3,2$  mm in Verstärkung vorbohren. Bohrungen diagonal anlegen. Rote Bohrpositionen müssen verwendet werden, blaue sind optional.

**Bodenschwelle zuschneiden**

<ul style="list-style-type: none"> <li>▪ Bodenschwelle (104.530) </li> </ul>	<ul style="list-style-type: none"> <li>▪ Deckel AD (104.428.2) </li> </ul>
	<ul style="list-style-type: none"> <li>▪ Deckel MD (104.428.3) </li> </ul>

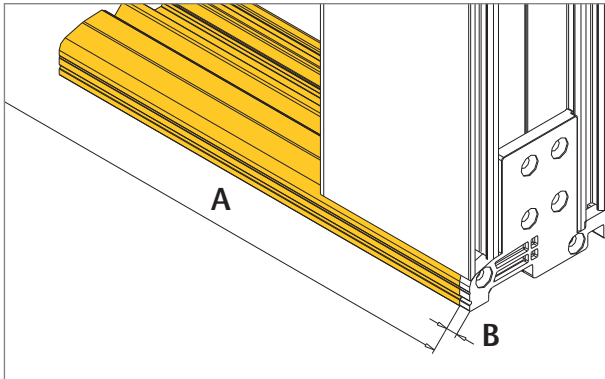

1. Die Länge der Bodenschwelle (A) errechnet sich aus Rahmenaußenmaß minus Schwellenhalter (B) 5 mm (L+R).  
 Bodenschwelle = RAM - 10 mm

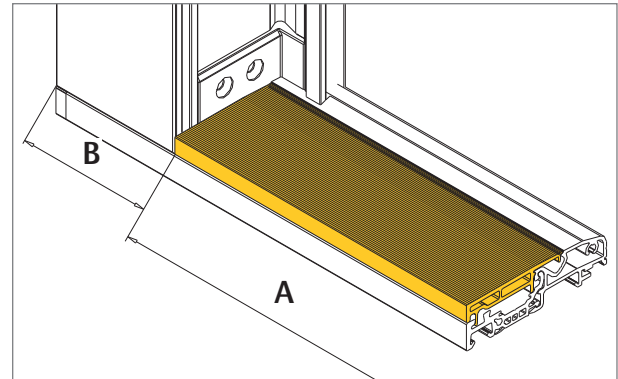

2. Die Länge des Deckels 104.428.2 (A) errechnet sich aus Rahmenaußenmaß minus Glasleistenfalzmaß Blendrahmen (B), siehe Kapitel 4.

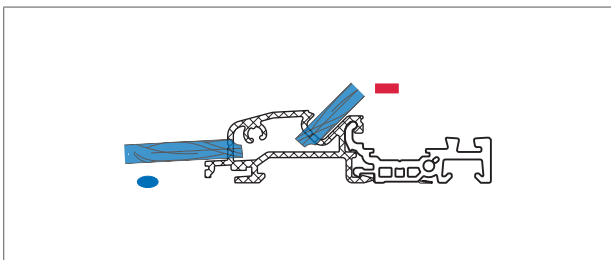
**Bodenschwelle entwässern**

1. Die Entwässerung der Bodenschwelle erfolgt über Bohrungen  $\varnothing 6$  mm. Für Anzahl und Anordnung der Bohrungen siehe Kapitel 5.

**Bodenschwelle montieren**

<ul style="list-style-type: none"> <li>Falzeckverbinder AD (106.442) </li> </ul>	<ul style="list-style-type: none"> <li>Falzeckverbinder MD (106.443) </li> </ul>
<ul style="list-style-type: none"> <li>Deckel AD (104.428.2) </li> </ul>	<ul style="list-style-type: none"> <li>Deckel MD (104.428.3) </li> </ul>
<ul style="list-style-type: none"> <li>Laschenverbinder (106.440) inkl. Dichtplatte </li> </ul>	<ul style="list-style-type: none"> <li>Schrauben (141.001.011.000, <math>\phi 4,2 \times 11</math> mm) </li> <li>(141.001.022.000, <math>\phi 4,3 \times 22</math> mm) </li> <li>(141.001.040.000, <math>\phi 4,3 \times 40</math> mm) </li> <li>(141.003.022.000, M3,9 x 22 mm) </li> <li>Handelsware (<math>\phi 3,9 \times 9,5</math> mm) </li> </ul>
<ul style="list-style-type: none"> <li>Dichtplatte (106.330) für Deckel 104.428.2, 104.428.3 </li> </ul>	

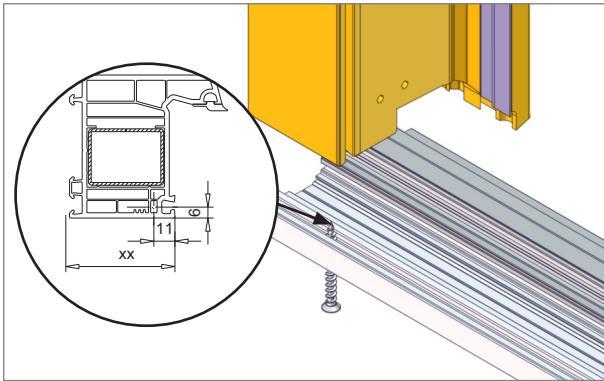

1. Bodenschwelle für die Fixierung von unten im dargestellten Bereich mit  $\phi 3.2$  mm vorbohren. Der Abstand ist abhängig vom Blendrahmen.

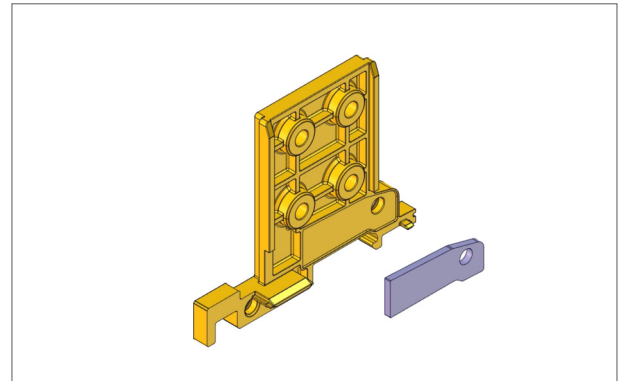

2. Dichtplatte an Laschenverbinder 106.440 ankleben (im Verbinder-Set enthalten).

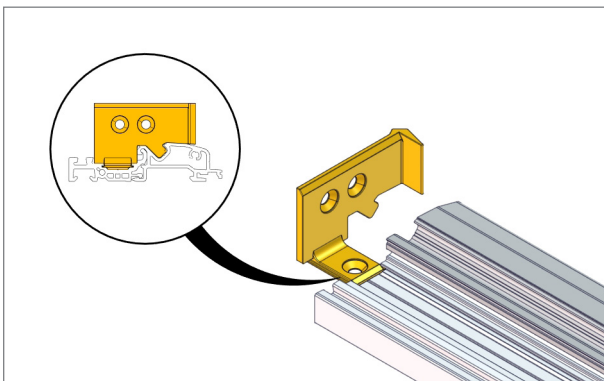

3. Falzeckverbinder, z.B. 106.442 auf Bodenschwelle aufschieben.

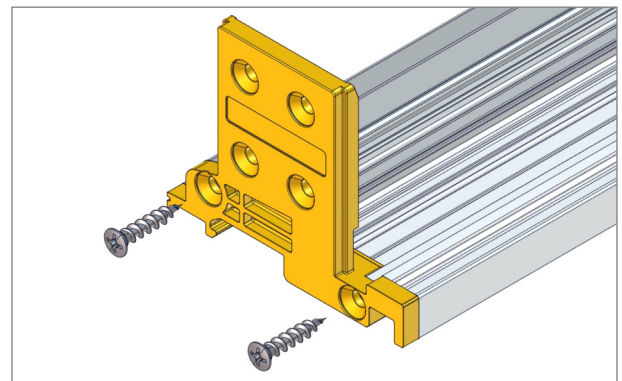

4. Laschenverbinder an Bodenschwelle mit Schrauben  $\phi 4,3$  mm x 22 mm fixieren.

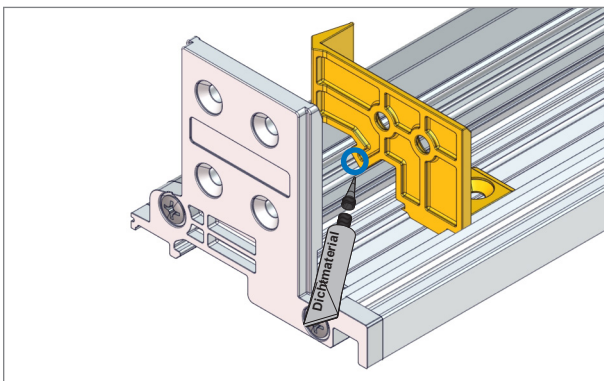

5. Falzeckverbinder und Bodenschwelle im Bereich der Entwässerung zusätzlich mit geeignetem Dichtmaterial abdichten.

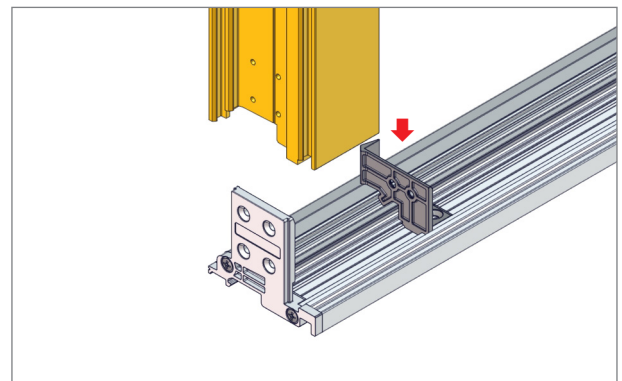

6. Bodenschwelle am fertig geschweißten Blendrahmen positionieren. Falzeckverbinder an Blendrahmenfalz anlegen, Bodenschwelle komplett aufschieben.

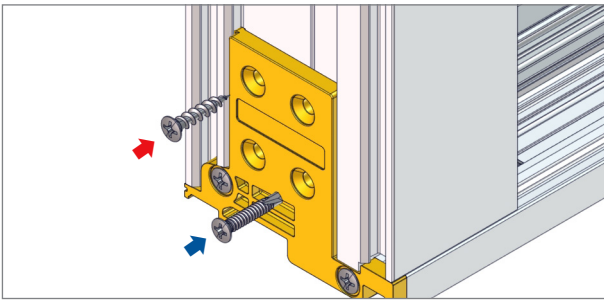

7. Laschenverbinder mit Schrauben fixieren.  
 ←  $M3,9 \times 22 \text{ mm}$  und  
 ←  $\phi 4,3 \times 22 \text{ mm}$

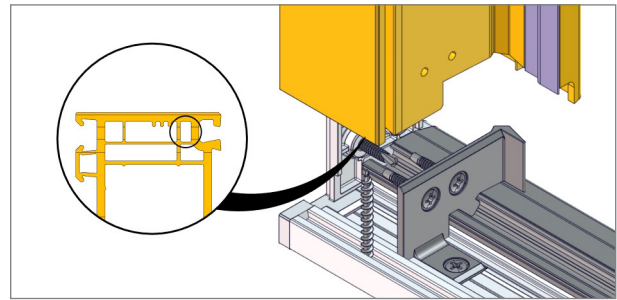

8. Bodenschwelle (L+R) von unten zusätzlich mit Schraube  $\phi 4,3 \text{ mm} \times 40 \text{ mm}$  am Blendrahmen fixieren.

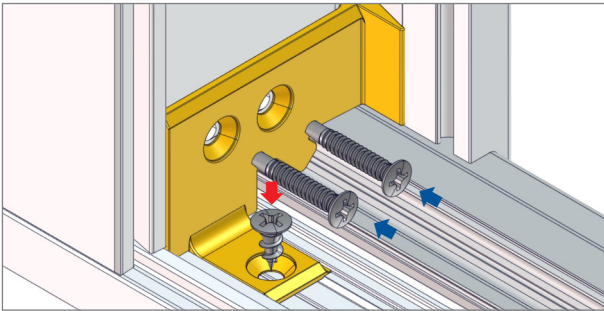

9. Falzeckverbinder mit Schrauben fixieren.  
 ←  $M3,9 \times 22 \text{ mm}$  am Blendrahmen  
 ←  $\phi 4,2 \times 11 \text{ mm}$  oder  $\phi 3,9 \times 9,5 \text{ mm}$  zur Bodenschwelle

### Deckel (AD) montieren

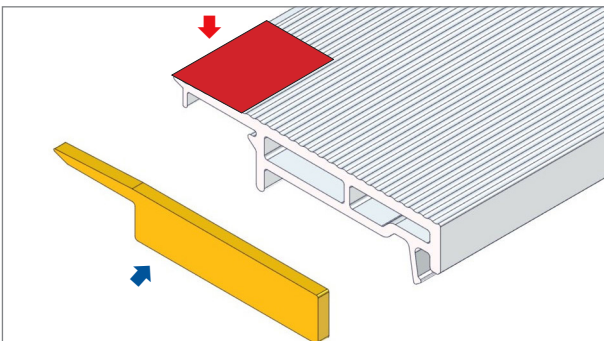

1. Deckel 104.428.2  
 ← beidseitig ausklinken mit  $8 \times 15 \text{ mm}$ ,  
 ← mit Dichtplatte 106.330 an beiden Enden abdichten.

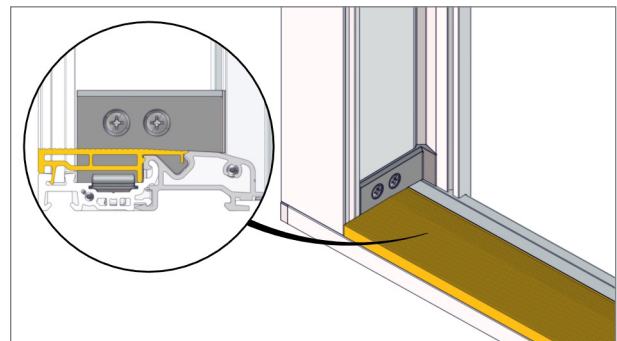

2. Deckel auf Bodenschwelle klipsen.

### Deckel (MD) montieren

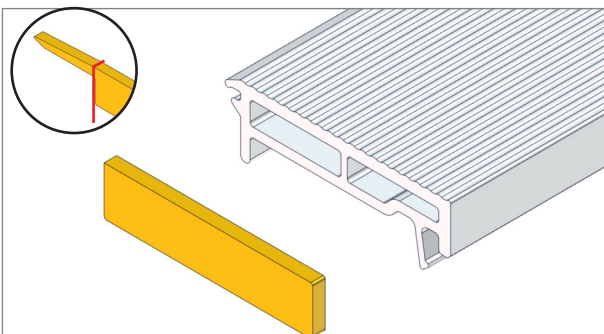



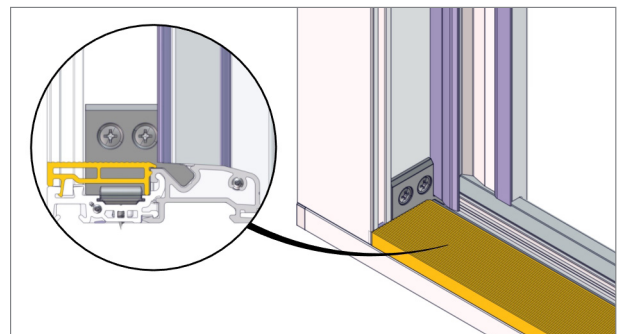

1. Deckel 104.428.3 mit gekürzter Dichtplatte 106.330 an beiden Enden abdichten.



2. Deckel auf Bodenschwelle klipsen.

Wetterschenkel zuschneiden und montieren

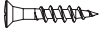
<ul style="list-style-type: none"> <li>Wetterschenkel (104.531) </li> </ul>	<ul style="list-style-type: none"> <li>Bürstendichtung (112.381) </li> </ul>
<ul style="list-style-type: none"> <li>Endkappe für 104.531 links (109.127.2) rechts (109.127.3) </li> </ul>	<ul style="list-style-type: none"> <li>Dichtung (112.490) </li> </ul>
<ul style="list-style-type: none"> <li>Schrauben (141.001.025.000, <math>\phi 4,3 \times 25 \text{ mm}</math>) </li> </ul>	

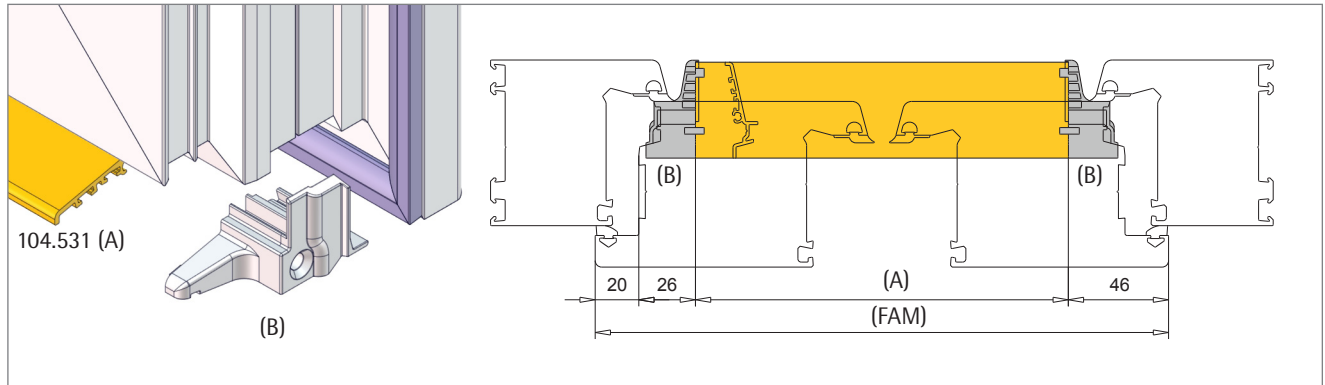

1. Wetterschenkel 104.531 (A) für Flügel zuschneiden.  
Die Länge des Wetterschenkels (A) errechnet sich aus Flügelaußenmaß (FAM) und Endkappen (B).  
 $A = \text{FAM} - 92 \text{ mm}$

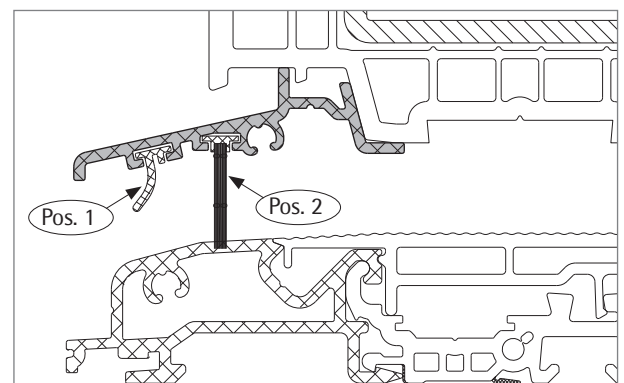
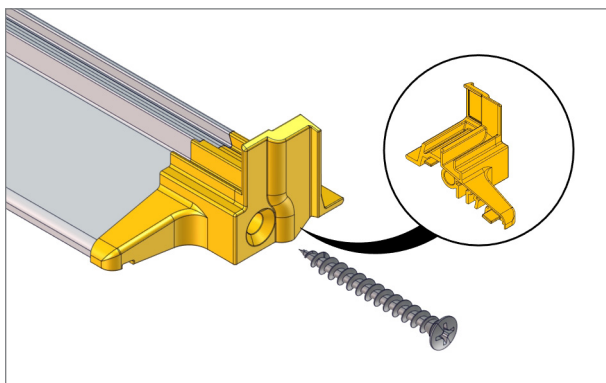

2. Endkappe 109.127 einseitig an Wetterschenkel mit Schraube  $\phi 4,3 \times 25 \text{ mm}$  fixieren.
3. Dichtungen auf Länge schneiden.  
(Pos. 1) 112.490  
(Pos. 2) 112.381

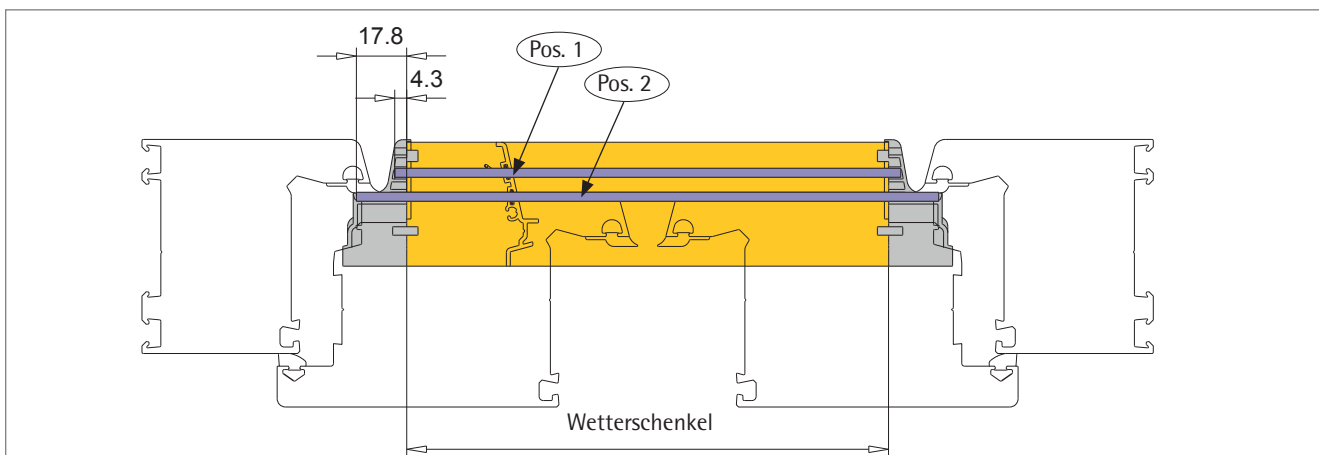

- 3.1 Die Länge der Dichtungen errechnet sich aus:  
(Pos.1) Wetterschenkel + 8,6 mm  
(Pos.2) Wetterschenkel + 35,6 mm



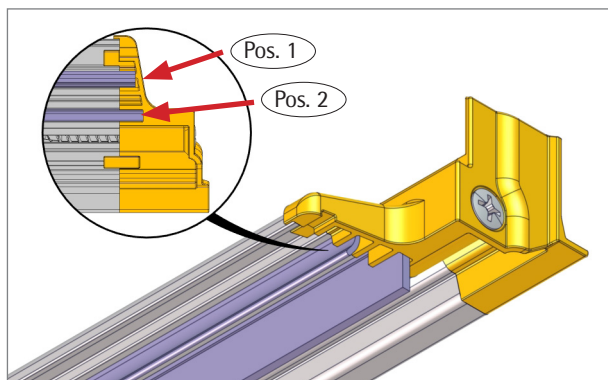

4. Dichtungen in die vorgesehenen Nuten im Wetterschenkel einziehen und bis in die Endkappe weiterführen.

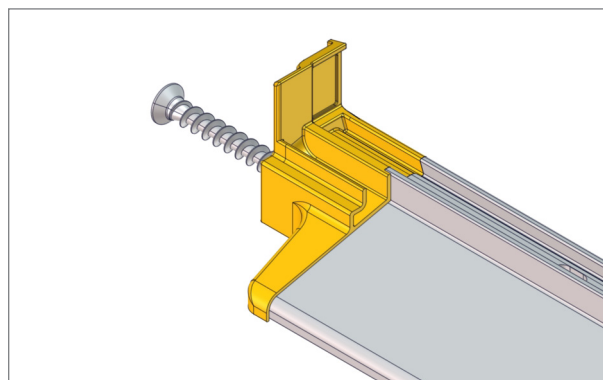

5. Zweite Endkappe an Wetterschenkel mit Schraube  $\varnothing 4,3 \times 25$  mm fixieren.

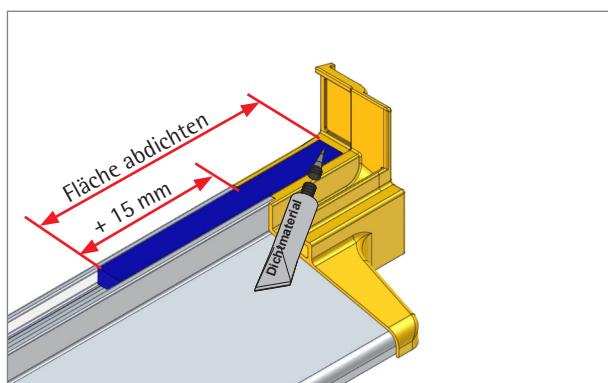

6. Endkappe und Wetterschenkel zum Flügel (L+R) im dargestellten Bereich zusätzlich mit geeignetem Dichtmaterial abdichten.

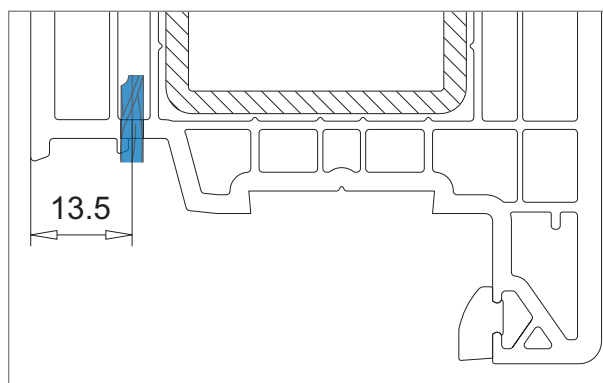

7. Flügel für Wetterschenkel vorbohren ( $\varnothing 3$  mm). Anzahl und Anordnung der Befestigung werden durch die werkseitig angebrachten Stanzungen am Wetterschenkel vorgegeben (Stanzungen alle 150 mm).

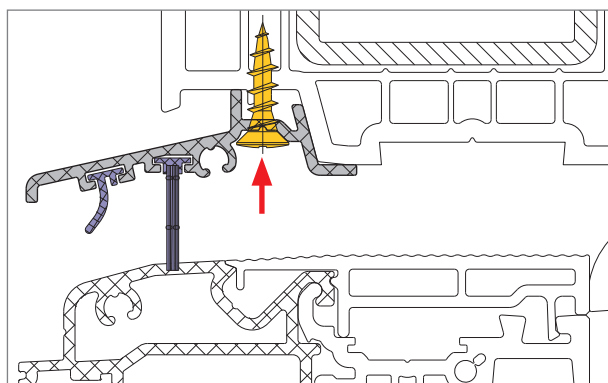



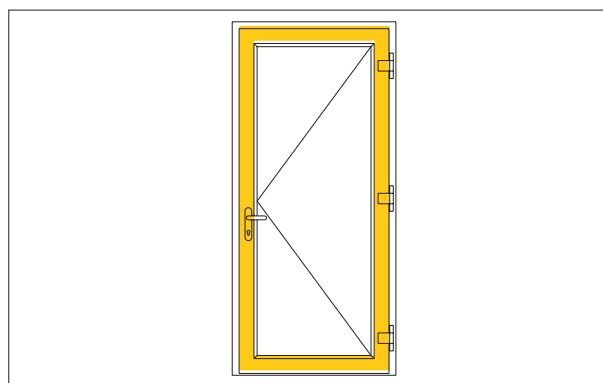

8. Vorgefertigten Wetterschenkel mit Schrauben  $\varnothing 4,3 \times 25$  mm am Flügel verschrauben.

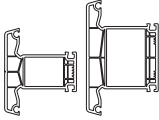
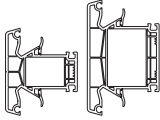

9. Flügel im vorgefertigten Rahmen anschlagen.

T-Profile zuschneiden und fräsen

<ul style="list-style-type: none"> <li>T-Profil (AD) (102.352, 102.357)</li> </ul> 	<ul style="list-style-type: none"> <li>T-Profil (MD) (102.350, 102.351)</li> </ul> 
<ul style="list-style-type: none"> <li>Falzeckverbinder AD (106.442)</li> </ul> 	<ul style="list-style-type: none"> <li>Falzeckverbinder MD (106.443)</li> </ul> 
<ul style="list-style-type: none"> <li>Schrauben (141.001.011.000, <math>\phi 4,2 \times 11</math> mm) (141.003.022.000, M3,9 <math>\times</math> 22 mm) Handelsware (<math>\phi 3,9 \times 9,5</math> mm)</li> </ul> 	<ul style="list-style-type: none"> <li>Bohrer <math>\phi 3,2</math> mm</li> </ul> 

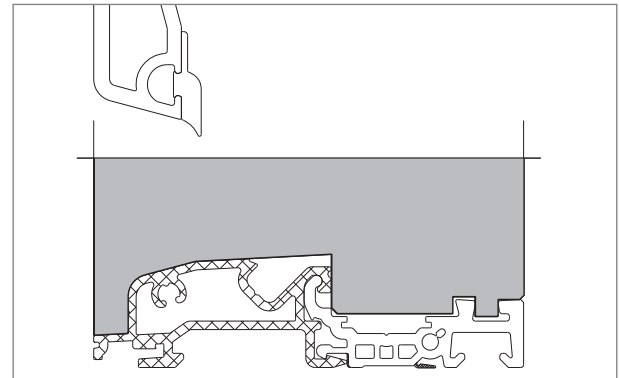
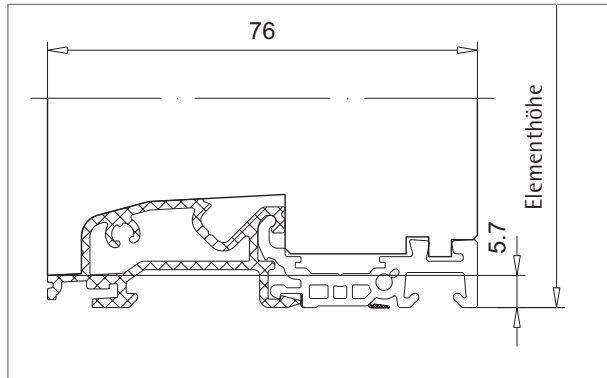

1. T-Profil zuschneiden:  
Elementhöhe - 5,7 mm. Für alle weiteren Abzugsmäße siehe ab Seite 4.2.

2. Konturfräsung am T-Profil einseitig für die Bodenschwelle 104.530 vornehmen, siehe Seite 6.6.

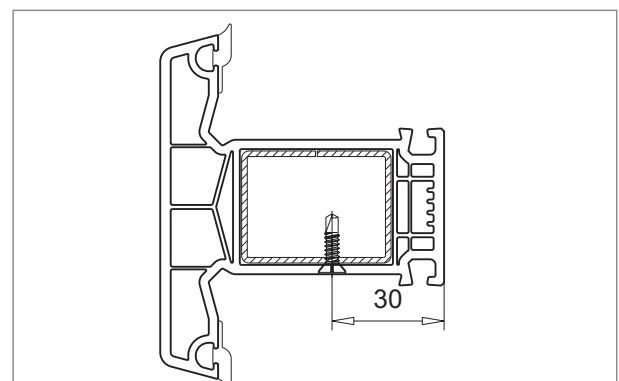
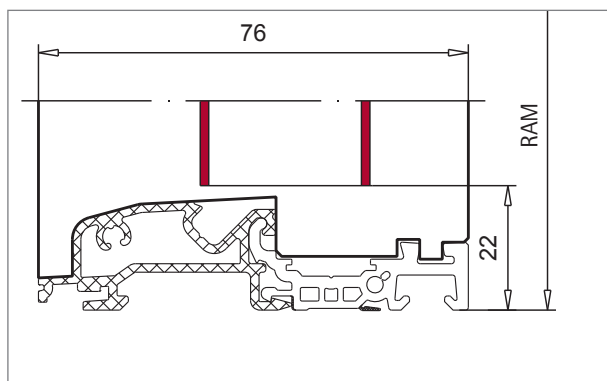

3. Stahl-Verstärkung zuschneiden:  
RAM - 75 mm oder - 90 mm. Länge ist abhängig von der Blendrahmenhöhe, siehe Seite 4.2.

4. Stahl-Verstärkung mit T-Profil fixieren, siehe Seite 5.4.

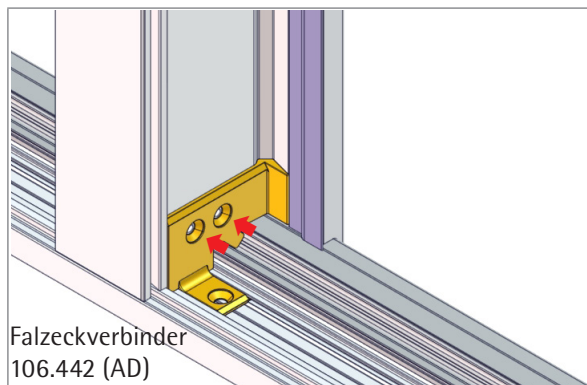

Falzeckverbinder 106.442 (AD)

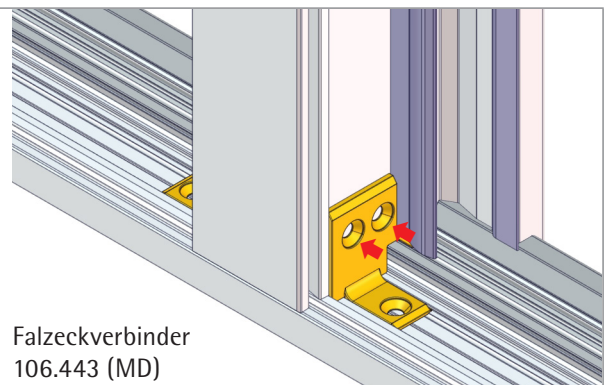

Falzeckverbinder 106.443 (MD)

5. T-Profil im Falzbereich für Falzeckverbinder mit  $\phi 3,2$  mm vorbohren (Bohrbilder siehe Seite 6.7).



**Bodenschwelle montieren**
**⚠ Bitte beachten!**

Die Montage der Bodenschwelle ist bis auf die Befestigung des T-Profiles analog der 1-tlg. Tür, siehe Seite 6.10.

Die Befestigung des T-Profiles im oberen Bereich sowie als Sprosse entspricht der Verarbeitung wie in Kapitel 5 beschrieben.

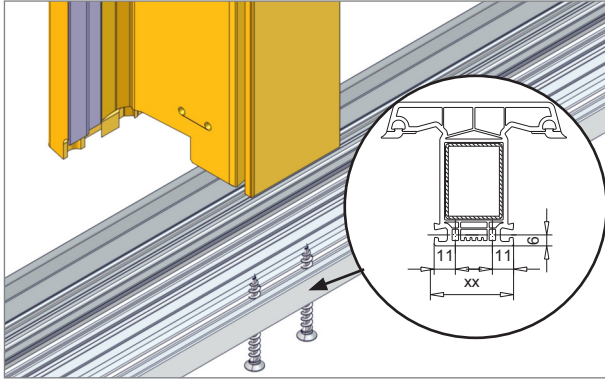

1. Bodenschwelle für die Fixierung von unten im dargestellten Bereich mit  $\phi 3.2$  mm vorbohren. Der Abstand ist abhängig vom T-Profil.

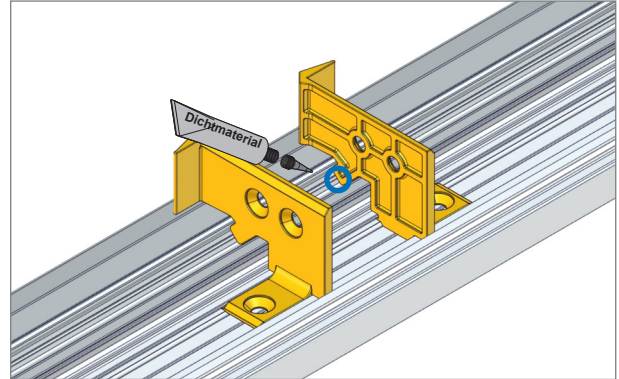

2. Falzeckverbinder für T-Profil (L+R) auf Bodenschwelle aufschieben und im Bereich der Entwässerung (L+R) zusätzlich mit geeignetem Dichtmaterial abdichten.

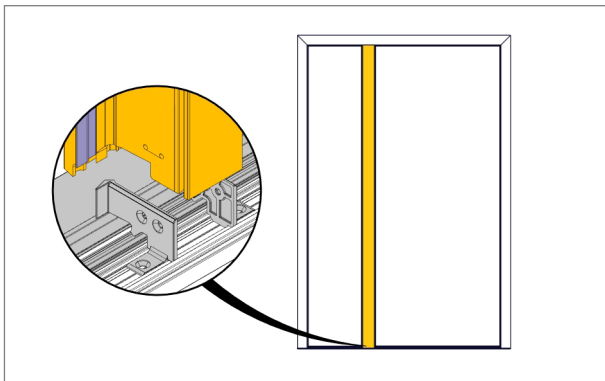

3. Bodenschwelle am 2-tlg. Element positionieren.

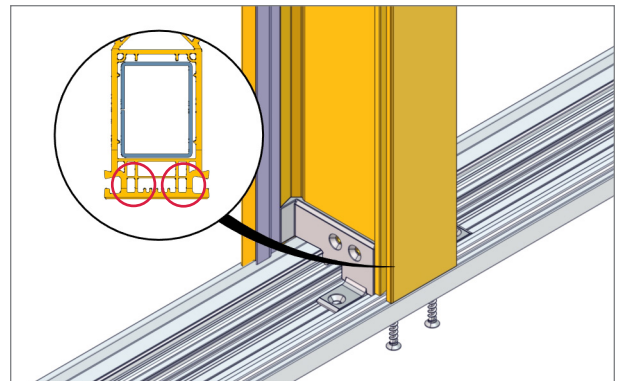

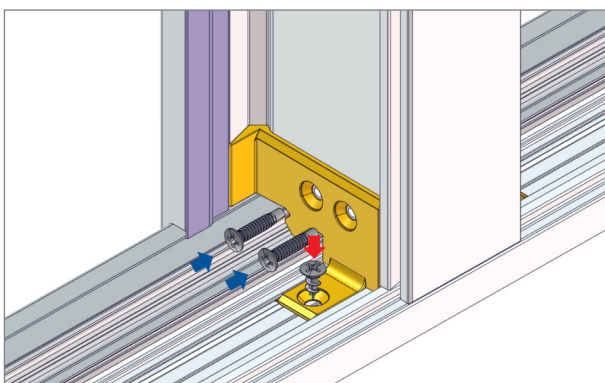

4. Bodenschwelle von unten zusätzlich mit 2 Schrauben  $\phi 4,3$  mm x 40 mm am T-Profil fixieren.



5. Falzeckverbinder mit Schrauben fixieren.  
 ◀  $M3,9 \times 22$  mm am Blendrahmen  
 ▶  $\phi 4,2 \times 11$  mm oder  $\phi 3,9 \times 9,5$  mm zur Bodenschwelle

## Deckel zuschneiden

<ul style="list-style-type: none"> <li>▪ Bodenschwelle (104.530) </li> </ul>	<ul style="list-style-type: none"> <li>▪ Deckel AD (104.428.2) </li> </ul>
	<ul style="list-style-type: none"> <li>▪ Deckel MD (104.428.3) </li> </ul>

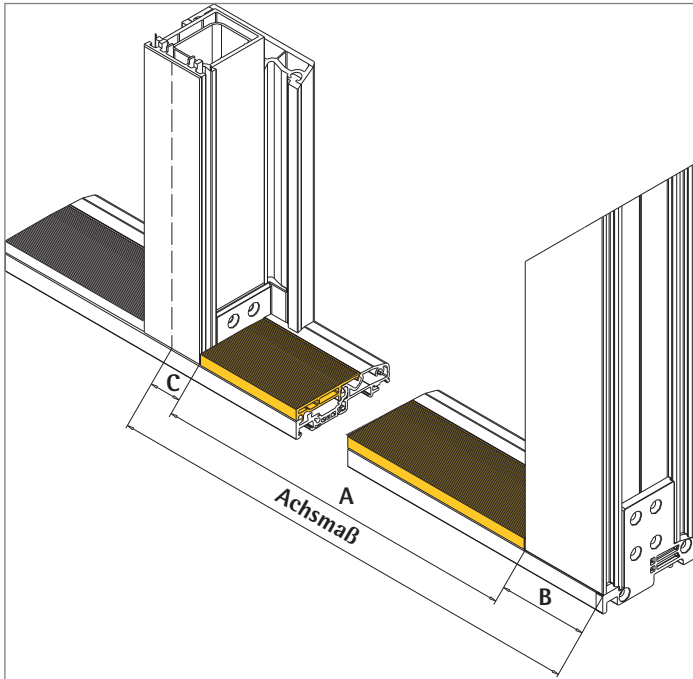









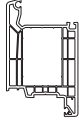
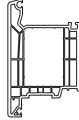

1. Die Länge des Deckels 104.428.2 (A) errechnet sich aus dem Achsmaß, B und C.  
 $A = \text{Achismaß} - B - C$

**Bitte beachten!**

Die Befestigung des Deckels entspricht der Standard-Verarbeitung, siehe Seite 6.11.



Flügel im festen Seitenteil unten vorbereiten und montieren über Verbinder

<ul style="list-style-type: none"> <li>Flügel (105.400) </li> </ul>	<ul style="list-style-type: none"> <li>Flügel (105.401) </li> </ul>
<ul style="list-style-type: none"> <li>Verstärkung (113.011) </li> </ul>	<ul style="list-style-type: none"> <li>Aufbauprofil (104.449) </li> </ul>
<ul style="list-style-type: none"> <li>Verbinder (106.424) halb </li> </ul>	<ul style="list-style-type: none"> <li>Abdeckprofil (104.532) </li> </ul>
<ul style="list-style-type: none"> <li>Schrauben (141.003.019.000, M3,9 x 19 mm) </li> <li>(141.001.022.000, Ø4,3 x 22 mm) </li> <li>(141.001.025.000, Ø4,3 x 25 mm) </li> <li>(141.001.045.000, Ø4,3 x 45 mm) </li> </ul>	<ul style="list-style-type: none"> <li>Dichtstopfen links/rechts für AD (106.395) </li> <li>Doppelseitiges Klebeband 10 x 1,0 mm (146.100.001) </li> <li>Bohrer Ø3,2 mm</li> <li>Bohrer Ø4,5 mm</li> </ul>

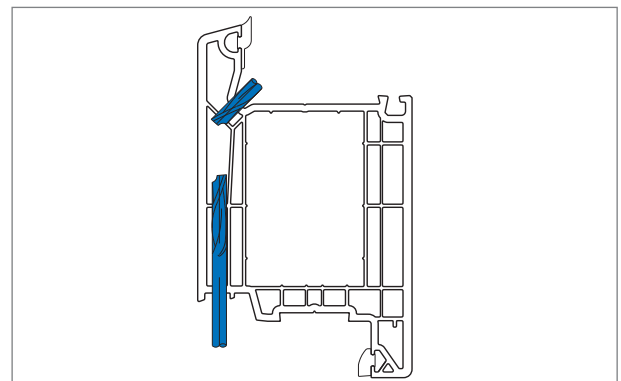
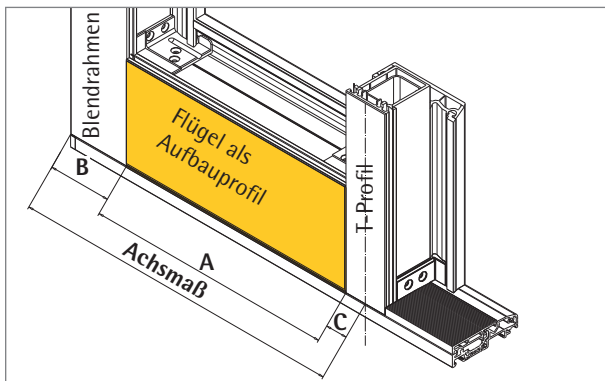

1. Flügel- und Aufbauprofil auf Länge schneiden. Die Länge A (= GLM) errechnet sich aus dem Achsmaß, B und C.  
 $A = \text{Achsmaß} - B - C$   
 Für Abzugsmaße der Blendrahmen und T-Profile siehe Kapitel 4.

2. Wasserschlitze fräsen gemäß allgemeinen Verarbeitungsrichtlinien vornehmen, siehe Seite 5.8.

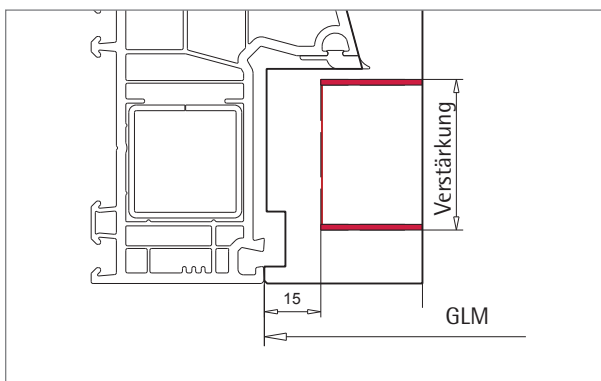

3. Verstärkung auf Länge schneiden (GLM - 30 mm) und mit Flügel verschrauben, siehe Seite 5.4.

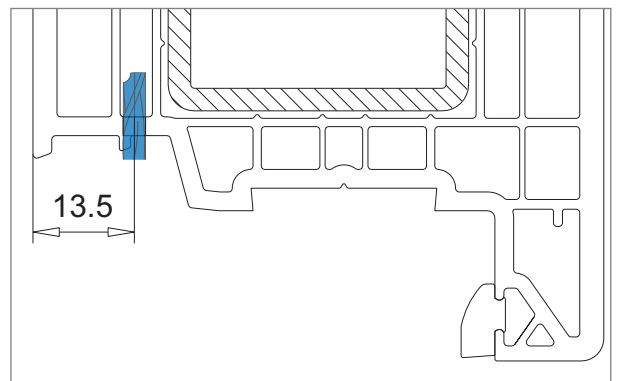

4. Flügel für Abdeckprofil 104.532 vorbohren (Ø3 mm). Anzahl und Anordnung der Befestigung werden durch die werkseitig angebrachten Stanzungen vorgegeben (Stanzungen alle 150 mm).

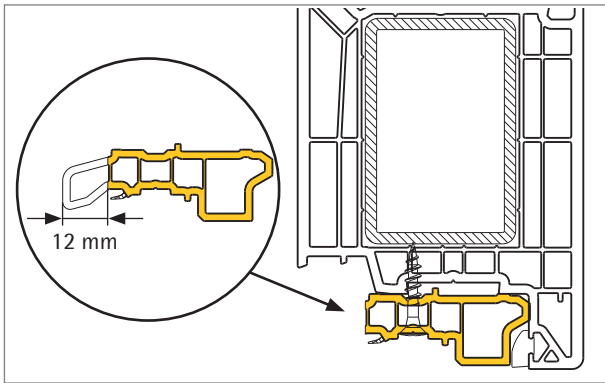

5. Aufbauprofil 104.449 kürzen und mit mit Schrauben  $\phi 4,3 \times 25$  mm verschrauben. Erste Schraube 50 mm aus der Ecke, Abstand untereinander 200 mm.

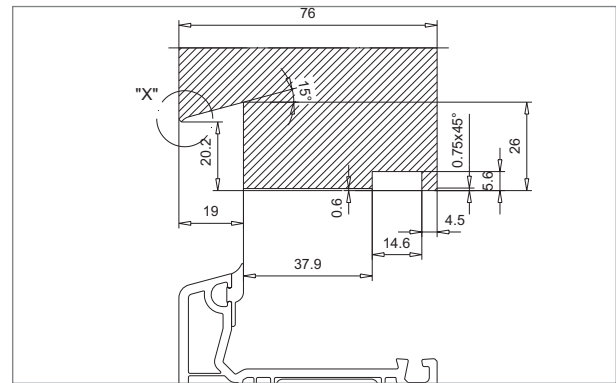

6. Standardfräsung AD beidseitig vornehmen, siehe Seite 5.19.

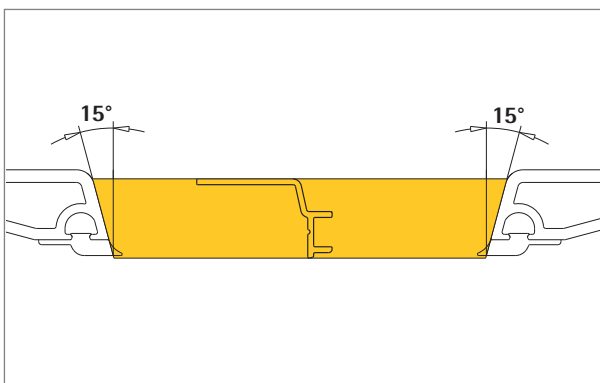

7. Das Abdeckprofil 104.532 auf lichtet Rahmenmaß  $15^\circ$  schneiden.

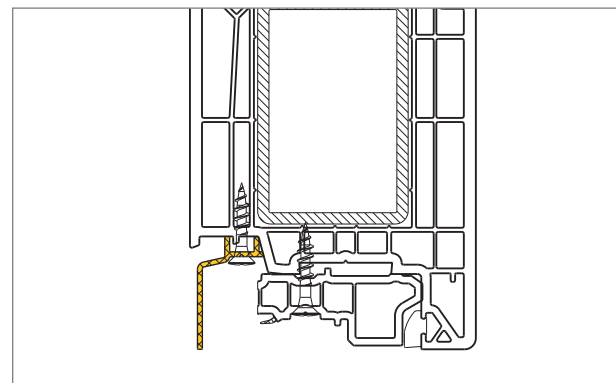

8. Das Abdeckprofil durch die werkseitig angebrachten Stanzungen mit Schrauben  $\phi 4,3 \times 22$  mm am Flügel verschrauben.

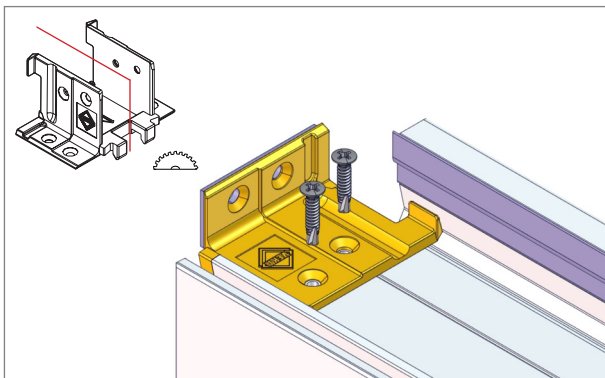

9. Verbinder 106.424 vor dem Einsatz halbieren, Flügel mit  $\phi 3,2$  mm vorbohren und Verbinder mit Schrauben  $M3,9 \times 19$  mm verschrauben.

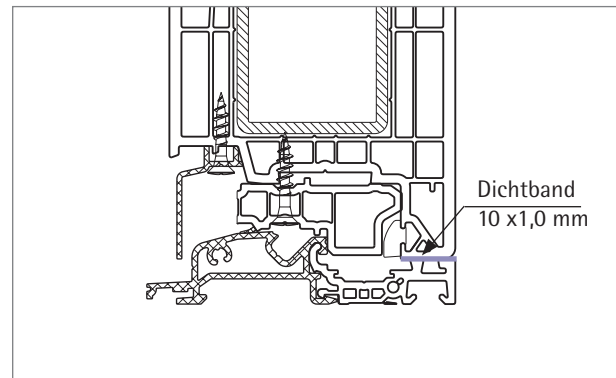

10. Flügel und Bodenschwelle auf ganzer Länge mit Dichtband 146.100.001 ausfüllen, Flügel auf der Bodenschwelle positionieren.

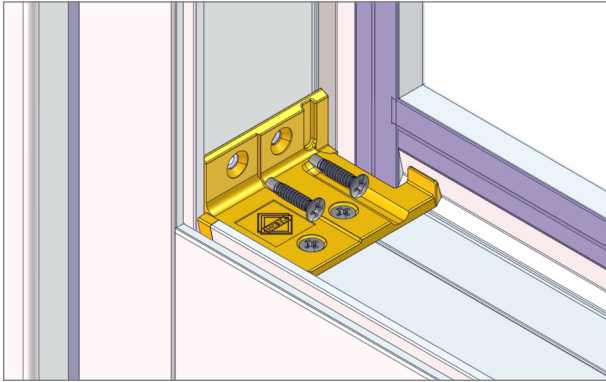

11. Flügel seitlich zum Blendrahmen und T-Profil mit  $\phi 3,2$  mm vorbohren und mit Schrauben M3,9 x 19 mm verschrauben.

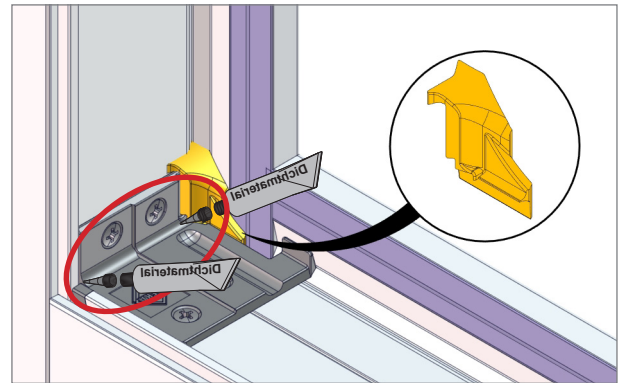

12. Lücke zwischen Verbinder und Profil (L+R) mit geeignetem Dichtmaterial abdichten und mit Dichtstopfen 106.395 schließen.

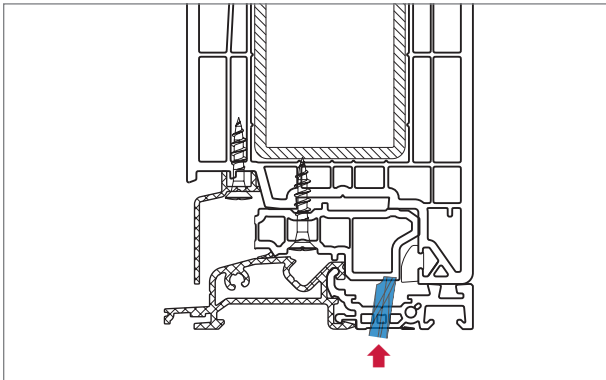



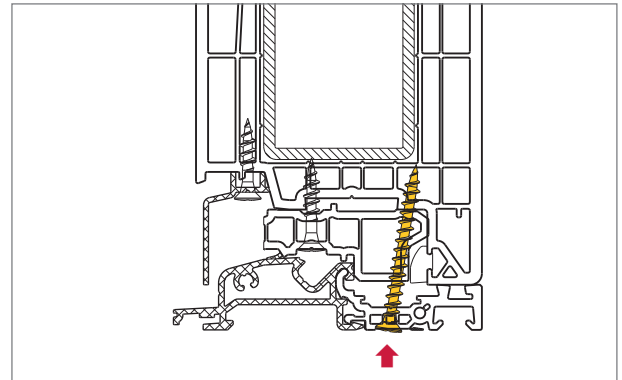

13. Bodenschwelle mit Bohrer  $\phi 4,5$  mm vorbohren. Anzahl der Bohrungen: 200 mm untereinander

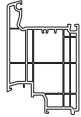

14. Bodenschwelle und Flügel über die vorgesehene Bohrungen mit Schrauben  $\phi 4,3$  x 45 mm verschrauben.

**Aufbauprofil im festen Seitenteil oben vorbereiten und montieren über Verbinder**

<ul style="list-style-type: none"> <li>Aufbauprofil (105.402)</li> </ul> 	<ul style="list-style-type: none"> <li>Stahl-Verstärkung (113.025)</li> </ul> 
<ul style="list-style-type: none"> <li>Verbinder (106.424.1) halb</li> </ul> 	<ul style="list-style-type: none"> <li>Schrauben (141.003.019.000, M3,9 x 19 mm)</li> <li>Bohrer <math>\phi</math> 3,2 mm</li> </ul> 

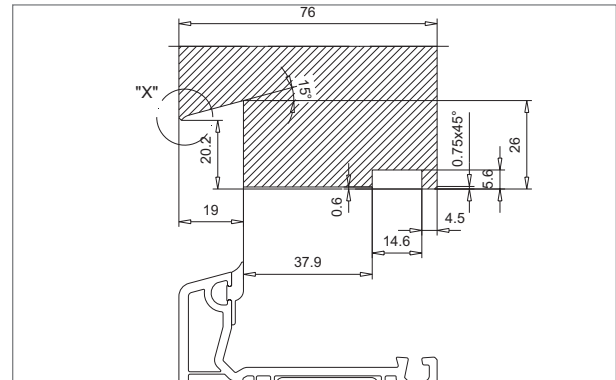
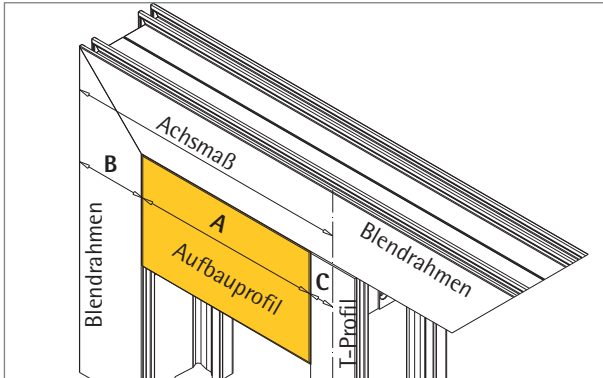

1. Aufbauprofil auf Länge schneiden, für Verbindung mit Verbinder = GLM.  
Die Länge A (= GLM) errechnet sich aus dem Achsmaß, B und C.  
Für Maße für Blendrahmen und T-Profile siehe Kapitel 4 Abzugsmaße.

2. Standardfräsung AD beidseitig vornehmen, siehe Seite 5.19.

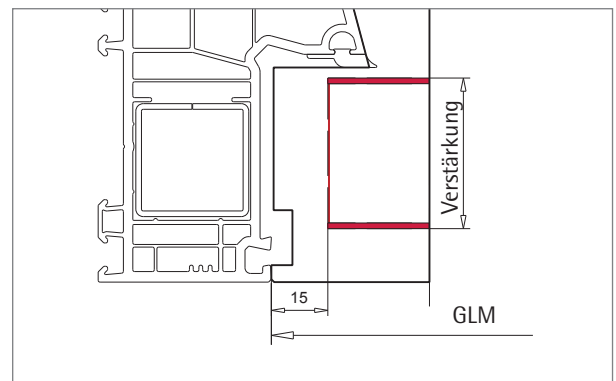
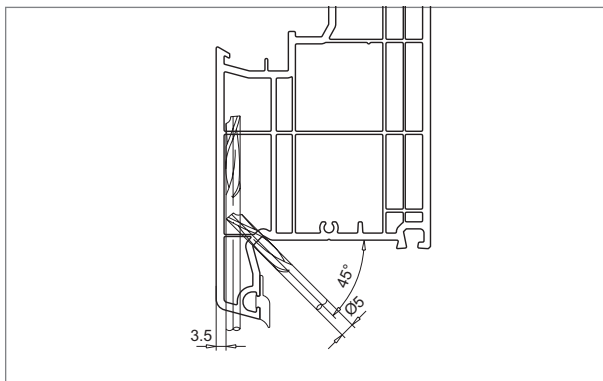

3. Bei farbigen Profilen Vorkammern belüften, siehe Seite 5.17.

4. Verstärkung auf Länge schneiden (GLM - 30 mm) und mit Aufbauprofil verschrauben, siehe Seite 5.4.

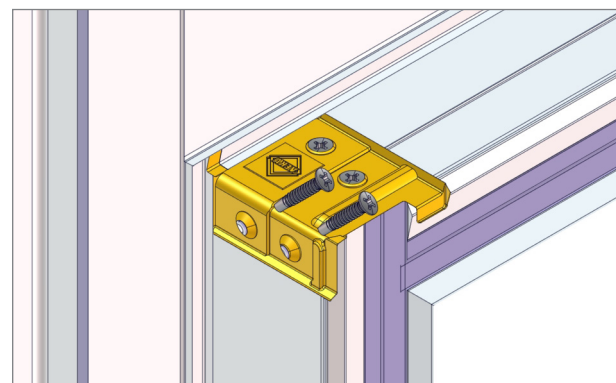
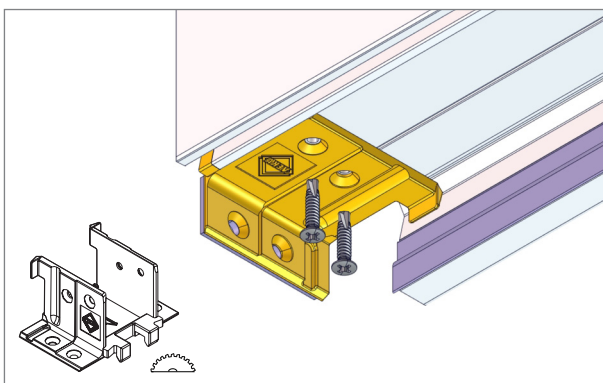

5. Verbinder 106.424 vor dem Einsatz halbieren, Aufbauprofil mit  $\phi$ 3,2 mm vorbohren und Verbinder mit Schrauben M3,9 x 19 mm verschrauben.

6. Aufbauprofil in das vorgefertigte Element einsetzen und seitlich zum Blendrahmen und T-Profil mit  $\phi$ 3,2 mm vorbohren und mit Schrauben M3,9 x 19 mm verschrauben.

Abzugsmaß Stulpprofil

<ul style="list-style-type: none"> <li>Stulpprofil (102.356)</li> </ul>		<ul style="list-style-type: none"> <li>Stulpprofil (102.358)</li> </ul>	
<ul style="list-style-type: none"> <li>Stahl-Verstärkung (113.001)</li> </ul>		<ul style="list-style-type: none"> <li>Stahl-Verstärkung (113.013)</li> </ul>	
<ul style="list-style-type: none"> <li>Endkappe 1-tlg. (109.170)</li> </ul>		<ul style="list-style-type: none"> <li>Endkappe 1-tlg. (109.173)</li> </ul>	
<ul style="list-style-type: none"> <li>Endkappe 2-tlg. (109.172.2/109.172.3)</li> </ul>		<ul style="list-style-type: none"> <li>Endkappe 2-tlg. (109.172.2/109.174.3)</li> </ul>	

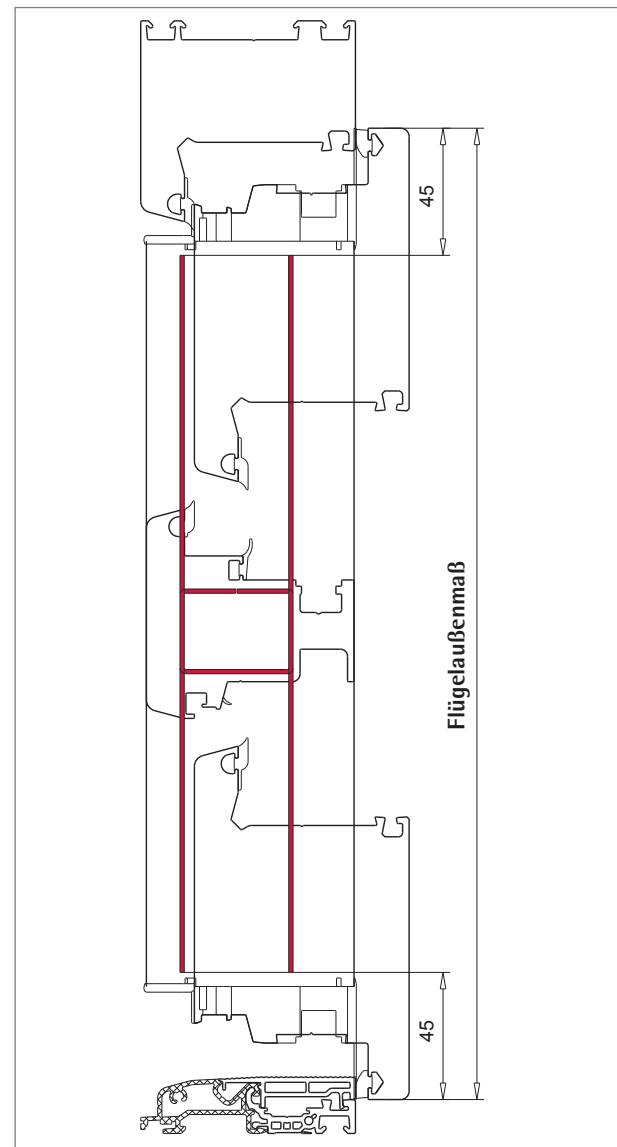
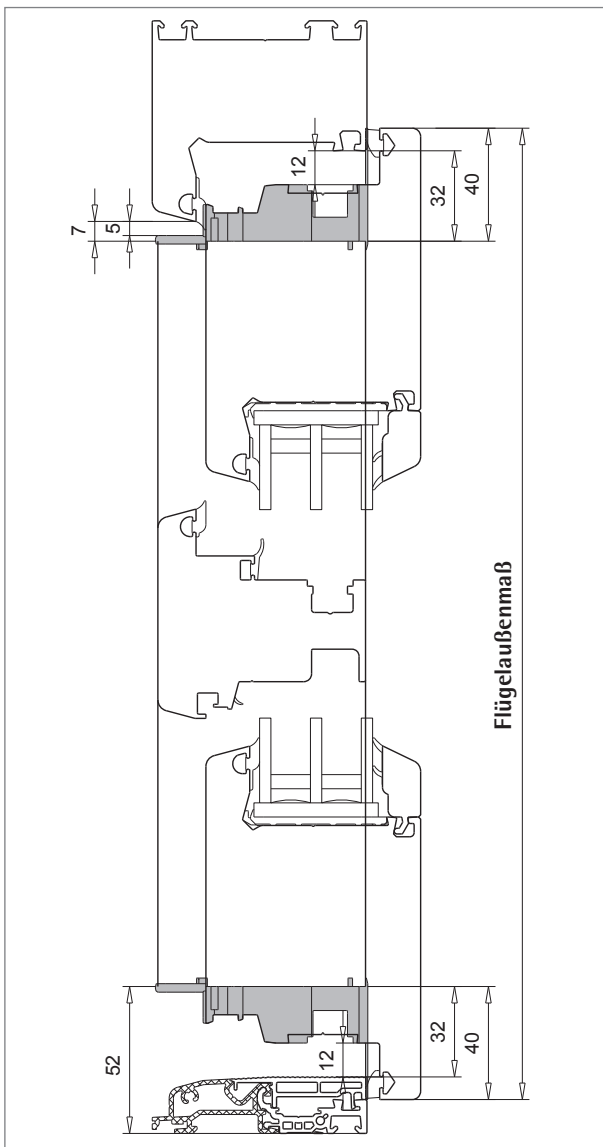

1. Stulpprofil 102.356 bzw. 102.358 auf Länge schneiden (FAM - 80 mm).

2. Verstärkung 113.001 bzw. 113.013 auf Länge schneiden (FAM - 90 mm).

**⚠ Bitte beachten!**

Die Verarbeitung der Stulpprofile und die Befestigung der Endkappen entspricht der Standard-Verarbeitung, siehe Seite 5.36.





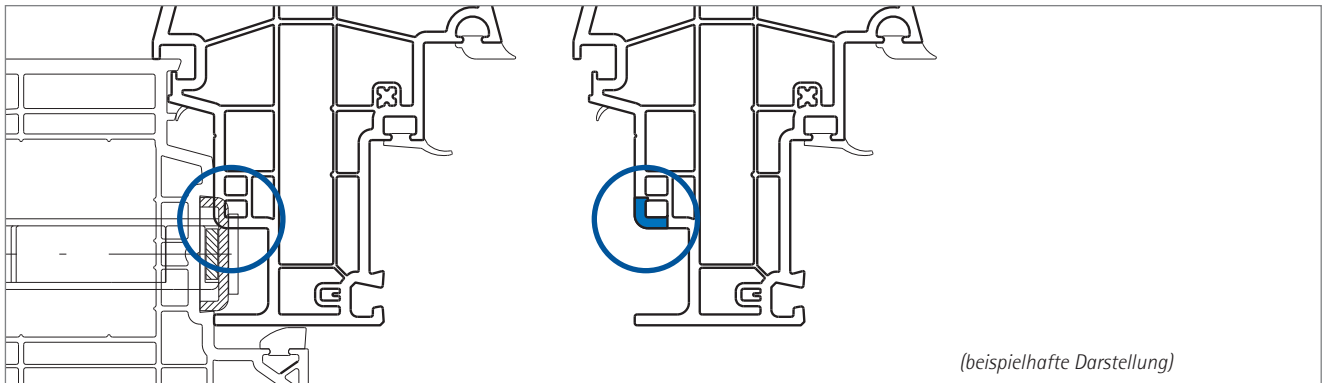

## Zusatzarbeiten bei Stulprofil 102.358



1. Bei Verwendung von Notausgangs- und/oder Anti-Panik-Verriegelungen kann eine beschlagabhängige Bearbeitung des Stulpprofiles erforderlich sein.

Wetterschenkel 104.531 und Endkappe befestigen

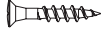
<ul style="list-style-type: none"> <li>Wetterschenkel (104.531) </li> </ul>	<ul style="list-style-type: none"> <li>Bürstendichtung (112.381) </li> </ul>
<ul style="list-style-type: none"> <li>Endkappe für 104.531 links (109.127.2) rechts (109.127.3) </li> </ul>	<ul style="list-style-type: none"> <li>Dichtung (112.490) </li> </ul>
<ul style="list-style-type: none"> <li>Endkappe für Stulp/Zweitflügel links (109.129.2) rechts (109.129.3) </li> </ul>	<ul style="list-style-type: none"> <li>Schrauben (141.001.025.000, <math>\phi 4,3 \times 25 \text{ mm}</math>) </li> </ul>

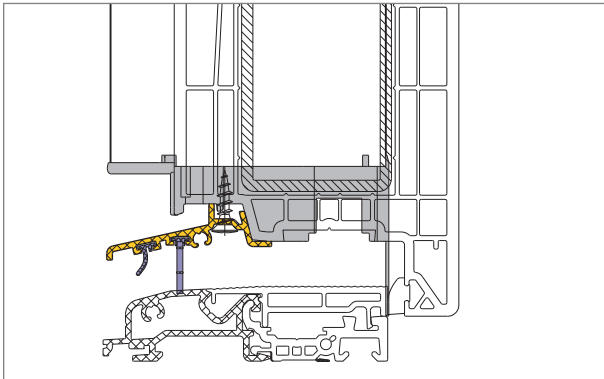

1. Für Erstflügel den Wetterschenkel 104.531 vorbereiten und verschrauben, siehe Seite 6.12.

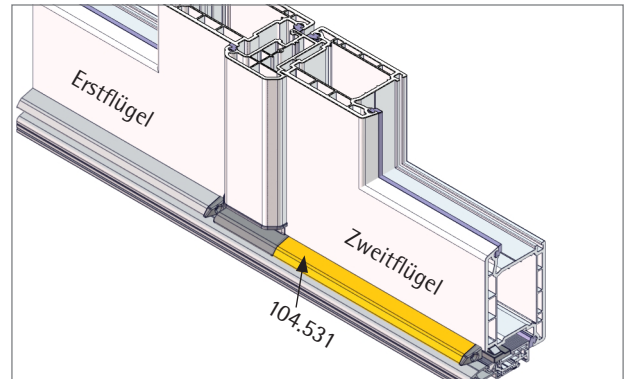

2. Wetterschenkel 104.531 für Zweitflügel zuschneiden.

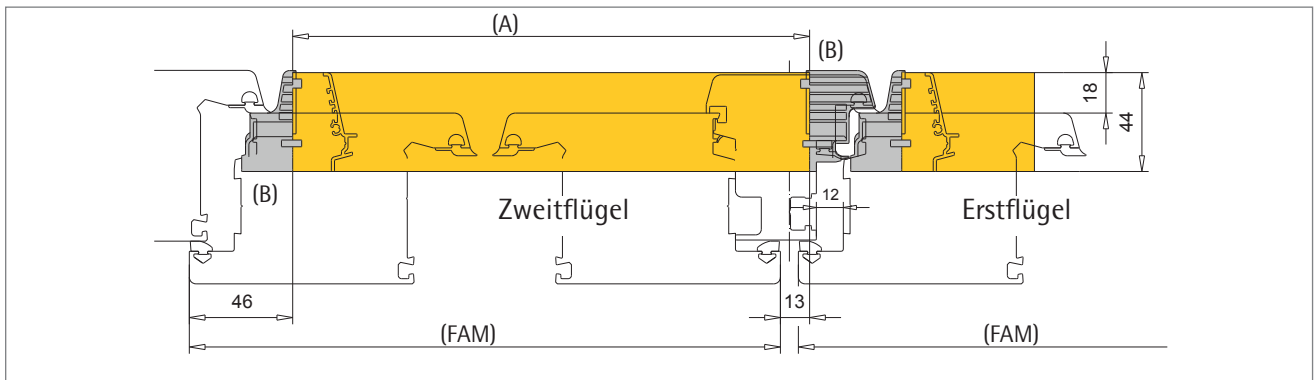

3. Wetterschenkel (A) für Flügel zuschneiden:  
Die Länge des Wetterschenkels (A) errechnet sich aus Flügelaußenmaß (FAM) und Endkappen (B).  
 $A = \text{FAM} - 33 \text{ mm}$

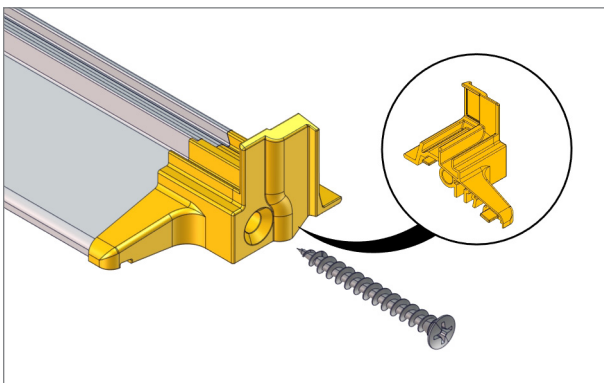

4. Eine Endkappe 109.127 an Wetterschenkel zur Rahmenseite mit Schraube  $\phi 4,3 \times 25 \text{ mm}$  fixieren.

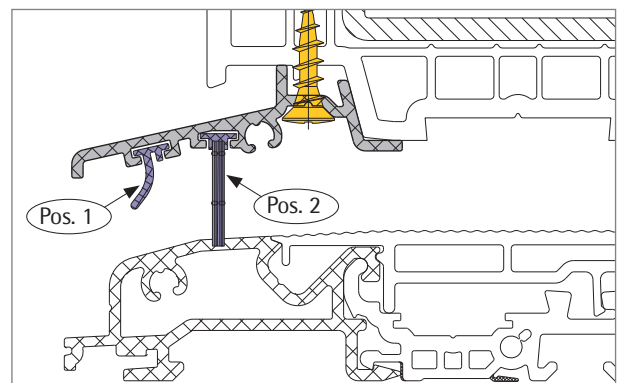

5. Dichtungen auf Länge schneiden.  
(Pos. 1) 112.490  
(Pos. 2) 112.381

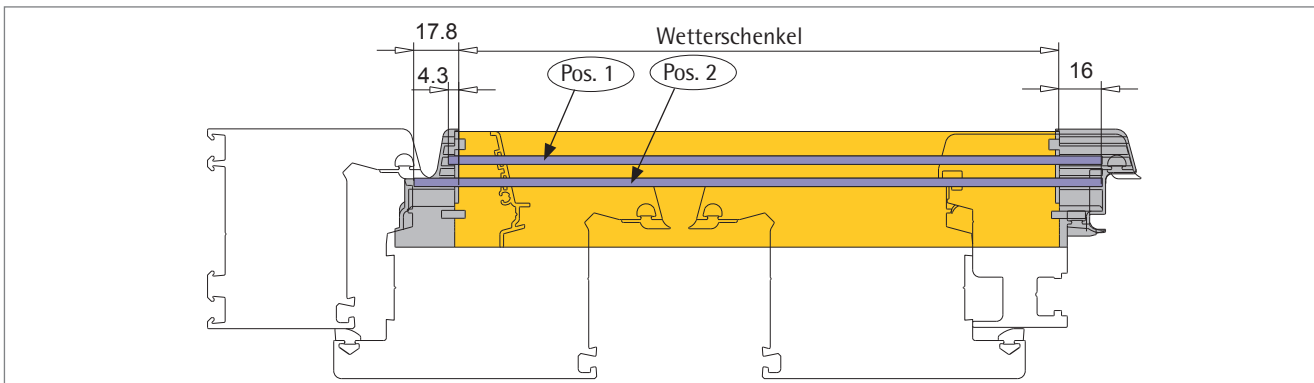

- 5.1 Die Länge der Dichtungen errechnet sich aus:  
 (Pos. 1) Wetterschenkel + 20,3 mm  
 (Pos. 2) Wetterschenkel + 33,8 mm

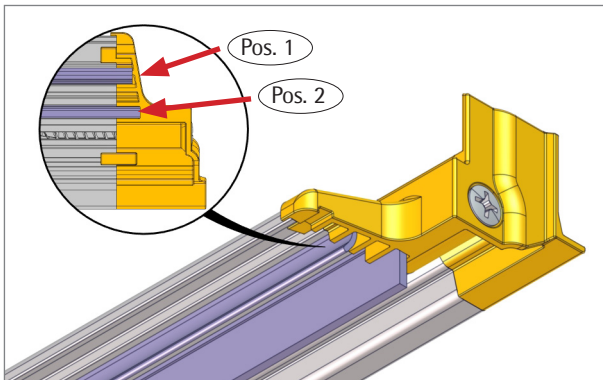

6. Dichtungen in die vorgesehenen Nuten im Wetterschenkel einziehen und bis in die Endkappe weiterführen.

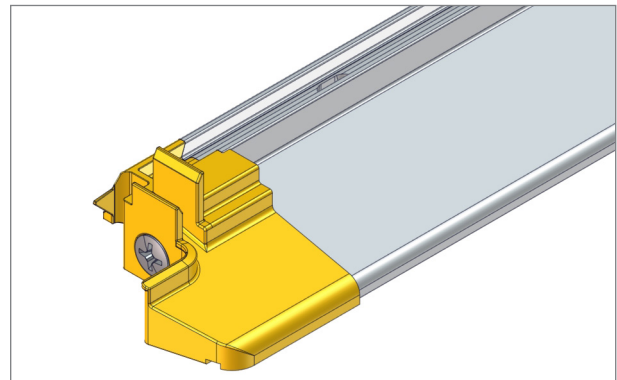

7. Zweite Endkappe 109.129 an Wetterschenkel mit Schraube  $\phi 4,3 \times 25$  mm fixieren.

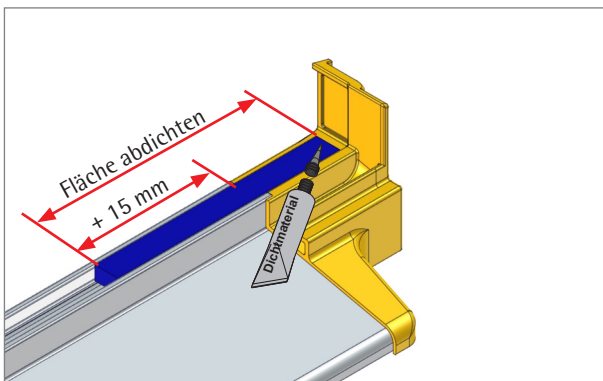

8. Endkappe und Wetterschenkel zum Flügel im dargestellten Bereich zusätzlich mit geeignetem Dichtmaterial abdichten.

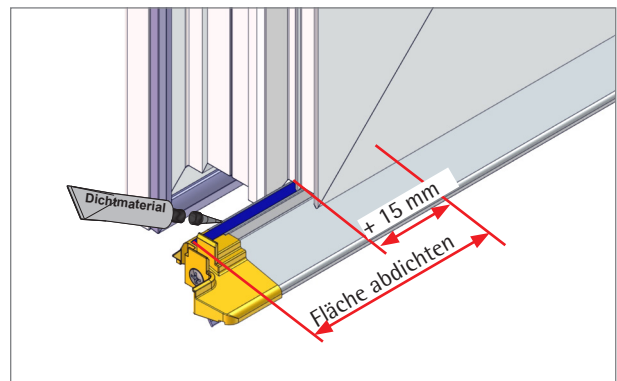

9. Endkappe und Wetterschenkel zum Stulpprofil im dargestellten Bereich zusätzlich mit geeignetem Dichtmaterial abdichten.

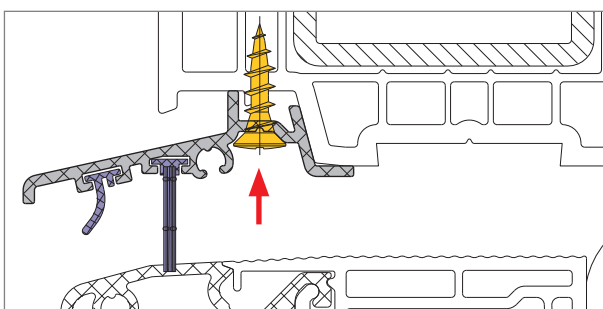



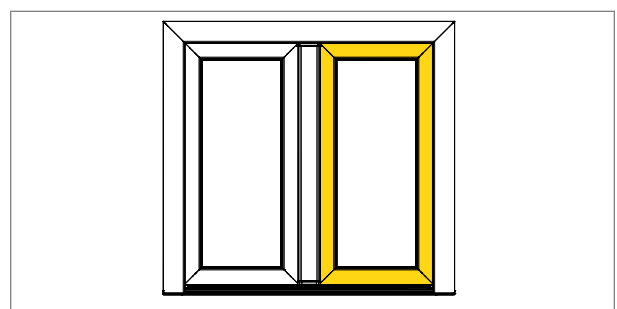



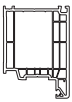

10. Vorgefertigten Wetterschenkel mit Schrauben  $\phi 4,3 \times 25$  mm am Flügel verschrauben, siehe Seite 6.13



11. Flügel im vorgefertigten Rahmen anschlagen. Für Lieferanten für Beschlag und Bänder siehe Kapitel 8.

Zusatzarbeiten für Haustüren mit flügelüberdeckender Füllung

<ul style="list-style-type: none"> <li>Flügel (105.403) </li> </ul>		<ul style="list-style-type: none"> <li>Verstärkung (113.011.3) </li> </ul>
<ul style="list-style-type: none"> <li>Wetterschenkel (104.462) </li> </ul>	wahlweise	<ul style="list-style-type: none"> <li>Endkappe für 104.531 links (109.245.2) rechts (109.245.3) </li> </ul>
<ul style="list-style-type: none"> <li>Wetterschenkel (104.531) </li> </ul>		<ul style="list-style-type: none"> <li>Dichtung (112.490) </li> </ul>
<ul style="list-style-type: none"> <li>Schrauben (141.001.011.000, <math>\phi 4,2 \times 11</math> mm)  (141.001.025.000, <math>\phi 4,3 \times 25</math> mm) </li> </ul>		<ul style="list-style-type: none"> <li>Bürstendichtung (112.381) </li> </ul>

**⚠ Bitte beachten!**

- Für die Haustür mit flügelüberdeckender Füllung gelten dieselben Richtlinien wie für die Standard-Haustür. Die Zusatzarbeiten sind unten aufgeführt.
- Richtlinien und Verarbeitungshinweise für flügelüberdeckende Füllungen beim Hersteller anfordern. Abzugsmaße für flügelüberdeckende Füllungen unbedingt mit dem Hersteller abstimmen.
- Bei Verwendung des verdeckt liegenden Wetterschenkels (104.462) die Deckplatte unten länger lassen, Abzugsmaß siehe Seite 4.27.
- Aus optischen Gründen wird bei beidseitig flügelüberdeckenden Füllungen die Verwendung von Rollenbändern empfohlen.

**Flügelprofil 105.403 fräsen**

Für Entwässerung (unten) das Flügelprofil wie in Abbildung links fräsen.

Für Dampfdruckausgleich (oben) und Vorkammerbelüftung gilt die gleiche Fräsung wie in Abbildung rechts. Anzahl und Anordnung siehe ab Seite 5.6.

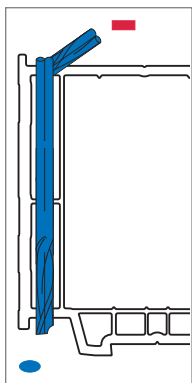

Entwässerung (unten)

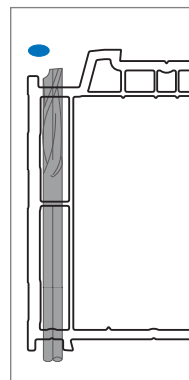

Dampfdruckausgleich (oben)

## Verglasungstabelle für flügelüberdeckende Füllung

Füllungsstärke * [mm]	Glasleiste	
	Abmessung	Art.-Nr.
37	35,5 mm	107.271
39	33,5 mm	107.272
41	31,5 mm	107.270
43	29,5 mm	107.273
45	27,5 mm	107.269
47	25,5 mm	107.274
49	23,5 mm	107.268
51	21,5 mm	107.267
51/51/53	19 mm	107.277
53	19,5 mm	107.266
55	17,5 mm	107.265
57	15,5 mm	107.264
59	13,5 mm	107.263
61	11,5 mm	107.262
63	9,5 mm	107.261
65	7,5 mm	107.260
67	7,5 mm	107.278

\* Die Füllungsstärke ist abhängig von der Dicke der Außendeckschicht (in der Tabelle mit 4,5 mm berechnet).

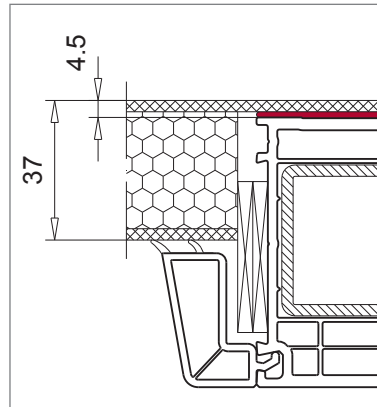

Außendeckschicht 4,5 mm inkl. Spalt für Kleber  
Spaltmaß Dichtung 3,5 mm

## Zusatzarbeiten

Die Dicke der Außendeckschicht wird inkl. Kleber angegeben. Die Außendeckschicht kann zwischen 3,5 und 6,5 mm dick sein, wodurch sich das Spaltmaß für die Dichtung verändert und die Dichtung angepasst werden muss, siehe nachfolgende Varianten.

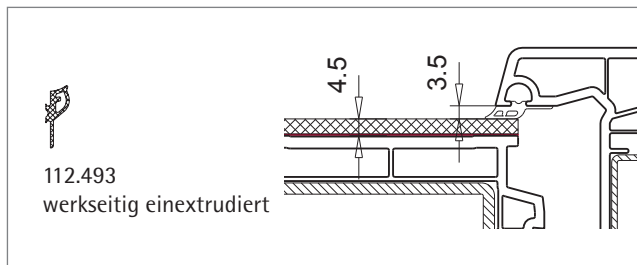

Variante 1: Standardausführung, Spaltmaß 3,5 mm, Dichtung werkseitig einextrudiert

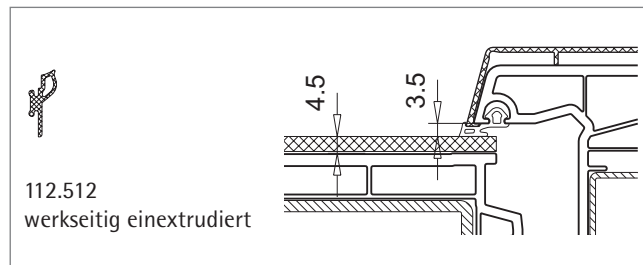

Variante 2: Sonderausführung mit Aluminium-Vorsatzblende, Spaltmaß 3,5 mm, Dichtung durch Handeinzug

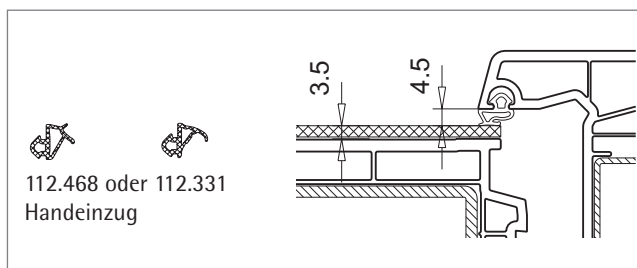

Variante 3: Sonderausführung, Spaltmaß 4,5 mm, Dichtung durch Handeinzug

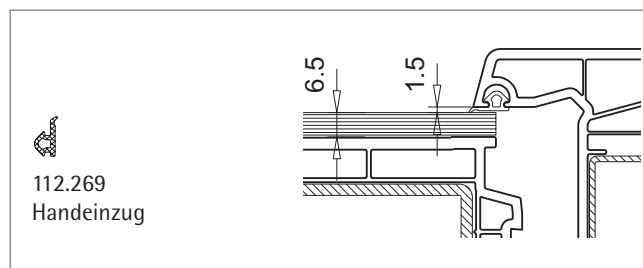

Variante 4: Sonderausführung, Spaltmaß 1,5 mm, Dichtung durch Handeinzug

Wetterschenkel zuschneiden und montieren

Wahlweise können die Wetterschenkel 104.462 oder 104.531 eingesetzt werden.

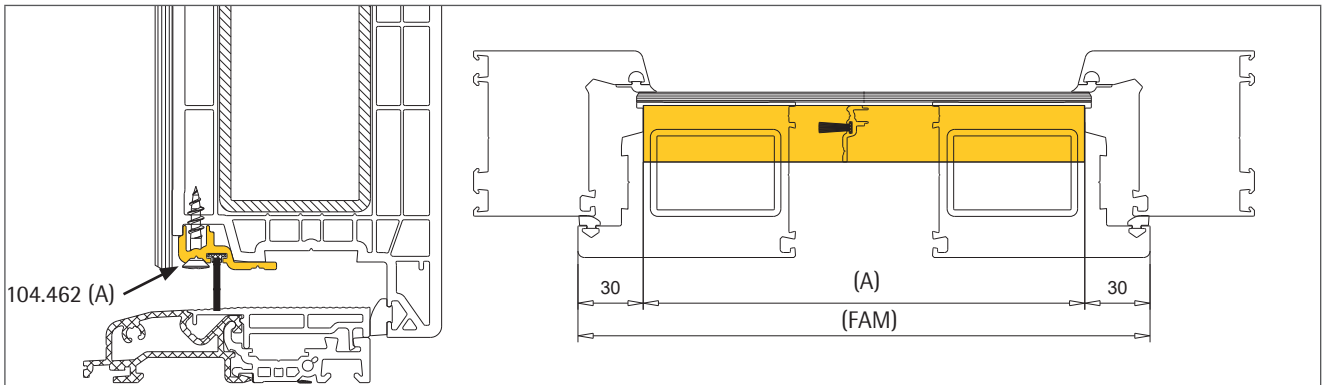

1. a. Wetterschenkel 104.462 (A) für Flügel zuschneiden.  
Die Länge des Wetterschenkels (A) und der Dichtung errechnet sich aus Flügelaußenmaß (FAM)  
 $A = FAM - 60 \text{ mm}$

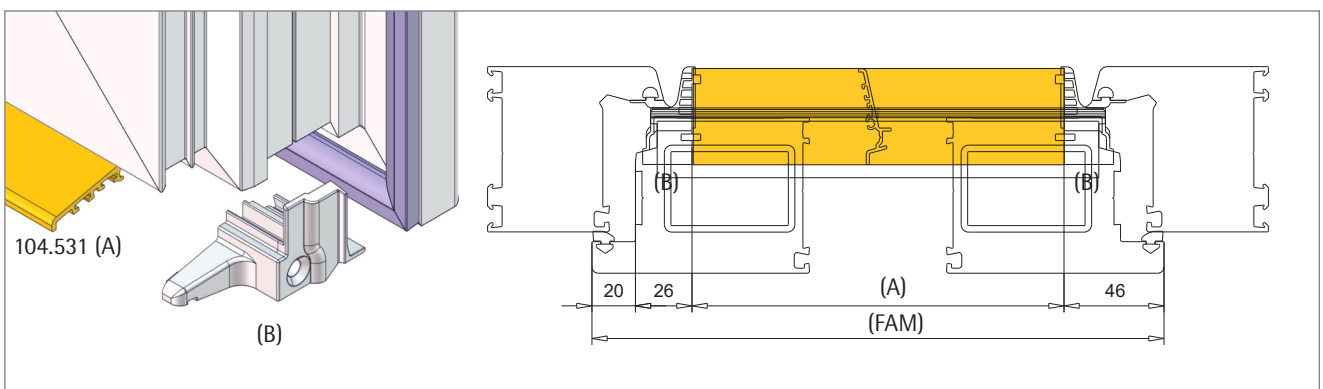

1. b. Wetterschenkel 104.531 (A) für Flügel zuschneiden.  
Die Länge des Wetterschenkels (A) errechnet sich aus Flügelaußenmaß (FAM) und Endkappen (B).  
 $A = FAM - 92 \text{ mm}$   
Für weitere Verarbeitungshinweise siehe ab Seite 6.12.

6

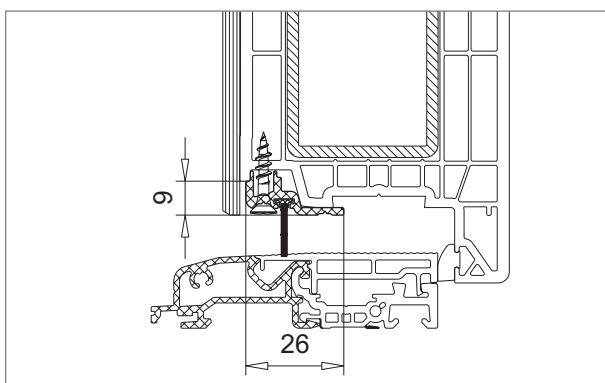

2. a. Wetterschenkel 104.462 montieren:  
Die Befestigung erfolgt mit Schrauben  $\phi 4,3 \times 25 \text{ mm}$  (141.001.025), erste Schraube 50 mm, Abstand untereinander 200 mm

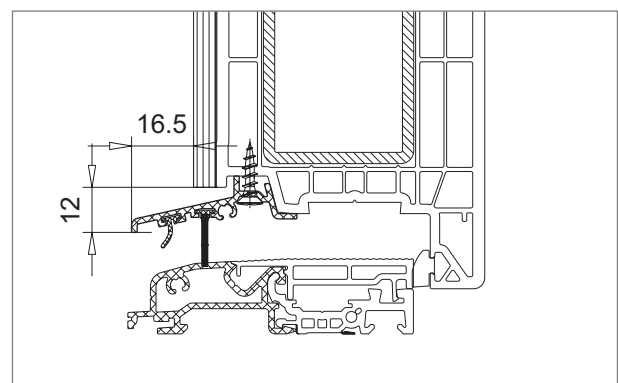

2. b. Wetterschenkel 104.531 montieren:  
Die Befestigung erfolgt inkl. Endkappen 109.245. Für Verarbeitung und Befestigung siehe Seite 6.12.

## Lieferantennachweis

Folgende Firmen sind z. Zt. als Lieferanten für flügelüberdeckende Füllungen bekannt:

### **OBUK Haustürfüllungen GmbH & Co. KG**

Am Landhagen 96-98  
D-59302 Oelde  
Tel. +49 (0) 2522 917-0  
www.obuk.de

### **adeco Türfüllungstechnik GmbH**

Carl-Miele-Str. 27-29  
D-33442 Herzebrock-Clarholz (Germany)  
Tel. +49 (0) 5245 8402-0  
www.adeco.de

### **noblesse Türfüllungen GmbH & Co. KG**

Ludwigstraße 32  
D-76768 Berg/Pfalz  
Tel. +49 (0) 7273 772165-0  
www.noblesse.de

### **Norbert Obst GmbH Qualitäts-Haustürfüllungen**

Dieselstr. 125-127  
D-33442 Herzebrock-Clarholz  
Tel. +49 (0) 5245 8604-0  
www.obst-gmbh.de

### **Rodenberg Türsysteme AG**

Osterkamp 3  
D-32457 Porta Westfalica  
Tel. +49 (0) 5731 768-0  
www.rodenberg.ag

### **dpi türdesign GmbH**

Am Schornacker 109  
D-46485 Wesel  
Tel. +49 (0) 281 9524 -0  
www.dpi-tuerdesign.de

### **ALTHRA TEC GmbH**

Alte Schleesener Str. 12a  
OT Radis  
D-06901 Kemberg  
Tel. +49 (0) 34953 3920-0  
www.althra.de

### **F&R Haustürfüllungen GmbH**

Dieselstrasse 40-42  
D-33442 Herzebrock-Clarholz  
Tel. +49 (0) 5245 8830-0  
www.frht.de

### **Johann Graute GmbH & Co. KG**

Zur Alten Wiese 31  
D-33415 Verl  
Tel. +49 (0) 5246 9605 -0  
www.graute.de

### **Güwa-Produktion**

Dekorative Bauelemente GmbH & Co. KG  
Gottlieb-Daimler-Straße 15  
D-72202 Nagold  
Tel. +49 (0) 7452 65033  
www.guewa.de

### **metaku Metall- und Kunststoffbau GmbH**

Am Bachmann 5  
D-34479 Breuna  
Tel. +49 (0) 5693 9892-0  
www.metaku.de

### **MKV Steinrücken GmbH**

Zur Hammerbrücke 24  
D-59939 Olsberg - Bruchhausen  
Tel. +49 (0) 2962 97908-0  
www.mkv-steinruecken.de

### **FENESTRA Türen & Fenstersysteme GmbH**

Gewerbegebiet Steinfurt 24  
D-52222 Stolberg Rhld.  
Tel. +49 (0) 2402 9522-0  
www.fenestra-info.de

### **Heinrich Romberg GmbH & Co. KG**

Schmöllestr. 3  
D-58640 Iserlohn  
Tel. +49 (0) 2371 8259-0  
www.rombi.de

Die Liste erhebt keinen Anspruch auf Vollständigkeit. Aktuelle Produktinformationen und Liefertermine über die genannten Firmen anfragen.

### Nebeneingangstür

**⚠ Bitte beachten!**

Bis auf einige wenige Arbeitsschritte werden Nebeneingangstüren oder Dreh-Kipptüren gleich wie Haustüren verarbeitet, siehe Seite 6.6. Zusätzliche Verarbeitungsschritte werden ab hier beschrieben.

- Vor dem Verschweißen der Profile auf korrekte Zuordnung der Verstärkungen achten.
- Schweißzulagen verwenden, da sich die Profile sonst verformen können.
- Alle Fräs- und Bohrarbeiten vor dem Verschweißen durchführen!  
(Abbildungen für die Entwässerung/Belüftung befinden sich im Kapitel 5 im Abschnitt „Fräsen und Bohren“)
- Abzugsmaße für die Türsysteme befinden sich in Kapitel 4. Beim Zuschnitt beachten, dass die Schweißzulagen noch nicht berücksichtigt sind.

### Blendrahmen (MD) verarbeiten



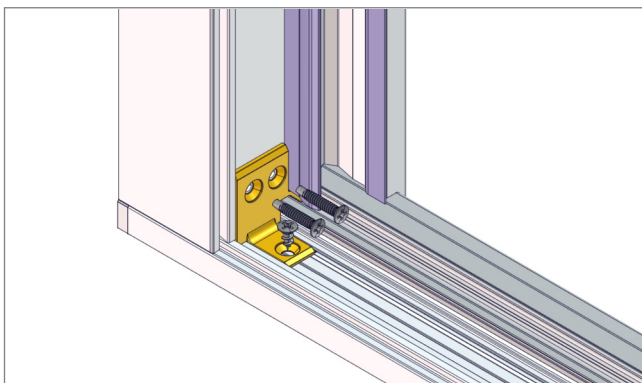

▪ Blendrahmen MD (101.350)		▪ Blendrahmen MD (101.351)	
▪ Blendrahmen MD (101.352)		▪ Verstärkung (113.001)	
▪ Verstärkung (113.025)			
▪ Falzeckverbinder (106.443)			▪ Bohrer $\phi$ 3,2 mm



1. Falzeckverbinder 106.443 für MD-Profile verwenden.  
Bohrabstände, siehe Seite 6.7.  
Arbeitsschritte sind analog der Haustür, siehe Seite 6.10.

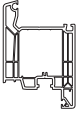
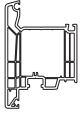

## Flügel verarbeiten

<ul style="list-style-type: none"> <li>Flügel (103.485, innen öffnend) </li> </ul>	<ul style="list-style-type: none"> <li>Flügel (103.486, außen öffnend) </li> </ul>
<ul style="list-style-type: none"> <li>Verstärkung für Eckschweißverbinder (113.368.2) </li> </ul>	<ul style="list-style-type: none"> <li>Eckschweißverbinder (141.531) </li> </ul>
 <ul style="list-style-type: none"> <li>Akku-Schrauber 141.528 für Eckschweißverbinder 141.531</li> </ul>	

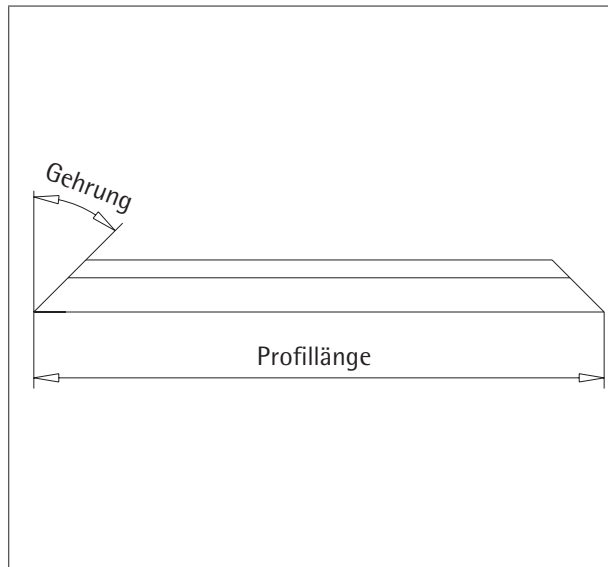

- Profile auf Länge und Gehung schneiden. (Abzugsmaße in Kapitel 4)

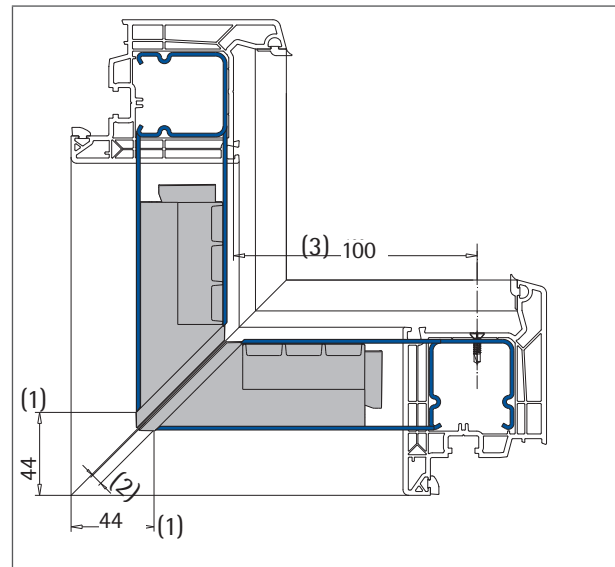

- Stahl-Verstärkungen auf Gehung (45°) schneiden.
  - (1) ■ Abzugsmaß Verstärkung FAM -88 mm
  - (2) ■ Aufbau Eckschweißverbinder
  - (3) Verschraubungsabstand max.: 100 mm

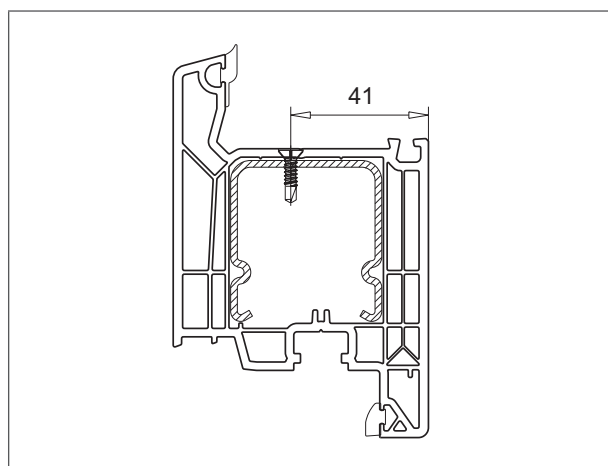

- Verstärkung und Flügel mit Schrauben M3,9 x 11 mm fixieren.

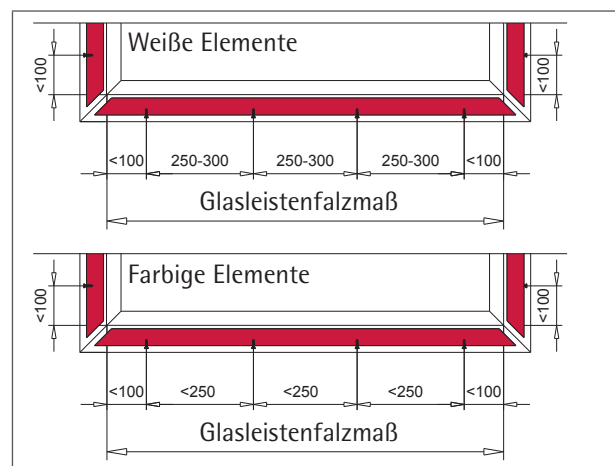







- Abstände bei Ausführung der Elemente in weiß oder farbig.

Schlagregendichtigkeit Klasse 4A

**⚠ Bitte beachten!**

Bei Türen mit 10 mm Freimaß ist anstatt der Standarddichtung unten horizontal die Verwendung der Sonderdichtung 112.444 erforderlich.

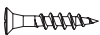
<ul style="list-style-type: none"> <li>▪ Deckel (104.428.3) </li> </ul>	<ul style="list-style-type: none"> <li>▪ Bürstendichtung (112.165) für Freimaß 10 mm </li> </ul>
<ul style="list-style-type: none"> <li>▪ Wetterschenkel (104.531) </li> </ul>	<ul style="list-style-type: none"> <li>▪ Dichtung (112.490) </li> </ul>
<ul style="list-style-type: none"> <li>▪ Endkappe für 104.531 links (109.127.2) rechts (109.127.3) </li> </ul>	<ul style="list-style-type: none"> <li>▪ Dichtung (112.444) für Freimaß 10 mm </li> </ul>
<ul style="list-style-type: none"> <li>▪ Endkappe für Stulp/Zweitflügel links (109.129.2) rechts (109.129.3) </li> </ul>	<ul style="list-style-type: none"> <li>▪ Schrauben (141.001.025.000, <math>\phi 4,3 \times 25</math> mm) </li> </ul>

Flügel bearbeiten

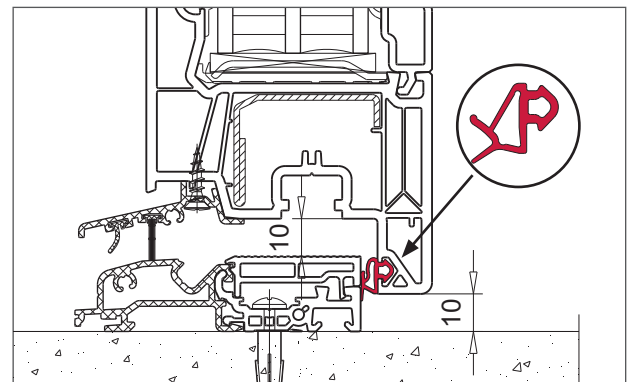
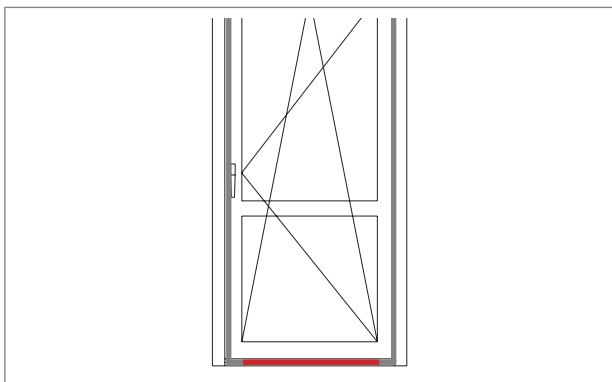

1. Anschlagdichtung unten horizontal (rot) am geschweißten Flügel entfernen. Mindestens 50 mm Abstand je Seite zum Flügelaußenmaß einhalten.

2. Dichtung 112.444 einziehen und am Stoß die Fußbereiche der Dichtungen verkleben.

6

Bodenschwelle bearbeiten

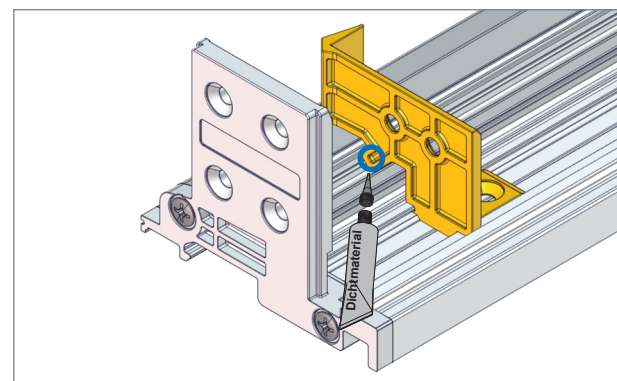
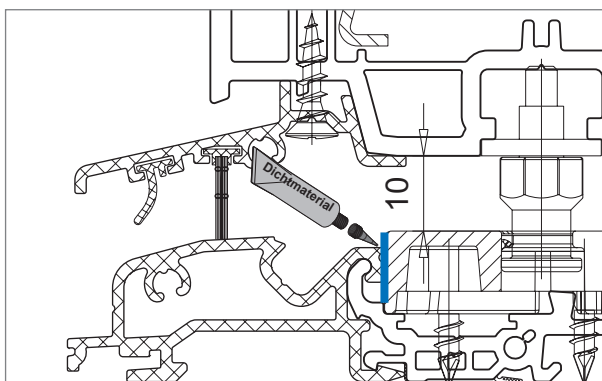

1. Zusätzliches Abdichten über die ganze Länge der Schließbleche zur Bodenschwelle im Bereich der Wasserhohle erforderlich.

2. Falzeckverbinder und Bodenschwelle im Bereich der Entwässerung mit geeignetem Dichtmaterial abdichten.

## Wetterschenkel bearbeiten

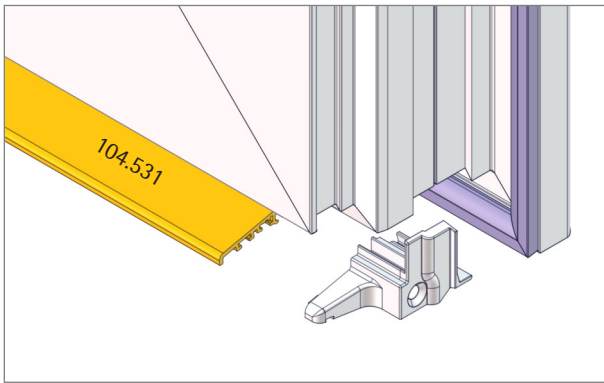

1. Wetterschenkel und Dichtungen zuschneiden, siehe Seite 6.12 (1-flg. Tür) und 6.24 (Stulptür).

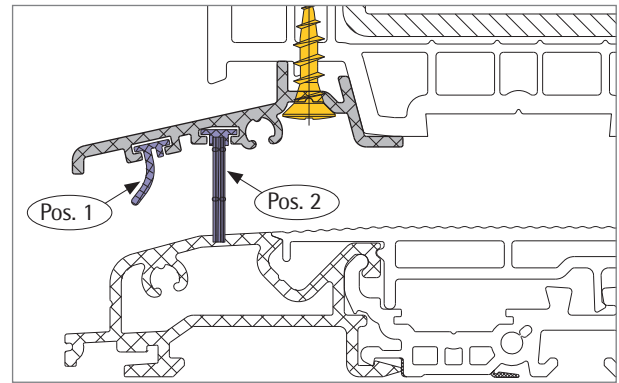

2. Dichtung 112.490 (Pos. 1) und Bürstendichtung 112.165 (Pos. 2) einziehen.

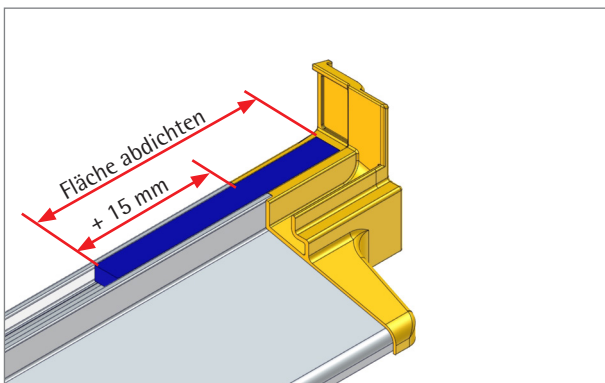

3. Endkappe und Wetterschenkel zum Flügel im dargestellten Bereich zusätzlich mit geeignetem Dichtmaterial abdichten.

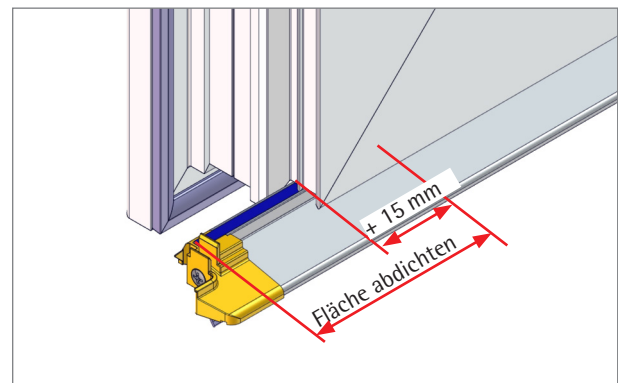

4. Bei Stulpausführung, Endkappe und Wetterschenkel zum Stulpprofil im dargestellten Bereich zusätzlich mit geeignetem Dichtmaterial abdichten.

## T-Profile bearbeiten

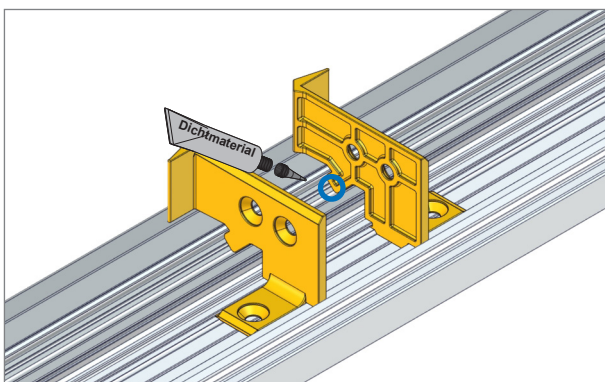

1. Falzeckverbinder für T-Profil (L+R) auf Bodenschwelle aufschieben und im Bereich der Entwässerung (L+R) zusätzlich mit geeignetem Dichtmaterial abdichten.

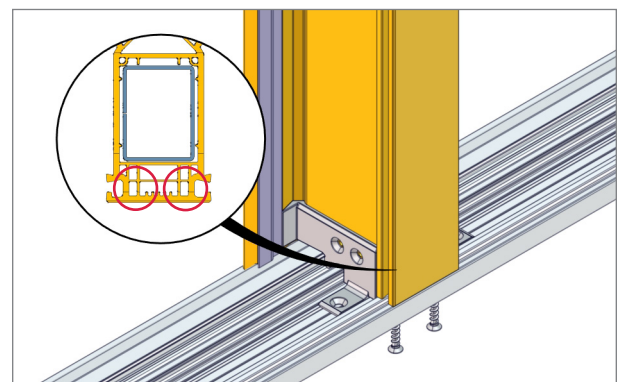

2. Bodenschwelle von unten zusätzlich mit 2 Schrauben  $\phi 4,3$  mm x 40 mm am T-Profil fixieren.

Schlagregendichtigkeit Klasse 7A

**⚠ Bitte beachten!**

Im Folgenden werden die zusätzlichen Verarbeitungsschritte für Dreh-Kipptüren für Schlagregendichtigkeit Klasse 7A beschrieben.

Die Reihenfolge der beschriebenen Arbeitsschritte ist nur beispielhaft. Evtl. muss die Abfolge der Schritte an die tatsächlichen Gegebenheiten angepasst werden.

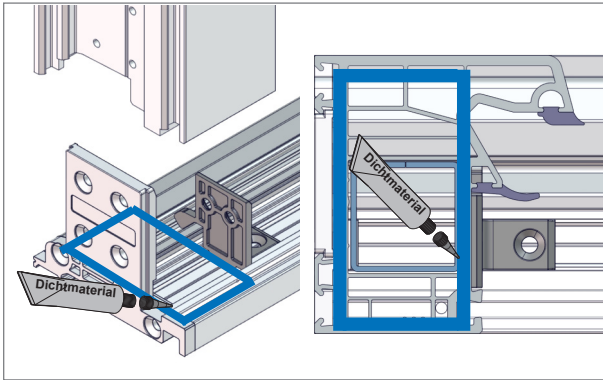

1. Blendrahmen zur Bodenschwelle (L+R) rundum zusätzlich mit geeignetem Dichtmaterial abdichten.

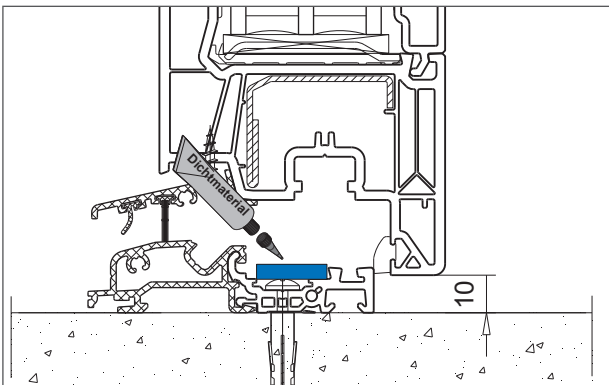

2. Deckel auf ganzer Länge zur Bodenschwelle abdichten (blau).

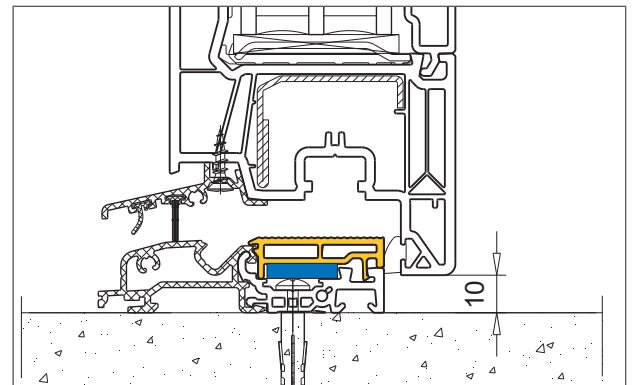

3. Deckel 104.428.3 (kurze Version) auf Bodenschwelle klipsen und zusätzlich die Stöße Deckel/Schließbleche mit der Dichtplatte 106.330 abdichten.

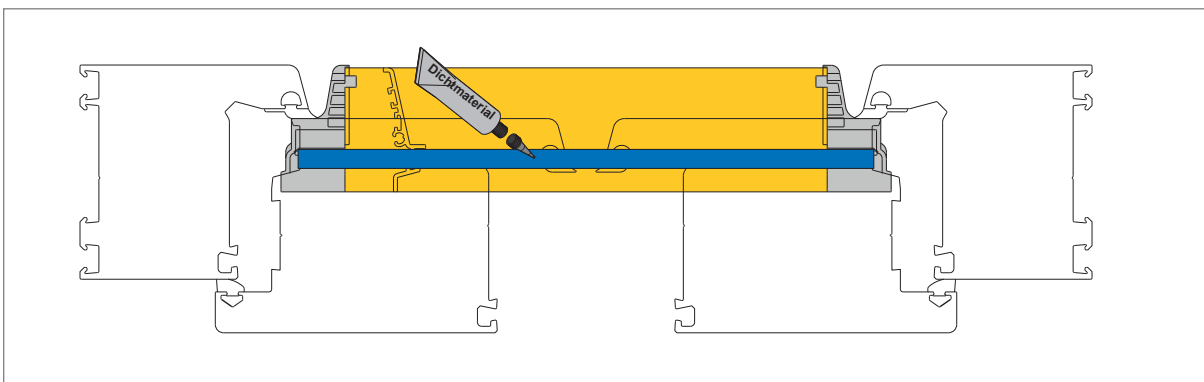

4. a. 1-flg. Dreh-Kipptür:  
Zusätzlich den Wetterschenkel (gelb) inkl. Endkappen (grau) auf ganzer Länge zum Flügel abdichten (blau).

6

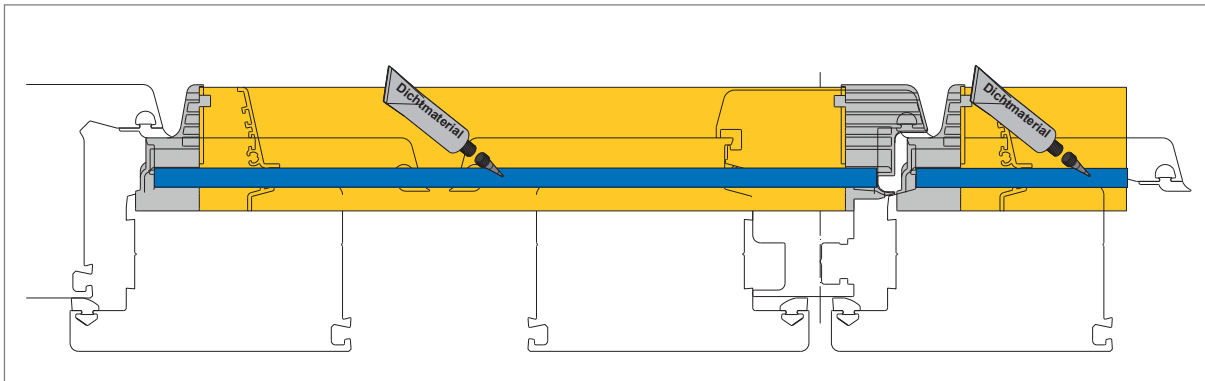

- 4 b. 2-flg. Dreh-Kipptür, Stulpausführung:  
 Zusätzlich den Wetterschenkel (gelb) inkl. Endkappen (grau) auf ganzer Länge zum Flügel abdichten (blau).

## Parallel-Schiebe-Kipptür

Richtlinie gilt für die Ausführung SOFTLINE 76 AD/MD

**⚠ Bitte beachten!**

Für Parallel-Schiebe-Kipptüren (PSK-Türen, auch Abstelltüren genannt) gelten die allgemeinen Verarbeitungsrichtlinien, siehe Kapitel 4 „Abzugsmaße“, Kapitel 5 „Verarbeitung“ und Kapitel 7 „Verglasung“.

- Maximale Element- und Flügelgrößen müssen den VEKA Richtlinien entsprechen, siehe Kapitel 1. Vorgaben der Beschlaglieferanten, wie beispielsweise Maximalgewichte der Flügel u. ä., beachten!
- Richtlinien und Verarbeitungshinweise für die Beschlagmontage beim Beschlag-Hersteller anfordern.
- Blendrahmen- und Flügelprofile generell rundum verstärken. Zur sicheren Beschlagmontage sollten alle Verschraubungen der Laufwerke in entsprechend gewählte Verstärkungsprofile erfolgen.
- Je nach Elementgröße ist die Statik zu beachten, Dehnungskopplung/Zarge einsetzen!
- Drehflügel nur mit abnehmbarer Griffolive! Je nach Beschlagtyp unterschiedliche Ausführungen möglich!
- Beidseitiger Griff nur möglich, wenn das Seitenteil im Blendrahmen festverglast ist, Abstellweite beachten!

SOFTLINE 76			
Flügel		<b>103.485</b> mit Verstärkung 113.270, 113.368.2	Stulpprofil
		<b>103.381</b> mit Verstärkung 113.292, 113.294.2, 113.295	
			<b>102.356</b> mit Verstärkung 113.001, 113.001.3

Blendrahmen und T-Profile aus dem Standardprogramm wählen, siehe Kapitel 2.

### Verklotzung

6

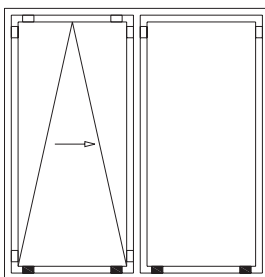

- Tragklotz
- Distanzklotz

Typenübersicht

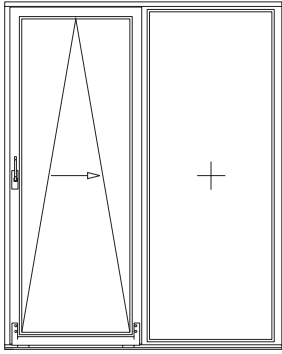

zweiteilige Abstelltür Schema: A  
Kipp-Schiebe/Fest

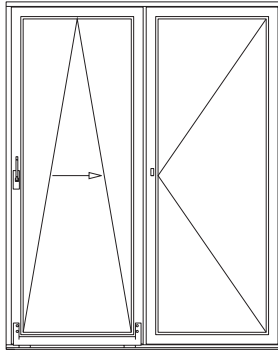

zweiteilige Abstelltür Schema: A  
Kipp-Schiebe/Dreh

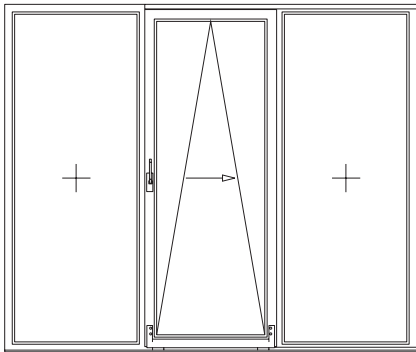

dreiteilige Abstelltür Schema: G  
Fest/Kipp-Schiebe/Fest

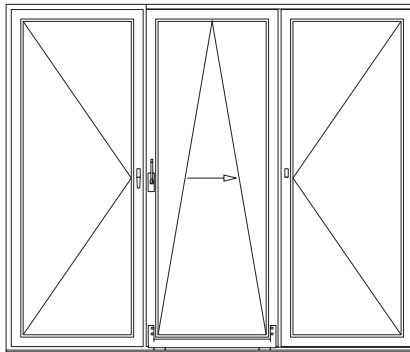

dreiteilige Abstelltür Schema: G  
Dreh/Kipp-Schiebe/Dreh

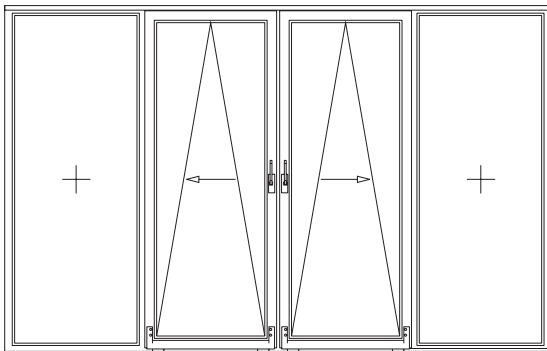

vierteilige Abstelltür Schema C  
Fest/Kipp-Schiebe/Kipp-Schiebe/Fest

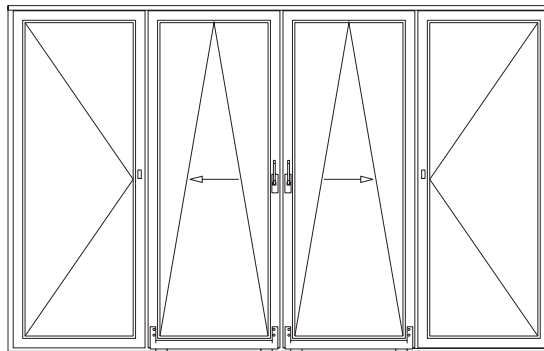

vierteilige Abstelltür Schema: C  
Dreh/Kipp-Schiebe/Kipp-Schiebe/Dreh

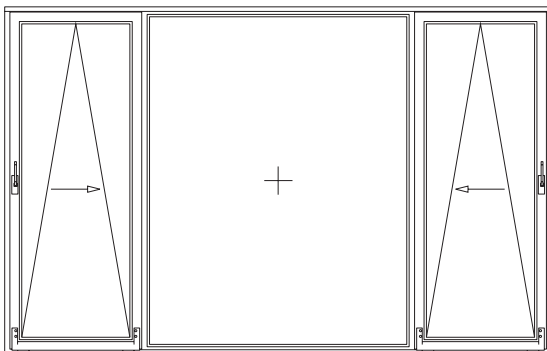

dreiteilige Abstelltür Schema: K  
Kipp-Schiebe/Fest/Kipp-Schiebe

<b>Parallel-Schiebe-Kipptür 2-tlg.</b>		
Profilkombination	M.1:2	
Blendrahmen	101.350	
Flügel	103.381	
Beschlag-Set	handelsüblich	

**Info**

Darstellung schematisch, ohne Abdichtung. Andere Beschläge möglich.

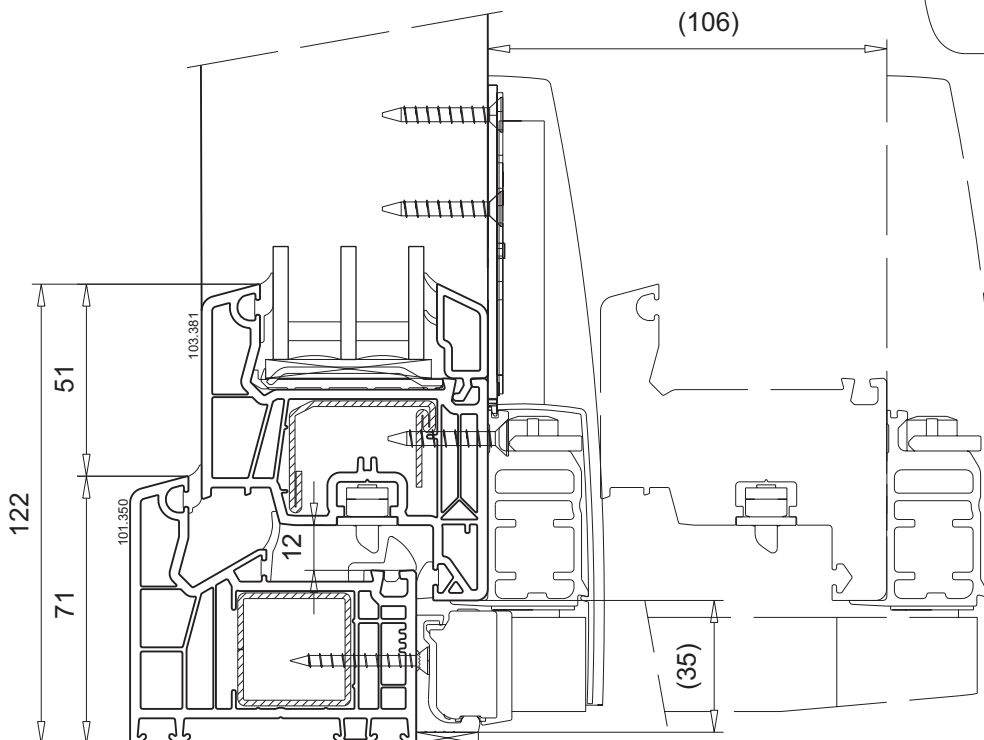
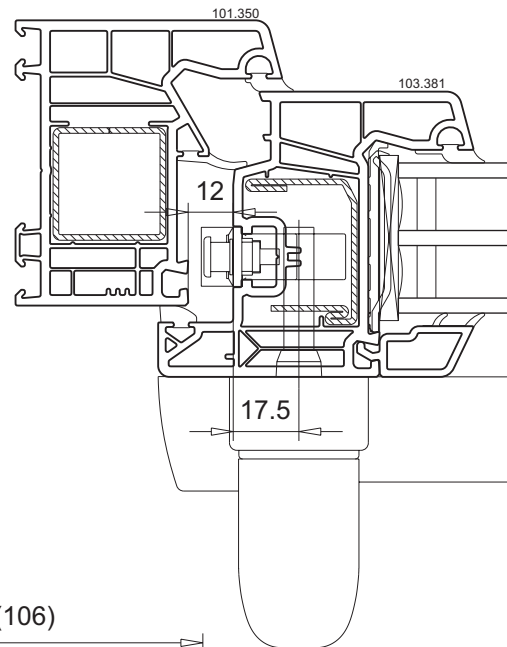
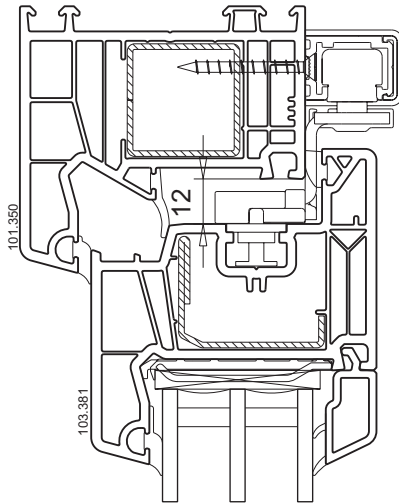

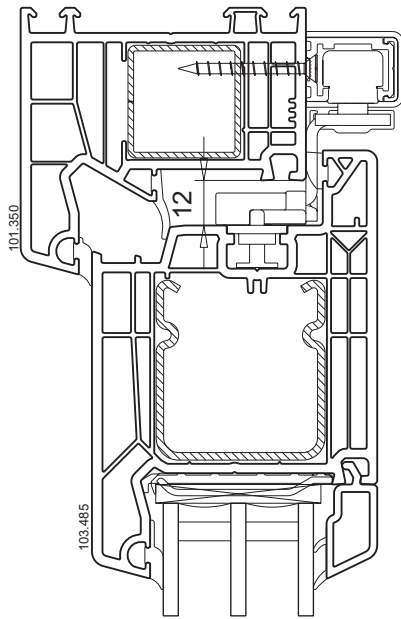
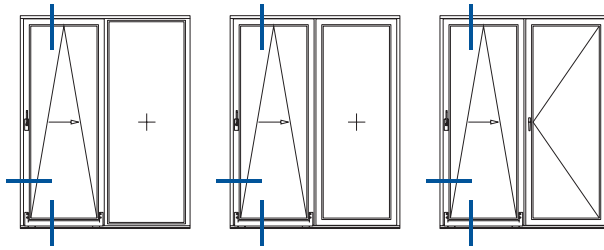

Parallel-Schiebe-Kipptür 2-tlg.	
Profilkombination	M.1:2
Blendrahmen	101.350
Flügel	103.485
Beschlag-Set	handelsüblich

**Info**

Darstellung schematisch, ohne Abdichtung. Andere Beschläge möglich.

**Bitte beachten!**

Beidseitiger Griff nur möglich, wenn das Seitenteil im Blendrahmen festverglast ist, Abstellweite beachten!

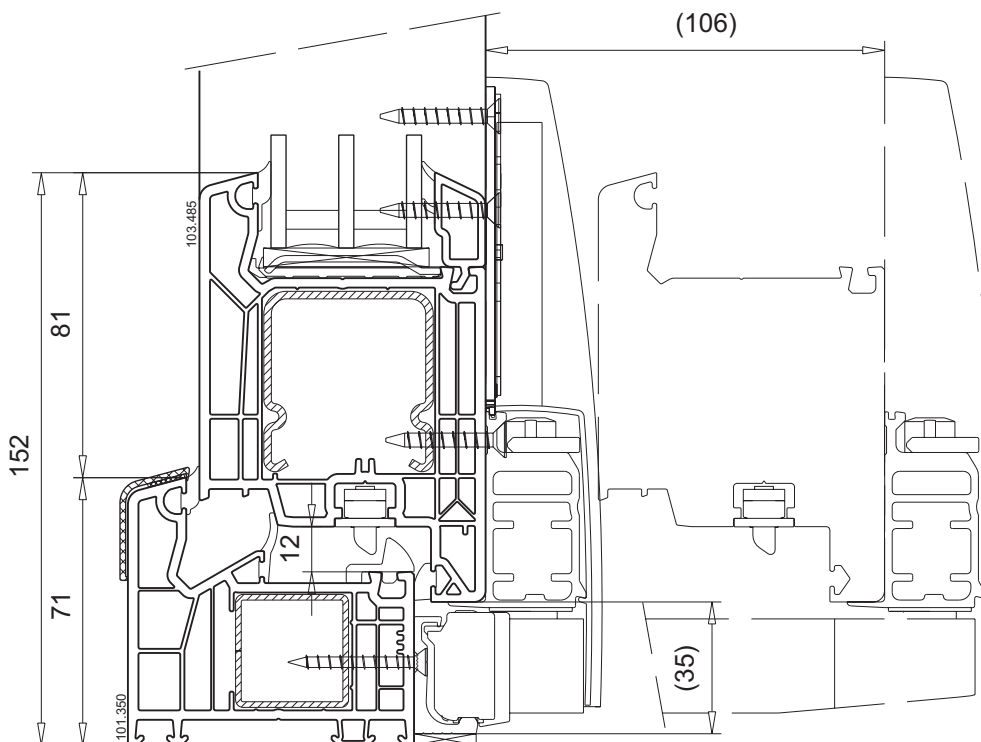
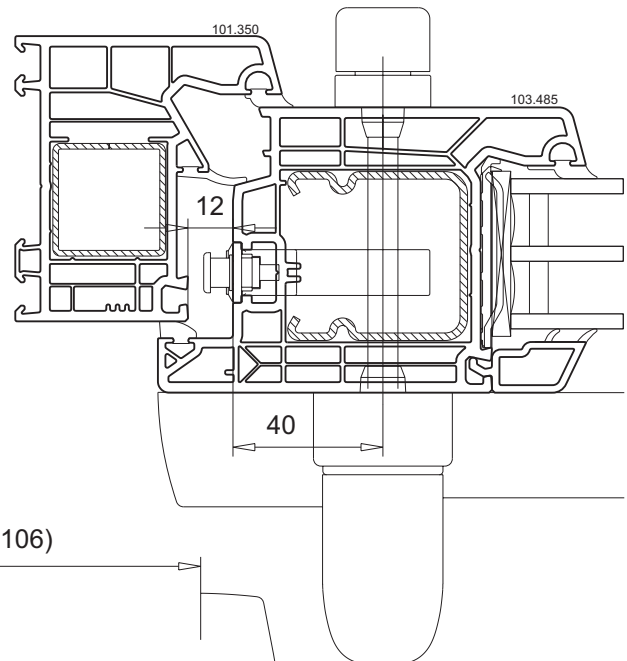

<b>Parallel-Schiebe-Kipptür 2-tlg. bzw. 4-tlg. mit festem Pfosten</b>	
Profilkombination	M.1:2
T-Profil	102.350
Flügel	103.485
Zarge	114.030/114.031
Beschlag-Set	handelsüblich

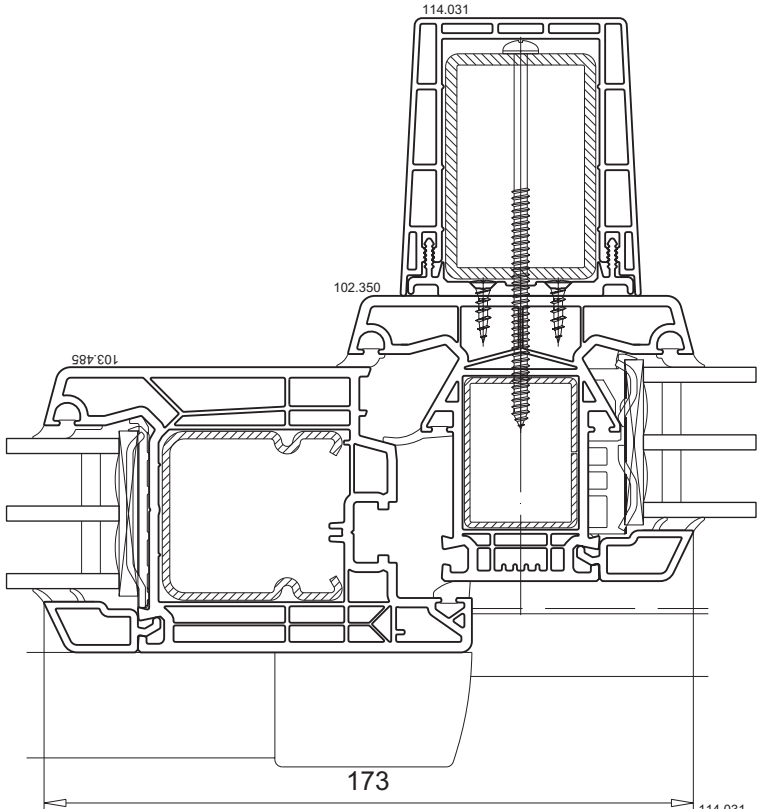
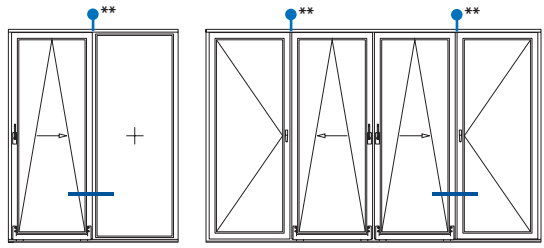

**Info**  
Darstellung schematisch, ohne Abdichtung. Andere Beschläge möglich.

**Bitte beachten!**  
\*\* Je nach Elementgröße ist die Statik zu beachten!

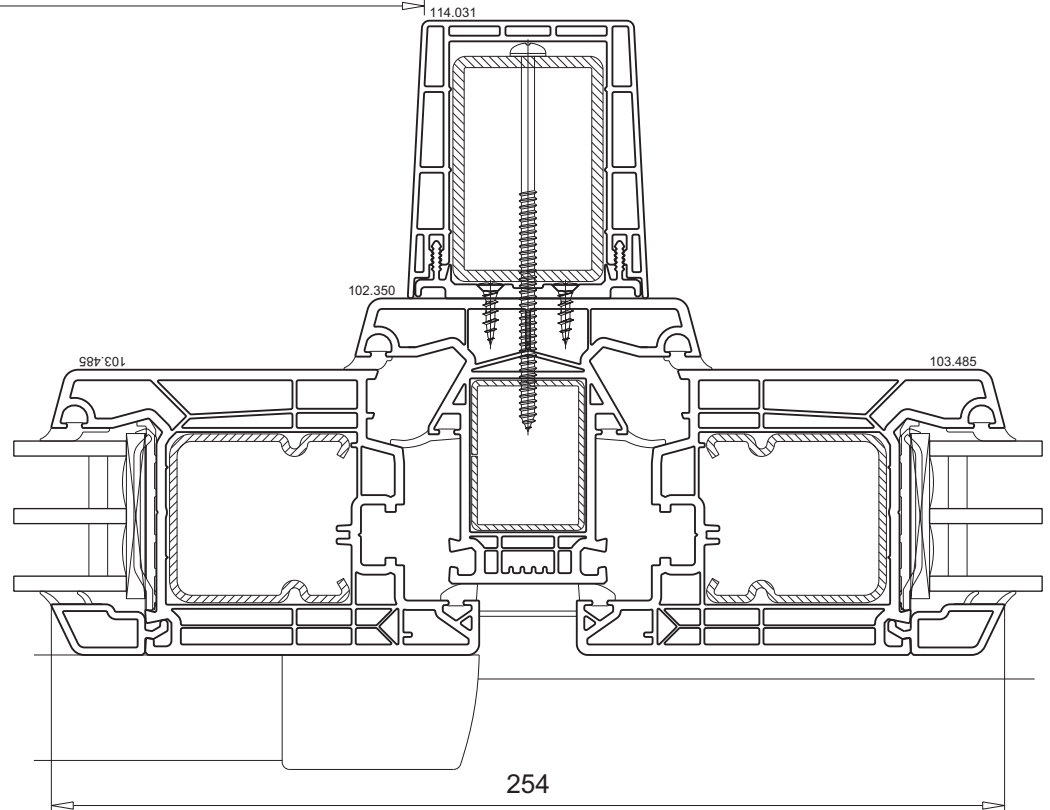

**Parallel-Schiebe-Kipptür 4-tlg.  
mit losem Pfosten**

Profilkombination	M.1:2
Stulpprofil	102.356
Flügel	103.485
Beschlag-Set	handelsüblich

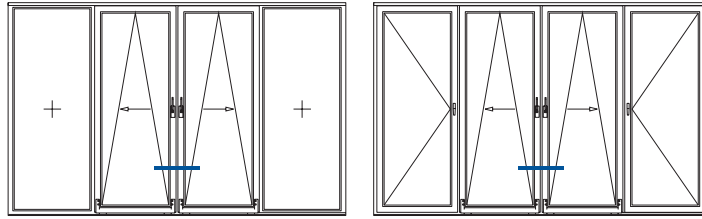

Info  
Darstellung schematisch, ohne Abdichtung.  
Andere Beschläge möglich.

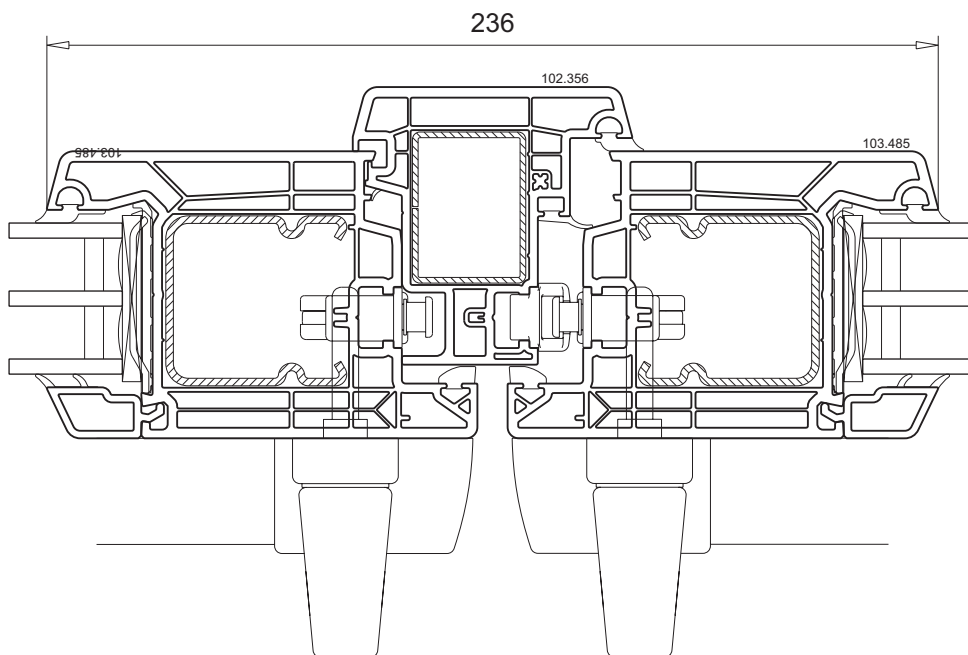

## Schwingfenster

### Richtlinie gilt für die Ausführung SOFTLINE 76 AD mit Anschlagdichtung

#### Bitte beachten!

Für das Schwingfenster gelten die allgemeinen Verarbeitungsrichtlinien. Zusatzarbeiten und die Zuordnung der Verstärkungen sind unten aufgeführt.







Maximale Element- und Flügelgrößen müssen den VEKA Richtlinien entsprechen, siehe Kapitel 1.

Richtlinien und Verarbeitungshinweise für die Beschlagmontage beim Beschlag-Hersteller anfordern.

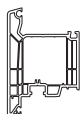
#### Verstärkungen

Blendrahmen z. B. 101.353 und Wechselprofil 102.356 rundum verstärken. Zur Verbesserung des Bedienkomforts kann auf die Verstärkung im Wechselprofil oben horizontal verzichtet werden.

Die Verwendung von Falzscheren ist empfehlenswert, um ein unkontrolliertes Umschlagen des Flügels zu vermeiden.

<ul style="list-style-type: none"> <li>▪ Blendrahmen (101.353)</li> </ul> 	<ul style="list-style-type: none"> <li>▪ Flügel (103.486, außen öffnend)</li> </ul> 
<ul style="list-style-type: none"> <li>▪ Verstärkung (113.025)</li> </ul> 	<ul style="list-style-type: none"> <li>▪ Verstärkung (113.368.2)</li> </ul> 
<ul style="list-style-type: none"> <li>▪ Stulpprofil (102.356)/ Wechselprofil</li> </ul> 	<ul style="list-style-type: none"> <li>▪ Zusatzverstärkung 40 x 2 mm (Handelsware)</li> </ul> 
<ul style="list-style-type: none"> <li>▪ Verstärkung (113.001)</li> </ul> 	

## Flügel bearbeiten

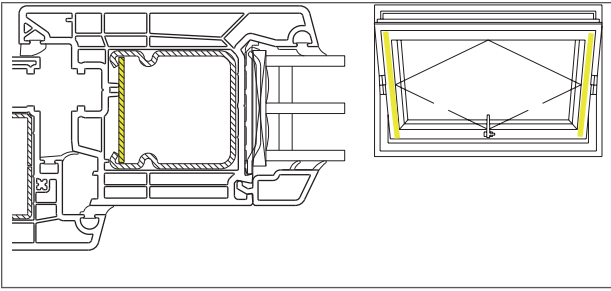

1. Zusatzverstärkung 40 x 2 mm (gelb) in die vertikalen Flügel einbringen.

## Wechselprofil bearbeiten

Für die Herstellung von Schwingfenstern ist zusätzlich ein Wechselprofil erforderlich. Im System SOFTLINE 76 wird dafür das Stulpprofil 102.356 verwendet.

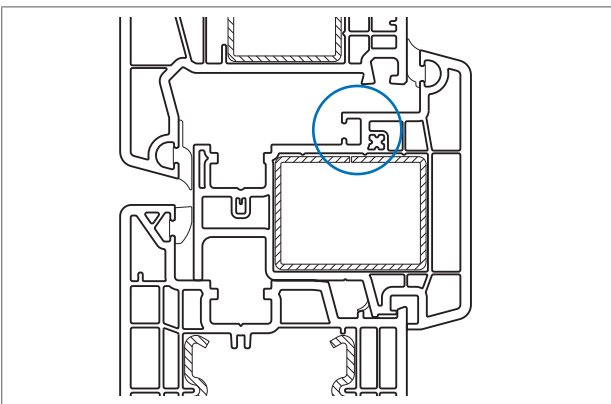

1. Für die Verwendung oben (Wechsel am Flügel) die Mitteldichtung entfernen.

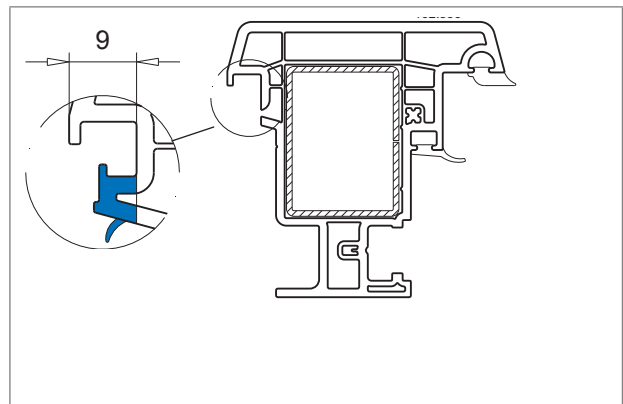

2. Für die Verwendung unten (Wechsel am Rahmen) das Profil bearbeiten (Mittelsteg entfernen).

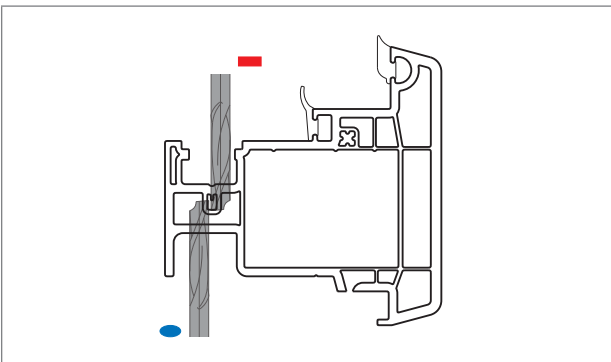

3. Zusätzlich im Wechselprofil unten horizontal Entwässerung einbringen, Langloch  $\phi 5 \times 30$  mm bzw.  $\phi 6 \times 30$  mm. Fräsung versetzt anordnen, siehe Kapitel 5.

- = Einlassöffnung
- = Auslassöffnung

## Wechselprofil unterfüttern, abdichten und befestigen

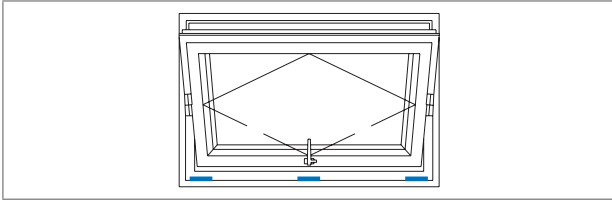

1. Unten horizontal zwischen Blendrahmenfalz und Wechselprofil Unterfütterklötze einlegen (z.B. VEKAPLAN S 18 x 15 x 100 mm).

Nicht im Bereich der Entwässerung platzieren!

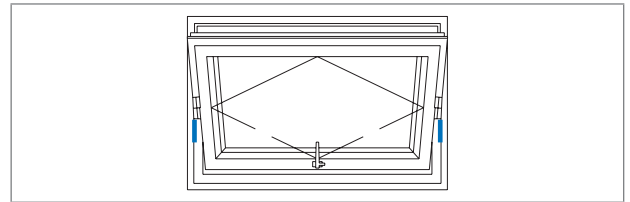

2. Seitlich unterhalb der Schwinglager Unterfütterklötze einlegen.

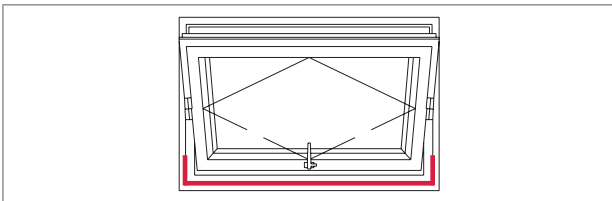

3. Den raumseitigen Spalt von 7 mm Höhe mit Quellband 1 ausfüllen. Abdichten auf ganzer Länge horizontal sowie seitlich ca. 200 mm.

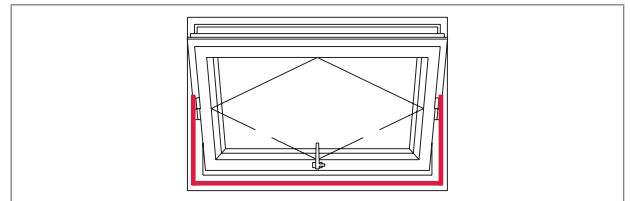

4. Über der Glasleistenaufnahmenut mit einem Quellband 2 auf ganzer Länge horizontal sowie seitlich bis Oberkante Lager abdichten.

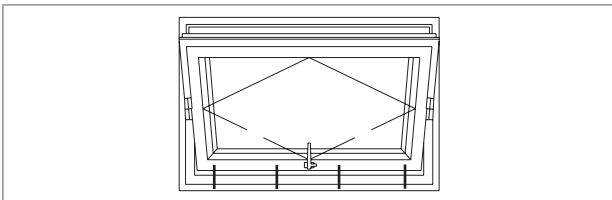

5. Das Wechselprofil z.B. mit Schrauben  $\varnothing 4,8 \times 70$  mm am Blendrahmen fixieren.

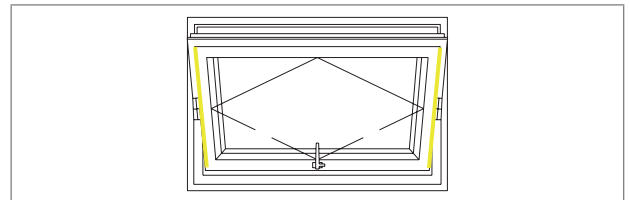

6. Die Zusatzverstärkung 40 x 2 mm (Handelsware) in die vertikalen Flügel einbringen.

Die markierten Positionen sind im Elementschnitt auf der nächsten Seite abgebildet.

 Unterfütterklötz

 Quellband

 Verstärkung

<b>Schwingfenster 1-flg.</b>	
<b>SOFTLINE 76 AD</b>	
Profilkombination	M.1:2
Blendrahmen	101.253
Wechselprofil	102.356
Flügel	103.486
Beschlag-Set	handelsüblich

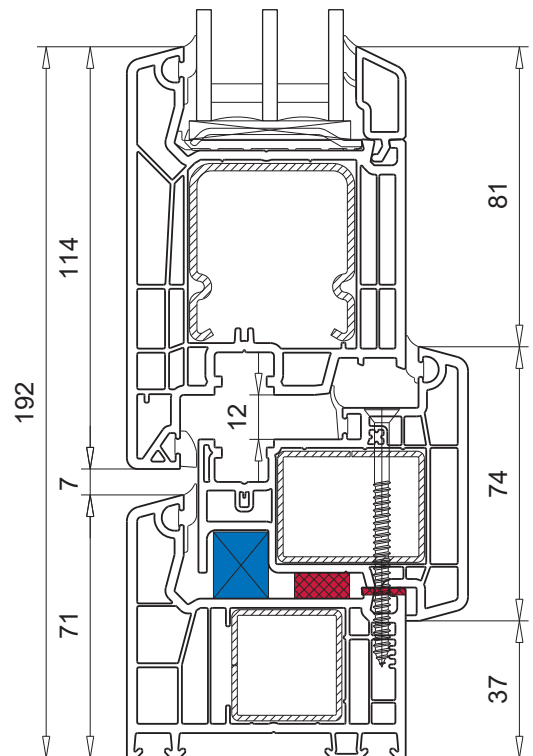
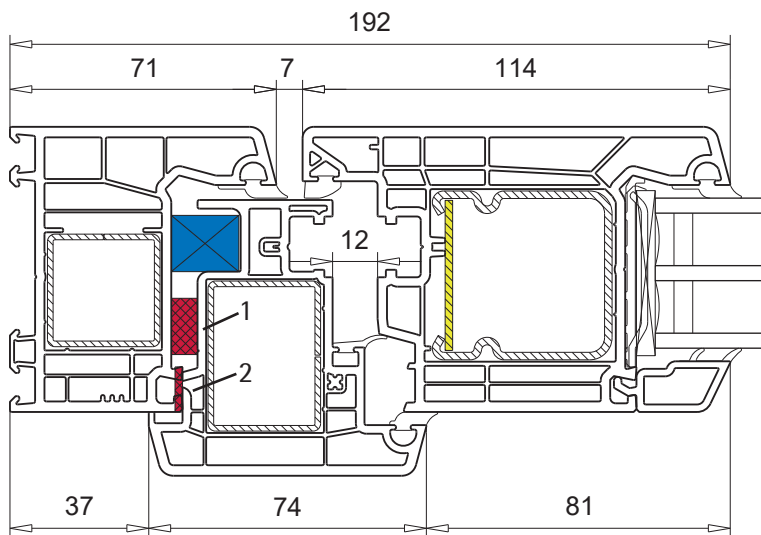
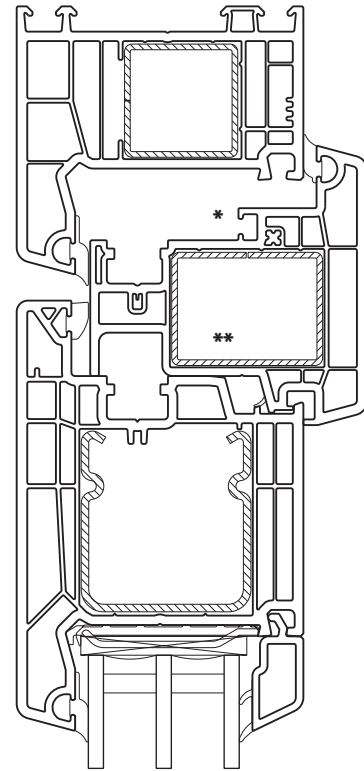
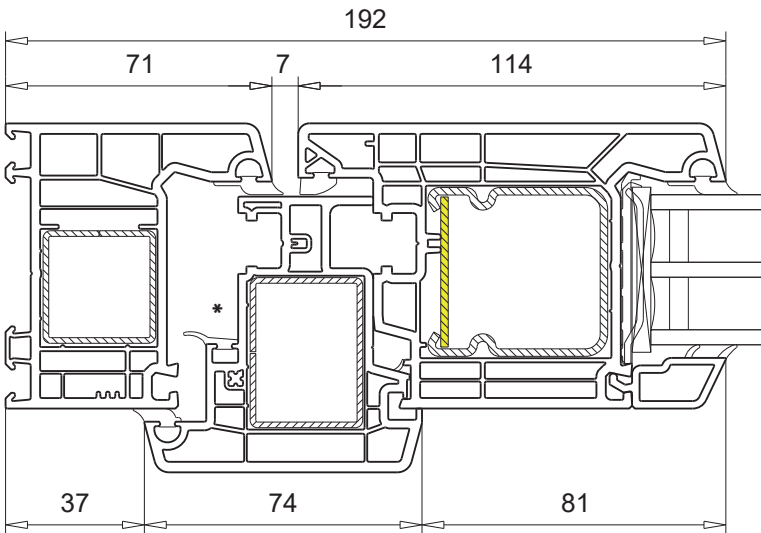
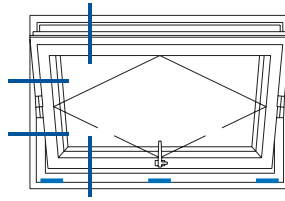

\* Mitteldichtung entfernen  
 \*\* ggf. ohne Verstärkung

- Unterfütterklotz
- Quellbänder 1 und 2
- Verstärkung handelsüblich

## Schrägfenster

Richtlinie gilt für die Ausführung SOFTLINE 76 AD/MD

**⚠ Bitte beachten!**

- Maximale Flügelgrößen müssen den VEKA Richtlinien entsprechen. Vorgaben der Beschlaglieferanten, wie beispielsweise Maximalgewichte der Flügel u. ä. beachten!
- Allgemein gilt, dass Schrägfenster bis zu einem bestimmten Winkel (siehe unten aufgeführte Beispiele) bei gründlicher Eckverputzung ohne zusätzliche Nachbearbeitung gefertigt werden können.
- Aufgrund der geringen Spaltluft zwischen Scherenlager und Blendrahmen, kann es zu Funktionsstörungen beim Schließen des Flügels kommen. Deshalb bereits im Vorfeld geeignete Maßnahmen wie Aushobeln im Bereich der Spitze o. ä. treffen. Dies gilt insbesondere bei zunehmenden Neigungen.
- Bewegliche Flügel immer mit einem Auflaufbock oder einem Flügelheber versehen.
- Im Vorfeld mit Auftraggeber abstimmen, um Beanstandungen zu vermeiden.

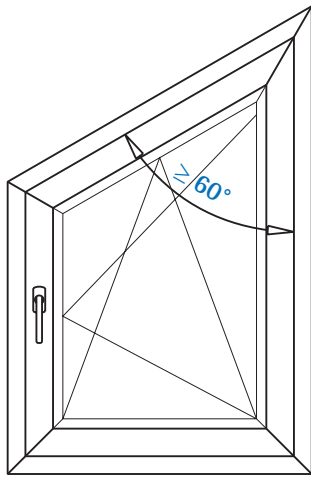

Dreh-Kippfenster mit Winkel  $\geq 60^\circ$

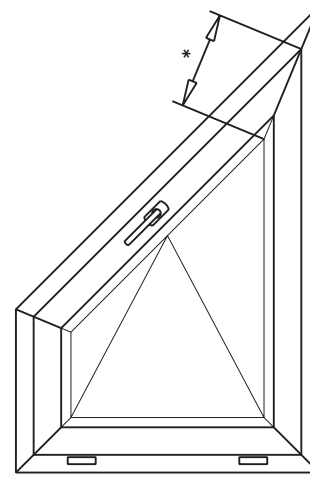

Kippfenster mit spitzem Winkel  
\* Max. Schweißspiegelänge beachten!

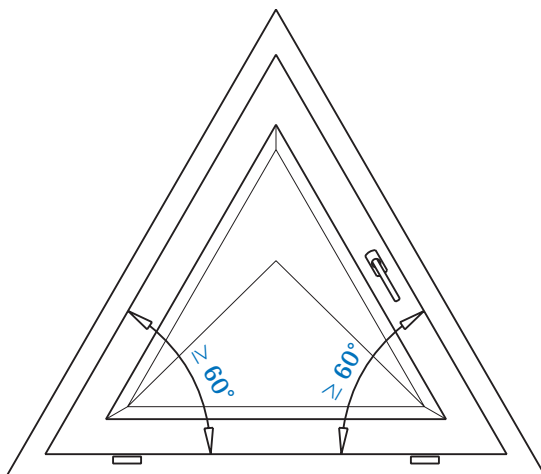

Kippfenster mit Winkel  $\geq 60^\circ$



## Biegemöglichkeiten bei Rundfenstern

### ⚠ Bitte beachten!

- Die max. Flügelgrößen müssen den VEKA Richtlinien entsprechen. Die Vorgaben der Beschlaglieferanten, z. B. Maximalgewichte beachten!
- Für die Ermittlung der Biegeradien gilt für den Mindestradius die Formel:  
„1/2 Profilhöhe in mm gleich Mindestradius in cm.“
- Welche Biegegrößen im Detail möglich sind, ist mit dem jeweiligen Rundbogenhersteller abzuklären!
- Foliierte Profile für Rund- oder Stichbögen müssen vor der Weiterverarbeitung mindestens 6 Wochen lagern. Das Herstellungsdatum im Profil ist ausschlaggebend.
- Richtlinien und Verarbeitungshinweise beim Rundbogenhersteller bzw. Lieferanten von Biegeanlagen anfordern.

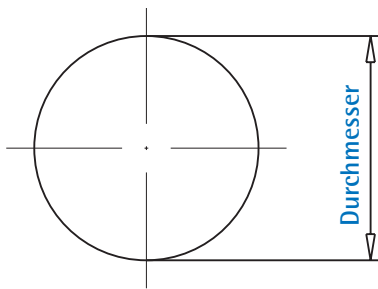

Rundbogenelement

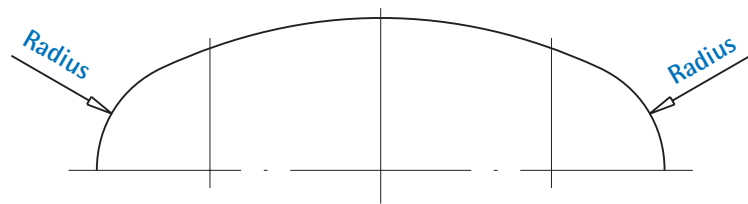

Korbbogenelement

Allgemeine Hinweise

**i** Info

Aluminium-Vorsatzblenden werden ausschließlich roh und in unbeschichtetem Zustand geliefert. Sie können in sämtlichen RAL-Farben vor der Verarbeitung pulverbeschichtet werden.

Für die Verarbeitung ist ein Stanzwerkzeug zur Stanzung der Aluminium-Vorsatzblenden erforderlich.

Aluminium-Vorsatzblenden für Blendrahmen und Flügel werden im Eckbereich und ggf. zusätzlich im Bereich eines T-Profiles gestanzt.

Aluminium-Vorsatzblenden werden aufgeklipst.

Für das Aufbringen von kurzen Aluminium-Vorsatzblenden auf Blendrahmen sowie auf Stulpprofile sind Schrauben erforderlich.

Werkzeuge einrichten



Stanzwerkzeug für Aluminium-Vorsatzblenden

Mit einem Stanzwerkzeug können alle Aluminium-Vorsatzblenden bearbeitet werden.

Stanzwerkzeug für Blendrahmen, Flügel und T-Profile			
Blendrahmen Stanzung	Flügel Stanzung	Flügelsprosse Stanzung (72 mm)	T-Profil Stanzung (> 72 mm)
<p>Schritt 1</p>	<p>Schritt 1</p>	<p>Schritt 1</p>	<p>Schritt 1</p>
<p>Schritt 2</p>	<p>Schritt 2</p>	<p>Schritt 2</p>	<p>Schritt 2</p>
			<p>Schritt 3</p>

6

## Profile (PVC) zuschneiden und verstärken

**i Info**

Bei der Verwendung von Aluminium-Vorsatzblenden kann eine Flügelbreite  $< 600$  mm an der Schließseite zu Kollision mit der Mitteldichtung oder dem Schließblech führen. Das Kammermaß muss an dieser Seite von 12 mm auf 13 mm hoch gesetzt werden. Das Abzugsmaße muss berücksichtigt werden.  
Für Abzugsmaße siehe Kapitel 4.

Verstärkungen für farbige Profile müssen eingesetzt werden, siehe ab Seite 1.32.

Weitere Informationen zum Zuschneiden und Verstärken von Profilen, siehe ab Seite 5.4.

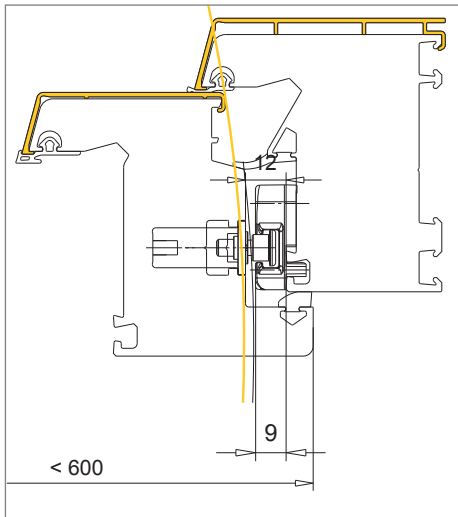

Drehstudie Fensterelement bis 600 mm inkl. Aluminium-Vorsatzblende.

Übersicht Aluminium-Vorsatzblenden

Aluminium-Vorsatzblenden	für	SOFTLINE 76 AD	SOFTLINE 76 MD
 104.540	Blendrahmen	 101.353	 101.350
 104.541		 101.354	 101.351
 104.542		 101.355	 101.352
 104.369			 101.358      101.359
 104.544	Setzpfosten	 102.352	 102.350
 104.545		 102.357	 102.351
 104.354	Stulprofil	 102.313	 102.313
 104.556		 102.308	 102.308
 104.546		 102.354	 102.354
 104.547		 102.356      102.358	 102.356      102.358

6

Aluminium-Vorsatzblenden	für	SOFTLINE 76 AD	SOFTLINE 76 MD
 50.5 104.358	Flügel	 74 103.380	 54 103.389
 60.5 104.359		 84 103.381	 84 103.381
 90.5 104.361		 114 103.485	 114 103.485
 101.5 104.362		 125 105.400	 125 105.400
 76 104.356	Flügelprosse	 72 102.355	 72 102.355
 96 104.543		 92 102.352	 92 102.352
 55.3 104.360	Aufbauprofil	 76 103.384	 76 103.384
 96.3 104.363		 117 105.402	 117 105.402

Aluminium-Vorsatzblenden	für	SOFTLINE 76 AD	SOFTLINE 76 MD
<p>104.266</p>	Verbreiterungen	<p>z.B. 114.054</p>	<p>z.B. 114.054</p>
<p>104.548</p>		<p>z.B. 114.055</p>	<p>z.B. 114.055</p>
<p>104.525</p>	Fensterbankan-schluss	<p>z.B. 101.353</p>	<p>z.B. 101.350</p>
<p>104.526</p>	Abdeckprofil	<p>z.B. 101.353</p>	<p>z.B. 101.350</p>

## Abweichende Artikel zum Standard

**Bitte beachten!**

Bei Verwendung von Aluminium-Vorsatzblenden weichen folgende Artikel vom Standard (Kapitel 5) ab!

**Endkappen**
**Endkappe**

- für Stulpprofil 102.313 mit Aluminium-Vorsatzblende

Artikel-Nr.

Zubehör

**109.067**

--	--

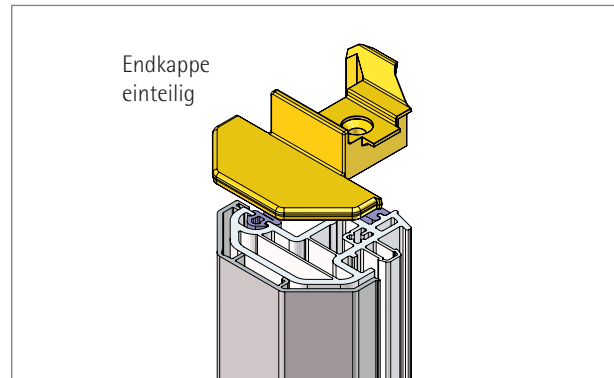
**Endkappe**

- für Stulpprofil 102.308 mit Aluminium-Vorsatzblende

Artikel-Nr.

Zubehör

**109.162**

--	--

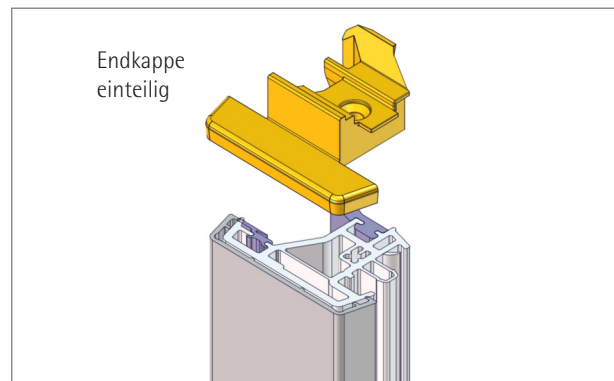
**Endkappe-Außenteil**

- für Stulpprofil 102.354 mit Aluminium-Vorsatzblende

Artikel-Nr.

Zubehör

**109.169.6**
**109.169.3** Endkappe, Innenteil

--	--

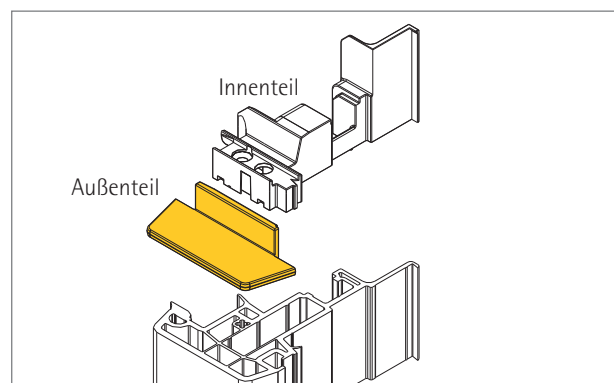
**Endkappe-Außenteil**

- für Stulpprofil 102.356/102.358 mit Aluminium-Vorsatzblende

Artikel-Nr.

Zubehör

**109.172.6**
**109.172.3** Endkappe, Innenteil für 102.356

**109.174.3** Endkappe, Innenteil für 102.358

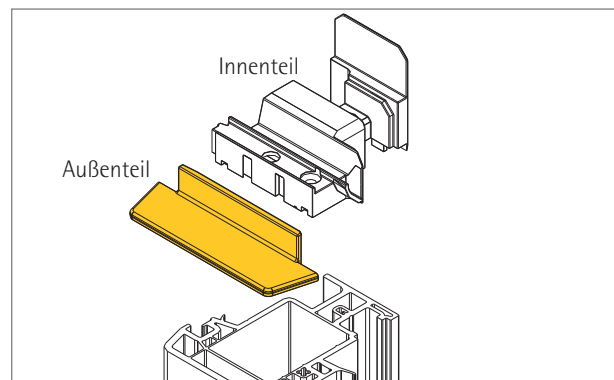
Einsatzbereiche und Eckenverarbeitung für Profile mit Aluminium-Vorsatzblenden

SOFTLINE 76 MD	SOFTLINE 76 AD
<p><b>Stulpausführung</b></p>	

6



Art.-Nr.	Abbildung	Einsatzbereich	Eckenverarbeitung
112.512		Verglasungsdichtung <ul style="list-style-type: none"> <li>▪ Spaltmaß 3,5 mm</li> <li>▪ PVC-P schwarz</li> <li>▪ werkseitig einextrudiert</li> </ul>	Profil inkl. Dichtung auf Geh- rung schneiden und eckver- schweißen
112.549		Verglasungsdichtung <ul style="list-style-type: none"> <li>▪ Spaltmaß 3,5 mm</li> <li>▪ EPDM schwarz, grau</li> <li>▪ Handeinzug</li> </ul>	Dichtung ins Profil einziehen, auf Gehrung schneiden und Ecken verkleben <ul style="list-style-type: none"> <li>▪ Gehrungsschere 146.003.200.000 verwenden</li> </ul>
112.485		Verglasungsdichtung <ul style="list-style-type: none"> <li>▪ Spaltmaß 3,5 mm</li> <li>▪ PVC-P schwarz, grau</li> <li>▪ einroll- und verschweißbar</li> </ul>	Profil inkl. Dichtung auf Geh- rung schneiden und eckver- schweißen
112.511		Anschlagdichtung <ul style="list-style-type: none"> <li>▪ Spaltmaß 1,6 mm</li> <li>▪ PVC-P schwarz</li> <li>▪ werkseitig einextrudiert</li> </ul>	Profil inkl. Dichtung auf Geh- rung schneiden und eckver- schweißen
112.523		Anschlagdichtung <ul style="list-style-type: none"> <li>▪ Spaltmaß 1,6 mm</li> <li>▪ EPDM schwarz</li> <li>▪ Handeinzug</li> </ul>	Dichtung in den Ecken mit V-Schnitt versehen, um die Ecken einziehen, oben mittig stoßen und verkleben <ul style="list-style-type: none"> <li>▪ Gehrungsschere 146.003.100.000 verwenden</li> </ul>
112.484		Anschlagdichtung <ul style="list-style-type: none"> <li>▪ Spaltmaß 1,6 mm</li> <li>▪ PVC-P schwarz</li> <li>▪ einroll- und verschweißbar</li> </ul>	Profil inkl. Dichtung auf Geh- rung schneiden und eckver- schweißen
112.549		Verglasungsdichtung <ul style="list-style-type: none"> <li>▪ Spaltmaß 3,5 mm</li> <li>▪ EPDM schwarz, grau</li> <li>▪ Handeinzug</li> </ul>	Dichtung ins Profil einziehen, auf Gehrung schneiden und Ecken verkleben <ul style="list-style-type: none"> <li>▪ Gehrungsschere 146.003.200.000 verwenden</li> </ul>
112.485		Verglasungsdichtung <ul style="list-style-type: none"> <li>▪ Spaltmaß 3,5 mm</li> <li>▪ PVC-P schwarz, grau</li> <li>▪ einroll- und verschweißbar</li> </ul>	Profil inkl. Dichtung auf Geh- rung schneiden und eckver- schweißen

**Vorsatzblende**  
**21,2 x 74,5 mm**

- für Blendrahmen 101.350 und 101.353
- Ausführung Aluminium roh
- Abwicklung/Umfang 227 mm

Artikel-Nr.

**104.540**

Zubehör

<b>112.xxx</b>	Dichtungen siehe ab Seite 6.54
<b>141.009.010.000 optional</b>	Flachkopfschraube

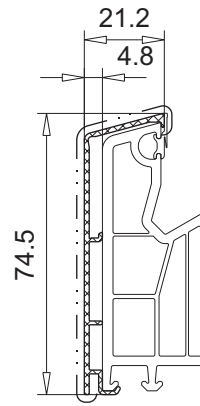

Montagebeispiel für gekürzte Aluminium-Vorsatzblenden

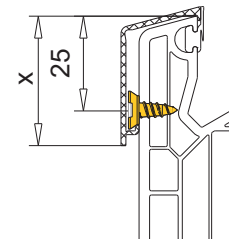

**Vorsatzblende**  
**21,2 x 84,5 mm**

- für Blendrahmen 101.351 und 101.354
- Ausführung Aluminium roh
- Abwicklung/Umfang 247 mm

Artikel-Nr.

**104.541**

Zubehör

<b>112.xxx</b>	Dichtungen siehe ab Seite 6.54
<b>141.009.010.000 optional</b>	Flachkopfschraube

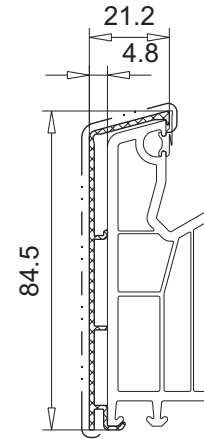

**Vorsatzblende**  
**21,2 x 107,5 mm**

- für Blendrahmen 101.352 und 101.355
- Ausführung Aluminium roh
- Abwicklung/Umfang 306 mm

Artikel-Nr.

**104.542**

Zubehör

<b>112.xxx</b>	Dichtungen siehe ab Seite 6.54
<b>141.009.010.000 optional</b>	Flachkopfschraube

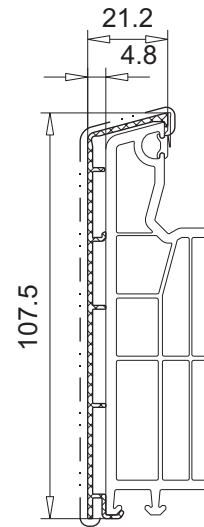

6

M.1:2 Ausführung: - - - - - = roh/Sichtfläche

**Vorsatzblende  
21,1 x 58 mm**

- für Blendrahmen 101.358 und 101.359
- Ausführung Aluminium roh
- Abwicklung/Umfang 237 mm

**Artikel-Nr.**
**104.369**
**Zubehör**

<b>112.xxx</b>	Dichtungen siehe ab Seite 6.54
<b>141.009.010.000</b>	Flachkopfschraube

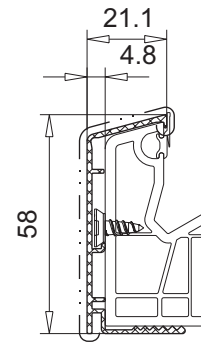
**Vorsatzblende  
21,1 x 96 mm**

- für T-Profil/Setzpfosten 102.350 und 102.352
- Ausführung Aluminium roh
- Abwicklung/Umfang 287 mm

**Artikel-Nr.**
**104.544**
**Zubehör**

<b>112.xxx</b>	Dichtungen siehe ab Seite 6.54
----------------	--------------------------------

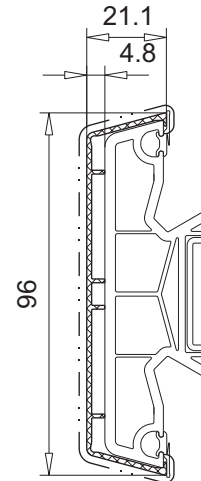
**Vorsatzblende  
21,1 x 126 mm**

- für T-Profil/Setzpfosten 102.351 und 102.357
- Ausführung Aluminium roh
- Abwicklung/Umfang 347 mm

**Artikel-Nr.**
**104.545**
**Zubehör**

<b>112.xxx</b>	Dichtungen siehe ab Seite 6.54
----------------	--------------------------------

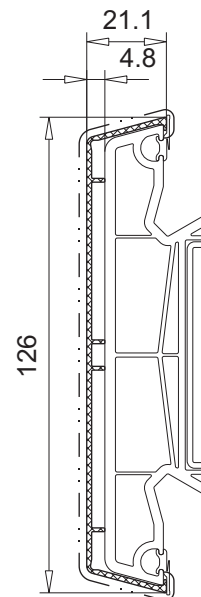

**Vorsatzblende  
18,2 x 76 mm**

- für T-Profil/Flügelsprosse 102.355
- Ausführung Aluminium roh
- Abwicklung/Umfang 215 mm

Artikel-Nr.

**104.356**

Zubehör

112.xxx

Dichtungen siehe  
ab Seite 6.54

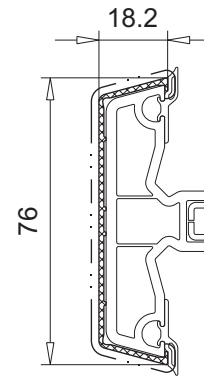

**Vorsatzblende  
18,2 x 96 mm**

- für T-Profil/Flügelsprosse 102.352
- Ausführung Aluminium roh
- Abwicklung/Umfang 253 mm

Artikel-Nr.

**104.543**

Zubehör

112.xxx

Dichtungen siehe  
ab Seite 6.54

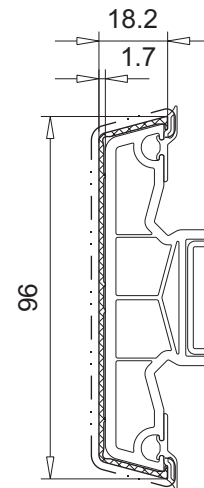

M.1:2 Ausführung: - - - - - = roh/Sichtfläche

**Vorsatzblende**
**46,7 x 19,8 mm**

- für Stulpprofil 102.313
- Ausführung Aluminium roh
- Abwicklung/Umfang 163 mm

**Artikel-Nr.**
**104.354**
**Zubehör**

<b>109.067</b>	Endkappe schwarz
<b>112.xxx</b>	Dichtungen siehe ab Seite 6.54
<b>141.009.010.000</b>	Flachkopfschraube

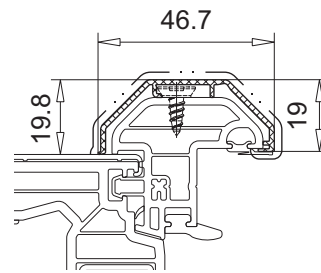
**Vorsatzblende**
**47 x 10 mm**

- für Stulpprofil 102.308
- Ausführung Aluminium roh
- Abwicklung/Umfang 135 mm

**Artikel-Nr.**
**104.556**
**Zubehör**

<b>109.162</b>	Endkappe (in Vorbereitung)
<b>112.xxx</b>	Dichtungen siehe ab Seite 6.54

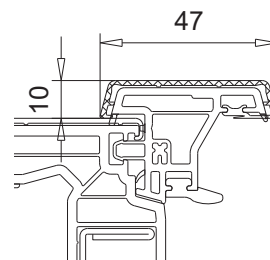
**Vorsatzblende**
**58,5 x 19,8 mm**

- für Stulpprofil 102.354
- Ausführung Aluminium roh
- Abwicklung/Umfang 192 mm

**Artikel-Nr.**
**104.546**
**Zubehör**

<b>109.169.6</b>	Endkappe 2-teilig, Außenteil, schwarz
<b>109.169.3</b>	Endkappe 2-teilig, Innenteil, weiß, schwarz, caramel, anthrazit, fenstergrau, umbra
<b>112.xxx</b>	Dichtungen siehe ab Seite 6.54
<b>141.009.010.000</b>	Flachkopfschraube

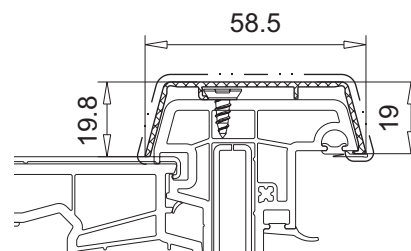

M.1:2 | Ausführung: - - - - - = roh/Sichtfläche

**Vorsatzblende**  
**78,5 x 19,8 mm**

- für Stulpprofil 102.356 und 102.358
- Ausführung Aluminium roh
- Abwicklung/Umfang 232 mm

Artikel-Nr.

**104.547**

Zubehör

<b>109.172.6</b>	Endkappe 2-teilig, Außenteil für 102.356 und 102.358, schwarz
<b>109.172.3</b>	Endkappe 2-teilig, Innenteil für 102.356 weiß, schwarz, caramel, anthrazit, fenstergrau, umbra
<b>109.174.3</b>	Endkappe 2-teilig, Innenteil für 102.358 weiß, schwarz, caramel, anthrazit
<b>112.xxx</b>	Dichtungen siehe ab Seite 6.54
<b>141.009.010.000</b>	Flachkopfschraube

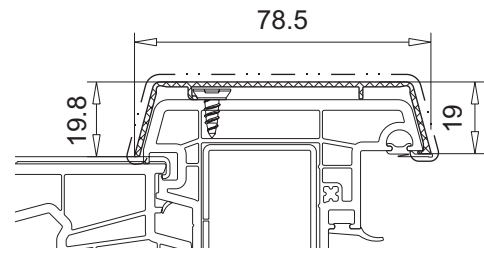

**Vorsatzblende**  
**18,3 x 50,5 mm**

- für Flügel 103.380
- für Stulpflügel 103.389
- Ausführung Aluminium roh
- Abwicklung/Umfang 143 mm

Artikel-Nr.

**104.358**

Zubehör

<b>112.xxx</b>	Dichtungen siehe ab Seite 6.54
----------------	--------------------------------

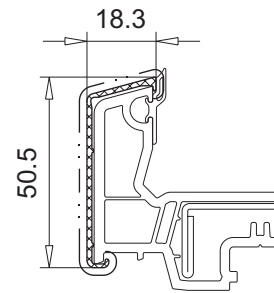

**Vorsatzblende**  
**18,3 x 60,5 mm**

- für Flügel 103.381
- Ausführung Aluminium roh
- Abwicklung/Umfang 163 mm

Artikel-Nr.

**104.359**

Zubehör

<b>112.xxx</b>	Dichtungen siehe ab Seite 6.54
----------------	--------------------------------

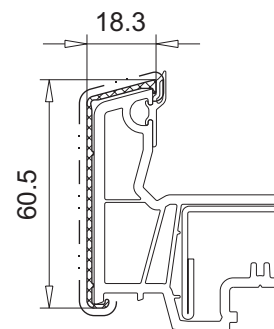

6

M.1:2 | Ausführung: - - - - - = roh/Sichtfläche

**Vorsatzblende  
18,3 x 90,5 mm**

- für Flügel 103.485
- Ausführung Aluminium roh
- Abwicklung/Umfang 223 mm

Artikel-Nr.

**104.361**

Zubehör

**112.xxx**

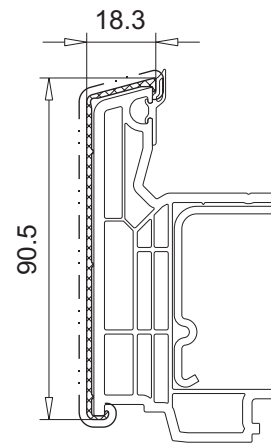
 Dichtungen siehe  
ab Seite 6.54

**Vorsatzblende  
18,3 x 101,5 mm**

- für Haustürflügel 105.400
- Ausführung Aluminium roh
- Abwicklung/Umfang 245 mm

Artikel-Nr.

**104.362**

Zubehör

**112.xxx**

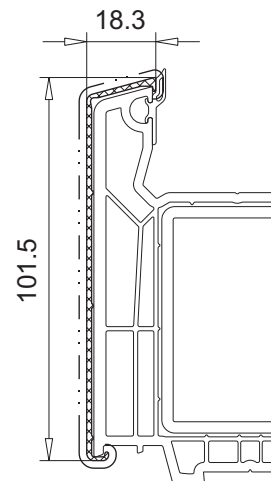
 Dichtungen siehe  
ab Seite 6.54

M.1:2 | Ausführung: - - - - - = roh/Sichtfläche

**Vorsatzblende**  
**18,2 x 55,3 mm**

- für Aufbauprofil 103.384
- Ausführung Aluminium roh
- Abwicklung/Umfang 153 mm

Artikel-Nr.

**104.360**

Zubehör

112.xxx

Dichtungen siehe ab Seite 6.54

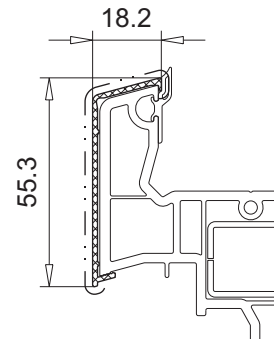

**Vorsatzblende**  
**18,2 x 96,3 mm**

- für Aufbauprofil 105.402
- Ausführung Aluminium roh
- Abwicklung/Umfang 235 mm

Artikel-Nr.

**104.363**

Zubehör

112.xxx

Dichtungen siehe ab Seite 6.54

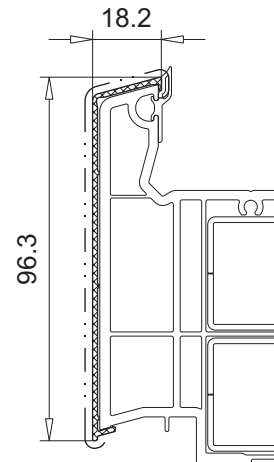

**Vorsatzblende**  
**4,8 x 48 mm**

- für alle Verbreiterungen z.B. 114.054
- Vorsatzblende kürzen/zusammenstecken
- Ausführung Aluminium roh
- Abwicklung/Umfang 167 mm

Artikel-Nr.

**104.266**

Zubehör

- doppelseitiges Klebeband von:
- Fa Tesa: ACX Plus 7065 oder 7066
  - Fa. AFTC: Silver Tape 6411 LSE

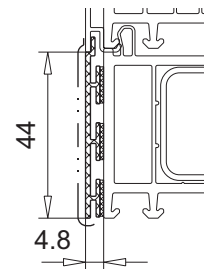

**Vorsatzblende**  
**3,8 x 103 mm**

- für Verbreiterungen z.B. 114.055
- Vorsatzblende kürzen und zusammenstecken
- Ausführung Aluminium roh
- Abwicklung/Umfang 298 mm

Artikel-Nr.

**104.548**

Zubehör

- doppelseitiges Klebeband von:
- Fa Tesa: ACX Plus 7065 oder 7066
  - Fa. AFTC: Silver Tape 6411 LSE

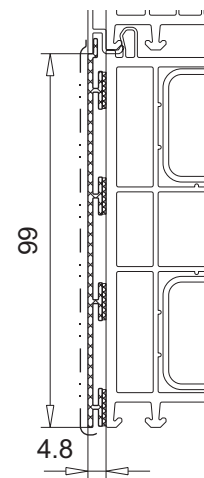

6

M.1:2 | Ausführung: - - - - - = roh/Sichtfläche



### Fensterbankanschluss

50 x 12,4 mm

- für Elemente mit Aluminium-Vorsatzblende
- Ausführung Aluminium roh
- Abwicklung/Umfang 200 mm

Artikel-Nr.

Zubehör

**104.525**

--	--

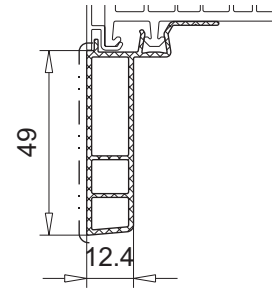

### Abdeckprofil

36 x 9 mm

- für Elemente mit Aluminium-Vorsatzblende
- Ausführung Aluminium roh
- Abwicklung/Umfang 138 mm

Artikel-Nr.

Zubehör

**104.526**

<b>108.123</b>	Befestigungsraute
<b>141.001.016.000</b>	Schraube

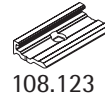
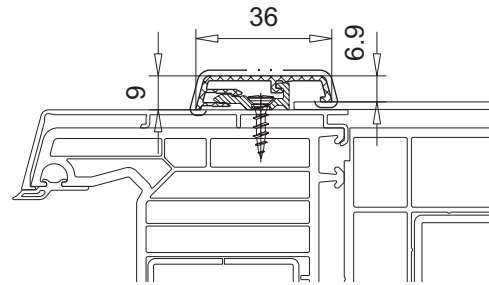

M.1:2 | Ausführung: - - - - - = roh/Sichtfläche

<b>Fenster 1-tlg.</b>		
<b>Festverglasung und mit Sprosse</b>		
Profilkombination	M.1:2	
Blendrahmen	101.350 / 101.353	
Flügelsprosse	102.350 / 102.352	

**Mitteldichtung**

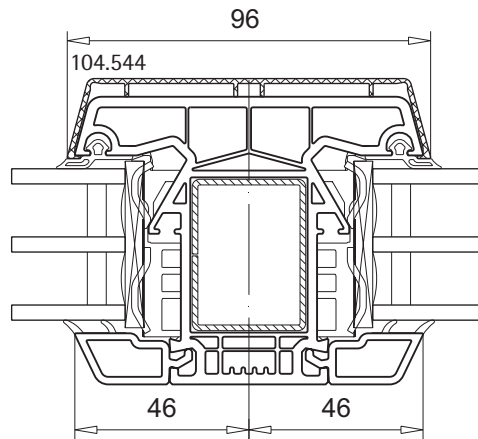
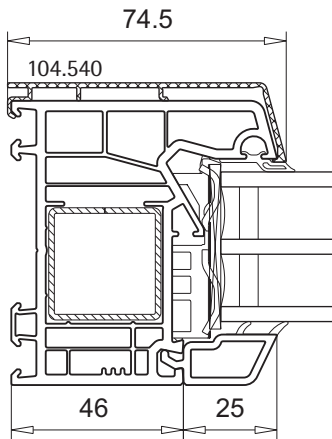

**Anschlagdichtung**

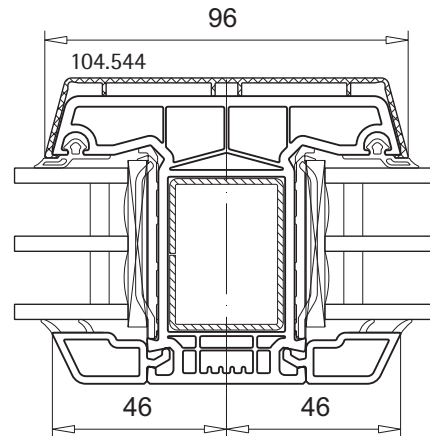
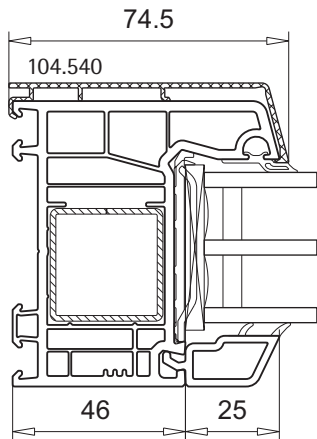

6

Fenster 1-flg.

Profilkombination	M.1:2
Blendrahmen	101.350
Flügel	103.381

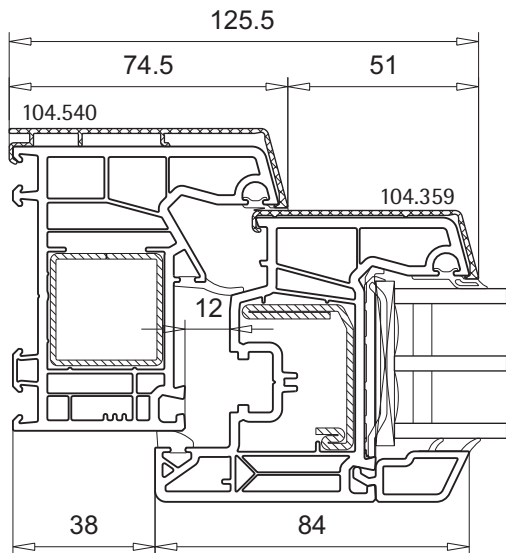
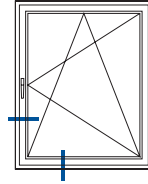

**Fenster 2-flg.  
mit festem Pfosten**

Profilkombination M.1:2  
T-Profil 102.350 / 102.351  
Flügel 103.381

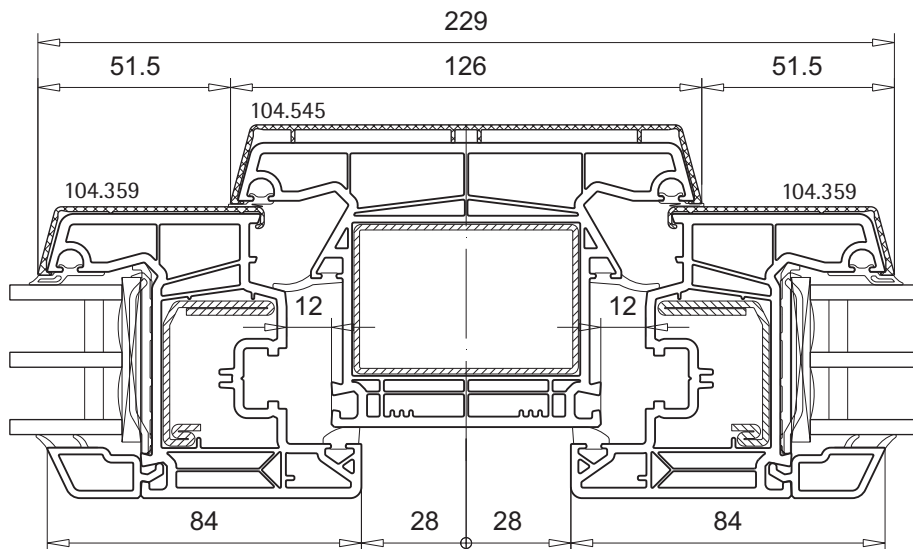
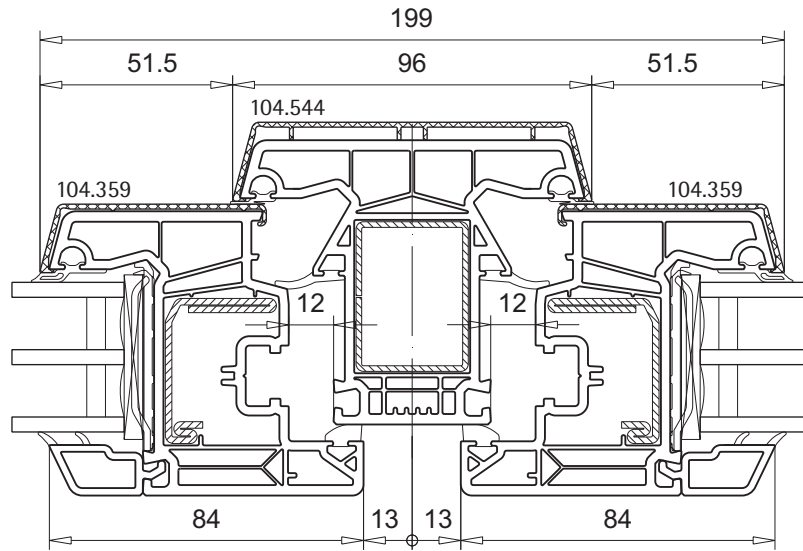
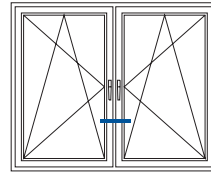

6

**Fenster 2-flg.  
mit losem Pfosten**

Profilkombination	M.1:2
Stulprofil	102.308 / 102.314 / 102.354
Flügel	103.380/ 103.381
Stulpflügel	103.389

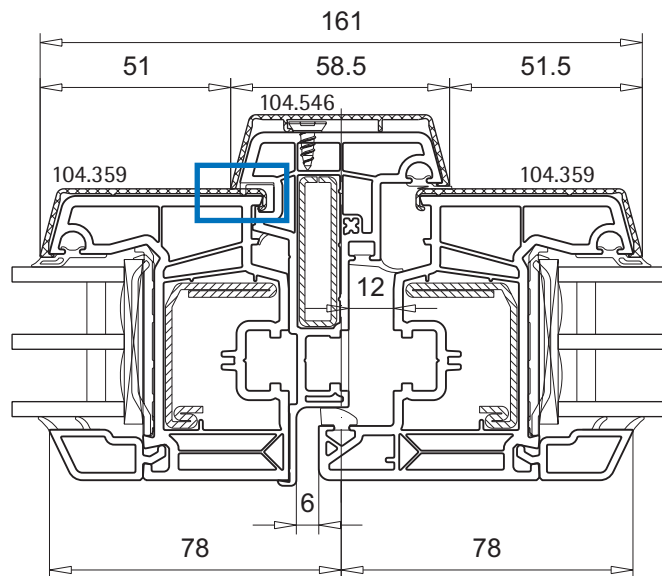
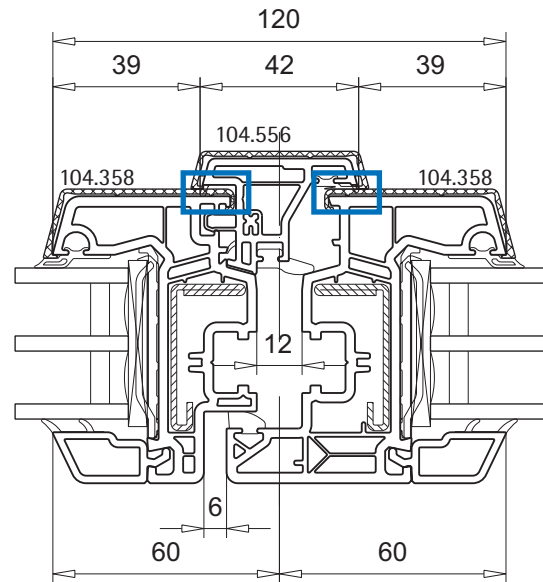
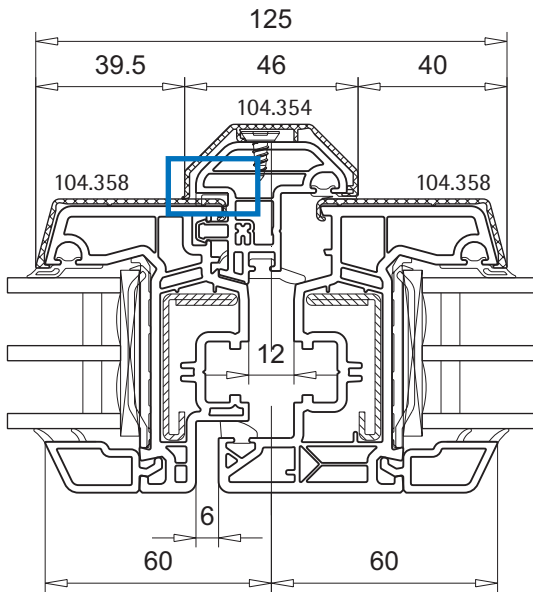
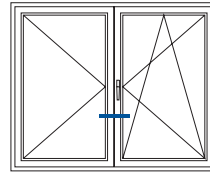
**⚠ Bitte beachten!**

Die Stulpprofile müssen im markierten Bereich bearbeitet werden.

<b>Haustür 1-flg.</b>	
<b>SOFTLINE 76 AD</b>	
Profilkombination	M.1:2
Blendrahmen	101.354
Flügel	105.400
Beschlag-Set	handelsüblich

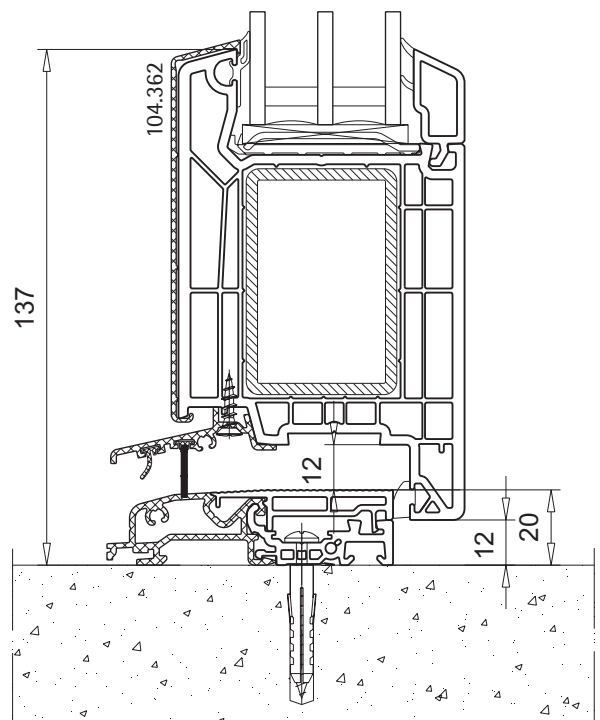
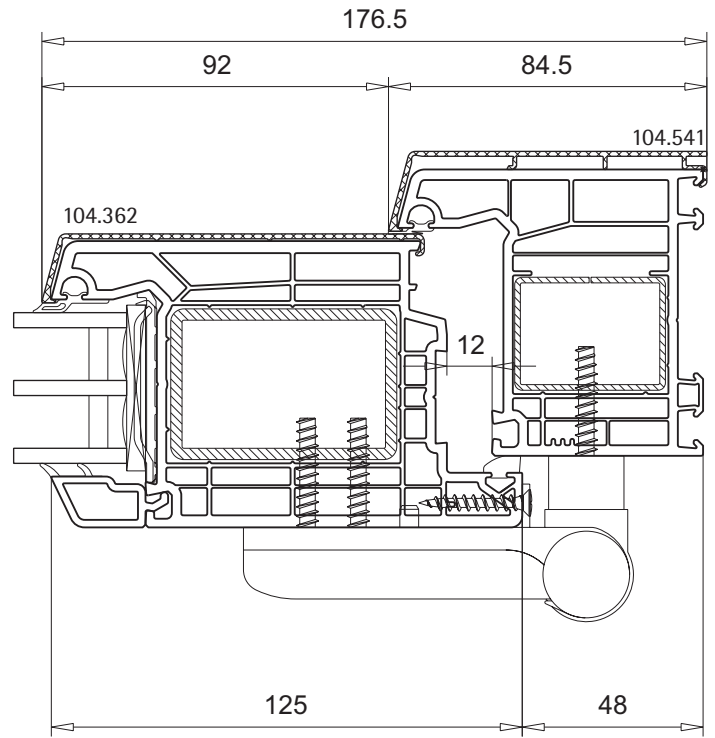
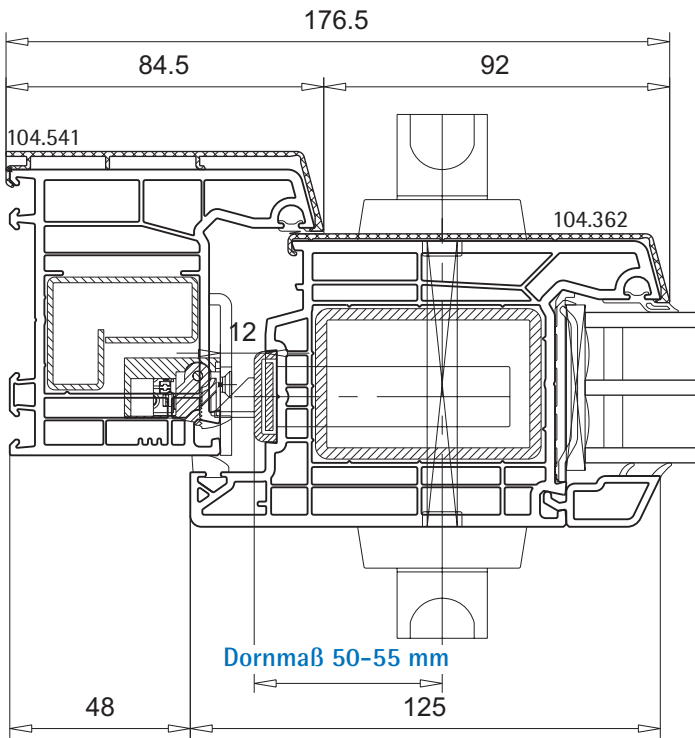



<b>Haustür 2-flg.</b>		
<b>SOFTLINE 76 AD</b>		
Profilkombination	M.1:2	
T-Profil	102.352,	
Flügel	105.400	
Beschlag-Set	handelsüblich	

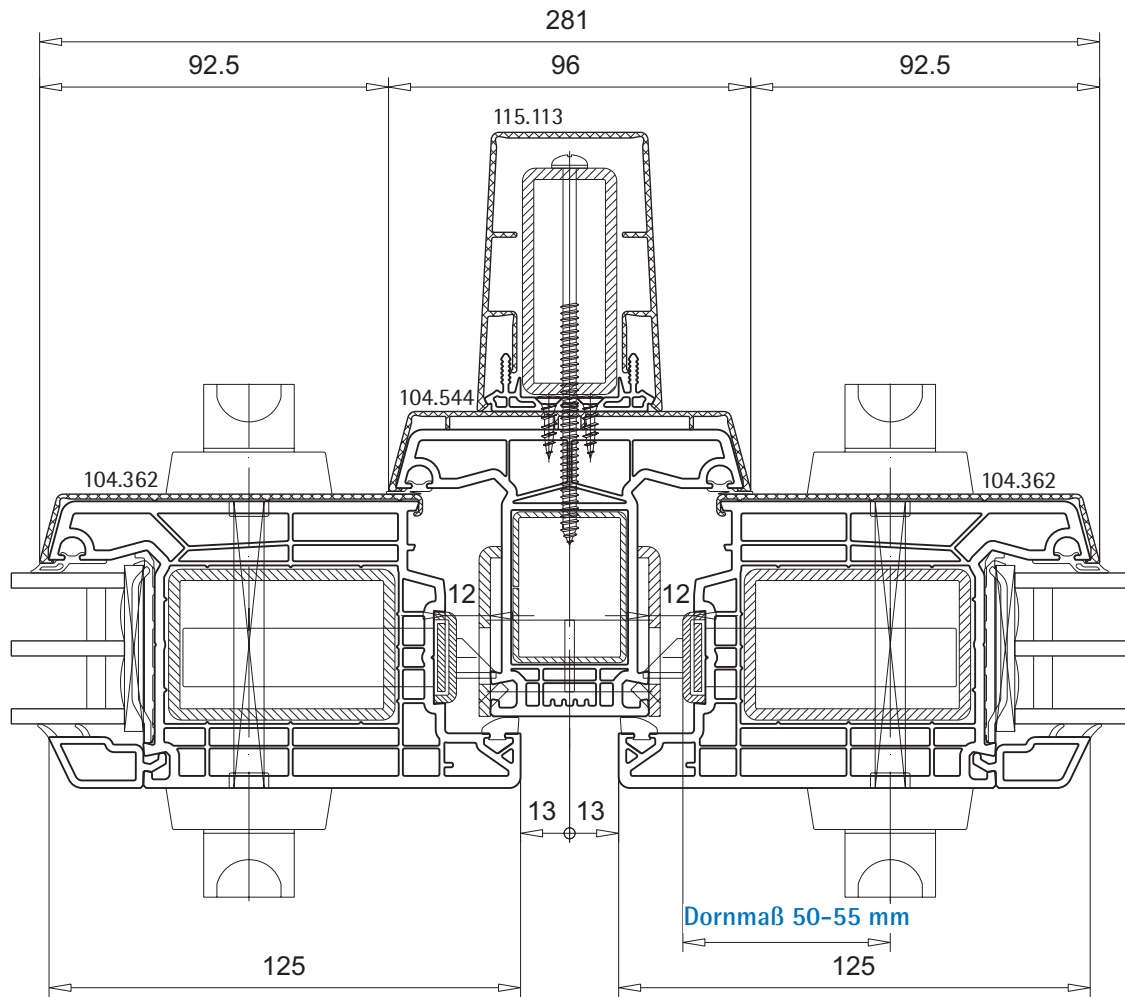

6



**Haustür 2-flg.**
**SOFTLINE 76 AD**

Profilkombination	M.1:2
Stulprofil	102.356, 102.358
Flügel	105.400
Beschlag-Set	handelsüblich

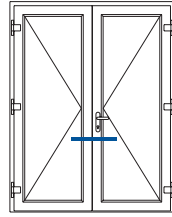
**Bitte beachten!**

Die Stulprofile müssen im markierten Bereich bearbeitet werden!

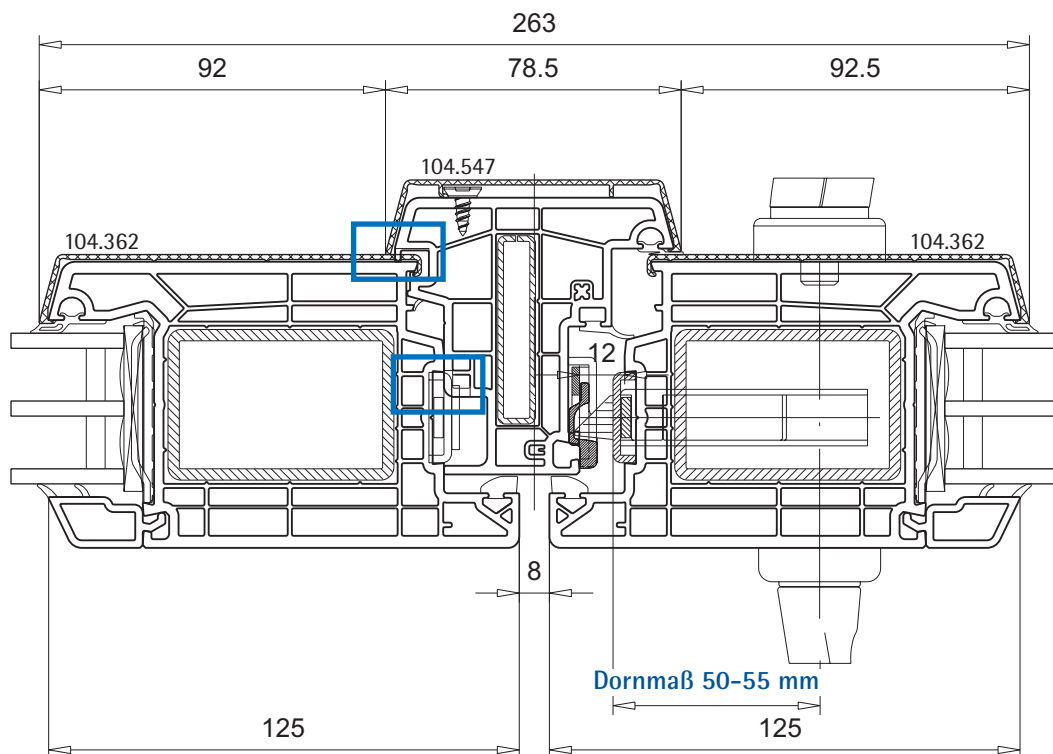
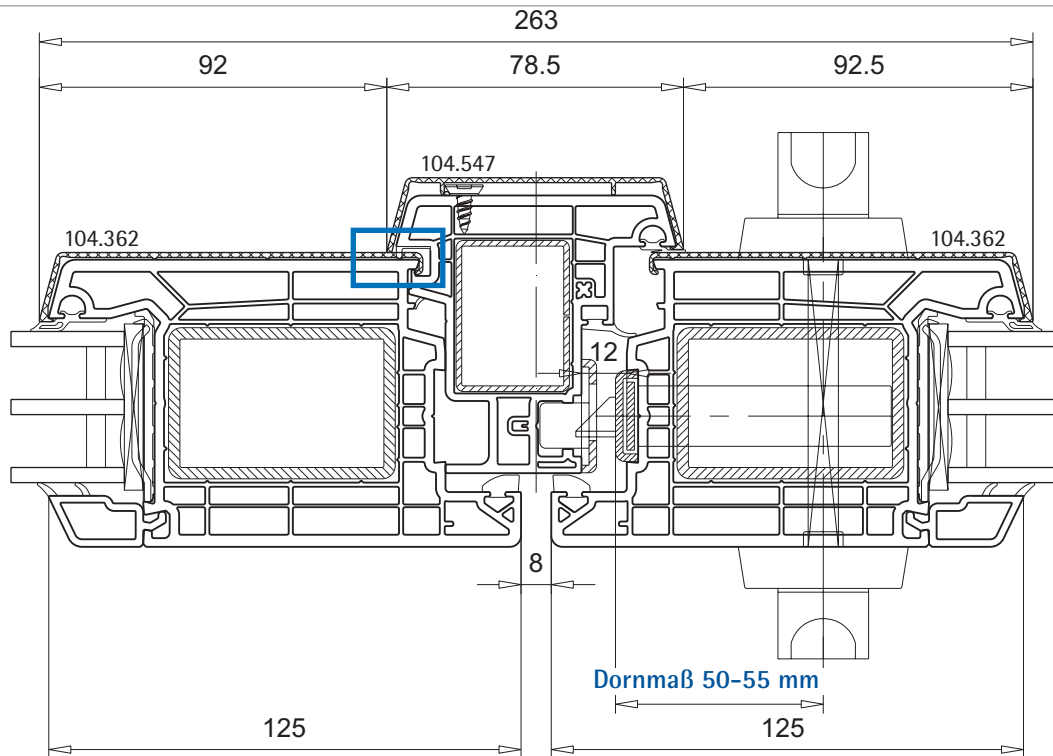

<b>Dreh-Kipptür 2-tlg. mit festem Seitenteil</b>	
Profilkombination	M.1:2
Blendrahmen	101.354
Aufbauprofil	103.384
Beschlag-Set	handelsüblich

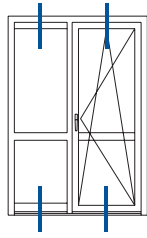

**⚠ Bitte beachten!**

Das Aufbauprofil muss im markierten Bereich bearbeitet werden.

Seitenteil

Dreh-Kipptür

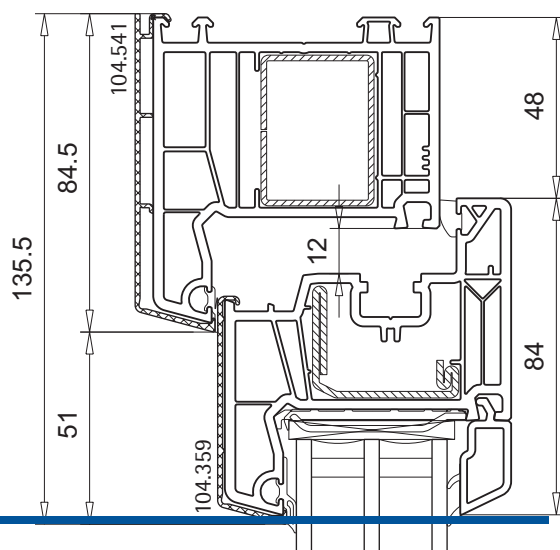
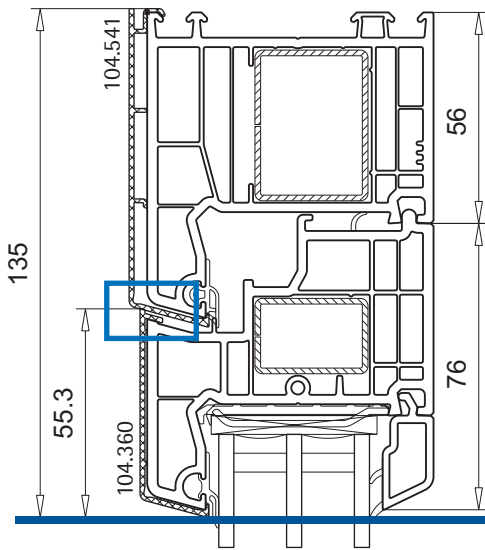

6

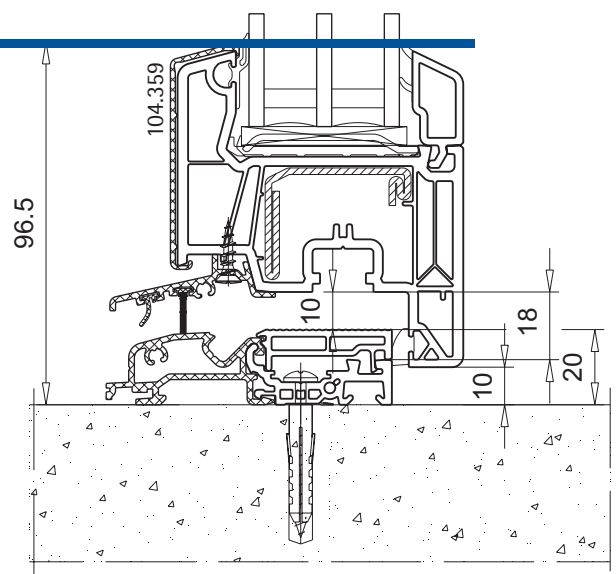
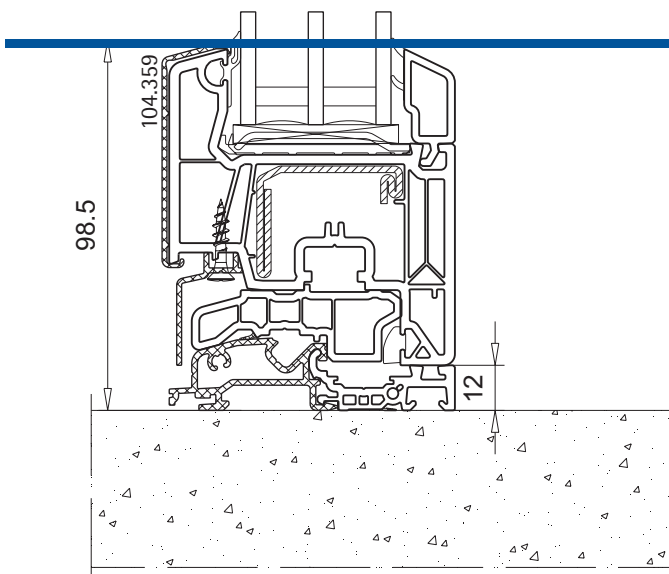

**Fenster 1-flg.**
**unterer Anschluss mit Verbreiterung**

Profilkombination	M.1:2
Blendrahmen	101.354
Flügel	103.381
Verbreiterung	114.054
Fensterbankanschluss	104.525

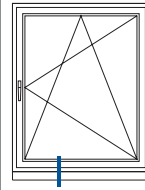
**⚠ Bitte beachten!**

Die Verbreiterung muss im markierten Bereich bearbeitet werden.

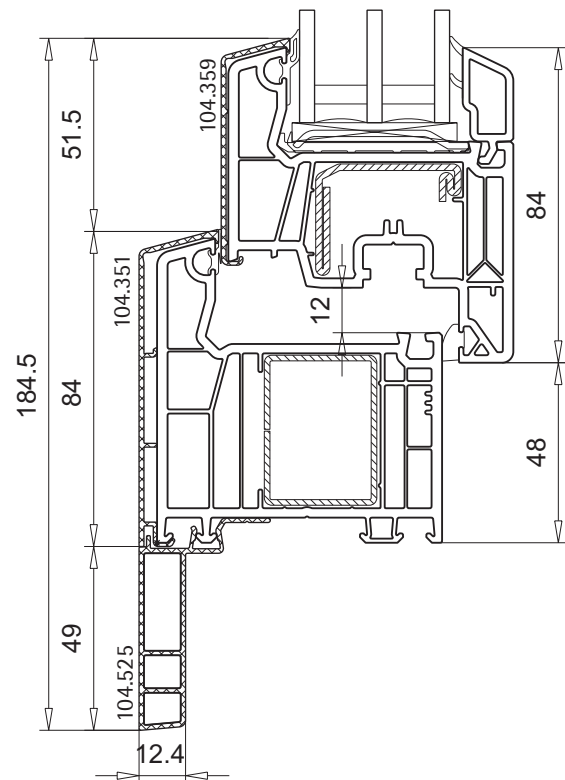
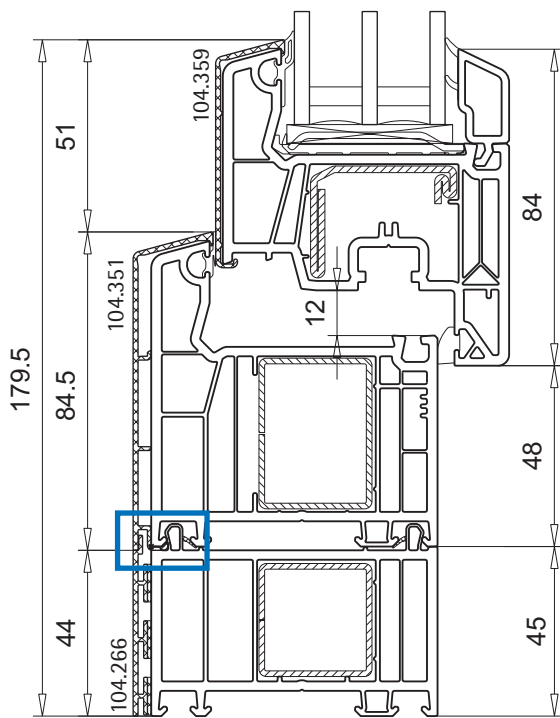





### Funktionen der Öffnungen am Fensterelement

Für nachfolgende Funktionen am Fensterelement müssen am losen Stab Öffnungen geschaffen werden.

**⚠ Bitte beachten!**  
 Die genaue Positionen der Fräsungen und Bohrungen sind ab Seite 6.82 beschrieben.  
 Nachfolgende Profilkombinationen sind ohne Verstärkung dargestellt. Zuordnung der Verstärkung für Elemente mit Aluminium-Vorsatzblenden sind ab Seite 1.28 beschrieben.

Funktionen der Öffnungen am Fensterelement:

Öffnungen	Funktion	Position	Ausführung
	Entwässerung	unten horizontal:	Blendrahmen, Flügel: nach unten Langloch $\phi 5 \times 30$ mm bzw. $\phi 6 \times 30$ mm nach vorn Bohrung $\phi 10$ mm T-Profil: nach unten Bohrung $\phi 6$ mm Bodenschwelle: Bohrung $\phi 6$ mm
	Dampfdruckausgleich	oben horizontal:	Langloch $\phi 5 \times 30$ mm bzw. $\phi 6 \times 30$ mm
	Druckausgleich	oben horizontal:	Blendrahmenspalt, Dichtung ausstanzen 200 mm mittig je Verglasungsfeld
	Vorkammerbelüftung	oben horizontal/seitlich:	Bohrung $\phi 6$ mm

**Ausführung für Elemente mit Aluminium-Vorsatzblende**  
(Öffnungen horizontal angelegt)

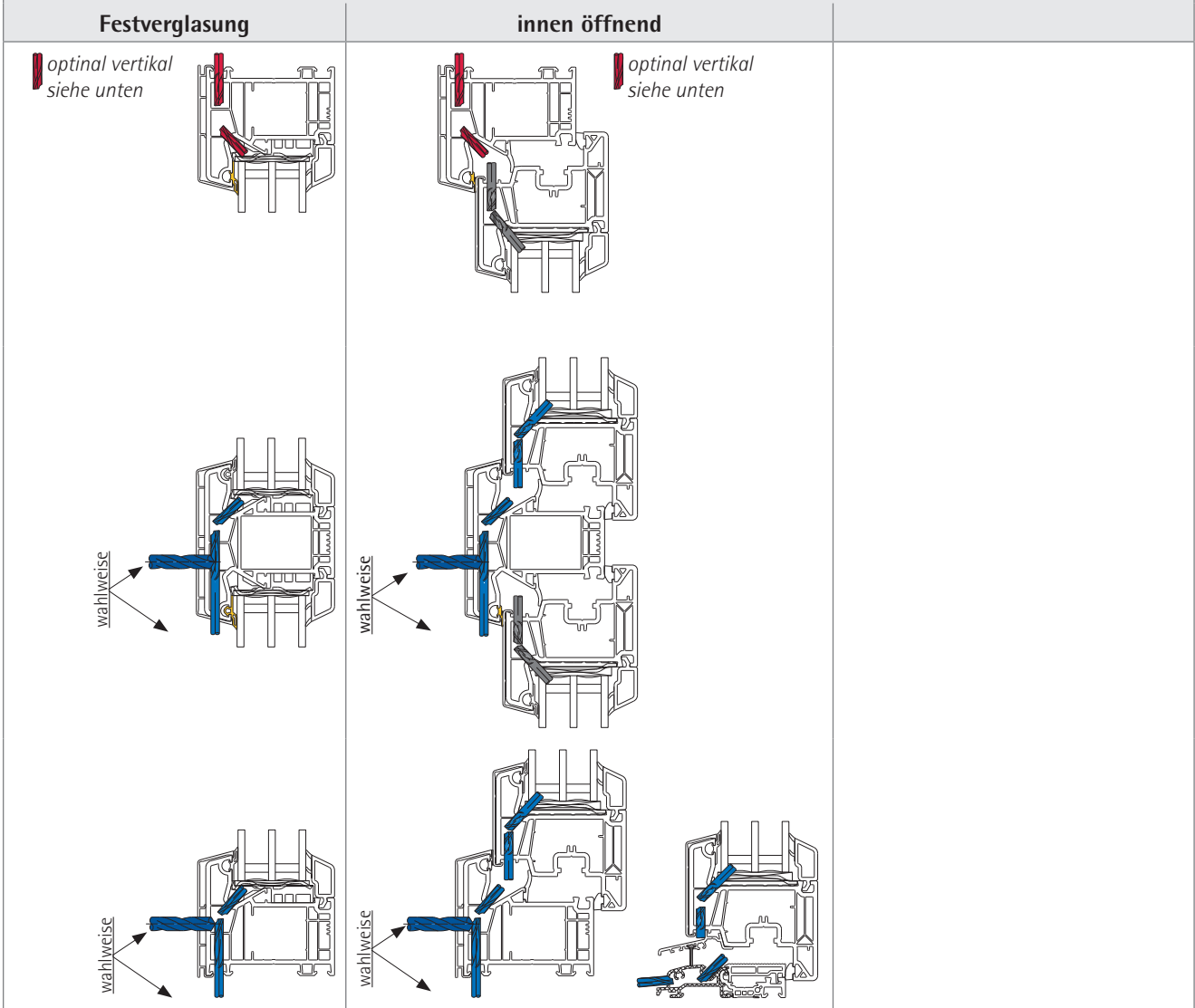

**Ausführung für Elemente mit Aluminium-Vorsatzblende**  
(Vorkammerbelüftung  vertikal angelegt)

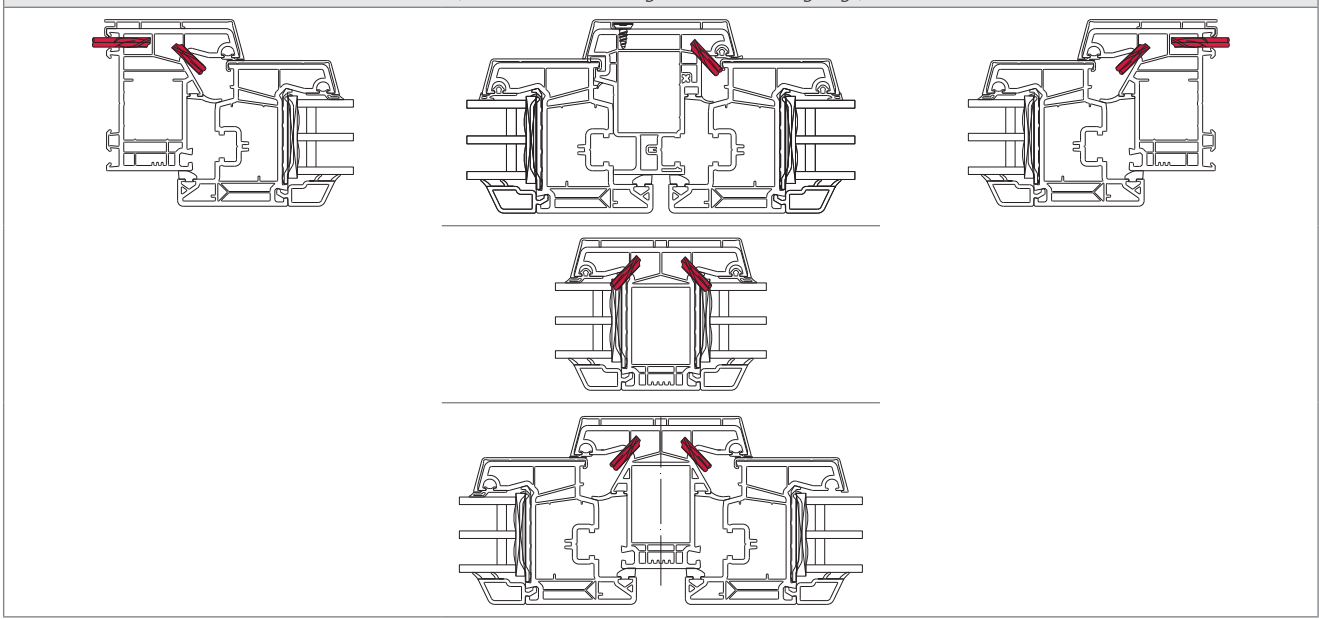

**Falzentwässerung**  
(Ausführung: Aluminium-Vorsatzblende)

**⚠ Bitte beachten!**

Bei Riegeln mit festem Unterlicht oder horizontal eingesetzter Flügelsprosse darf die Dichtungsnut durch die Auslassöffnung nicht beschädigt werden. In nicht zu entwässernde Ebenen darf kein Wasser eindringen! Anzahl und Lage der Öffnungen sind größenabhängig und werden auf den nächsten Seiten beschrieben. Bei Verwendung von Aluminium-Vorsatzblenden wird die Entwässerung nach vorne als Bohrung  $\phi 10$  mm ausgelegt. Die Abdichtung der Bohrung wird über Entwässerungsröhrchen 109.225 erfolgen. Geeignete Dichtmaterialien sind z.B. Silikone die nicht essig- und säurevernetzt sind.

**Falzentwässerung**

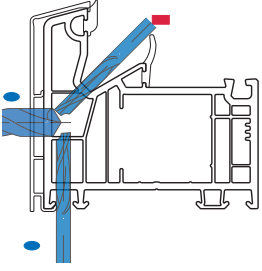
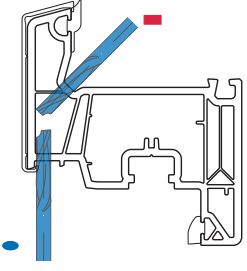
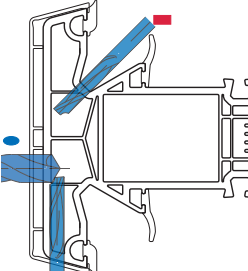
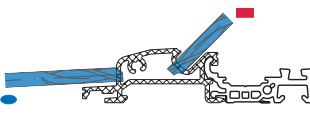
Blendrahmen innen öffnend	Flügel innen öffnend	Riegel/Sprosse	
 <p>Bohrung nach vorne (<math>\phi 10</math> mm) Langloch-Fräsung nach unten (<math>\phi 5 \times 30</math> mm bzw. <math>\phi 6 \times 30</math> mm)</p>	 <p>Langloch-Fräsung (<math>\phi 5 \times 30</math> mm bzw. <math>\phi 6 \times 30</math> mm)</p>	 <p>Bohrung nach vorne (<math>\phi 10</math> mm) nach unten (<math>\phi 6</math> mm)</p>	
Bodenschwelle			
 <p>Bohrung (<math>\phi 6</math> mm)</p>			

 Falzentwässerung im Blendrahmen, Flügel oder T-Profil (Riegel, Flügelsprosse)

 Einlassöffnung

 Auslassöffnung

## Falzentwässerung, Anordnung für Fräsungen unten (Ausführung: Aluminium-Vorsatzblende)

### ⚠ Bitte beachten!

Die Anzahl und Anordnung gilt für Blendrahmen, Flügel, Riegel/Sprosse, Bodenschwelle, Festverglasung und Fensterelemente innen oder außen öffnend.

Einlass- und Auslassöffnungen mindestens 50 mm versetzt anbringen!

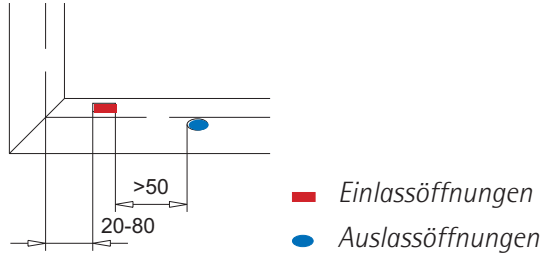

### Einlassöffnungen pro Feld [mm]

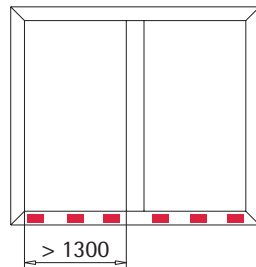
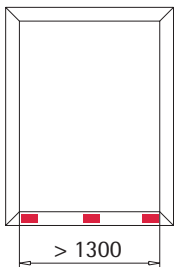
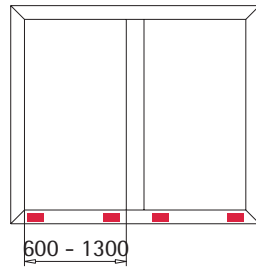
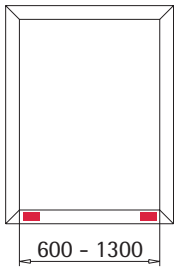
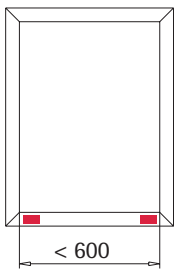
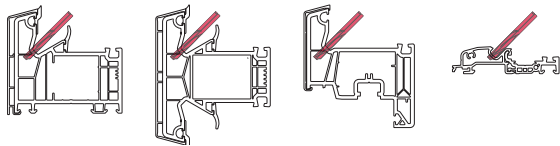

### Auslassöffnungen pro Element [mm]

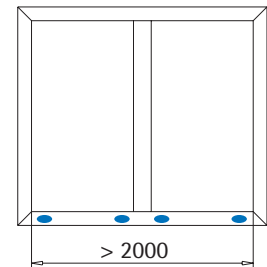
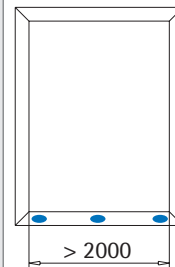
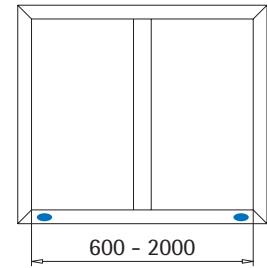
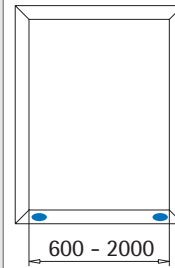
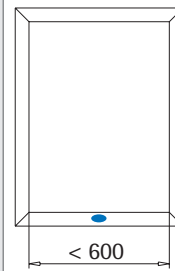
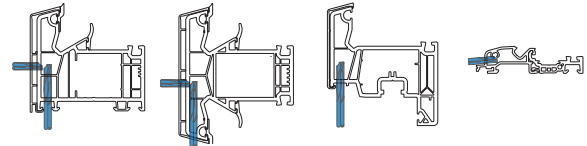

**Dampfdruckausgleich (oben)**  
**(Ausführung: Aluminium-Vorsatzblende)**

**⚠ Bitte beachten!**

Dampfdruckausgleich für Flügel als Langloch-Fräsung ( $\phi 5 \times 30$  mm bzw.  $\phi 6 \times 30$  mm) ausführen.  
 Bei Trockenverglasung muss eine sichere Entwässerung gewährleistet sein. Hierzu ist es erforderlich, dass generell Dampfdruckausgleichsöffnungen zur Außenseite vorhanden sind.

**Dampfdruckausgleich im Flügel**

Flügel innen öffnend			
<p>Langloch-Fräsung              (<math>\phi 5 \times 30</math> mm bzw. <math>\phi 6 \times 30</math> mm)</p>			

Dampfdruckausgleich oben horizontal im Flügel

Einlassöffnung

Auslassöffnung



### Dampfdruckausgleich, Anordnung für Fräsungen oben (Ausführung: Aluminium-Vorsatzblende)

#### ⚠ Bitte beachten!

Die Anzahl und Anordnung gilt für Blendrahmen, Flügel, Festverglasung und Riegel bzw. Pfosten.  
Einlass- und Auslassöffnungen mindestens 50 mm versetzt anbringen!

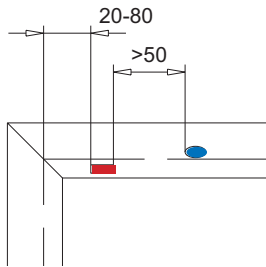

■ Einlassöffnungen  
● Auslassöffnungen

Einlassöffnungen pro Feld [mm]	Auslassöffnungen pro Element [mm]
<p>&lt; 600</p>	<p>&lt; 600</p>
<p>600 - 1300</p> <p>600 - 1300</p>	<p>600 - 2000</p> <p>600 - 2000</p>
<p>&gt; 1300</p> <p>&gt; 1300</p>	<p>&gt; 2000</p> <p>&gt; 2000</p>

**Druckausgleich (oben)**  
**(Ausführung: Aluminium-Vorsatzblende)**

**⚠ Bitte beachten!**

Druckausgleich für Blendrahmen, Riegel und Festverglasung erfolgt generell durch bearbeiten der Außen-dichtung.

Optional kann der Druckausgleich über Langloch-Fräsungen erfolgen ( $\phi 5 \times 30$  mm bzw.  $\phi 6 \times 30$  mm).

Die Summe der Querschnittsflächen der Druckausgleichsöffnungen muss derer der Falzentwässerung ent-sprechen.

VEKA empfiehlt Druckausgleichsöffnungen für Blendrahmen ab Schlagregendichtigkeit 5A gemäß DIN EN 12208.

**Druckausgleich im Blendrahmen/Riegel**

**Blendrahmen/Riegel**

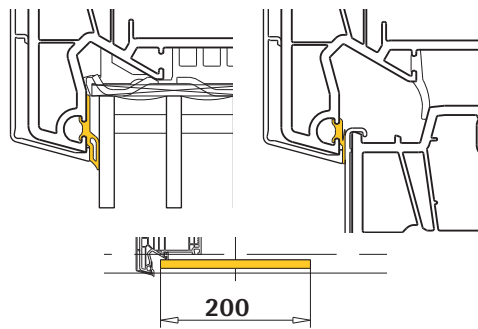

Dichtung je Verglasungsfeld und Flügel 1x mittig 100 mm entfernen.

**Auslassöffnungen pro Element [mm]**

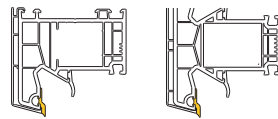

6

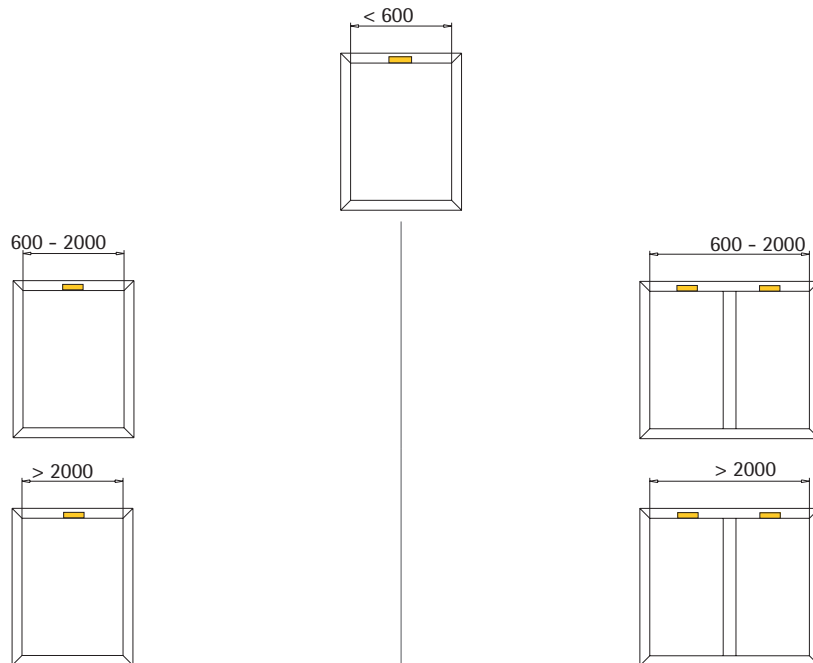

## Vorkammerbelüftung (Ausführung: Aluminium-Vorsatzblende)

### ⚠ Bitte beachten!

Zur Verhinderung eines Wärmestaus und dadurch bedingtem Verformen der Profile bei Verwendung von farbigen Profilen, müssen alle Vorkammern belüftet werden, die der Bewitterungsseite ausgesetzt sind. Falls die Vorkammern noch nicht geöffnet sind, zusätzliche Bohrungen ( $\varnothing 6$  mm) im oberen Profilbereich vornehmen.

Die Öffnungen im Blendrahmen dürfen bauseits nicht durch den Baukörperanschluss verschlossen werden. Bei nachträglich angebrachten Zusatzprofilen die Öffnung ggf. weiterführen.

Darauf achten, dass die Lage der Öffnungen die vorgesehene Entwässerung nicht beeinflusst.

Alle markierten Kammern müssen geöffnet sein!

Blendrahmen	Setzpfosten	Riegel
Flügel, innen öffnend	Stulprofil	
Flügel, innen öffnend		

- Vorkammern, die im Normalfall bereits geöffnet sind
- Vorkammern, die zusätzlich geöffnet werden müssen

## Fräsen und bohren

### Position der Fräsungen/Bohrungen am Profilquerschnitt

**⚠ Bitte beachten!**

Für weiße und farbige Profile:

Alle Fräs- und Bohrarbeiten lassen sich am einzelnen Profilstück vornehmen und sind vor dem Verschweißen durchzuführen. Das Entfernen der Späne aus den Hohlkammern ist mittels Ausblasen möglich. Die Fräsungen/Bohrungen dürfen nicht durch Verglasungsbrücken, Dicht- oder Klebstoffe verdeckt werden.

Für größere Geometrien, z. B. Haustürflügel, längeren Bohrer/Fräser verwenden.

Verschweißbare Dichtungen beim Fräsen bzw. Bohren nicht beschädigen.

Die Fräseinstellungen für Blendrahmen, T-Profil und Flügel sind nachfolgend beschrieben.

Das VEKA Verarbeiterhandbuch (Nr. 100-020) enthält allgemeine Informationen zum Thema, Anforderungen an Fräsen und Bohren.

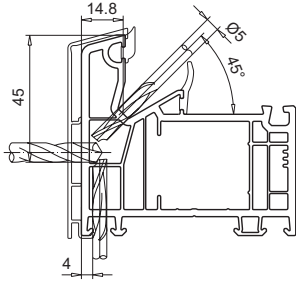
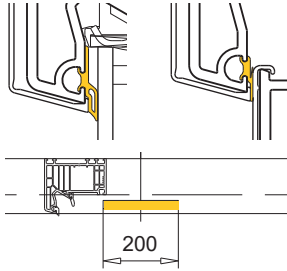
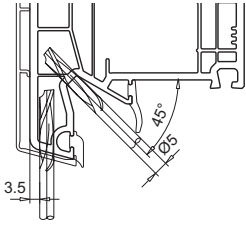
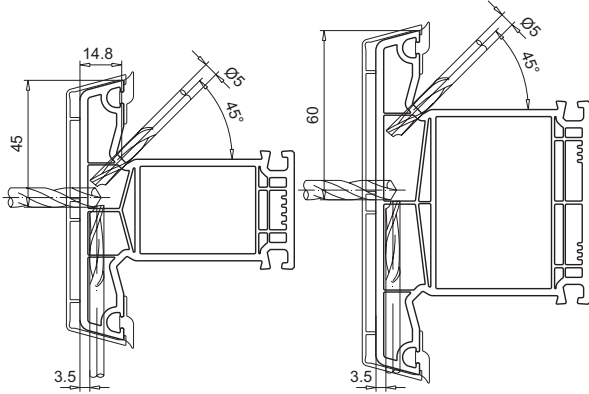
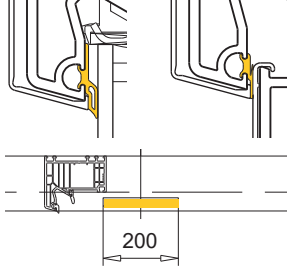
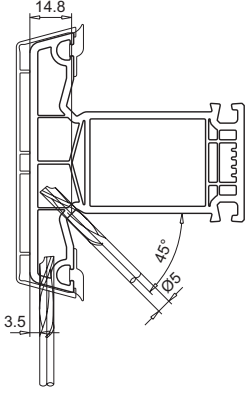
Falzentwässerung Blendrahmen unten	Druckausgleich Blendrahmen oben	
 <p>innen öffnend</p>	 <p>innen öffnend</p>	 <p>alternativ</p>
Falzentwässerung T-Profile als Riegel	Druckausgleich T-Profile als Riegel	
 <p>innen öffnend</p>	 <p>innen öffnend</p>	 <p>alternativ</p>

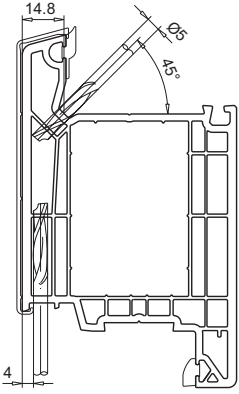
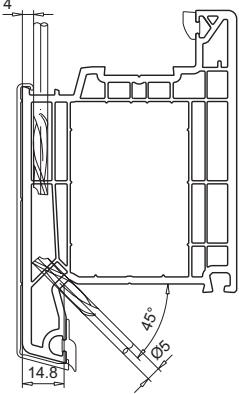
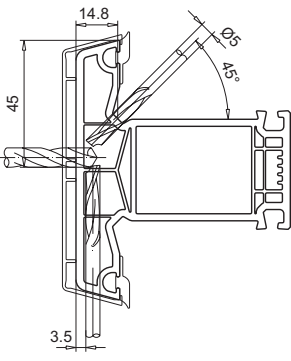
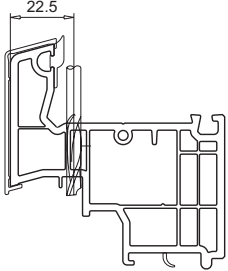
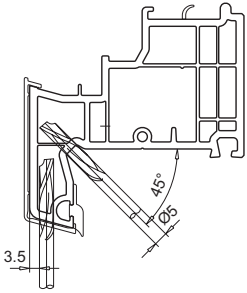
<p><b>Falzentwässerung Flügel unten</b></p>	<p><b>Dampfdruckausgleich Flügel oben</b></p>	
 <p>innen öffnend</p>	 <p>innen öffnend</p>	
<p><b>Falzentwässerung Flügelprosse</b></p>	<p><b>Falzentwässerung Aufbauprofil unten</b></p>	<p><b>Dampfdruckausgleich Aufbauprofil oben</b></p>
		

bei farbigen Profilen

Vorkammerbelüftung  
Blendrahmen oben

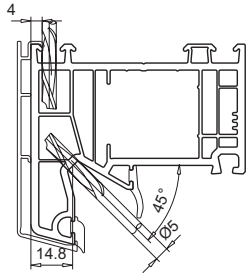

innen öffnend

Vorkammerbelüftung  
T-Profil als Riegel oben

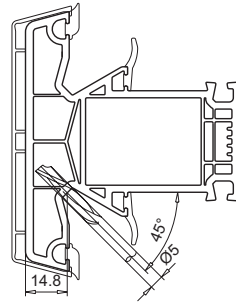

Vorkammerbelüftung  
T-Profil als Setzposten oben

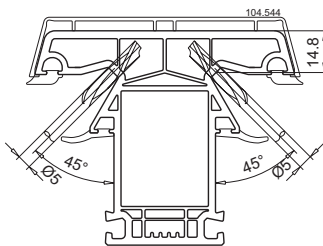

Vorkammerbelüftung  
T-Profil als Flügelprosse oben

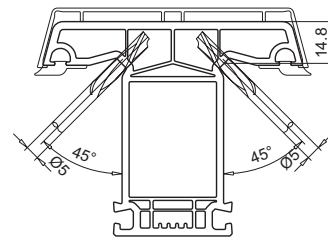

Vorkammerbelüftung  
Stulpprofile oben

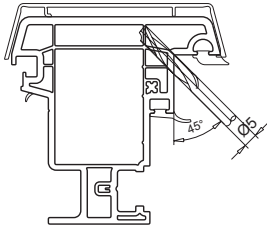

Vorkammerbelüftung  
Aufbauprofil oben

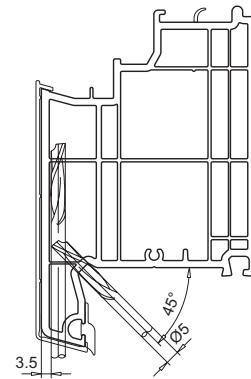

weitere Fräsungen/Bohrungen beispielhaft

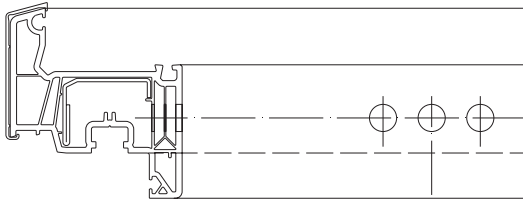

Schlosskastenbohrung/-fräsung  
beschlagabhängig

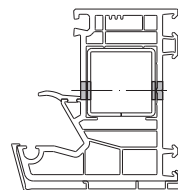
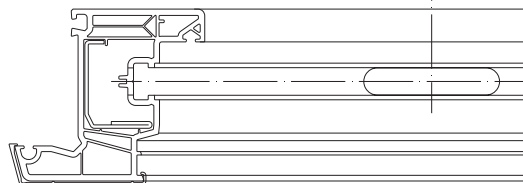

Dübellochbohrung  
dübelabhängig

6



Abzugsmaße

**⚠ Bitte beachten!**

Die angegebenen Werte sind theoretisch und müssen ggf. an die tatsächliche Situation angepasst werden. Vor dem Zuschneiden der Aluminium-Vorsatzblenden unbedingt die Fertigmaße der Profile überprüfen.

Abzugsmaße abhängig vom Blendrahmen (Fenster)

Abzugsmaße für Aluminium-Vorsatzblenden Fenster							
Aluminium-Vorsatzblende	für Profile		Einsatz B=Breite H=Höhe		Abzugsmaße abhängig vom Blendrahmen [mm]		
 104.540	Blendrahmen		B		EB+2		
			H		EH-137 (beidseitig auf 16°)		
 104.541			B			EB+2	
			H			EH-157 (beidseitig auf 16°)	
 104.542			B				EB+2
			H				EH-203 (beidseitig auf 16°)
 104.366	alle		B		EB+2	EB+2	EB+2
 104.544	Setzpfosten		B		EB-137 (beidseitig auf 16°)	EB-157 (beidseitig auf 16°)	EB-203 (beidseitig auf 16°)
			H		EH-137 (beidseitig auf 16°)	EH-157 (beidseitig auf 16°)	EH-203 (beidseitig auf 16°)
 104.545			B		EB-137 (beidseitig auf 16°)	EB-157 (beidseitig auf 16°)	EB-203 (beidseitig auf 16°)
			H		EH-137 (beidseitig auf 16°)	EH-157 (beidseitig auf 16°)	EH-203 (beidseitig auf 16°)
 104.360	Aufbauprofil		B		EB-137 (beidseitig auf 16°)	EB-161 (beidseitig auf 16°)	EB-203 (beidseitig auf 16°)

Aluminium-Vorsatzblende	für Profile		Einsatz B=Breite H=Höhe		Abzugsmaße abhängig vom Blendrahmen [mm]		
 104.369	Renovierungsblendrahmen		B		EB+2	EB+2	
		H		EH-172 (beidseitig auf 16°)	EH-232 (beidseitig auf 16°)		













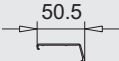







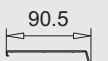
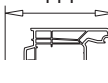

EB = Elementbreite  
EH = Elementhöhe  
FAM = Flügelaußenmaß

= auf Winkel zuschneiden    = stanzen

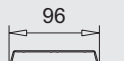
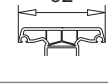
6

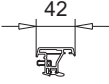

## Abzugsmaße abhängig vom Flügel (Fenster)

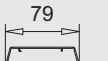
Abzugsmaße für Aluminium-Vorsatzblenden Fenster								
Aluminium-Vorsatzblende	für Profile		Einsatz B=Breite H=Höhe		Abzugsmaße abhängig vom Flügel [mm]			
								
 104.358	Flügel		B		FAM-144,5 (beidseitig auf 16°)			
			H		FAM-52			
 104.359			B			FAM-164,5 (beidseitig auf 16°)		
			H			FAM-52		
 104.361			B				FAM-224,5 (beidseitig auf 16°)	
			H				FAM-52	
 104.356	Flügelprosse		B		FAM-144,5 (beidseitig auf 16°)	FAM-164,5 (beidseitig auf 16°)	FAM-224,5 (beidseitig auf 16°)	
			H					
 104.543			B		FAM-144,5 (beidseitig auf 16°)	FAM-164,5 (beidseitig auf 16°)	FAM-224,5 (beidseitig auf 16°)	
			H					
 104.354		Stulpprofil		H		FAM-80	FAM-80	FAM-80
				 104.546	H		FAM-80	FAM-80
	 104.547				H		FAM-80	FAM-80

EB = Elementbreite  
 EH = Elementhöhe  
 FAM = Flügelaußenmaß

 = auf Winkel zuschneiden   
  = stanzen

Abzugsmaße abhängig vom Blendrahmen (Drehtür und Dreh-Kipptür)











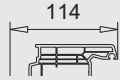





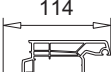

Abzugsmaße für Aluminium-Vorsatzblenden Drehtür und Dreh-Kipptür							
Aluminium-Vorsatzblende	für Profile		Einsatz B=Breite H=Höhe	Abzugsmaße abhängig vom Blendrahmen [mm]			
 104.540	Blendrahmen		B	EB+2			
			H	EH-73,5 (oben auf 16°, unten für Bodenschwelle fräsen)			
 104.541			B		EB+2		
			H		EH-83,5 (oben auf 16°, unten für Bodenschwelle fräsen)		
 104.542			B			EB+2	
			H			EH-106,5 (oben auf 16°, unten für Bodenschwelle fräsen)	
 104.544	Setzpfosten		B	EB-137 (beidseitig auf 16°)	EB-157 (beidseitig auf 16°)	EB-203 (beidseitig auf 16°)	
			H	EH-73,5 (oben auf 16°, unten für Bodenschwelle fräsen)	EH-83,5 (oben auf 16°, unten für Bodenschwelle fräsen)	EH-106,5 (oben auf 16°, unten für Bodenschwelle fräsen)	
 104.545			B	EB-137 (beidseitig auf 16°)	EB-157 (beidseitig auf 16°)	EB-203 (beidseitig auf 16°)	
			H	EH-73,5 (oben auf 16°, unten für Bodenschwelle fräsen)	EH-83,5 (oben auf 16°, unten für Bodenschwelle fräsen)	EH-106,5 (oben auf 16°, unten für Bodenschwelle fräsen)	
 104.360		Aufbauprofil		B	EB-137 (beidseitig auf 16°)	EB-157 (beidseitig auf 16°)	EB-203 (beidseitig auf 16°)

6

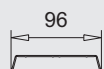
EB = Elementbreite  
EH = Elementhöhe  
FAM = Flügelaußenmaß

= auf Winkel zuschneiden = stanzen

## Abzugsmaße abhängig vom Flügel (Drehtür und Dreh-Kipptür)

Abzugsmaße für Aluminium-Vorsatzblenden Drehtür und Dreh-Kipptür						
Aluminium- Vorsatzblende	für Profile		Einsatz B=Breite H=Höhe		Abzugsmaße abhängig vom Flügel [mm]	
						
 104.359	Flügel		B		FAM-164,5 (beidseitig auf 16°)	
			H		FAM-52	
 104.361	Flügel		B			FAM-224,5 (beidseitig auf 16°)
			H			FAM-52
 104.356	Flügelsprosse		B		FAM-164,5 (beidseitig auf 16°)	FAM-224,5 (beidseitig auf 16°)
			H		FAM-164,5 (beidseitig auf 16°)	FAM-224,5 (beidseitig auf 16°)
 104.543	Flügelsprosse		B		FAM-164,5 (beidseitig auf 16°)	FAM-224,5 (beidseitig auf 16°)
			H		FAM-164,5 (beidseitig auf 16°)	FAM-224,5 (beidseitig auf 16°)
 104.547	Stulpprofil		H		FAM-80	FAM-80

Abzugsmaße abhängig vom Blendrahmen (Haustür)

Abzugsmaße für Aluminium-Vorsatzblenden Haustür							
Aluminium-Vorsatzblende	für Profile	Einsatz B=Breite H=Höhe	Abzugsmaße abhängig vom Blendrahmen [mm]				
 104.540	Blendrahmen	B H	B	EB+2			
			H	EH-73,5 (oben auf 16°, unten für Bodenschwelle fräsen)			
 104.541		B H	B		EB+2		
			H		EH-83,5 (oben auf 16°, unten für Bodenschwelle fräsen)		
 104.542		B H	B			EB+2	
			H			EH-106,5 (oben auf 16°, unten für Bodenschwelle fräsen)	
 104.544	Setzpfosten	B H	B	EB-136 (beidseitig auf 16°)	EB-156 (beidseitig auf 16°)	EB-202 (beidseitig auf 16°)	
			H	EH-73,5 (oben auf 16°, unten für Bodenschwelle fräsen)	EH-83,5 (oben auf 16°, unten für Bodenschwelle fräsen)	EH-108,5 (oben auf 16°, unten für Bodenschwelle fräsen)	
 104.545		B H	B	EB-137 (beidseitig auf 16°)	EB-157 (beidseitig auf 16°)	EB-203 (beidseitig auf 16°)	
			H	EH-73,5 (oben auf 16°, unten für Bodenschwelle fräsen)	EH-83,5 (oben auf 16°, unten für Bodenschwelle fräsen)	EH-106,5 (oben auf 16°, unten für Bodenschwelle fräsen)	
 104.363		Aufbauprofil	B	B	EB-137 (beidseitig auf 16°)	EB-157 (beidseitig auf 16°)	EB-203 (beidseitig auf 16°)

6

EB = Elementbreite  
 EH = Elementhöhe  
 FAM = Flügelaußenmaß

= auf Winkel zuschneiden    = stanzen

## Abzugsmaße abhängig vom Flügel (Haustür)

Abzugsmaße für Aluminium-Vorsatzblenden Haustür						
Aluminium-Vorsatzblende	für Profile		Einsatz B=Breite H=Höhe		Abzugsmaße abhängig vom Flügel [mm]	
 104.362	Flügel		B		FAM-246,5 (beidseitig auf 16°)	
			H		FAM-52	
 104.356	Flügelsprosse		B		FAM-246,5 (beidseitig auf 16°)	-
			H		FAM-246,5 (beidseitig auf 16°)	-
 104.543	Flügelsprosse		B		FAM-246,5 (beidseitig auf 16°)	-
			H		FAM-246,5 (beidseitig auf 16°)	-
 104.547	Stulpprofil		H		FAM-80	FAM-80

Verarbeitung Aluminium-Vorsatzblenden für Fensterelemente

**⚠ Bitte beachten!**

Vor dem Zuschneiden der Aluminium-Vorsatzblenden Fertigmaße der Blendrahmen, T-Profile, Stulpprofile und Flügel überprüfen.

Geeignetes Dichtmaterial bei veredelten Aluminium-Profilen einsetzen. Essig- und säurevernetzende Silikone vermeiden, da diese die Oberfläche beschädigen können.

Aluminium-Vorsatzblenden für 1-tlg. Elemente, Blendrahmen

<ul style="list-style-type: none"> <li>Aluminium-Vorsatzblende (104.540) für 101.350, 101.353</li> </ul>		<ul style="list-style-type: none"> <li>Aluminium-Vorsatzblende (104.542) für 101.352, 101.355</li> </ul>	
<ul style="list-style-type: none"> <li>Aluminium-Vorsatzblende (104.541) für 101.351, 101.354</li> </ul>		<ul style="list-style-type: none"> <li>Aluminium-Vorsatzblende (104.366) für alle Blendrahmen</li> </ul>	
<ul style="list-style-type: none"> <li>Entwässerungsröhrchen (109.225)</li> </ul>		<ul style="list-style-type: none"> <li>Stanzwerkzeug</li> <li>Bohrschablone 146.037.1</li> <li>Spezial-Gehrungsschere 146.003.100.000</li> </ul>	
<ul style="list-style-type: none"> <li>Flachkopfschraube (141.009.010)</li> </ul>			

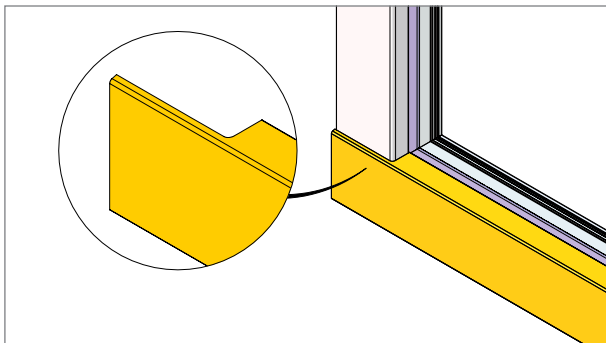

1. Horizontale Aluminium-Vorsatzblenden auf Länge schneiden, siehe ab Seite 6.86. Beidseitig stanzen, siehe Seite 6.48.

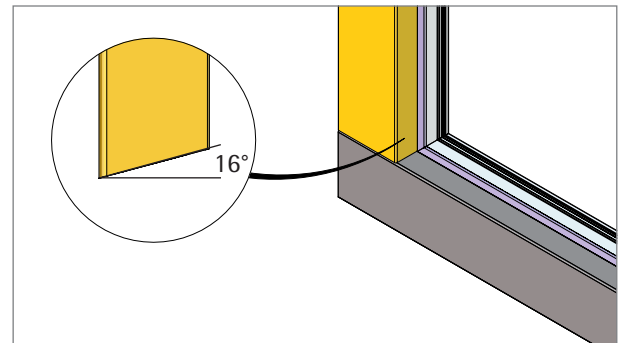

2. Vertikale Aluminium-Vorsatzblende auf Länge schneiden, siehe ab Seite 6.86. Beidseitig die Schnittkanten auf 16° anschrägen.

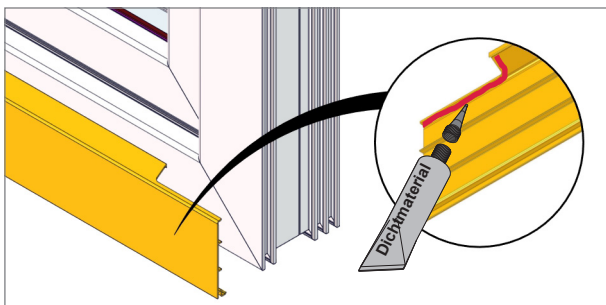

3. Aluminium-Vorsatzblenden unten horizontal im Bereich der Stanzung (L+R) mit geeignetem Dichtmaterial abdichten. Dichtmaterial auf Innenseite anbringen.

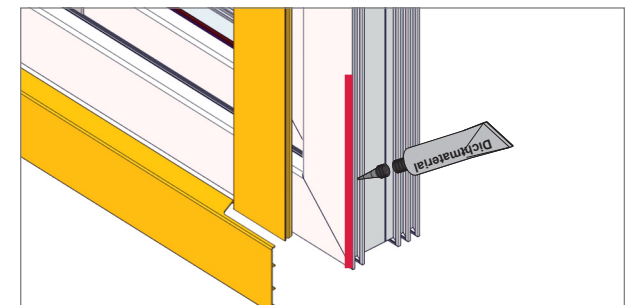

4. Bevor die Aluminium-Vorsatzblenden aufgeklipst werden, muss das Element seitlich (L+R) im markierten Bereich (150 mm) mit geeignetem Dichtmaterial abgedichtet werden.

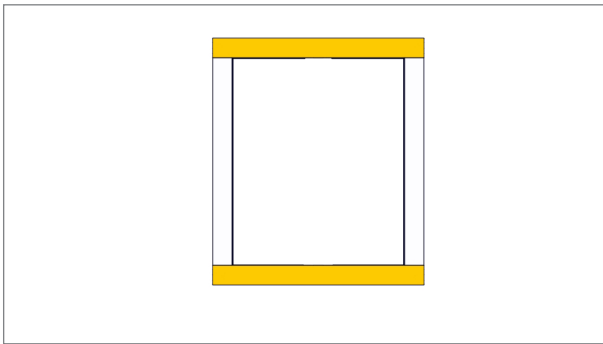

5. Horizontale Aluminium-Vorsatzblenden am vorgefertigten Element positionieren und aufklipsen.

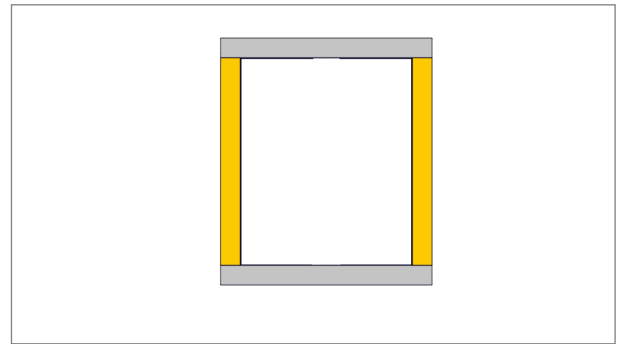

6. Vertikale Aluminium-Vorsatzblenden positionieren und aufklipsen.

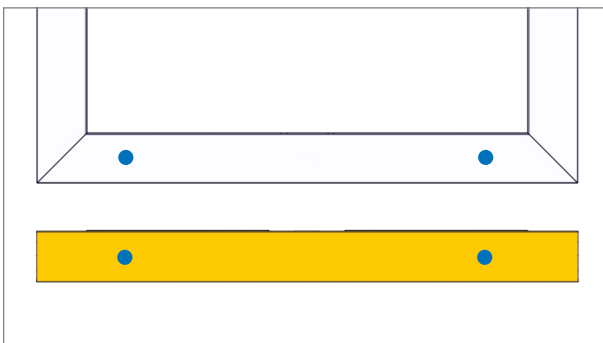

7. Aluminium-Vorsatzblende unten horizontal für Entwässerungsbohrung ( $\phi 10$  mm) vorbohren. Für Anzahl und Anordnung siehe Seite 5.8.

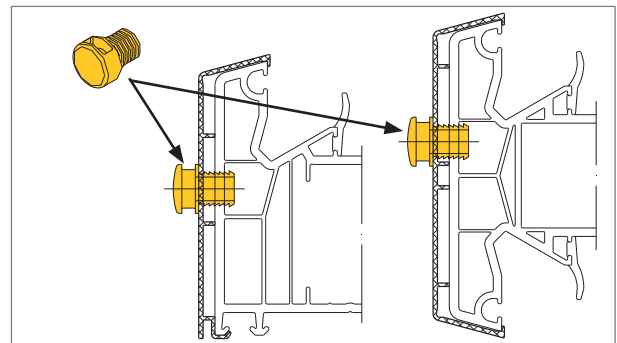

8. Bei Entwässerungsöffnungen, die als Bohrungen  $\phi 10$  mm ausgelegt sind, das Entwässerungsröhrchen 109.225 einsetzen. Für Blendrahmen die Bohrlehre 146.037.1 verwenden.

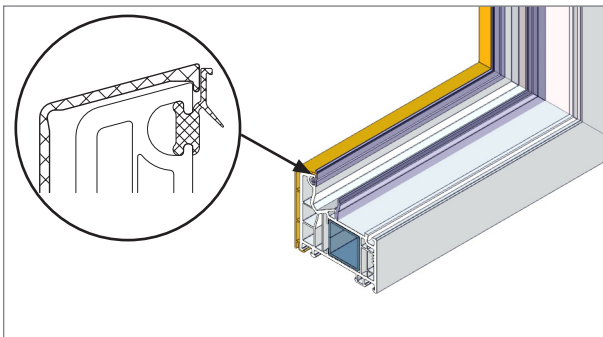

9. a. Anschlagdichtung werkseitig einextrudiert. Für detaillierte Informationen zu Dichtungen siehe ab Seite 6.54.

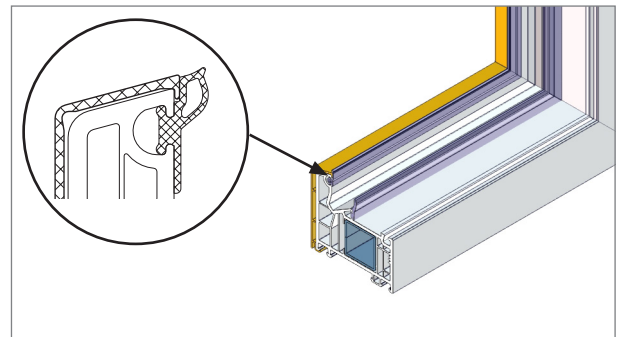





9. b. Bei Festverglasung (MD) Dichtung 112.549 (Handeinzug), bei Festverglasung (AD) werkseitig einextrudierte Dichtung. Für detaillierte Informationen zu Dichtungen siehe ab Seite 6.54.

Kurze und gekürzte Aluminium-Vorsatzblenden montieren

**⚠ Bitte beachten!**

Im Folgenden werden die zusätzlichen Verarbeitungsschritte für die kurzen Aluminium-Vorsatzblenden beschrieben. Für alle weiteren Verarbeitungsschritte siehe ab Seite 6.92.

<ul style="list-style-type: none"> <li>Aluminium-Vorsatzblende (104.369) für Blendrahmen 101.358, 101.359</li> </ul> 	<ul style="list-style-type: none"> <li>Aluminium-Vorsatzblende (104.367) für alle Blendrahmen</li> </ul> 
<ul style="list-style-type: none"> <li>Flachkopfschraube (141.009.010)</li> <li>Schraube (141.001.016.000, <math>\phi 4,3 \times 16</math> mm)</li> </ul>  	

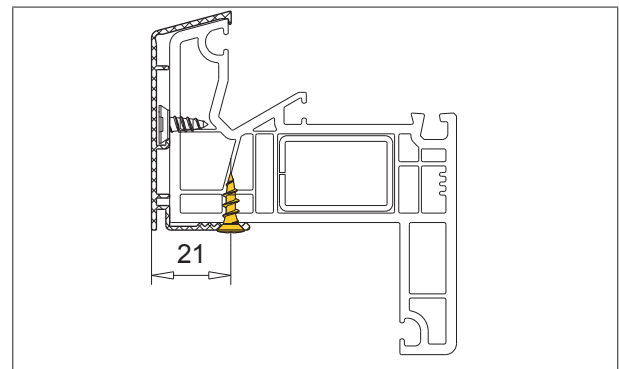
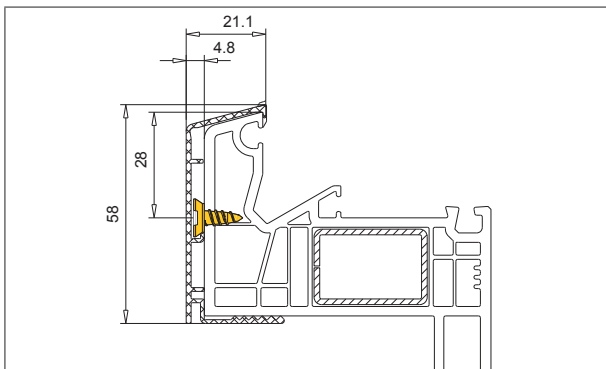

- Aluminium-Vorsatzblende 104.369 mit Flachkopfschrauben 141.009.010 auf Blendrahmen fixieren.  
Schraubposition: 28 mm von der Profilkante, erste Schraube 50 mm von Schnittkante der Vorsatzblende, Abstand untereinander 250-300 mm.
- Zusätzlich von unten mit Schraube 141.001.016 auf Blendrahmen fixieren, Schraubabstand untereinander 250-300 mm.

6

**i Info**

Die Aluminium-Vorsatzblende 104.367 kann beliebig gekürzt werden.

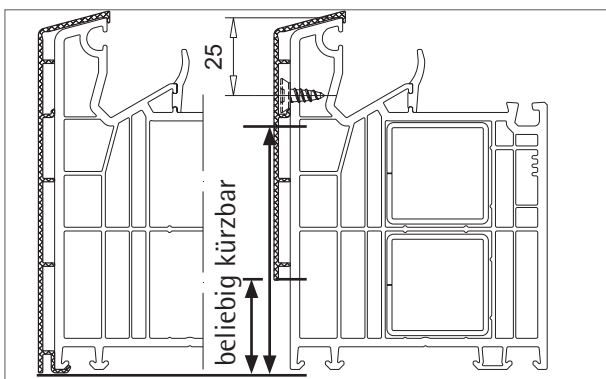

- Gekürzte Aluminium-Vorsatzblende 104.367 mit Flachkopfschrauben 141.009.010 auf Blendrahmen fixieren.  
Schraubposition: 25 mm von der Profilkante, erste Schraube 50 mm von Schnittkante der Vorsatzblende, Abstand untereinander 250-300 mm.



## Aluminium-Vorsatzblenden für 1-tlg. Elemente, Flügel

<ul style="list-style-type: none"> <li>Aluminium-Vorsatzblende (104.358) für Flügel 74 mm</li> </ul>		<ul style="list-style-type: none"> <li>Aluminium-Vorsatzblende (104.359) für Flügel 84 mm</li> </ul>	
<ul style="list-style-type: none"> <li>Aluminium-Vorsatzblende (104.361) für Flügel 114 mm</li> </ul>		<ul style="list-style-type: none"> <li>Aluminium-Vorsatzblende (104.362) für Flügel 125 mm</li> </ul>	
		<ul style="list-style-type: none"> <li>Stanzwerkzeug</li> <li>Spezial-Gehrungsschere 146.003.100.00</li> </ul>	

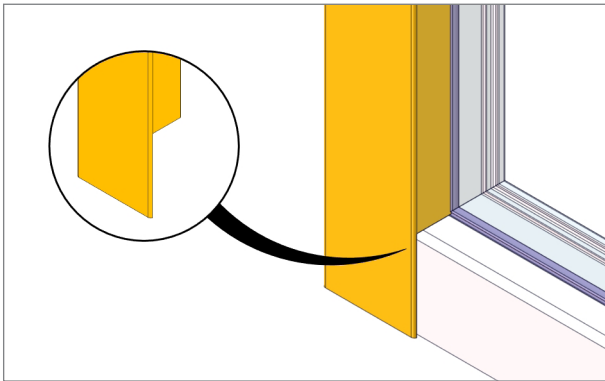

1. Vertikale Aluminium-Vorsatzblende auf Länge schneiden, siehe ab Seite 6.86. Beidseitig stanzen, siehe Seite 6.48.

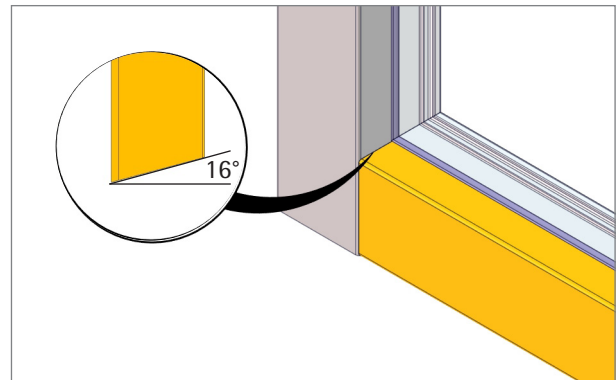

2. Horizontale Aluminium-Vorsatzblende auf Länge schneiden, siehe ab Seite 6.86. Beidseitig die Schnittkanten auf 16° anschrägen.

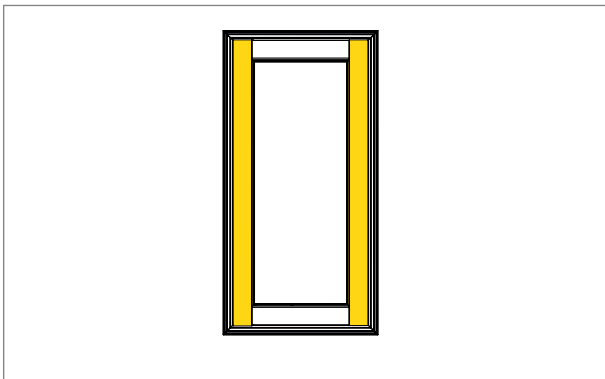

3. Vertikale Aluminium-Vorsatzblenden am vorgefertigten Element positionieren und aufklipsen.

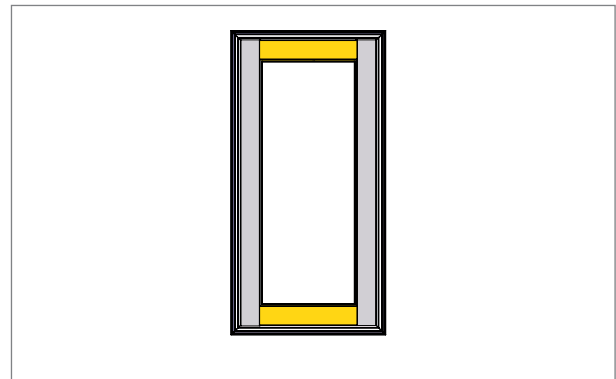

4. Horizontale Aluminium-Vorsatzblenden positionieren und aufklipsen.

Aluminium-Vorsatzblenden für 1-tlg. Elemente, Flügel mit Flügelprosse

<ul style="list-style-type: none"> <li>Aluminium-Vorsatzblende (104.356) für 102.355 (Flügelprosse)</li> </ul>	<ul style="list-style-type: none"> <li>Aluminium-Vorsatzblende (104.543) für 102.352 (Flügelprosse)</li> </ul>
	<ul style="list-style-type: none"> <li>  <ul style="list-style-type: none"> <li>Stanzwerkzeug</li> <li>Spezial-Gehrungsschere 146.003.100.000</li> </ul> </li> </ul>

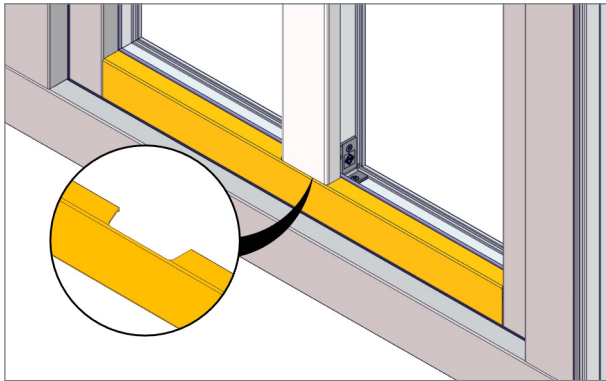

1. Aluminium-Vorsatzblenden vom Flügel im Bereich der Flügelprosse stanzen, siehe Seite 6.48.

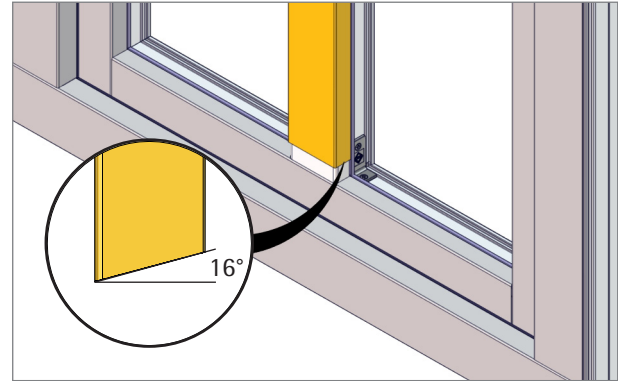

2. Aluminium-Vorsatzblende für Flügelprosse auf Länge schneiden, siehe ab Seite 6.86 und beidseitig die Schnittkanten auf 16° anschrägen.

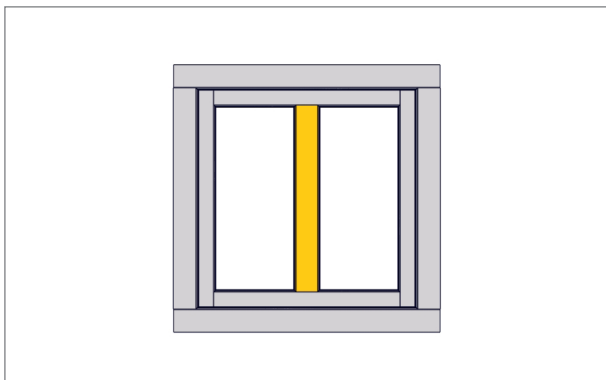

3. Aluminium-Vorsatzblenden für Flügelprosse am vorgefertigten Element positionieren und aufklipsen.

## Aluminium-Vorsatzblenden für 2-tlg. Elemente mit T-Profil

<ul style="list-style-type: none"> <li>Aluminium-Vorsatzblende (104.544) für 102.350, 102.352 (Setzpfosten)</li> </ul>	<ul style="list-style-type: none"> <li>Aluminium-Vorsatzblende (104.545) für 102.351, 102.357 (Setzpfosten)</li> </ul>
	<ul style="list-style-type: none"> <li>Stanzwerkzeug</li> </ul>

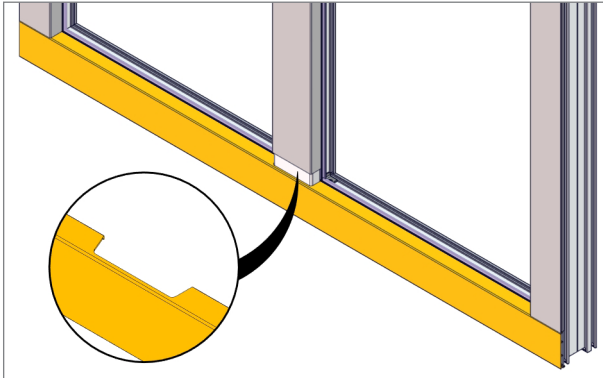

1. Aluminium-Vorsatzblenden vom Blendrahmen im Bereich des T-Profiles stanzen, siehe Seite 6.48.

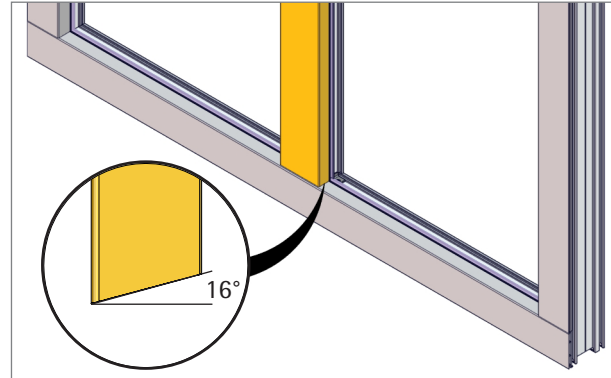

2. Aluminium-Vorsatzblende für T-Profil auf Länge schneiden, siehe ab Seite 6.86 und beidseitig die Schnittkanten auf 16° anschrägen.

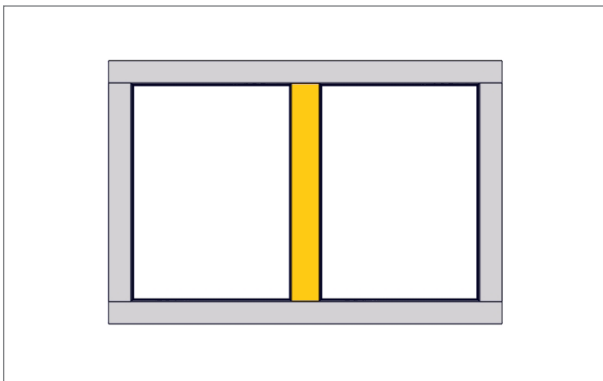

3. Aluminium-Vorsatzblende für T-Profil am vorgefertigten Element positionieren und aufklipsen.

Aluminium-Vorsatzblenden für 2-tlg. Elemente mit Stulpprofil

<ul style="list-style-type: none"> <li>Aluminium-Vorsatzblende (104.556) für 102.308</li> </ul>		<ul style="list-style-type: none"> <li>Endkappe (109.162, in Vorbereitung) für 102.308</li> </ul>	
<ul style="list-style-type: none"> <li>Aluminium-Vorsatzblende (104.354) für 102.313</li> </ul>		<ul style="list-style-type: none"> <li>Endkappe (109.067) für 102.313</li> </ul>	
<ul style="list-style-type: none"> <li>Aluminium-Vorsatzblende (104.546) für 102.354</li> </ul>		<ul style="list-style-type: none"> <li>Endkappe: Außenteil (109.169.6) Innenteil (109.169.3) für 102.354</li> </ul>	
<ul style="list-style-type: none"> <li>Aluminium-Vorsatzblende (104.547) für 102.356, 102.358</li> </ul>		<ul style="list-style-type: none"> <li>Endkappe: Außenteil (109.172.6) Innenteil (109.172.3) für 102.356</li> </ul>	
<ul style="list-style-type: none"> <li>Flachkopfschraube (141.009.010)</li> </ul>		<ul style="list-style-type: none"> <li>Endkappe: Außenteil (109.172.6) Innenteil (109.174.3) für 102.358</li> </ul>	

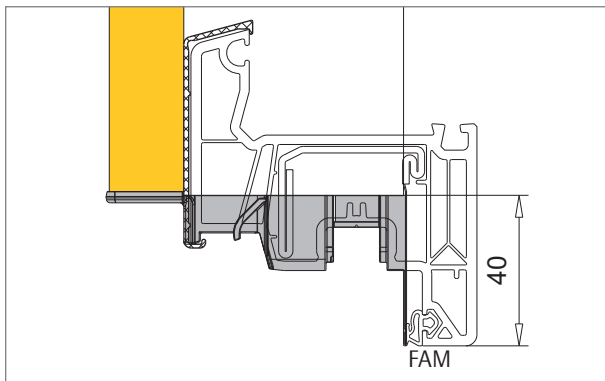

1. Aluminium-Vorsatzblende für Stulpprofile (102.308, 102.313, 102.354, 102.356, 102.358) auf Länge schneiden (FAM - 80 mm), siehe Seite 6.86.

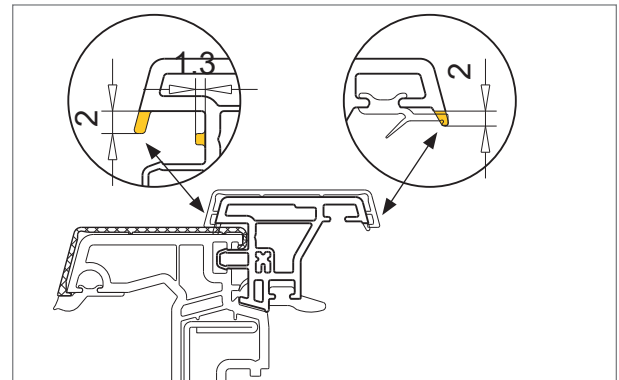

2. a. Stulpprofil 102.308 (42 mm) für Aluminium-Vorsatzblende bearbeiten.

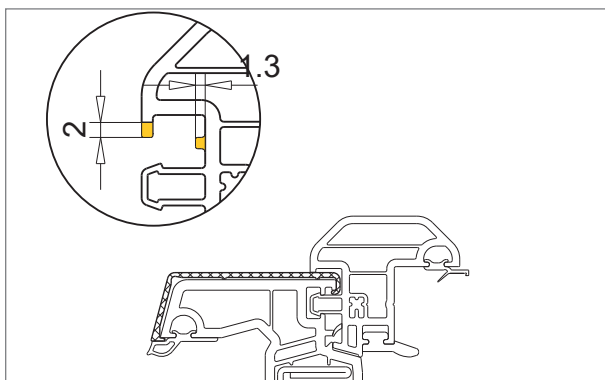

2. b. Stulpprofil 102.313 (40 mm) für Aluminium-Vorsatzblende bearbeiten.

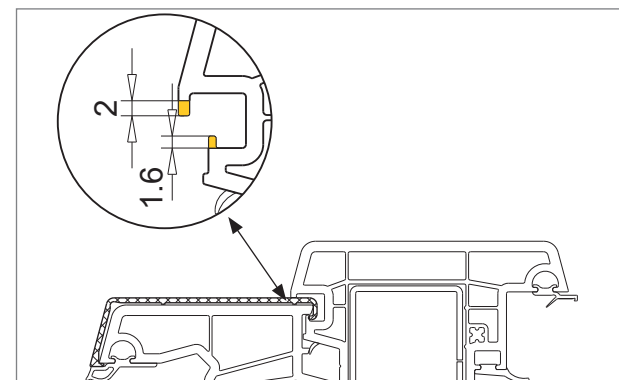

2. c. Stulpprofile 102.354 (54 mm) 102.356/102.358 (74 mm) für Aluminium-Vorsatzblende bearbeiten.

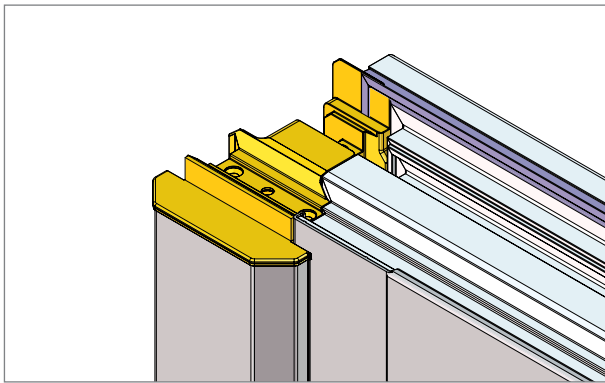

3. Endkappen auf Stulpprofilen fixieren, siehe ab Seite 5.33.

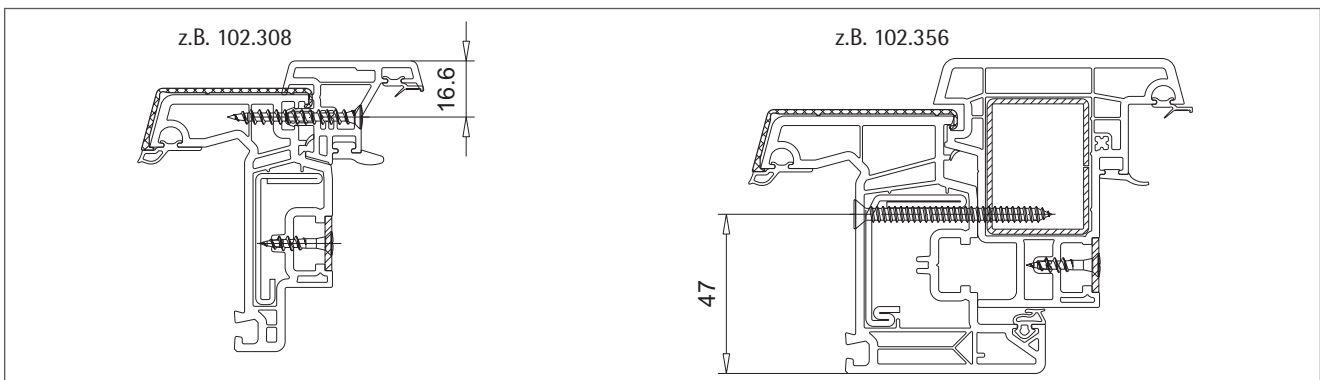

4. Zweitflügel inkl. Aluminium-Vorsatzblende mit Stulpprofile fixieren, siehe ab Seite 5.34.

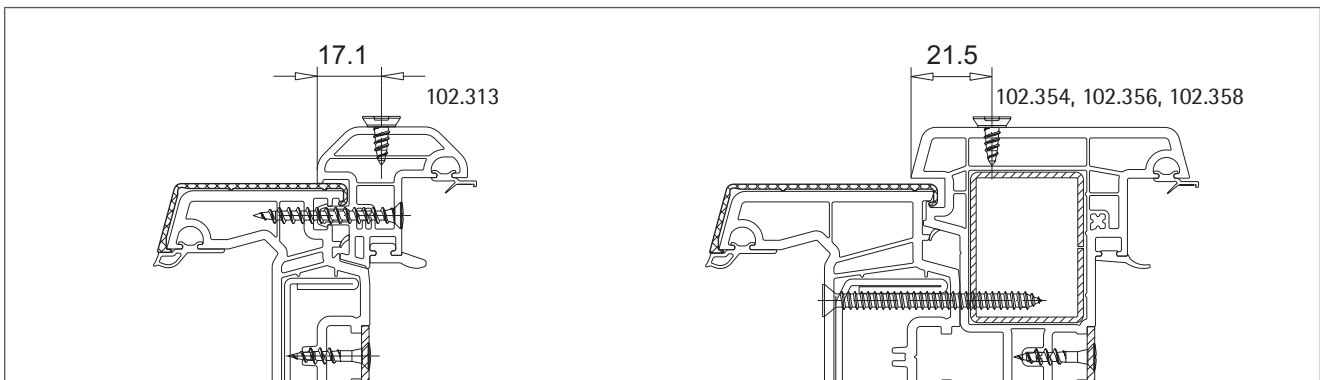

5. Flachkopfschraube für Aluminium-Vorsatzblende auf Stulpprofil fixieren. Schraubposition auf Stulpprofile siehe Abb. Erste Schraube 50 mm von Schnittkante der Vorsatzblende, Abstand untereinander 250-300 mm.

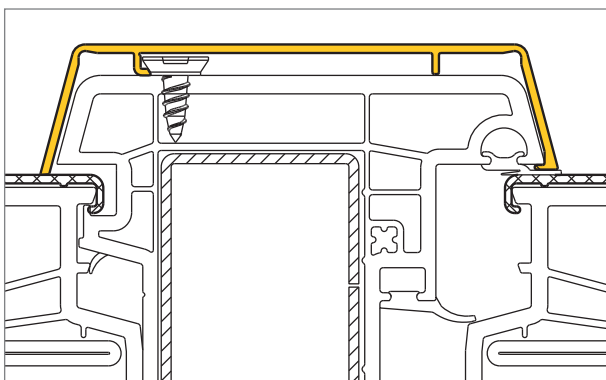

6. Aluminium-Vorsatzblende auf Stulpprofil positionieren und aufklipsen.

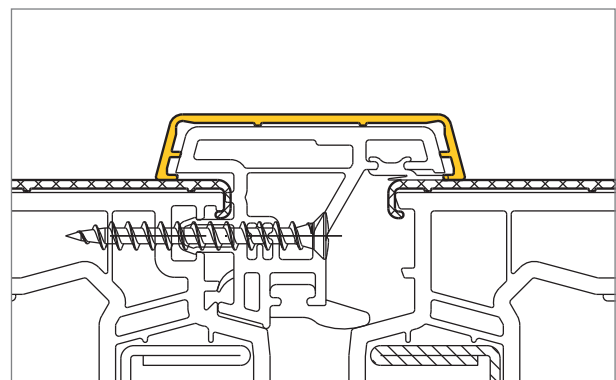

7. Aluminium-Vorsatzblende 104.556 auf Stulpprofil 102.308 klipsen.

Aluminium-Vorsatzblenden für Türen innen öffnend

<ul style="list-style-type: none"> <li>Aluminium-Vorsatzblenden (104.540, 104.541, 104.547) für Blendrahmen (wahlweise), siehe Seite 6.50</li> </ul>		<ul style="list-style-type: none"> <li>Aluminium-Vorsatzblenden (104.359, 104.361) für Flügel (wahlweise), Dreh-Kipptür, Nebeneingangstür, siehe Seite 6.50</li> </ul>	
<ul style="list-style-type: none"> <li>Aluminium-Vorsatzblende (104.362) für Flügel 105.400 Haustür</li> </ul>			

Verarbeitung im Bereich der Bodenschwelle für Türen innen öffnend

Nachfolgend werden ausschließlich die Verarbeitungsschritte im Bereich der Bodenschwelle beschrieben, die abweichend zum Standard sind.

Tür innen öffnend	Pos. 1: Schnitt oben	Pos. 2: Schnitt unten
	<p>Detaillierte Angaben zu Dichtungen für Elemente mit Aluminium-Vorsatzblende siehe ab Seite 6.54.</p>	

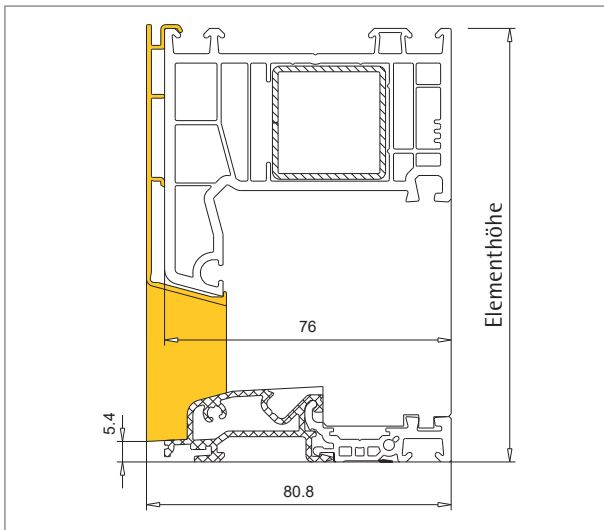

1. Vertikale Aluminium-Vorsatzblende (Blendrahmen/T-Profil) auf Länge schneiden, siehe ab Seite 6.88. Einseitig oben die Schnittkante auf 16° anschrägen.

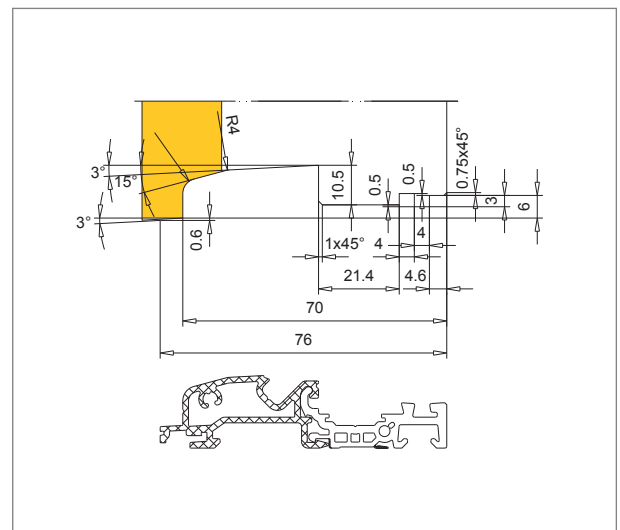

2. Konturfräsung einseitig unten an Aluminium-Vorsatzblende (Blendrahmen/T-Profil) für die Bodenschwelle vornehmen.

## Aluminium-Vorsatzblenden für Türen mit Stulpprofil

- Aluminium-Vorsatzblende (104.547) für Stulpprofil 74 mm, siehe Seite 6.50



## Verarbeitung im Bereich der Bodenschwelle für Türen mit Stulpprofilen

Nachfolgend werden ausschließlich die Verarbeitungsschritte im Bereich der Bodenschwelle beschrieben, die abweichend zum Standard sind.

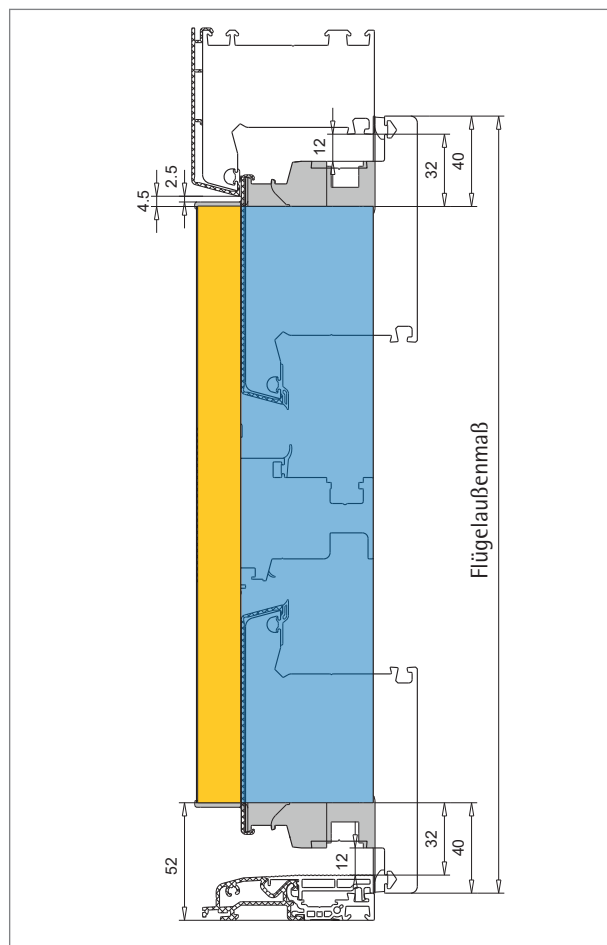
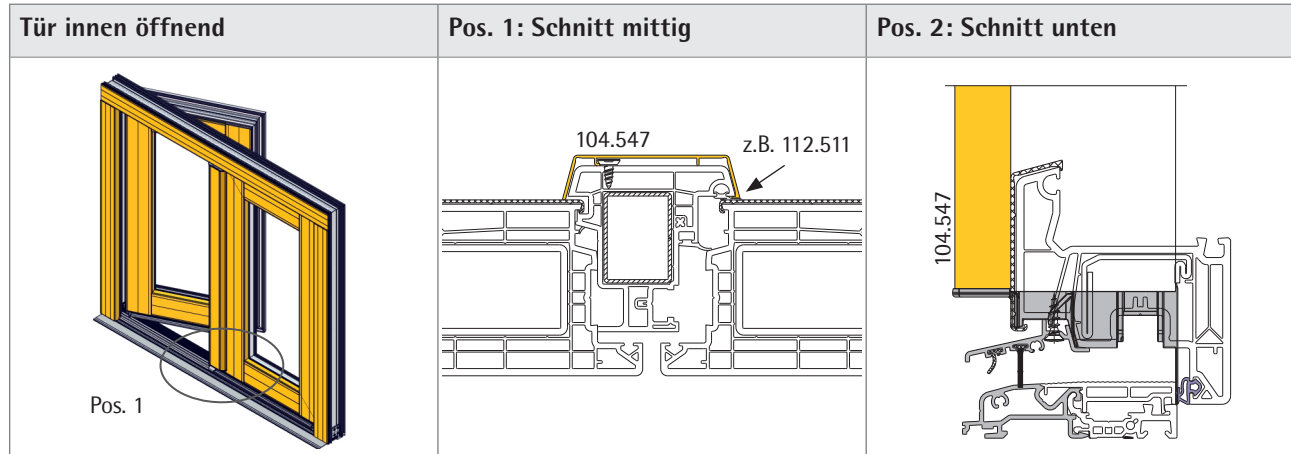

- Aluminium-Vorsatzblende (orange) für Stulpprofil auf Länge schneiden (FAM - 80 mm), siehe ab Seite 6.88.

Aluminium-Vorsatzblenden für Türen mit festem Seitenteil, unten

<ul style="list-style-type: none"> <li>Aluminium-Vorsatzblende (104.362) für Haustürflügel 105.400</li> </ul>		<ul style="list-style-type: none"> <li>Dichtstopfen links/rechts (AD) (106.395)</li> </ul>	
<ul style="list-style-type: none"> <li>Abdeckprofil (104.532)</li> </ul>		<ul style="list-style-type: none"> <li>Stanzwerkzeug</li> <li>Spezial-Gehrungsschere 146.003.100.000</li> </ul>	

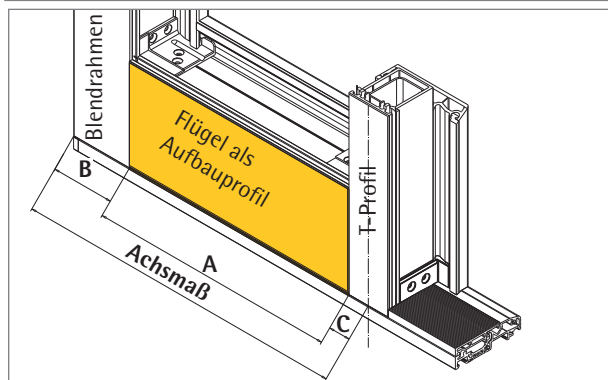
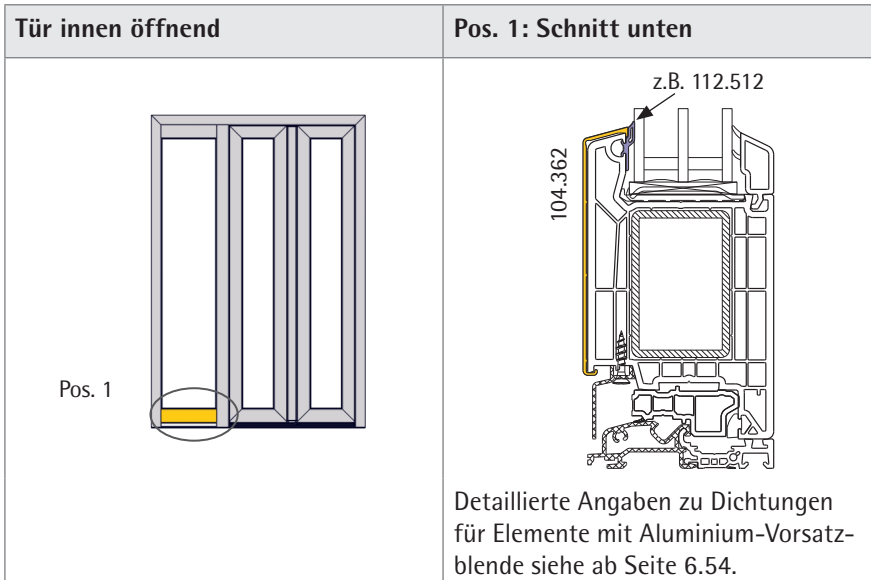

1. Flügel und Aufbauprofil auf Länge schneiden und montieren siehe ab Seite 6.18.

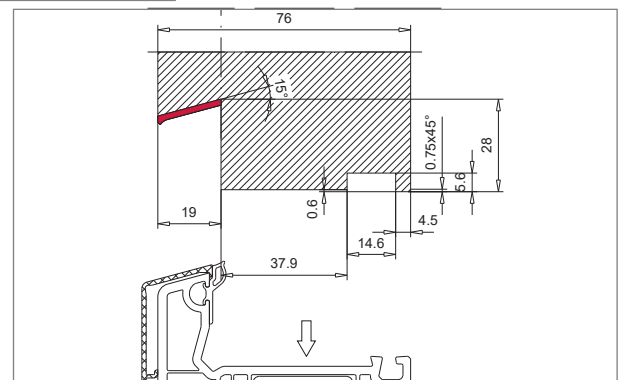

2. Für Aluminium-Vorsatzblenden muss die Standardfräsung zusätzlich bearbeitet werden ■.

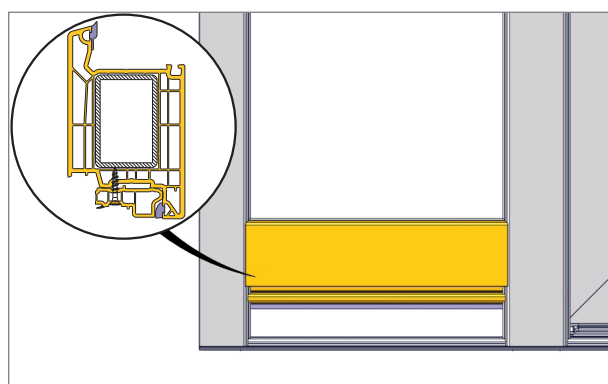

3. Türelement vorfertigen inkl. Aluminium-Vorsatzblenden. Flügel inkl. Aufbauprofil in Element einsetzen, nicht auf Bodenschwelle absetzen.

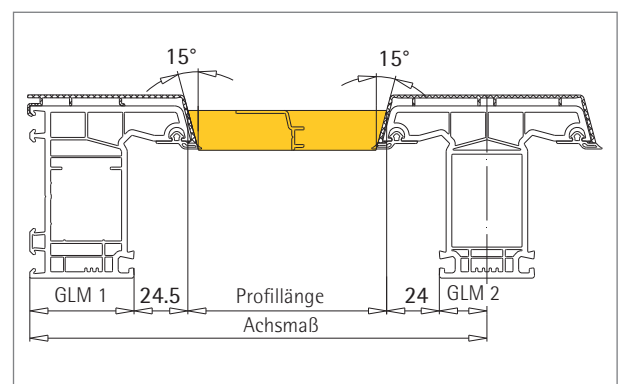

4. Abdeckprofil 104.532 auf lichtetes Rahmenmaß 15° zuschneiden.  
 Profillänge = Achismaß - GLM 1 - GLM 2 - 24,5 mm - 24 mm



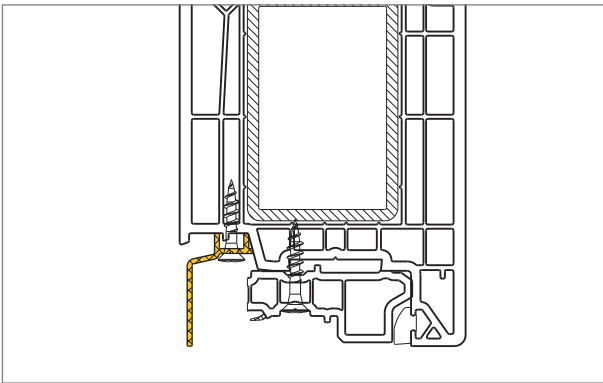

5. Das Abdeckprofil durch die werkseitig angebrachten Stanzungen mit Schrauben  $\phi 4,3 \times 22$  mm am Flügel verschrauben.

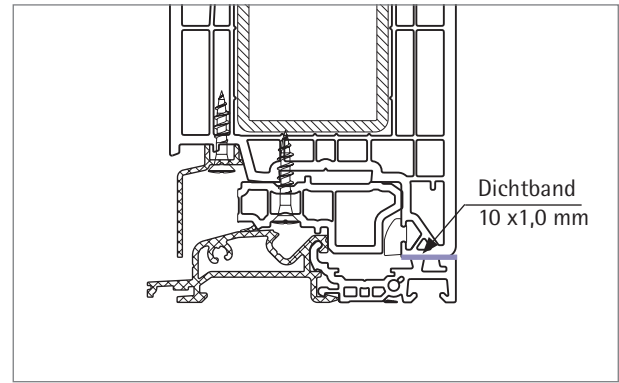

6. Flügel und Bodenschwelle auf ganzer Länge mit Dichtband 146.100.001 ausfüllen, Flügel auf der Bodenschwelle positionieren.

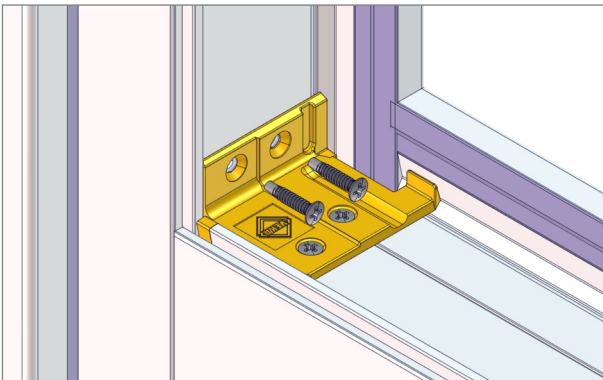

7. Flügel seitlich zum Blendrahmen und T-Profil mit  $\phi 3,2$  mm vorbohren und mit Schrauben M3,9 x 19 mm verschrauben.

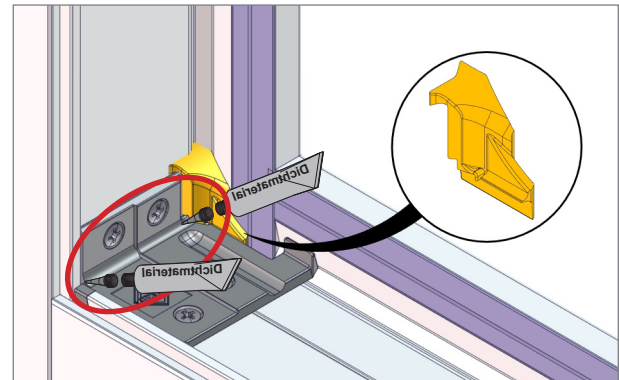

8. Lücke zwischen Verbinder und Profil (L+R) mit geeignetem Dichtmaterial abdichten und mit Dichtstopfen 106.395 schließen.

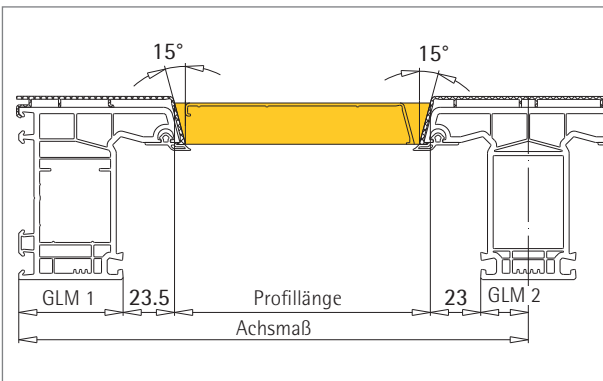

9. Aluminium-Vorsatzblende für Flügel auf Länge schneiden.  
 Profillänge =  
 Achsmaß - GLM 1 - GLM 2 - 23,5 mm - 23 mm

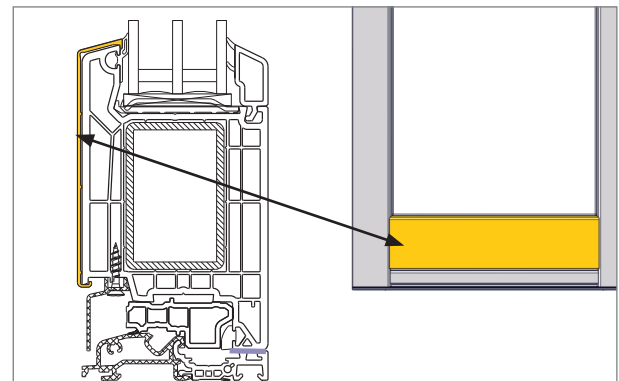

10. Aluminium-Vorsatzblende auf Flügel aufklipsen.

Aluminium-Vorsatzblenden für Elemente mit Flügelaufbauprofil

<ul style="list-style-type: none"> <li>Aluminium-Vorsatzblende (104.360) für Aufbauprofil 103.384</li> </ul>	<ul style="list-style-type: none"> <li>Aluminium-Vorsatzblende (104.363) für Aufbauprofil 105.402</li> </ul>
	 <ul style="list-style-type: none"> <li>Stanzwerkzeug</li> <li>Spezial-Gehrungsschere 146.003.100.000</li> </ul>

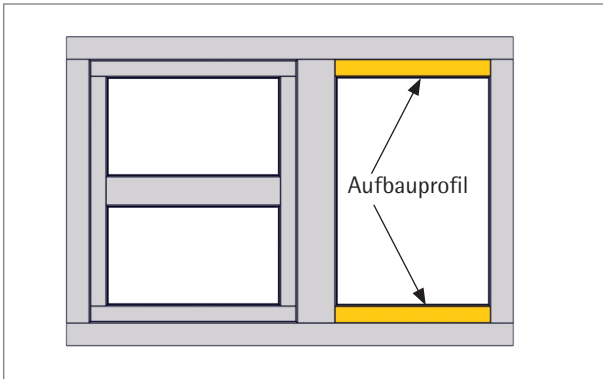

1. a. Aufbauprofil für Fenster 103.384: Fenster vorfertigen inkl. Aluminium-Vorsatzblenden.

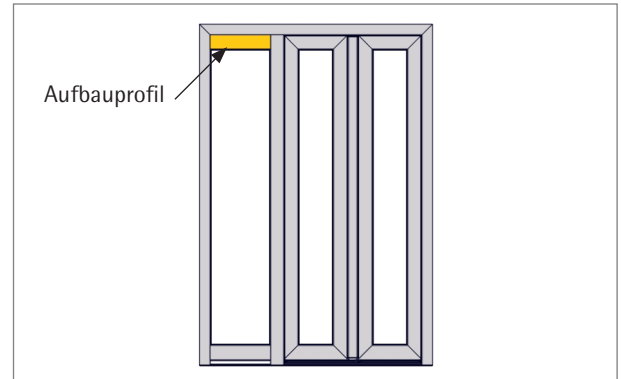

1. b. Aufbauprofil für Haustür 105.402: Türelement vorfertigen inkl. Aluminium-Vorsatzblenden.

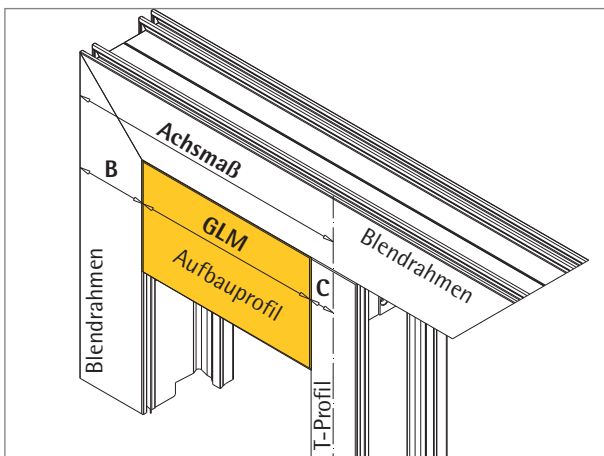

2. Aufbauprofil auf Länge schneiden für: Verbindung mit Verbinder = GLM. Maße für Blendrahmen und T-Profile, siehe Kapitel 4 Abzugsmaße.

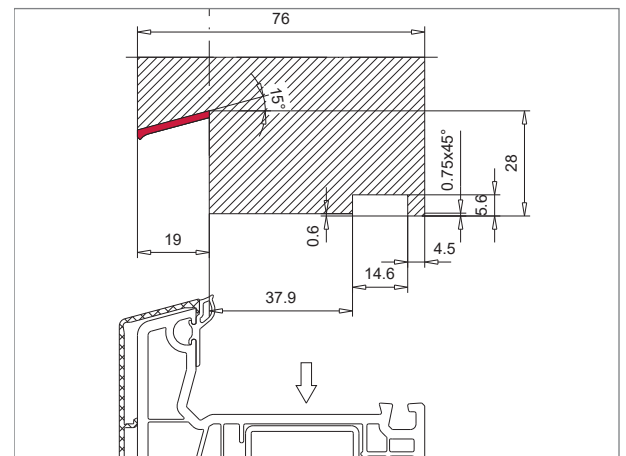

3. Für Aluminium-Vorsatzblenden muss die Standardfräsung angepasst werden (rot).

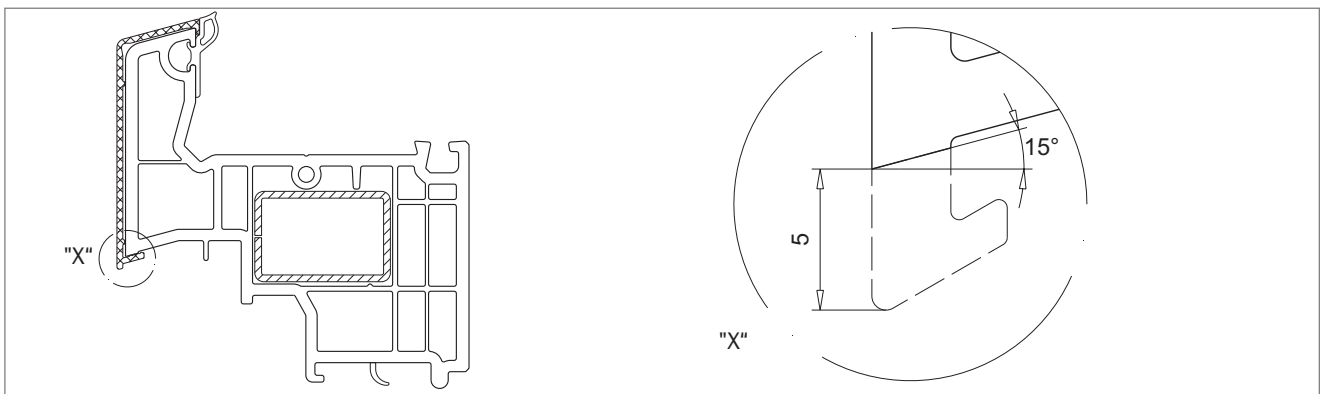

4. Aufbauprofil für Aluminium-Vorsatzblenden bearbeiten.

6

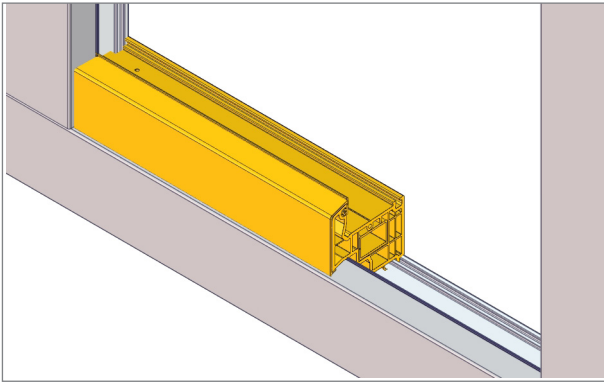

5. Aufbauprofil im vorgefertigten Element einsetzen und befestigen, siehe Seite 5.44.

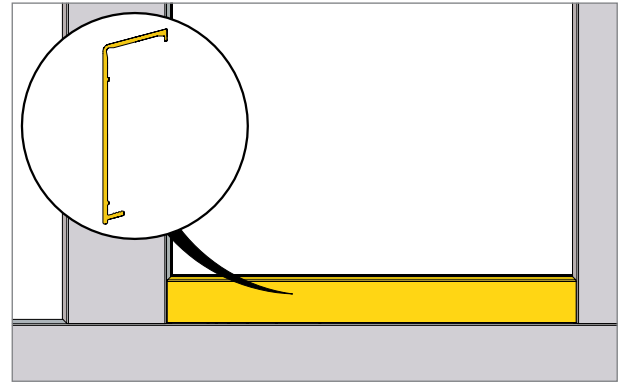

6. Aluminium-Vorsatzblende auf Länge schneiden, siehe ab Seite 6.86.

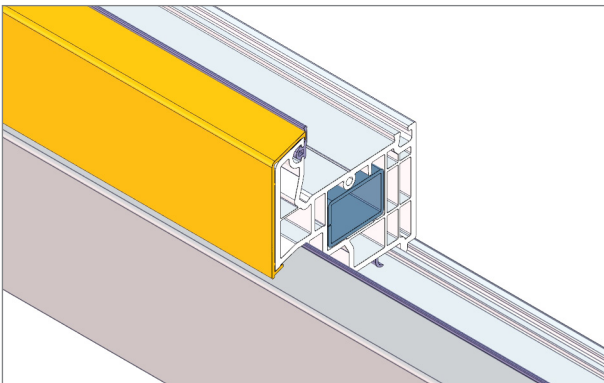

7. Aluminium-Vorsatzblende auf Aufbauprofil klipsen.

### Verarbeitung Zusatzprofile

<ul style="list-style-type: none"> <li>Aluminium-Vorsatzblende (104.266) für Verbreiterung z.B. 114.054</li> </ul>		<ul style="list-style-type: none"> <li>Aluminium-Vorsatzblende (104.548) für Verbreiterung z.B. 114.055</li> </ul>	
<ul style="list-style-type: none"> <li>Aluminium-Fensterbankanschlussprofil (104.525)</li> </ul>		<ul style="list-style-type: none"> <li>Abdeckprofil (104.526)</li> </ul>	
<ul style="list-style-type: none"> <li>Doppelseitiges Klebeband (Fa. Tesa: ACX Plus 7065 oder 7066) (Fa. AFTC: Silver Tape 6411 LSE)</li> </ul>		<ul style="list-style-type: none"> <li>Befestigungsraute (108.123)</li> </ul>	
		<ul style="list-style-type: none"> <li>Schrauben (141.001.016.000, <math>\phi 4,3 \times 16</math> mm) (141.001.022.000, <math>\phi 4,3 \times 22</math> mm)</li> </ul>	 

### Verarbeitung Verbreiterung

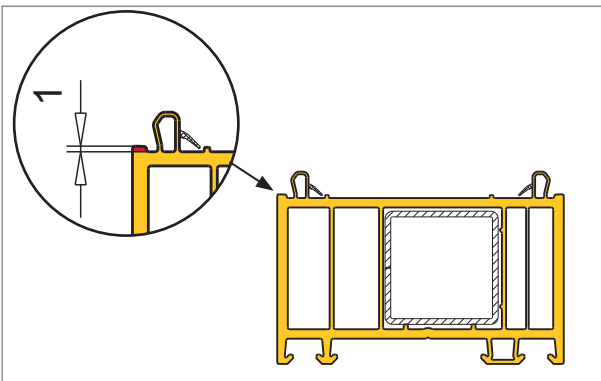

1. Verbreiterung muss bei Einsatz von Aluminium-Vorsatzblenden bearbeitet werden. Außen um 1 mm auf ganzer Länge kürzen.

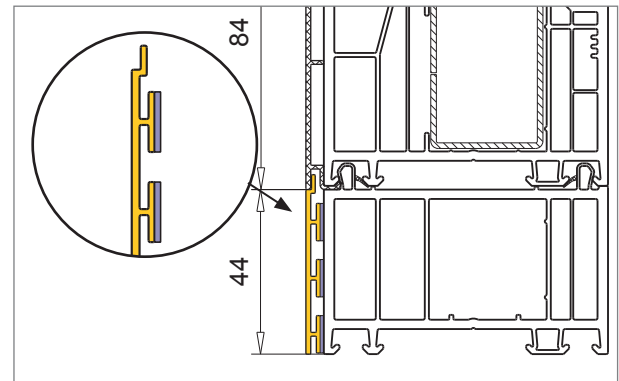

2. Doppelseitiges Klebeband ACX Plus 7065 oder 7066 oder Silver Tape 6411 LSE auf die vorgesehenen Flächen kleben und Aluminium-Vorsatzblende auf Verbreiterung fixieren.

### Verarbeitung Fensterbankanschlussprofil

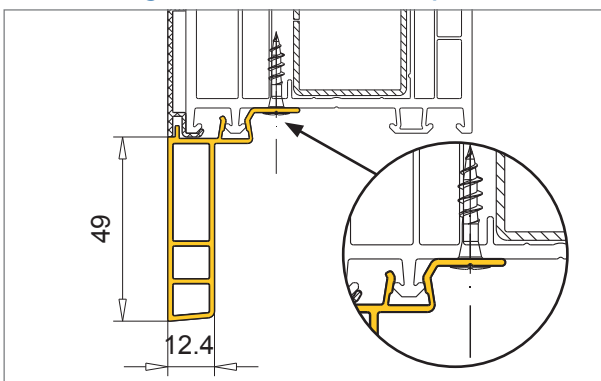

1. Fensterbankanschlussprofil auf Blendrahmen klipsen, mit Bohrer  $\phi 5,0$  mm alle 300 mm vorbohren und mit Schrauben  $\phi 4,3 \times 22$  mm verschrauben.

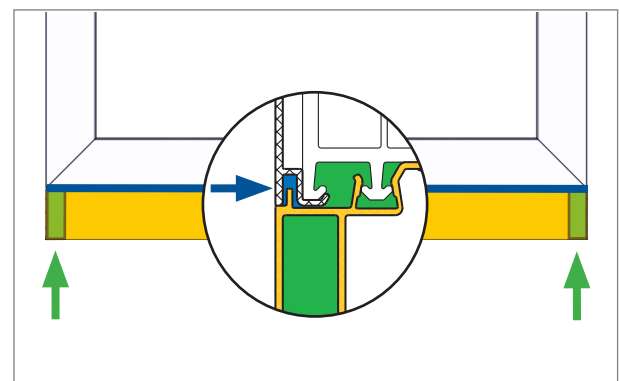

2. Fensterbankanschlussprofil mit geeignetem Dichtmaterial abdichten:
  - ➡ Zur Aluminium-Vorsatzblende auf ganzer Länge
  - ➡ Zum Baukörperanschluss (L+R)

## Verarbeitung/Einsatzbeispiel für Abdeckprofil 104.526

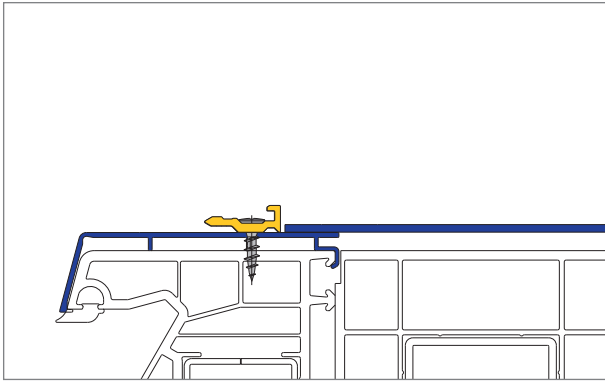

1. Befestigungsraute 108.123 alle 300 mm mit Schrauben  $\phi 4,3 \times 16$  mm auf Aluminium-Vorsatzblende fixieren.

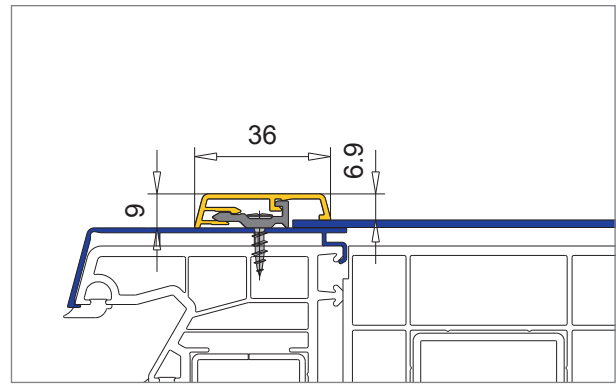

2. Abdeckprofil auf Befestigungsraute klipsen.



## Verglasung, Dichtungen

Allgemeines -----	7.2
Verglasungstabelle -----	7.3
VEKA Dichtungen -----	7.4
▪ Artikelliste Dichtungen -----	7.4
Systemdichtungen -----	7.7
▪ Systemdichtungen -----	7.8
▪ Systemdichtungen für Elemente mit Aluminium-Vorsatzblende -----	7.14
▪ Sonderdichtungen-----	7.18

## Allgemeines zu Verglasung und Dichtungswerkstoff

### Info

Das VEKA Verarbeiterhandbuch (Nr. 100-020) enthält detaillierte Informationen zu folgenden Themen:

- Verglasen und Verklotzen
- Einbruchhemmung
- Verarbeitung Glassprossen
- Dichtungswerkstoff
- allgemeine Verarbeitungsrichtlinien (APTK/EPDM)

### Anwendungsbeispiel

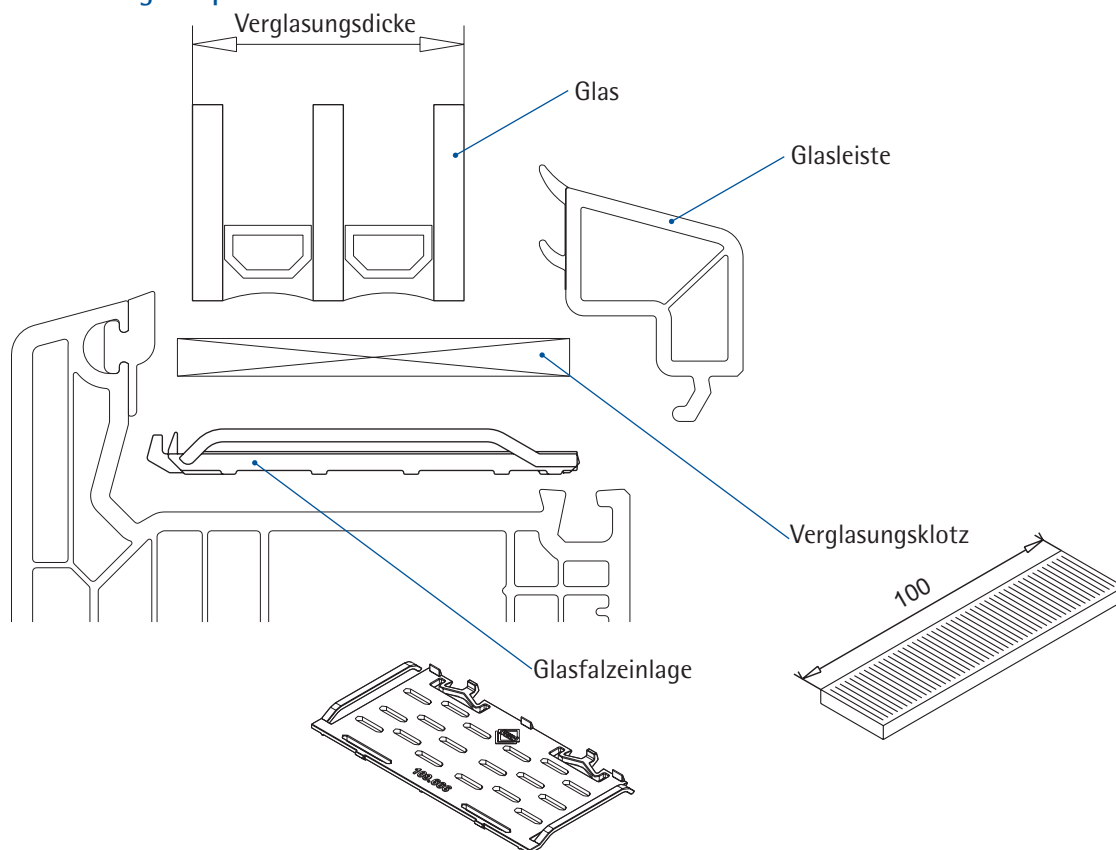

Beispielhafte Darstellung



## Verglasungstabelle mit erforderlichen Verklotungsbreiten

**⚠ Bitte beachten!**

Glasleisten mit anextrudierten Dichtungen können Maßtoleranzen der Nennmaßisolierglassdicke von +1/-0,5 mm überbrücken.

## Verglasungstabelle

Verglasungs- dicke [mm]	Glasleiste		Breite des Verglasungsklotzes für den Falzbereich	
	Abmessung	Art.-Nr.	Anschlagdichtung	Mitteldichtung
18	35,5 mm	107.271	46 mm	22 mm
20	33,5 mm	107.272	46 mm	24 mm
22	31,5 mm	107.270	46 mm	26 mm
24	29,5 mm	107.273	46 mm	28 mm
26	27,5 mm	107.269	46 mm	30 mm
28	25,5 mm	107.274	46 mm	32 mm
30	23,5 mm	107.268	46 mm	34 mm
32	21,5 mm	107.267	46 mm	36 mm
33/34/35	19 mm	107.277	46 mm	38 mm
34	19,5 mm	107.266	46 mm	38 mm
36	17,5 mm	107.265	46 mm	40 mm
38	15,5 mm	104.470	46 mm	40 mm
38	15,5 mm	107.264	46 mm	40 mm
40	13,5 mm	107.263	46 mm	42 mm
42	11,5 mm	107.262	46 mm	46 mm
44	9,5 mm	107.261	48 mm	46 mm
46	7,5 mm	107.260	50 mm	50 mm
48	7,5 mm	107.278	50 mm	50 mm

## Breite der Verglasungsklötze

Dicke [mm]	Farbe	Breite (X) der Verglasungsklötze [mm]							
		26	30	34	40	46	50	52	56
1	weiß	142.026.1	142.030.1	142.034.1	142.040.1	--	142.050.1	142.052.1	142.056.1
2	blau	142.026.2	142.030.2	142.034.2	142.040.2	142.046.2	142.050.2	142.052.2	142.056.2
3	rot	142.026.3	142.030.3	142.034.3	142.040.3	142.046.3	142.050.3	142.052.3	142.056.3
4	gelb	142.026.4	142.030.4	142.034.4	142.040.4	142.046.4	142.050.4	142.052.4	142.056.4
5	grün	142.026.5	142.030.5	142.034.5	142.040.5	142.046.5	142.050.5	142.052.5	142.056.5
6	schwarz	142.026.6	142.030.6	142.034.6	142.040.6	142.046.6	142.050.6	142.052.6	142.056.6

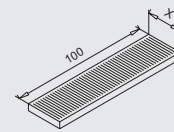
**⚠ Bitte beachten!**

Für die Verklotung sind die geltenden Technischen Richtlinien des Instituts des Glaserhandwerks für Verglasungstechnik und Fensterbau Hadamar (IGH) einzuhalten.

















**Info**











Dichtungsfarben:

- silbergrau (ähnlich RAL 7001)
- schwarz (ähnlich RAL 9005)
- caramel (ähnlich RAL 8024)

Art.-Nr.	Abbildung	Beschreibung	Werkstoff	Ausführung	m/Rolle
112.001		Faltdichtung ▪ Spaltmaß 2,5 mm ▪ Handeinzug	EPDM	schwarz grau	500
112.022		Faltdichtung ▪ Spaltmaß 2,0 mm ▪ Handeinzug	EPDM	schwarz grau	400
112.028		Dichtungsbahn ▪ 1 mm dick ▪ 250 mm lang ▪ mit Kederprofil ▪ Handeinzug	EPDM	schwarz	25
112.050		Glasleistendichtung ▪ Spaltmaß 3,0-5,0 mm ▪ Handeinzug	EPDM	schwarz grau caramel	300
112.052		Glasleistendichtung ▪ Spaltmaß 3,0-5,0 mm ▪ werkseitig eingezogen	EPDM	schwarz grau caramel	nicht separat erhältlich
112.165		Bürstendichtung ▪ mit Mittelsteg ▪ ca. 12 mm ▪ Handeinzug	PP	schwarz	30
112.253		Blendrahmen- und Verglasungsdichtung ▪ Spaltmaß 3,5 mm ▪ Handeinzug ▪ Gehrungsschere 146.003.100.000 verwenden	EPDM	schwarz grau caramel	400
		Dichtung für Zusatzprofile ▪ Handeinzug			
112.254		Flügelüberschlagdichtung ▪ Spaltmaß 4,5 mm ▪ Handeinzug	EPDM	schwarz grau caramel	400
		Dichtung für Zusatzprofile ▪ Handeinzug			
112.261		Dichtung für Glasleisten bei Einsatz von 104.209 ▪ Spaltmaß 3,0-5,0 mm ▪ Handeinzug	EPDM	schwarz grau	200
112.269		Dichtung ▪ Spaltmaß 1,0-1,5 mm ▪ Handeinzug	EPDM	schwarz grau caramel	300
112.300		Fülldichtung ▪ Spaltmaß 0,6 mm ▪ Handeinzug	EPDM	schwarz grau caramel	500
112.331		Blendrahmen- und Flügelüberschlagdichtung ▪ Spaltmaß 4,5-6,5 mm ▪ Handeinzug	EPDM	schwarz grau caramel	200

7

Art.-Nr.	Abbildung	Beschreibung	Werkstoff	Ausführung	m/Rolle
112.340		Eckprofil für Fensterbankanschluss <ul style="list-style-type: none"> <li>▪ Handeinzug</li> <li>▪ ohne Gewähr, nicht UV-beständig</li> </ul>	PVC-P	weiß o.G.	132
112.354		Flügelüberschlagdichtung <ul style="list-style-type: none"> <li>▪ Spaltmaß 4,5 mm</li> <li>▪ einroll- und verschweißbar</li> </ul>	PVC-P	schwarz grau caramel	200
112.359		Dichtung für Aluminium-Vorsatzblenden <ul style="list-style-type: none"> <li>▪ Spaltmaß 3,5 mm</li> <li>▪ Handeinzug</li> <li>▪ Gehrungsschere 146.003.100.00 verwenden</li> </ul>	EPDM	schwarz grau	400
112.380		Füllprofil für Schließblechnut <ul style="list-style-type: none"> <li>▪ Handeinzug</li> </ul>	PVC-P	schwarz weiß caramel cremeweiß	400
112.381		Bürstendichtung <ul style="list-style-type: none"> <li>▪ mit Mittelsteg</li> <li>▪ ca. 15 mm</li> <li>▪ Handeinzug</li> </ul>	PP	schwarz	30
112.393		Glasleistendichtung <ul style="list-style-type: none"> <li>▪ Spaltmaß 3,5 mm</li> <li>▪ werkseitig anextrudiert</li> </ul>	PVC-P	schwarz grau caramel	nicht separat erhältlich
112.397		Blendrahmen- und Verglasungsdichtung <ul style="list-style-type: none"> <li>▪ Spaltmaß 3,5 mm</li> <li>▪ einroll- und verschweißbar</li> </ul>	PVC-P	schwarz grau caramel	150
112.420		Blendrahmen- und Verglasungsdichtung <ul style="list-style-type: none"> <li>▪ Spaltmaß 3,5 mm</li> <li>▪ Handeinzug</li> <li>▪ Gehrungsschere 146.003.200.000 verwenden</li> </ul>	EPDM	schwarz grau caramel	200
112.422		Mitteldichtung für Stulpprofil <ul style="list-style-type: none"> <li>▪ Spaltmaß 3,5 mm</li> <li>▪ Handeinzug</li> </ul>	EPDM	schwarz grau caramel	200
112.424		Blendrahmen- und Verglasungsdichtung <ul style="list-style-type: none"> <li>▪ Spaltmaß 3,5 mm</li> <li>▪ einroll- und verschweißbar</li> </ul>	PVC-P	schwarz grau caramel	150
112.444		Flügelüberschlagdichtung <ul style="list-style-type: none"> <li>▪ Spaltmaß 4,5 mm</li> <li>▪ Handeinzug</li> </ul>	EPDM	schwarz	30
112.458		Blendrahmen- und Verglasungsdichtung <ul style="list-style-type: none"> <li>▪ Spaltmaß 3,5 mm</li> <li>▪ Handeinzug</li> </ul>	EPDM	schwarz grau	300
112.468		Flügelüberschlagdichtung <ul style="list-style-type: none"> <li>▪ Spaltmaß 4,5 mm</li> <li>▪ Handeinzug</li> </ul>	EPDM	schwarz grau	400
112.484		Dichtung für Aluminium-Vorsatzblenden <ul style="list-style-type: none"> <li>▪ Spaltmaß 1,6 mm</li> <li>▪ einroll- und verschweißbar</li> </ul>	PVC-P	schwarz	250
112.485		Dichtung für Aluminium-Vorsatzblenden <ul style="list-style-type: none"> <li>▪ Spaltmaß 3,5 mm</li> <li>▪ einroll- und verschweißbar</li> </ul>	PVC-P	schwarz	150
112.490		Dichtung für Wetterschenkel 104.531 <ul style="list-style-type: none"> <li>▪ Handeinzug</li> </ul>	EPDM	schwarz	100
112.492		Mitteldichtung für Blendrahmen/T-Profil <ul style="list-style-type: none"> <li>▪ Spaltmaß 3,5 mm</li> <li>▪ werkseitig einextrudiert</li> </ul>	PVC-P	schwarz grau caramel	nicht separat erhältlich

Art.-Nr.	Abbildung	Beschreibung	Werkstoff	Ausführung	m/Rolle
112.493		Blendrahmen- und Verglasungsdichtung <ul style="list-style-type: none"> <li>▪ Spaltmaß 3,5 mm</li> <li>▪ werkseitig einextrudiert</li> </ul>	PVC-P	schwarz grau caramel	nicht separat erhältlich
112.494		Blendrahmen- und Verglasungsdichtung <ul style="list-style-type: none"> <li>▪ Spaltmaß 3,5 mm</li> <li>▪ werkseitig einextrudiert</li> </ul>	PVC-P	schwarz grau caramel	nicht separat erhältlich
112.495		Mitteldichtung für Stulpprofil <ul style="list-style-type: none"> <li>▪ Spaltmaß 3,5 mm</li> <li>▪ werkseitig einextrudiert</li> </ul>	PVC-P	schwarz grau caramel	nicht separat erhältlich
112.496		Flügelüberschlagdichtung <ul style="list-style-type: none"> <li>▪ Spaltmaß 4,5 mm</li> <li>▪ werkseitig einextrudiert</li> </ul>	PVC-P	schwarz grau caramel	nicht separat erhältlich
112.498		Mitteldichtung für Blendrahmen/T-Profil <ul style="list-style-type: none"> <li>▪ Spaltmaß 3,5 mm</li> <li>▪ Handeinzug</li> </ul>	EPDM	schwarz grau caramel	300
112.504		Dichtungsband für 114.052, 114.053, 114.054, 114.055	EPDM	schwarz	25
112.511		Dichtung für Aluminium-Vorsatzblenden <ul style="list-style-type: none"> <li>▪ Spaltmaß 1,6 mm</li> <li>▪ werkseitig einextrudiert</li> </ul>	PVC-P	schwarz	nicht separat erhältlich
112.512		Dichtung für Aluminium-Vorsatzblenden <ul style="list-style-type: none"> <li>▪ Spaltmaß 3,5 mm</li> <li>▪ werkseitig einextrudiert</li> </ul>	PVC-P	schwarz	nicht separat erhältlich
112.523		Dichtung für Aluminium-Vorsatzblenden <ul style="list-style-type: none"> <li>▪ Spaltmaß 1,6 mm</li> <li>▪ Handeinzug</li> </ul>	EPDM	schwarz	300
112.549		Dichtung für Aluminium-Vorsatzblenden <ul style="list-style-type: none"> <li>▪ Spaltmaß 3,5 mm</li> <li>▪ Handeinzug</li> </ul>	EPDM	schwarz grau	200

## Systemdichtungen

### Info

Das Profilsystem SOFTLINE 76 ist sowohl mit werkseitig eingebrachten Dichtungen aus dem verschweißbaren Werkstoff PVC-P wie auch ohne erhältlich. Jedoch ist generell die Mitteldichtung in Blendrahmen, T-Profilen und Stulpprofilen inklusive.

Der Einsatzbereich und die Eckenverarbeitung ist der nachfolgenden Aufstellung zu entnehmen.

Detaillierte Angaben zu Dichtungsmaterial befinden sich im VEKA Verarbeiterhandbuch (Nr. 100-020).

### Spezielle Verarbeitungshinweise:

Das Zuschneiden der Profile mit Mitteldichtung erfolgt auf einer handelsüblichen Einfach- oder Doppelgehörungssäge (siehe Kapitel 4). Eine saubere Schnittfläche ist entscheidend für eine gute Qualität der Schweißung. Rückstände müssen ggf. entfernt werden. Das Schweißen erfolgt wie ab Seite 5.12 beschrieben.

Für eine einwandfreie Funktion der Dichtung ist die Schweißbraupe sorgfältig mit geeignetem Werkzeug zu entfernen. Durch Einsatz von Dichtungsformgebern oder/und Hinterfräsen kann das Ergebnis der Schweißung optimiert werden.

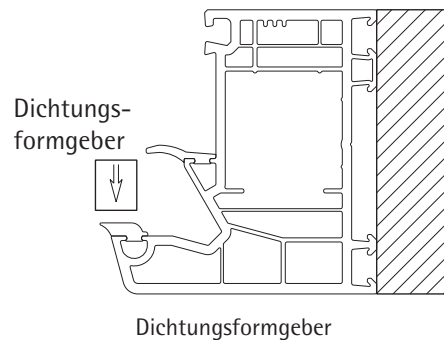

Einsatzbereiche und Eckenverarbeitung

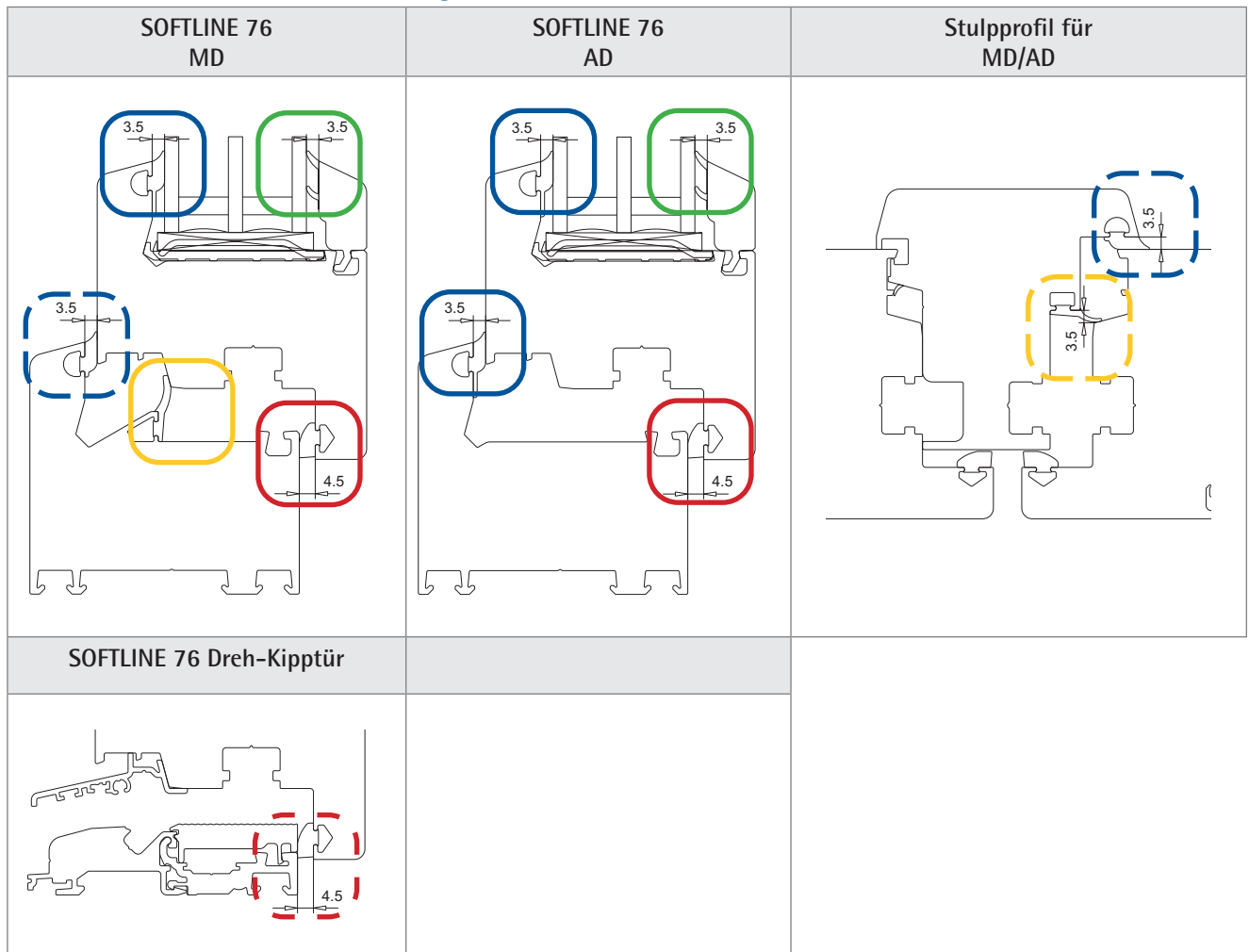

Art.-Nr.	Abbildung	Einsatzbereich	Eckenverarbeitung
112.493		Blendrahmen- und Verglasungsdichtung <ul style="list-style-type: none"> <li>Spaltmaß 3,5 mm</li> <li>PVC-P schwarz, grau, caramel</li> <li>werkseitig einextrudiert</li> </ul>	Profil inkl. Dichtung auf Geh- rung schneiden und eckver- schweißen
112.397		Blendrahmen- und Verglasungsdichtung <ul style="list-style-type: none"> <li>Spaltmaß 3,5 mm</li> <li>PVC-P schwarz, grau, caramel</li> <li>einroll- und verschweißbar</li> </ul>	Profil inkl. Dichtung auf Geh- rung schneiden und eckver- schweißen
112.420		Blendrahmen- und Verglasungsdichtung <ul style="list-style-type: none"> <li>Spaltmaß 3,5 mm</li> <li>EPDM schwarz, grau, caramel</li> <li>Handeinzug</li> </ul>	Dichtung ins Profil einziehen, auf Gehung schneiden und Ecken verkleben <ul style="list-style-type: none"> <li>Gehungsschere 146.003.200.000 verwenden</li> </ul>

7

Art.-Nr.	Abbildung	Einsatzbereich	Eckenverarbeitung
112.393		Glasleistendichtung <ul style="list-style-type: none"> <li>▪ Spaltmaß 3,5 mm</li> <li>▪ PVC-P schwarz, grau, caramel</li> <li>▪ werkseitig anextrudiert</li> </ul>	Profil inkl. Dichtung auf Geh-rung schneiden
			Profil inkl. Dichtung gerade zuschneiden oder konturfrä-sen
112.052		Glasleistendichtung <ul style="list-style-type: none"> <li>▪ Spaltmaß 3 - 5 mm</li> <li>▪ EPDM schwarz, grau, caramel</li> <li>▪ werkseitig eingezogen</li> </ul>	Profil inkl. Dichtung auf Geh-rung schneiden
112.050		Glasleistendichtung <ul style="list-style-type: none"> <li>▪ Spaltmaß 3 - 5 mm</li> <li>▪ EPDM schwarz, grau, caramel</li> <li>▪ Handeinzug</li> </ul>	Dichtung im Profil einziehen und mit Dichtungszange ablängen
112.261		Dichtung für Glasleisten bei Einsatz von 104.209 <ul style="list-style-type: none"> <li>▪ Spaltmaß 3 - 5 mm</li> <li>▪ EPDM schwarz, grau</li> <li>▪ Handeinzug</li> </ul>	Dichtung im Profil einziehen und mit Dichtungszange ablängen
112.496		Flügelüberschlagdichtung <ul style="list-style-type: none"> <li>▪ Spaltmaß 4,5 mm</li> <li>▪ PVC-P schwarz, grau, caramel</li> <li>▪ werkseitig einextrudiert</li> </ul>	Profil inkl. Dichtung auf Geh-rung schneiden und eckver-schweißen
112.354		Flügelüberschlagdichtung <ul style="list-style-type: none"> <li>▪ Spaltmaß 4,5 mm</li> <li>▪ PVC-P schwarz, grau, caramel</li> <li>▪ einroll- und verschweißbar</li> </ul>	Profil inkl. Dichtung auf Geh-rung schneiden und eckver-schweißen
112.254		Flügelüberschlagdichtung <ul style="list-style-type: none"> <li>▪ Spaltmaß 4,5 mm</li> <li>▪ EPDM schwarz, grau, caramel</li> <li>▪ Handeinzug</li> </ul>	Dichtung um die Ecke einzie-hen, oben mittig stoßen und verkleben
112.468		Flügelüberschlagdichtung <ul style="list-style-type: none"> <li>▪ Spaltmaß 4,5 mm</li> <li>▪ EPDM schwarz, grau</li> <li>▪ Handeinzug</li> </ul>	Dichtung um die Ecke einzie-hen, oben mittig stoßen und verkleben
112.444		Flügelüberschlagdichtung <ul style="list-style-type: none"> <li>▪ Spaltmaß 4,5 mm</li> <li>▪ EPDM schwarz</li> <li>▪ Handeinzug</li> </ul>	Dichtung gerade zuschneiden <ul style="list-style-type: none"> <li>▪ siehe Verarbeitung</li> </ul>

Art.-Nr.	Abbildung	Einsatzbereich	Eckenverarbeitung
112.494		Blendrahmendichtung in MD <ul style="list-style-type: none"> <li>▪ Spaltmaß 3,5 mm</li> <li>▪ PVC-P schwarz, grau, caramel</li> <li>▪ werkseitig einextrudiert</li> </ul>	Profil inkl. Dichtung auf Geh- rung schneiden und eckver- schweißen
112.424		Blendrahmendichtung in MD <ul style="list-style-type: none"> <li>▪ Spaltmaß 3,5 mm</li> <li>▪ PVC-P schwarz, grau, caramel</li> <li>▪ einroll- und verschweißbar</li> </ul>	Profil inkl. Dichtung auf Geh- rung schneiden und eckver- schweißen
112.253		Blendrahmendichtung in MD <ul style="list-style-type: none"> <li>▪ Spaltmaß 3,5 mm</li> <li>▪ EPDM schwarz, grau, caramel</li> <li>▪ Handeinzug</li> </ul>	Dichtung in den Ecken mit V-Schnitt versehen, um die Ecken einziehen, oben mittig stoßen und verkleben <ul style="list-style-type: none"> <li>▪ Gehrungsschere 146.003.100.000 verwenden</li> </ul>
112.458		Blendrahmen- und Verglasungsdichtung <ul style="list-style-type: none"> <li>▪ Spaltmaß 3,5 mm</li> <li>▪ EPDM schwarz, grau</li> <li>▪ Handeinzug</li> </ul>	Dichtung in den Ecken mit V-Schnitt versehen, um die Ecken einziehen, oben mittig stoßen und verkleben <ul style="list-style-type: none"> <li>▪ Gehrungsschere 146.003.100.000 verwenden</li> </ul>
112.492		Mitteldichtung für Blendrahmen/T-Profil <ul style="list-style-type: none"> <li>▪ Spaltmaß 3,5 mm</li> <li>▪ PVC-P schwarz, grau, caramel</li> <li>▪ werkseitig einextrudiert</li> </ul>	Profil inkl. Dichtung auf Geh- rung schneiden und eckver- schweißen
112.498		Mitteldichtung für Blendrahmen/T-Profil <ul style="list-style-type: none"> <li>▪ Spaltmaß 3,5 mm</li> <li>▪ EPDM schwarz, grau, caramel</li> <li>▪ Handeinzug</li> </ul>	Dichtung ins Profil einziehen, auf Gehrung schneiden und Ecken verkleben
112.495		Mitteldichtung für Stulpprofil <ul style="list-style-type: none"> <li>▪ Spaltmaß 3,5 mm</li> <li>▪ PVC-P schwarz, grau, caramel</li> <li>▪ werkseitig einextrudiert</li> </ul>	Profil inkl. Dichtung gerade zuschneiden
112.422		Mitteldichtung für Stulpprofil <ul style="list-style-type: none"> <li>▪ Spaltmaß 3,5 mm</li> <li>▪ EPDM schwarz, grau, caramel</li> <li>▪ Handeinzug</li> </ul>	Dichtung gerade zuschneiden

7



## Werkzeuge einrichten



## Dichtungsdetails für Werkzeugbestellung

**Info**

Die dargestellten Dichtungsdetails sind für die Einrichtung von Zulagen, Dichtungsformgebern etc. abgebildet. Bei identischer Bemaßung des Nutbereichs/Dichtungsgeometrie ist vorrangig die PCE-Variante abgebildet.

Die dargestellte Geometrie kann sich (z.B. durch Kompression) über die Nutzungsdauer leicht verändern.

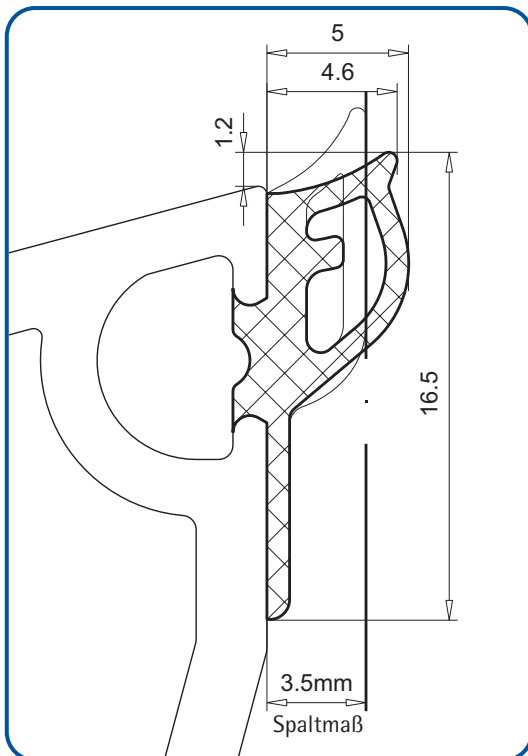

Blendrahmen- und Verglasungsdichtungen  
112.493, 112.397 und 112.420

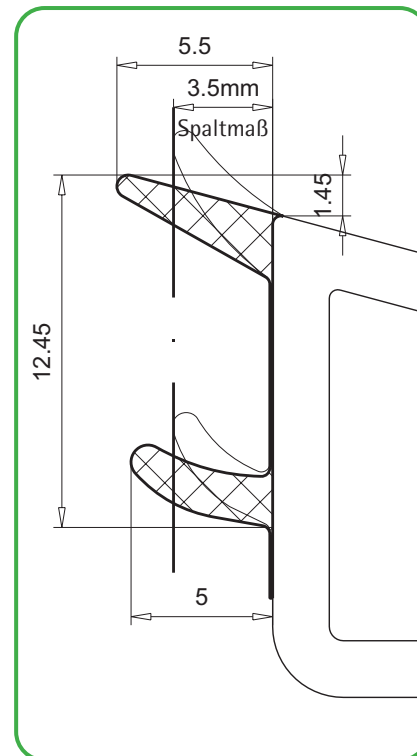

Glasleistendichtung  
112.393

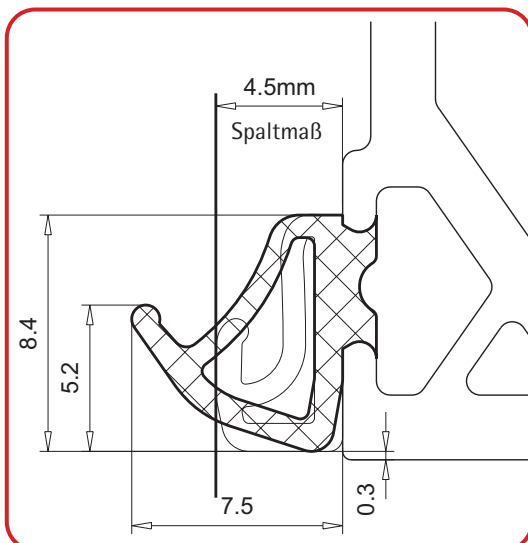

Flügelüberschlagdichtungen  
112.496 und 112.354

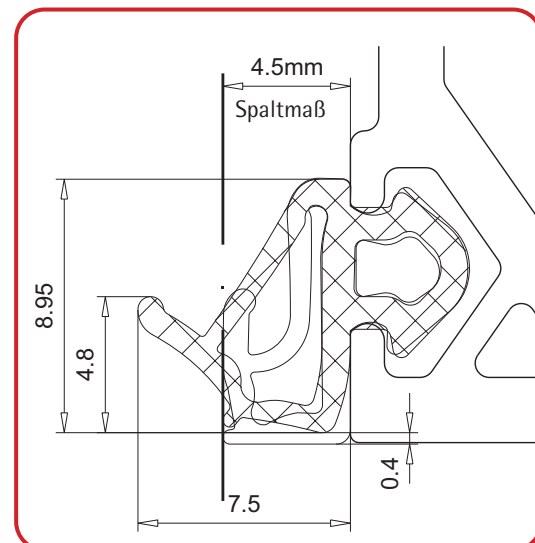

Flügelüberschlagdichtung  
112.254

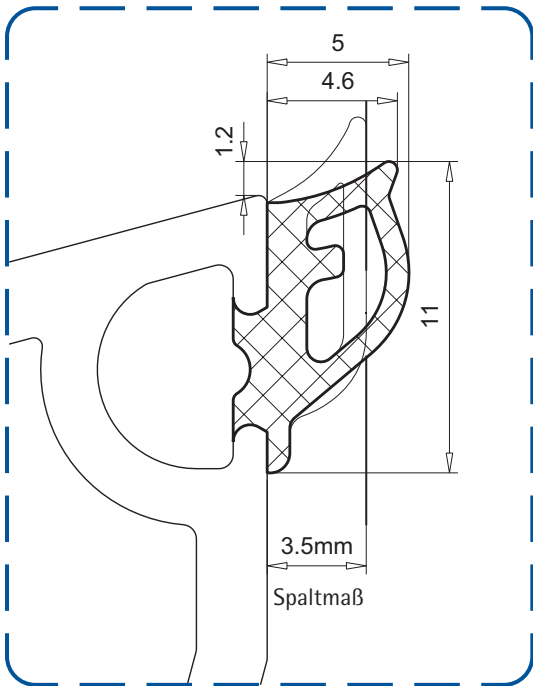

Blendrahmendichtungen  
112.424 und 112.494

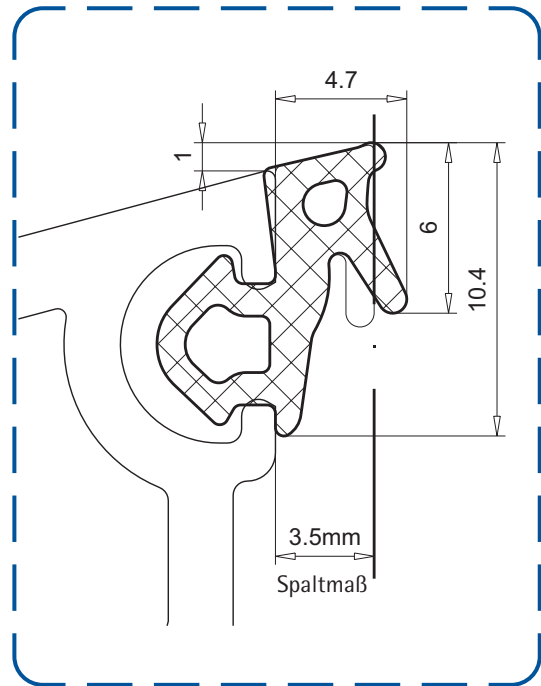

Blendrahmendichtung  
112.253

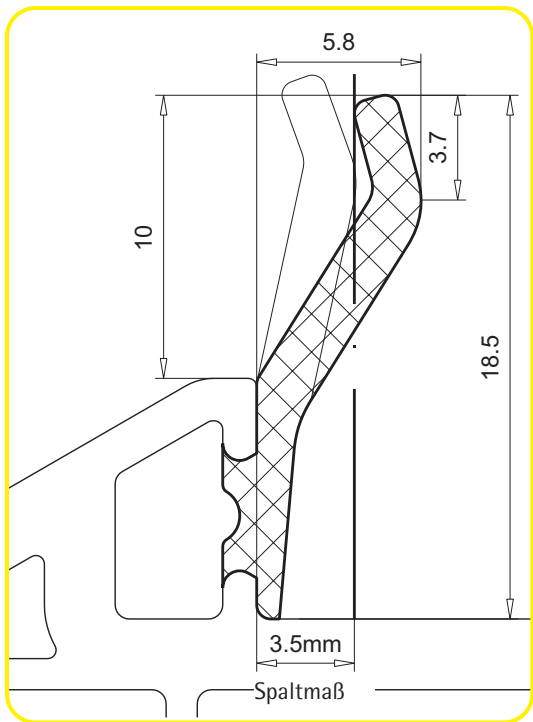

Mitteldichtungen  
112.492 und 112.498

7

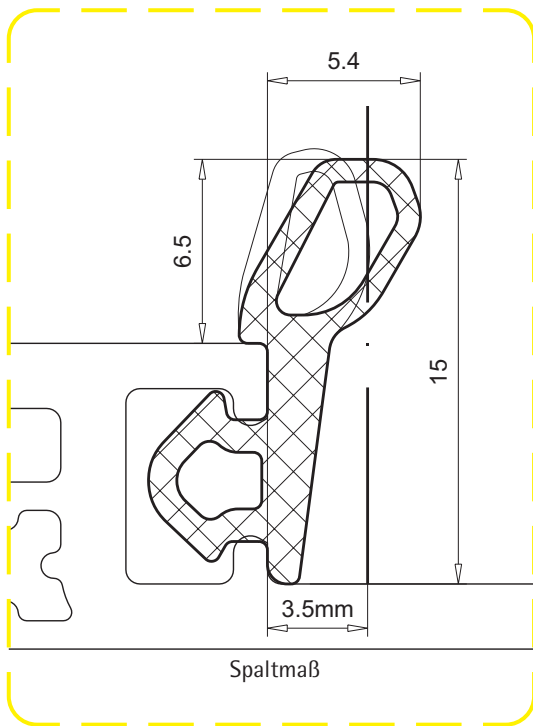

Mitteldichtungen  
112.422

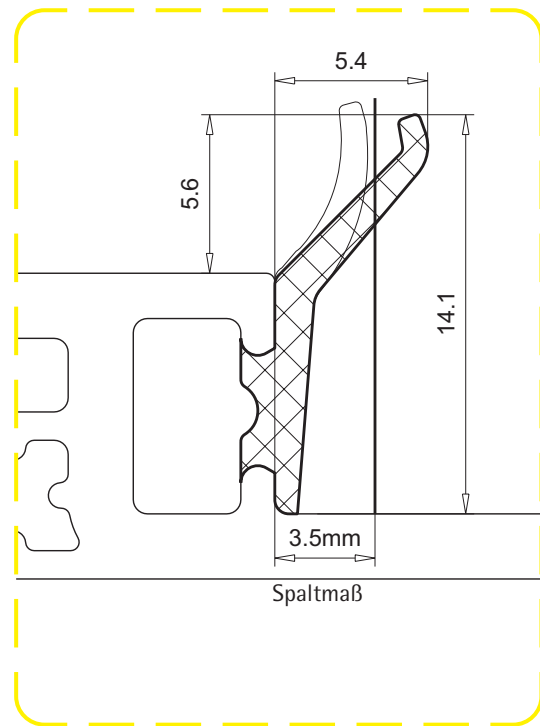

Mitteldichtungen  
112.495

Einsatzbereiche und Eckenverarbeitung für Profile mit Aluminium-Vorsatzblenden

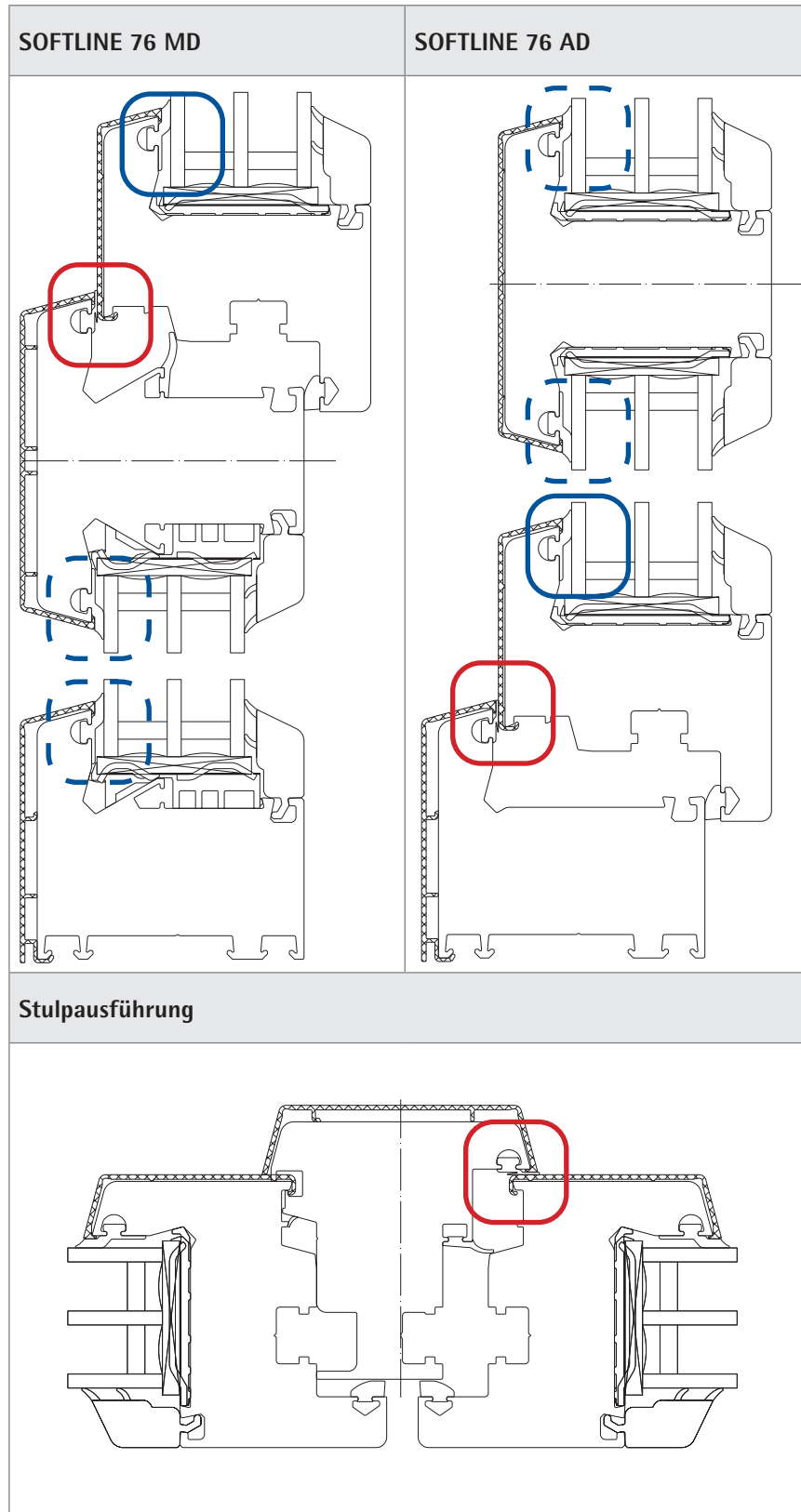

7

Art.-Nr.	Abbildung	Einsatzbereich	Eckenverarbeitung
112.512		Verglasungsdichtung <ul style="list-style-type: none"> <li>▪ Spaltmaß 3,5 mm</li> <li>▪ PVC-P schwarz</li> <li>▪ werkseitig einextrudiert</li> </ul>	Profil inkl. Dichtung auf Geh- rung schneiden und eckver- schweißen
112.549		Verglasungsdichtung <ul style="list-style-type: none"> <li>▪ Spaltmaß 3,5 mm</li> <li>▪ EPDM schwarz, grau</li> <li>▪ Handeinzug</li> </ul>	Dichtung ins Profil einziehen, auf Gehrung schneiden und Ecken verkleben <ul style="list-style-type: none"> <li>▪ Gehrungsschere 146.003.200.000 verwenden</li> </ul>
112.485		Verglasungsdichtung <ul style="list-style-type: none"> <li>▪ Spaltmaß 3,5 mm</li> <li>▪ PVC-P schwarz, grau</li> <li>▪ einroll- und verschweißbar</li> </ul>	Profil inkl. Dichtung auf Geh- rung schneiden und eckver- schweißen
112.511		Anschlagdichtung <ul style="list-style-type: none"> <li>▪ Spaltmaß 1,6 mm</li> <li>▪ PVC-P schwarz</li> <li>▪ werkseitig einextrudiert</li> </ul>	Profil inkl. Dichtung auf Geh- rung schneiden und eckver- schweißen
112.523		Anschlagdichtung <ul style="list-style-type: none"> <li>▪ Spaltmaß 1,6 mm</li> <li>▪ EPDM schwarz</li> <li>▪ Handeinzug</li> </ul>	Dichtung in den Ecken mit V-Schnitt versehen, um die Ecken einziehen, oben mittig stoßen und verkleben <ul style="list-style-type: none"> <li>▪ Gehrungsschere 146.003.100.000 verwenden</li> </ul>
112.484		Anschlagdichtung <ul style="list-style-type: none"> <li>▪ Spaltmaß 1,6 mm</li> <li>▪ PVC-P schwarz</li> <li>▪ einroll- und verschweißbar</li> </ul>	Profil inkl. Dichtung auf Geh- rung schneiden und eckver- schweißen
112.549		Verglasungsdichtung <ul style="list-style-type: none"> <li>▪ Spaltmaß 3,5 mm</li> <li>▪ EPDM schwarz, grau</li> <li>▪ Handeinzug</li> </ul>	Dichtung ins Profil einziehen, auf Gehrung schneiden und Ecken verkleben <ul style="list-style-type: none"> <li>▪ Gehrungsschere 146.003.200.000 verwenden</li> </ul>
112.485		Verglasungsdichtung <ul style="list-style-type: none"> <li>▪ Spaltmaß 3,5 mm</li> <li>▪ PVC-P schwarz, grau</li> <li>▪ einroll- und verschweißbar</li> </ul>	Profil inkl. Dichtung auf Geh- rung schneiden und eckver- schweißen

## Werkzeuge einrichten



### Dichtungsdetails für Werkzeugbestellung



**Info**

Die dargestellten Dichtungsdetails sind für die Einrichtung von Zulagen, Dichtungsformgebern etc. abgebildet. Bei identischer Bemaßung des Nutbereichs/Dichtungsgeometrie ist vorrangig die PCE-Variante abgebildet.

Die dargestellte Geometrie kann sich (z.B. durch Kompression) über die Nutzungsdauer leicht verändern.

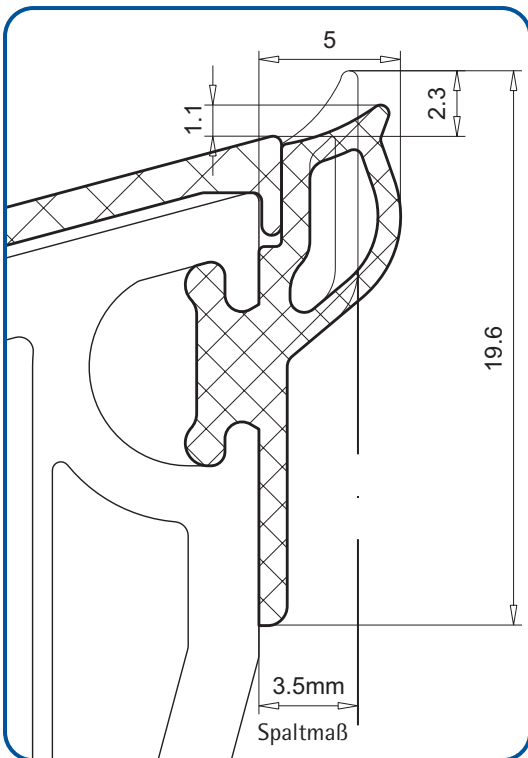

Verglasungsdichtung  
112.512, 112.549 und 112.485

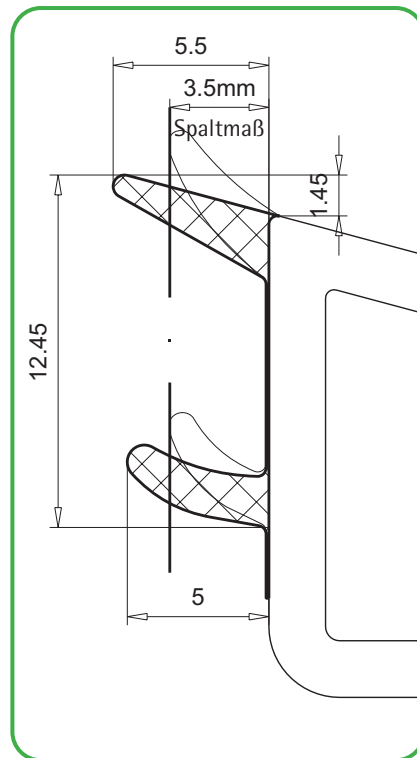

Glasleistendichtung  
112.393

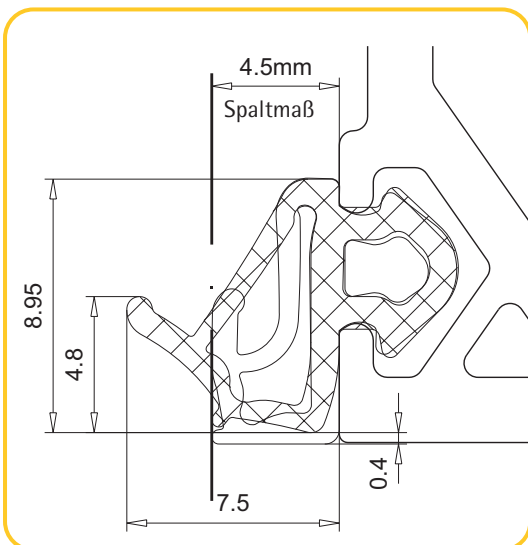

Flügelüberschlagdichtung  
112.254

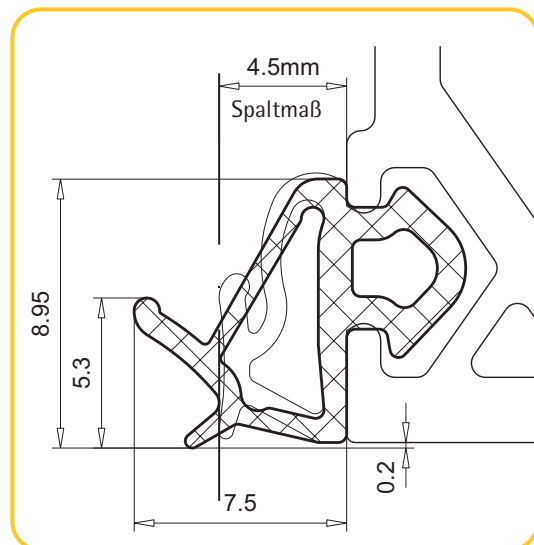

Flügelüberschlagdichtung  
112.468

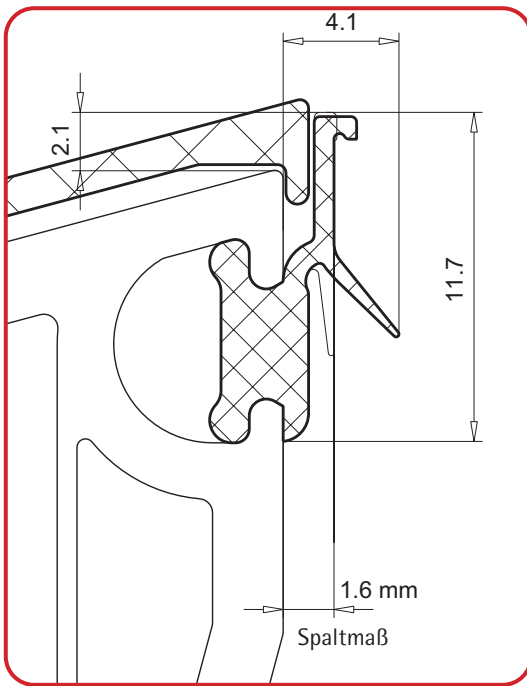

Anschlagdichtung  
112.484, 112.511 und 112.523

## Sonderdichtungen







 **Info**

Das manuelle Einbringen der Sonderdichtung in die jeweilige Geometrienut erfolgt durch Eindrücken oder Einschieben. Die Reihenfolge des Einbringens der Dichtung bzw. der Endmontage des Profils ist von der Einbausituation und Beschaffenheit des Dichtungsfußes abhängig.

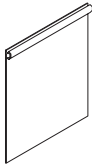
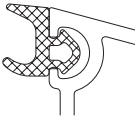
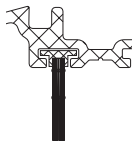

 **Bitte beachten!**

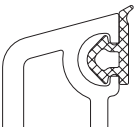
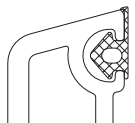
Dichtungen ggf. gegen Verrutschen sichern.

## Sonderdichtungen – für manuellen Einzug

Art.-Nr.	Abbildung	Einsatzbereich	
112.001		Faltdichtung <ul style="list-style-type: none"> <li>Spaltmaß 2,5 mm</li> <li>EPDM schwarz, grau</li> </ul>	Zusatzprofile
112.022		Faltdichtung <ul style="list-style-type: none"> <li>Spaltmaß 2,0 mm</li> <li>EPDM schwarz, grau</li> </ul>	Aluminium-Vorsatzblenden, Zusatzprofile
112.028		Dichtungsbahn <ul style="list-style-type: none"> <li>1 mm dick</li> <li>250 mm lang</li> <li>mit Kederprofil</li> <li>EPDM schwarz</li> </ul>	Anschluss unten
112.050		Glasleistendichtung <ul style="list-style-type: none"> <li>Spaltmaß 3,0-5,0 mm</li> <li>EPDM schwarz, grau, caramel</li> </ul>	Aluminium-Glasleisten
112.165		Bürstendichtung für Aluminium-Wetter- schenkel <ul style="list-style-type: none"> <li>ca. 12 mm, Bürstenlänge ca. 11 mm</li> <li>mit Mittelsteg</li> <li>PP schwarz</li> </ul>	Zusatzprofile
112.253		Dichtung <ul style="list-style-type: none"> <li>Spaltmaß 3,5 mm</li> <li>EPDM schwarz, grau, caramel</li> <li>Gehrungsschere 146.003.100.00 verwenden</li> </ul>	Zusatzprofile
112.254		Dichtung <ul style="list-style-type: none"> <li>Spaltmaß 4,5 mm</li> <li>EPDM schwarz, grau, caramel</li> </ul>	Zusatzprofile
112.269		Dichtung <ul style="list-style-type: none"> <li>Spaltmaß 1,0-1,5 mm</li> <li>EPDM schwarz, grau, caramel</li> </ul>	
112.300		Fülldichtung <ul style="list-style-type: none"> <li>Spaltmaß 0,6 mm</li> <li>EPDM schwarz, grau, caramel</li> </ul>	
112.331		Blendrahmen- und Flügelüberschlagdichtung für Austausch <ul style="list-style-type: none"> <li>Spaltmaß 4,5-6,5 mm</li> <li>EPDM schwarz, grau, caramel</li> </ul>	

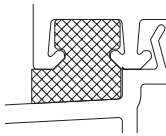
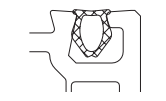
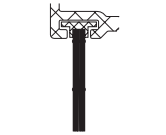
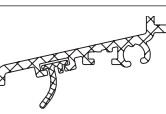

Sonderdichtungen - für manuellen Einzug			
Art.-Nr.	Abbildung	Einsatzbereich	
112.340		Eckprofil für Fensterbankanschluss <ul style="list-style-type: none"> <li>▪ PVC-P weiß</li> <li>▪ ohne Gewähr, nicht UV-beständig</li> </ul>	
112.380		Füllprofil für Schließblechnut <ul style="list-style-type: none"> <li>▪ PVC-P schwarz, weiß, caramel, cremeweiß</li> </ul>	
112.381		Bürstendichtung für Aluminium-Wetterschenkel <ul style="list-style-type: none"> <li>▪ ca. 15 mm, Bürstenlänge ca. 14 mm</li> <li>▪ mit Mittelsteg</li> <li>▪ PP schwarz</li> </ul>	Zusatzprofile
112.490		Dichtung für Aluminium-Wetterschenkel <ul style="list-style-type: none"> <li>▪ EPDM schwarz</li> </ul>	Zusatzprofile
112.504		Dichtungsband für gestoßene Verbreiterungen <ul style="list-style-type: none"> <li>▪ EPDM schwarz</li> </ul>	Verbreiterungen 76 mm Seite 2.75



## Beschläge

Allgemeines	-----	8.2
Systemmaße	-----	8.4

## Allgemeines



### Info

Das VEKA Verarbeiterhandbuch (Nr. 100-020) enthält allgemeine Informationen zu folgenden Themen:

- geprüfte und freigegebene Beschläge
- Verriegelung

## Profilzylinder

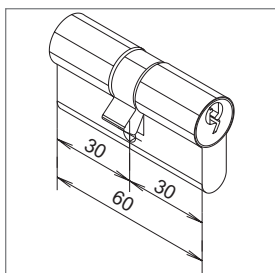

Der Grundzylinder ist 60 mm (30/30) lang. Andere Abmessungen des Profilzylinders gibt es in 5 mm Stufen je Seite.

Die Länge des Profilzylinders ist abhängig von der Dicke „Y“ des eingesetzten Langschildes und muss je Seite „Z“ berücksichtigt werden.

## Profilzylinderlängen bei Nebeneingangstür

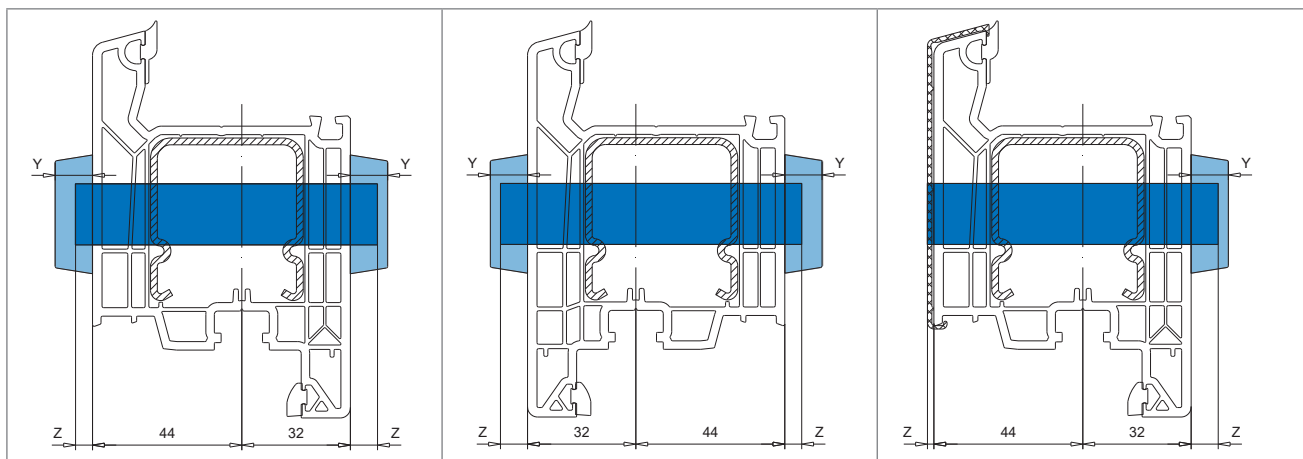

Flügel innen öffnend

Flügel außen öffnend

Flügel innen öffnend mit Aluminium-Vor-satzblende

Profilzylinderlängen für Haustüren

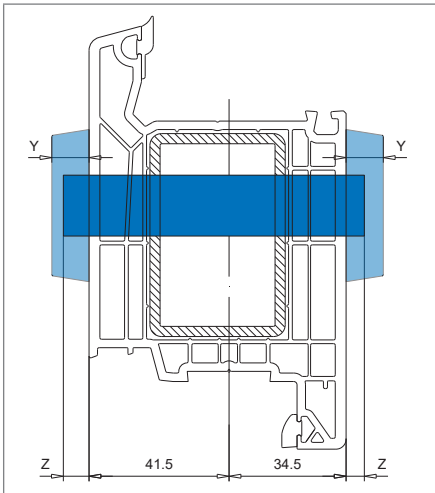

Flügel innen öffnend

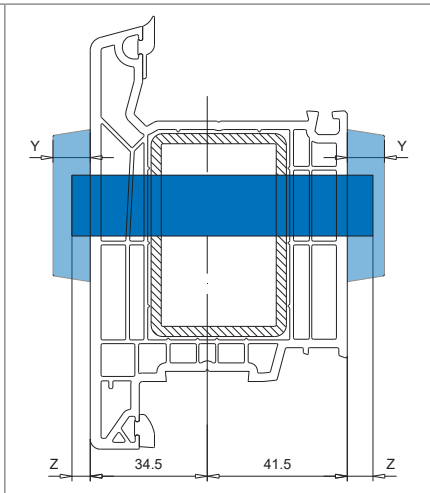

Flügel außen öffnend

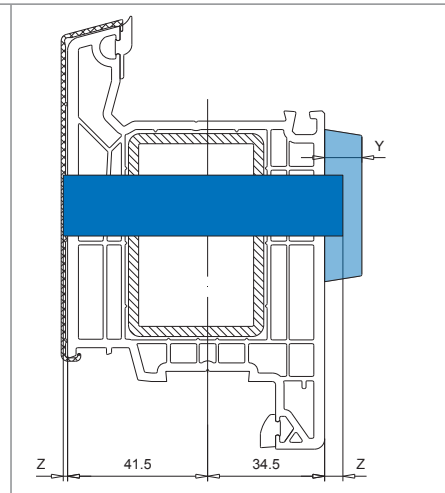

Flügel innen öffnend mit Aluminium-Vor-  
satzblende

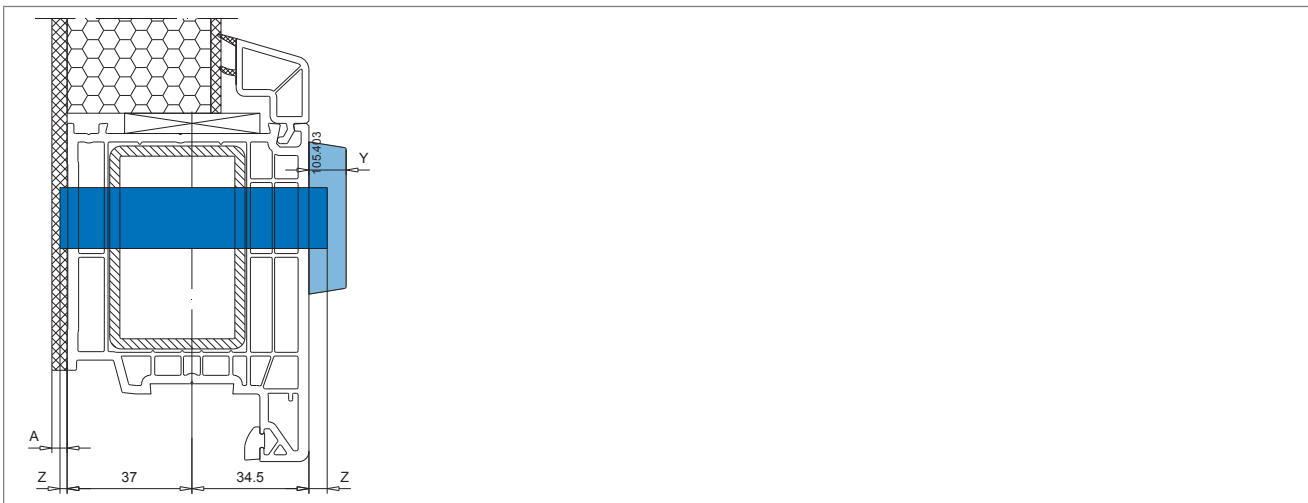

Flügel innen öffnend mit flügelüberdeckender Füllung:  
Profilzylinderlänge ist abhängig von der Außendeckschicht „A“  
(im Beispiel mit 4,5 mm), siehe auch Seite 6.26

Systemmaße

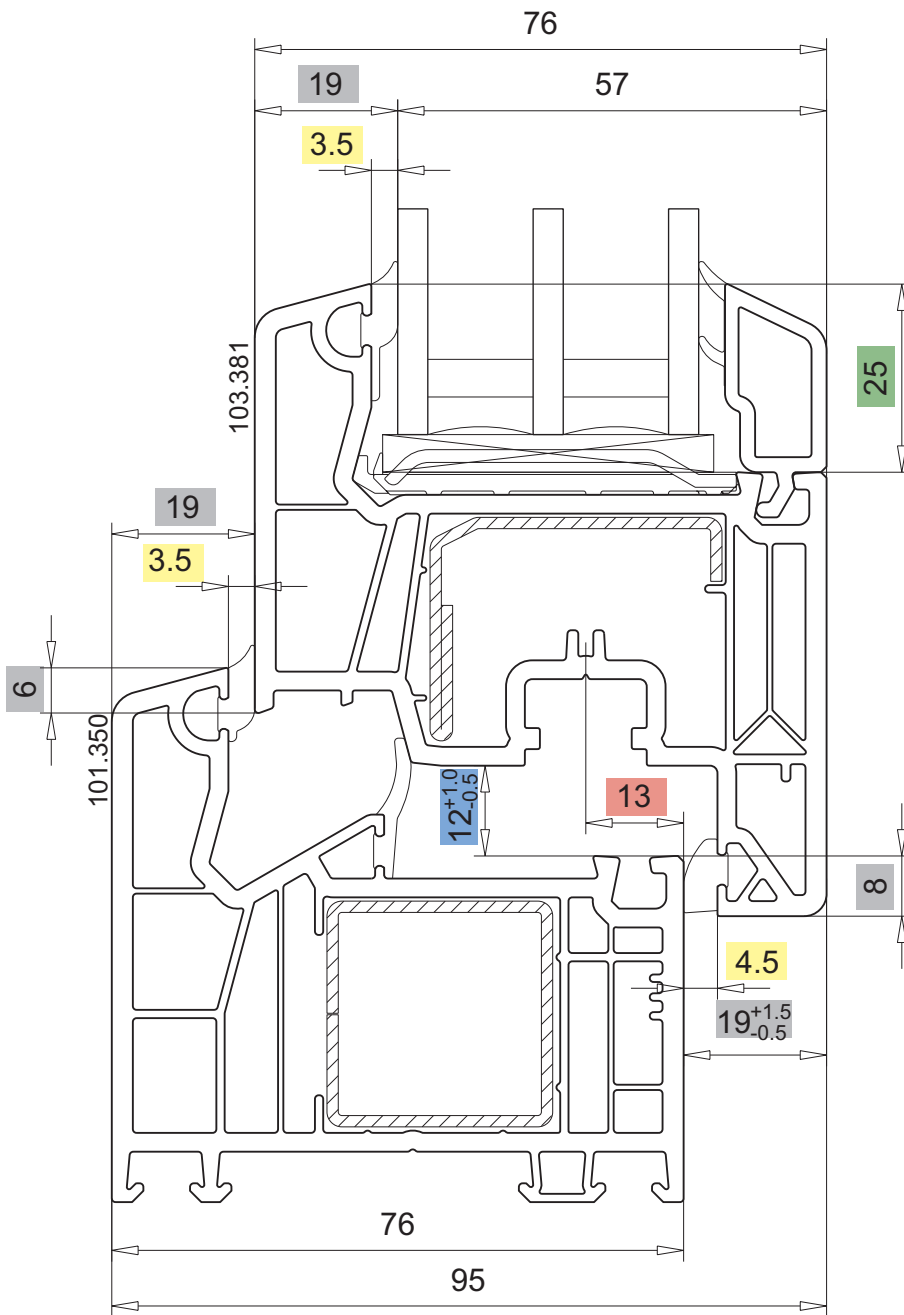

Systemmaße SOFTLINE 76 [mm]

- Kammermaß
- Achsmaß
- Spaltmaß
- Aufdeck-/Überschlagmaß
- Glasleistenhöhe

## Anhang

Allgemeines -----	9.2
Artikelliste Zubehör -----	9.3
▪ Verstärkungen-----	9.3
▪ Aluminium-Verstärkungen -----	9.13
▪ Schrauben -----	9.14
▪ Befestigungsmittel -----	9.16
▪ Dämmkeile-----	9.19
▪ Reparaturset, Kleber, Diverses -----	9.19
▪ Reiniger -----	9.22
▪ Spezialwerkzeuge -----	9.24
▪ Ersatzwerkzeug für Fenster-Stift -----	9.25
▪ VEKA Farben -----	9.26
▪ SPECTRAL Oberfläche-----	9.28
▪ Werkzeug für SPECTRAL Oberfläche -----	9.28
Tabelle Eckenfestigkeiten -----	9.30
Abkürzungsverzeichnis -----	9.31
Änderungshistorie-----	9.32

## Allgemeines zum VEKA Zubehör

### Info

Die nachfolgenden Listen enthalten alle Zusatzartikel, die VEKA im Sortiment führt wie z.B.:

- Verstärkungen
- Schrauben
- Reparatursets, Kleber, Diverses
- Reiniger
- Spezialwerkzeuge und Befestigungsmittel
- VEKA Farben und SPECTRAL Oberfläche (siehe auch VEKA Dekormatrix Nr. 100-404)

Nicht alle Artikel oder Ausführungen werden für das beschriebene System verwendet.



## Verstärkungen

Stahl-Verstärkungen (DX51D+Z140-NA-O)

Art.-Nr.	Abbildung	Breite x Höhe 	Ausführung	m/Stange	m/Bund	Einsatzbereich
113.001		Verstärkung 40,0 x 30,0 x 1,5 mm $I_x = 2,85 \text{ cm}^4$ , $I_y = 4,48 \text{ cm}^4$ $W_x = 1,89 \text{ cm}^3$ , $W_y = 2,24 \text{ cm}^3$	geschlitzt	6,00	24,00	101.291/101.294/ 101.351/101.354 102.310/102.312/ 102.316/102.324/ 102.332/102.350/ 102.352/102.356 105.382
113.001.3		Verstärkung 40,0 x 30,0 x 3,0 mm $I_x = 4,87 \text{ cm}^4$ , $I_y = 7,76 \text{ cm}^4$ $W_x = 3,25 \text{ cm}^3$ , $W_y = 3,88 \text{ cm}^3$	geschweißt	6,00	6,00	
113.002		Verstärkung 30,0 x 25,0 x 1,5 mm $I_x = 1,46 \text{ cm}^4$ , $I_y = 1,93 \text{ cm}^4$ $W_x = 1,17 \text{ cm}^3$ , $W_y = 1,28 \text{ cm}^3$	geschlitzt	6,00	24,00	101.270/101.282 103.325 105.351
113.002.3		Verstärkung 30,0 x 25,0 x 3,0 mm $I_x = 2,39 \text{ cm}^4$ , $I_y = 3,23 \text{ cm}^4$ $W_x = 1,91 \text{ cm}^3$ , $W_y = 2,15 \text{ cm}^3$	geschweißt	6,00	6,00	101.270/101.282 103.325 105.351
113.003		Verstärkung 80,0 x 25,0 x 1,5 mm $I_x = 2,59 \text{ cm}^4$ , $I_y = 20,91 \text{ cm}^4$ $W_x = 1,75 \text{ cm}^3$ , $W_y = 5,05 \text{ cm}^3$	geschlitzt	6,00	6,00	101.282
113.004		Verstärkung 40,0 x 20,0 x 1,5 mm $I_x = 1,12 \text{ cm}^4$ , $I_y = 3,34 \text{ cm}^4$ $W_x = 1,12 \text{ cm}^3$ , $W_y = 1,66 \text{ cm}^3$	geschlitzt	6,00	24,00	118.046
113.006.1		Verstärkung 45,0 x 40,0 x 1,25 mm $I_x = 5,23 \text{ cm}^4$ , $I_y = 6,27 \text{ cm}^4$ $W_x = 2,61 \text{ cm}^3$ , $W_y = 2,79 \text{ cm}^3$	geschweißt	6,00	6,00	118.100/118.101
113.007.2		Verstärkung 44,0 x 58,0 x 2,0 mm $I_x = 8,82 \text{ cm}^4$ , $I_y = 4,24 \text{ cm}^4$ $W_x = 2,26 \text{ cm}^3$ , $W_y = 1,31 \text{ cm}^3$		6,00	6,00	118.112
113.011		Verstärkung 60,0 x 40,0 x 1,5 mm $I_x = 7,82 \text{ cm}^4$ , $I_y = 14,62 \text{ cm}^4$ $W_x = 3,91 \text{ cm}^3$ , $W_y = 4,87 \text{ cm}^3$	geschweißt	6,00 6,50	6,00 6,50	102.311/102.317/ 102.351/102.357 105.380/105.381/ 105.383/105.400/ 105.401/105.403/ 105.420/105.422 109.081 114.019/114.030/ 114.031 116.202
113.011.2		Verstärkung 60,0 x 40,0 x 2,0 mm $I_x = 10,03 \text{ cm}^4$ , $I_y = 18,87 \text{ cm}^4$ $W_x = 5,02 \text{ cm}^3$ , $W_y = 6,29 \text{ cm}^3$	geschweißt	6,00	6,00	
113.011.3		Verstärkung 60,0 x 40,0 x 3,0 mm $I_x = 13,93 \text{ cm}^4$ , $I_y = 26,50 \text{ cm}^4$ $W_x = 6,97 \text{ cm}^3$ , $W_y = 8,83 \text{ cm}^3$	geschweißt	6,00	6,00	
113.011.5		Verstärkung, vorgefräst 2310 mm lang	geschweißt/ vorgefräst	2,31	2,31	105.380/105.381/ 105.383/105.400/ 105.401/105.403

Verstärkungen

Stahl-Verstärkungen (DX51D+Z140-NA-O)

Art.-Nr.	Abbildung	Breite x Höhe 	Ausführung	m/Stange	m/Bund	Einsatzbereich
113.013		Verstärkung 50,0 x 10,0 x 1,5 mm $I_x = 0,28 \text{ cm}^4$ , $I_y = 4,12 \text{ cm}^4$ $W_x = 0,55 \text{ cm}^3$ , $W_y = 1,64 \text{ cm}^3$	geschlitzt	6,00	24,00	102.215/102.236/ 102.245/102.318/ 102.325/102.358 108.168
113.013.3		Verstärkung 50,0 x 10,0 mm $I_x = 0,42 \text{ cm}^4$ , $I_y = 10,40 \text{ cm}^4$ $W_x = 0,83 \text{ cm}^3$ , $W_y = 4,16 \text{ cm}^3$	Flachstahl	6,00	6,00	116.201 116.210/ 116.211/ 116.219
113.015.3		Verstärkung 80,0 x 40,0 mm x 3,0 mm $I_x = 18,05 \text{ cm}^4$ , $I_y = 53,82 \text{ cm}^4$ $W_x = 9,02 \text{ cm}^3$ , $W_y = 13,48 \text{ cm}^3$	geschlitzt	6,00	6,00	114.003/114.020
113.019		Verstärkung 30,0 x 20,0 x 1,5 mm $I_x = 0,86 \text{ cm}^4$ , $I_y = 1,63 \text{ cm}^4$ $W_x = 0,86 \text{ cm}^3$ , $W_y = 1,08 \text{ cm}^3$	geschlitzt	6,00	24,00	101.207/101.300/ 101.301/101.358/ 101.359 103.384 109.660 111.054 114.043/114.055 118.109/118.114
113.020		Verstärkung 30,0 x 10,0 x 1,5 mm $I_x = 0,17 \text{ cm}^4$ , $I_y = 1,02 \text{ cm}^4$ $W_x = 0,33 \text{ cm}^3$ , $W_y = 0,67 \text{ cm}^3$	geschlitzt	6,00	24,00	102.237 105.319/105.326/ 105.351 109.569
113.021		Verstärkung 40,0 x 30,0 x 1,5 mm $I_x = 1,36 \text{ cm}^4$ , $I_y = 3,91 \text{ cm}^4$ $W_x = 0,64 \text{ cm}^3$ , $W_y = 1,36 \text{ cm}^3$		6,00	24,00	103.348
113.025		Verstärkung 30,0 x 30,0 x 1,5 mm $I_x = 2,25 \text{ cm}^4$ , $I_y = 2,25 \text{ cm}^4$ $W_x = 1,50 \text{ cm}^3$ , $W_y = 1,49 \text{ cm}^3$	geschlitzt	6,00	24,00	101.208/101.215/ 101.218/101.290/ 101.292/101.293/ 101.295/101.296/ 101.297/101.303/ 101.344/101.350/ 101.352/101.353/ 101.355/101.363 105.402 109.121/109.126/ 109.175/109.176/ 109.445/109.569/ 109.660
113.025.2		Verstärkung 30,0 x 30,0 x 2,0 mm $I_x = 2,83 \text{ cm}^4$ , $I_y = 2,83 \text{ cm}^4$ $W_x = 1,89 \text{ cm}^3$ , $W_y = 1,89 \text{ cm}^3$	geschweißt	6,00	6,00	114.042/114.043/ 114.054/114.055 118.060
113.025.3		Verstärkung 30,0 x 30,0 x 3,0 mm $I_x = 3,78 \text{ cm}^4$ , $I_y = 3,78 \text{ cm}^4$ $W_x = 2,52 \text{ cm}^3$ , $W_y = 2,52 \text{ cm}^3$	geschweißt	6,00	6,00	101.270 102.243/102.246/ 102.314/ 102.315/ 102.354/ 102.355 108.119 110.119 116.226
113.028		Verstärkung 40,0 x 10,0 x 1,5 mm $I_x = 0,22 \text{ cm}^4$ , $I_y = 2,23 \text{ cm}^4$ $W_x = 0,44 \text{ cm}^3$ , $W_y = 1,11 \text{ cm}^3$	geschlitzt	6,00	24,00	

## Verstärkungen

## Stahl-Verstärkungen (DX51D+Z140-NA-0)

Art.-Nr.	Abbildung	Breite x Höhe 	Ausführung	m/Stange	m/Bund	Einsatzbereich
113.029.2		Verstärkung 22,0 x 7,5 x 2,0 mm $I_x = 0,03 \text{ cm}^4$ , $I_y = 0,37 \text{ cm}^4$ $W_x = 0,05 \text{ cm}^3$ , $W_y = 0,34 \text{ cm}^3$		3,00	9,00	105.334/105.340
113.031.2		Verstärkung 33,0 x 36,5 x 2,0 mm $I_x = 1,81 \text{ cm}^4$ , $I_y = 1,77 \text{ cm}^4$ $W_x = 0,69 \text{ cm}^3$ , $W_y = 0,77 \text{ cm}^3$		6,00	6,00	105.322
113.034.2		Verstärkung 30,0 x 36,5 x 2,0 mm $I_x = 2,70 \text{ cm}^4$ , $I_y = 3,09 \text{ cm}^4$ $W_x = 1,20 \text{ cm}^3$ , $W_y = 2,06 \text{ cm}^3$		6,00	6,00	105.322
113.035.2		Verstärkung 33,0 x 52,0 x 2,0 mm $I_x = 5,01 \text{ cm}^4$ , $I_y = 3,67 \text{ cm}^4$ $W_x = 1,36 \text{ cm}^3$ , $W_y = 1,81 \text{ cm}^3$		6,00	6,00	105.327
113.036		Verstärkung 18,3 x 17,0 x 1,5 mm $I_x = 0,24 \text{ cm}^4$ , $I_y = 0,33 \text{ cm}^4$ $W_x = 0,22 \text{ cm}^3$ , $W_y = 0,38 \text{ cm}^3$		6,00	24,00	103.325
113.037		Verstärkung 47,0 x 16,0 x 1,5 mm $I_x = 0,29 \text{ cm}^4$ , $I_y = 3,77 \text{ cm}^4$ $W_x = 0,36 \text{ cm}^3$ , $W_y = 1,44 \text{ cm}^3$	geschlitzt	6,00	12,00	102.304
113.038.2		Verstärkung 47,0 x 57,5 x 2,0 mm $I_x = 12,94 \text{ cm}^4$ , $I_y = 5,99 \text{ cm}^4$ $W_x = 3,77 \text{ cm}^3$ , $W_y = 1,80 \text{ cm}^3$		6,00	6,00	103.326
113.043.2		Verstärkung 30,0 x 52,0 x 2,0 mm $I_x = 5,74 \text{ cm}^4$ , $I_y = 3,90 \text{ cm}^4$ $W_x = 1,75 \text{ cm}^3$ , $W_y = 2,31 \text{ cm}^3$		6,00	6,00	105.327
113.047		Verstärkung 50,0 x 20,0 x 1,5 mm $I_x = 1,38 \text{ cm}^4$ , $I_y = 5,88 \text{ cm}^4$ $W_x = 1,38 \text{ cm}^3$ , $W_y = 2,34 \text{ cm}^3$	geschlitzt	3,00 4,40 5,20 6,00 6,50	3,00 4,40 5,20 6,00 6,50	109.082 105.422/105.423 118.060
113.047.2		Verstärkung 50,0 x 20,0 x 2,0 mm $I_x = 1,72 \text{ cm}^4$ , $I_y = 7,55 \text{ cm}^4$ $W_x = 1,72 \text{ cm}^3$ , $W_y = 3,02 \text{ cm}^3$	geschlitzt	2,50 3,00 4,00 5,00 6,00 6,50	2,50 3,00 4,00 5,00 6,00 6,50	105.422/105.423/ 105.425
113.051.2		Verstärkung 45,5 x 57,5 x 2,0 mm $I_x = 10,17 \text{ cm}^4$ , $I_y = 7,04 \text{ cm}^4$ $W_x = 2,75 \text{ cm}^3$ , $W_y = 2,29 \text{ cm}^3$		2,00 2,40 3,20 6,00	2,00 2,40 3,20 6,00	105.340/105.342
113.052.2		Verstärkung 45,5 x 57,5 x 2,0 mm $I_x = 11,45 \text{ cm}^4$ , $I_y = 8,23 \text{ cm}^4$ $W_x = 3,16 \text{ cm}^3$ , $W_y = 2,70 \text{ cm}^3$	geschweißt	2,40 2,70 3,20 3,60 6,00	2,40 2,70 3,20 3,60 6,00	105.340/105.342













Verstärkungen

Stahl-Verstärkungen (DX51D+Z140-NA-O)

Art.-Nr.	Abbildung	Breite x Höhe 	Ausführung	m/Stange	m/Bund	Einsatzbereich
113.052.6		Verstärkung 45,5 x 57,5 x 2,0 mm $I_x = 12,20 \text{ cm}^4$ , $I_y = 11,68 \text{ cm}^4$ $W_x = 3,45 \text{ cm}^3$ , $W_y = 4,29 \text{ cm}^3$	geschweißt	2,50	2,50	105.340/105.342
113.053.2		Verstärkung 50,0 x 50,0 x 2,0 mm $I_x = 14,46 \text{ cm}^4$ , $I_y = 14,46 \text{ cm}^4$ $W_x = 5,78 \text{ cm}^3$ , $W_y = 5,78 \text{ cm}^3$	geschweißt	6,00	6,00	116.216
113.054.2		Verstärkung Ø60,0 x 2,0 mm $I_x = 15,34 \text{ cm}^4$ $W_x = 5,11 \text{ cm}^3$	geschweißt	6,00	6,00	116.216
113.055		Verstärkung 30,0 x 15,0 x 1,5 mm $I_x = 0,44 \text{ cm}^4$ , $I_y = 1,32 \text{ cm}^4$ $W_x = 0,58 \text{ cm}^3$ , $W_y = 0,88 \text{ cm}^3$	geschlitzt	6,00	24,00	109.223 111.052 114.041/114.053
113.073		Verstärkung 38,0 x 15,0 x 1,5 mm $I_x = 0,54 \text{ cm}^4$ , $I_y = 2,46 \text{ cm}^4$ $W_x = 0,72 \text{ cm}^3$ , $W_y = 1,29 \text{ cm}^3$	geschlitzt	6,00	24,00	114.201
113.098.2		Verstärkung 30,0 x 2,0 mm $I_y = 0,45 \text{ cm}^4$ $W_x = 0,02 \text{ cm}^3$ , $W_y = 0,30 \text{ cm}^3$	Flachstahl	2,40	2,40	109.222 111.226
113.120.3		Verstärkung 80,0 x 10,0 mm $I_x = 0,67 \text{ cm}^4$ , $I_y = 42,63 \text{ cm}^4$ $W_x = 1,33 \text{ cm}^3$ , $W_y = 10,66 \text{ cm}^3$	Flachstahl	6,00	6,00	116.028/116.029/ 116.207/116.211
113.122.3		Verstärkung 100,0 x 10,0 mm $I_x = 0,83 \text{ cm}^4$ , $I_y = 83,28 \text{ cm}^4$ $W_x = 1,67 \text{ cm}^3$ , $W_y = 16,66 \text{ cm}^3$	Flachstahl	6,00	6,00	116.028
113.149.2		Verstärkung 80,0 x 10,0 x 2,0 mm $I_x = 0,52 \text{ cm}^4$ , $I_y = 21,22 \text{ cm}^4$ $W_x = 1,04 \text{ cm}^3$ , $W_y = 5,17 \text{ cm}^3$	geschlitzt	6,00	6,00	116.207/116.211
113.161.3		Verstärkung 50,0 x 25,0 x 3,0 mm $I_x = 3,95 \text{ cm}^4$ , $I_y = 12,36 \text{ cm}^4$ $W_x = 3,16 \text{ cm}^3$ , $W_y = 4,94 \text{ cm}^3$	geschweißt	6,00	6,00	114.018/114.051 115.113
113.207.5		Verstärkung 80,0 x 80,0 x 5,0 mm $I_x = 137,4 \text{ cm}^4$ , $I_y = 137,4 \text{ cm}^4$ $W_x = 34,34 \text{ cm}^3$ , $W_y = 34,34 \text{ cm}^3$	geschweißt	6,00	6,00	116.052
113.269		Verstärkung 44,8 x 19,7 x 1,5 mm $I_x = 0,40 \text{ cm}^4$ , $I_y = 2,35 \text{ cm}^4$ $W_x = 0,28 \text{ cm}^3$ , $W_y = 0,79 \text{ cm}^3$		6,00	24,00	103.229/103.243
113.270		Verstärkung 45,0 x 47,9 x 1,5 mm $I_x = 4,19 \text{ cm}^4$ , $I_y = 6,11 \text{ cm}^4$ $W_x = 1,30 \text{ cm}^3$ , $W_y = 2,38 \text{ cm}^3$		6,00	24,00	103.241/103.242

## Verstärkungen

## Stahl-Verstärkungen (DX51D+Z140-NA-0)

Art.-Nr.	Abbildung	Breite x Höhe 	Ausführung	m/Stange	m/Bund	Einsatzbereich
113.271		Verstärkung 38,0 x 30,0 x 1,5 mm $I_x = 2,56 \text{ cm}^4$ , $I_y = 3,67 \text{ cm}^4$ $W_x = 1,71 \text{ cm}^3$ , $W_y = 1,93 \text{ cm}^3$	geschlitzt	6,00	24,00	101.214 102.218/102.238 103.206 105.130
113.271.4		Verstärkung 38,0 x 30,0 x 4,0 mm $I_x = 5,48 \text{ cm}^4$ , $I_y = 8,04 \text{ cm}^4$ $W_x = 3,65 \text{ cm}^3$ , $W_y = 4,22 \text{ cm}^3$	geschlitzt	6,00	6,00	114.202/114.203/ 114.205
113.272		Verstärkung 38,0 x 20,0 x 1,5 mm $I_x = 0,99 \text{ cm}^4$ , $I_y = 2,68 \text{ cm}^4$ $W_x = 0,98 \text{ cm}^3$ , $W_y = 1,41 \text{ cm}^3$	geschlitzt	6,00	24,00	102.241
113.280		Verstärkung 38,8 x 17,7 x 1,5 mm $I_x = 0,30 \text{ cm}^4$ , $I_y = 2,48 \text{ cm}^4$ $W_x = 0,23 \text{ cm}^3$ , $W_y = 1,07 \text{ cm}^3$		6,00	24,00	103.320/103.321
113.280.3		Verstärkung 38,8 x 17,7 x 2,5 mm $I_x = 0,44 \text{ cm}^4$ , $I_y = 3,42 \text{ cm}^4$ $W_x = 0,35 \text{ cm}^3$ , $W_y = 1,48 \text{ cm}^3$		6,00	6,00	
113.281.2		Verstärkung 40,0 x 40,0 x 2,0 mm $I_x = 7,21 \text{ cm}^4$ , $I_y = 7,21 \text{ cm}^4$ $W_x = 3,60 \text{ cm}^3$ , $W_y = 3,60 \text{ cm}^3$	geschweißt	6,00	6,00	116.214/116.218/ 116.229
113.283.3		Verstärkung $\phi 48,2 \times 2,5 \text{ mm}$ $I_x = 9,40 \text{ cm}^4$ $W_x = 3,90 \text{ cm}^3$	geschweißt	6,00	6,00	116.205/116.206
113.286.3		Verstärkung 65,0 x 45,0 x 3,0 mm $I_x = 19,71 \text{ cm}^4$ , $I_y = 35,20 \text{ cm}^4$ $W_x = 8,76 \text{ cm}^3$ , $W_y = 10,83 \text{ cm}^3$	geschweißt	6,00	6,00	105.232/105.233
113.286.5		Verstärkung, vorgefräst 2228 mm lang	geschweißt/ vorgefräst	2,228	2,228	
113.292		Verstärkung 38,8 x 29,7 x 1,5 mm $I_x = 1,24 \text{ cm}^4$ , $I_y = 2,44 \text{ cm}^4$ $W_x = 0,62 \text{ cm}^3$ , $W_y = 0,91 \text{ cm}^3$		6,00	24,00	103.228/103.232/ 103.238/103.240/ 103.293
113.294.2		Verstärkung 38,8 x 29,7 x 1,75 mm $I_x = 1,47 \text{ cm}^4$ , $I_y = 3,88 \text{ cm}^4$ $W_x = 0,72 \text{ cm}^3$ , $W_y = 1,58 \text{ cm}^3$		6,00	24,00	103.228/103.232/ 103.238/103.240/ 103.293
113.295		Verstärkung 38,8 x 29,7 x 1,5 mm $I_x = 1,37 \text{ cm}^4$ , $I_y = 3,76 \text{ cm}^4$ $W_x = 0,68 \text{ cm}^3$ , $W_y = 1,81 \text{ cm}^3$		6,00	24,00	103.228/103.232/ 103.238/103.240
113.302		Verstärkung 38,0 x 30,0 x 1,5 mm $I_x = 1,87 \text{ cm}^4$ , $I_y = 3,14 \text{ cm}^4$ $W_x = 1,07 \text{ cm}^3$ , $W_y = 1,44 \text{ cm}^3$	geschlitzt	6,50	13,00	101.214













Verstärkungen

Stahl-Verstärkungen (DX51D+Z140-NA-O)

Art.-Nr.	Abbildung	Breite x Höhe 	Ausführung	m/Stange	m/Bund	Einsatzbereich
113.312		Verstärkung 43,5 x 23,0 x 1,5 mm $I_x = 0,47 \text{ cm}^4$ , $I_y = 3,20 \text{ cm}^4$ $W_x = 0,30 \text{ cm}^3$ , $W_y = 1,46 \text{ cm}^3$	geschlitzt	6,00	24,00	111.208
113.334		Verstärkung 28,0 x 28,0 x 1,0 mm $I_x = 1,05 \text{ cm}^4$ , $I_y = 1,50 \text{ cm}^4$ $W_x = 0,75 \text{ cm}^3$ , $W_y = 1,04 \text{ cm}^3$	geschweißt	6,00	24,00	118.061/118.062/ 118.068
113.335		Verstärkung 50,0 x 45,0 x 1,5 mm $I_x = 3,16 \text{ cm}^4$ , $I_y = 7,62 \text{ cm}^4$ $W_x = 0,99 \text{ cm}^3$ , $W_y = 2,66 \text{ cm}^3$		6,00	12,00	118.060.3
113.347		Verstärkung 49,0 x 25,0 x 1,5 mm $I_x = 0,87 \text{ cm}^4$ , $I_y = 3,72 \text{ cm}^4$ $W_x = 0,72 \text{ cm}^3$ , $W_y = 1,42 \text{ cm}^3$		6,00	6,00	116.210/116.211/ 116.212
113.348		Verstärkung 70,0 x 25,0 x 1,5 mm $I_x = 1,14 \text{ cm}^4$ , $I_y = 10,41 \text{ cm}^4$ $W_x = 0,94 \text{ cm}^3$ , $W_y = 2,73 \text{ cm}^3$		6,00	6,00	116.210/116.211/ 116.212
113.362		Verstärkung 17,5 x 6,0 x 1,5 mm $I_x = 0,01 \text{ cm}^4$ , $I_y = 0,14 \text{ cm}^4$ $W_x = 0,03 \text{ cm}^3$ , $W_y = 0,16 \text{ cm}^3$		6,00	6,00	111.226
113.363		Verstärkung 38,8 x 19,7 x 1,5 mm $I_x = 0,41 \text{ cm}^4$ , $I_y = 2,32 \text{ cm}^4$ $W_x = 0,29 \text{ cm}^3$ , $W_y = 0,93 \text{ cm}^3$		6,00	24,00	103.353
113.364.2		Verstärkung 60,0 x 10,0 x 2,0 mm $I_x = 0,39 \text{ cm}^4$ , $I_y = 8,69 \text{ cm}^4$ $W_x = 0,78 \text{ cm}^3$ , $W_y = 2,88 \text{ cm}^3$	geschlitzt	6,00	6,00	116.221
113.365		Verstärkung 30,0 x 30,0 x 1,5 mm $I_x = 1,23 \text{ cm}^4$ , $I_y = 2,04 \text{ cm}^4$ $W_x = 0,64 \text{ cm}^3$ , $W_y = 1,36 \text{ cm}^3$		6,00	24,00	101.303
113.367		Verstärkung 40,0 x 30,0 x 1,5 mm $I_x = 2,00 \text{ cm}^4$ , $I_y = 3,74 \text{ cm}^4$ $W_x = 1,15 \text{ cm}^3$ , $W_y = 1,67 \text{ cm}^3$	geschlitzt	6,50	13,00	101.291/101.294/ 101.351/101.354 102.310/102.312/ 102.350/102.352
113.368.2		Verstärkung 45,0 x 47,9 x 2,0 mm $I_x = 7,86 \text{ cm}^4$ , $I_y = 10,35 \text{ cm}^4$ $W_x = 2,80 \text{ cm}^3$ , $W_y = 4,60 \text{ cm}^3$		6,00	6,00	103.241/103.242
113.398.3		Verstärkung 60,0 x 25,0 x 3,0 mm $I_x = 4,58 \text{ cm}^4$ , $I_y = 19,19 \text{ cm}^4$ $W_x = 3,67 \text{ cm}^3$ , $W_y = 6,33 \text{ cm}^3$	geschlitzt	6,00	6,00	114.050/114.051 115.113

## Verstärkungen

Stahl-Verstärkungen (DX51D+Z140-NA-0)

Art.-Nr.	Abbildung	Breite x Höhe 	Ausführung	m/Stange	m/Bund	Einsatzbereich
113.400		Verstärkung 40,0 x 25,0 x 1,5 mm $I_x = 1,88 \text{ cm}^4$ , $I_y = 3,91 \text{ cm}^4$ $W_x = 1,50 \text{ cm}^3$ , $W_y = 1,95 \text{ cm}^3$	geschlitzt	6,00	24,00	101.331/101.332/ 101.333/101.334/ 101.335/101.336 102.330/102.331/ 102.333/102.334/ 102.335
113.401.2		Verstärkung 80,0 x 25,0 x 1,75 mm $I_x = 2,5 \text{ cm}^4$ , $I_y = 21,9 \text{ cm}^4$ $W_x = 1,84 \text{ cm}^3$ , $W_y = 5,12 \text{ cm}^3$	geschweißt	6,00	6,00	101.331/101.332/ 101.333/101.334/ 101.335/101.336 102.330/102.331/ 102.333/102.334/ 102.335
113.402		Verstärkung 80,0 x 25,0 x 1,5 mm $I_x = 2,61 \text{ cm}^4$ , $I_y = 20,09 \text{ cm}^4$ $W_x = 1,81 \text{ cm}^3$ , $W_y = 4,79 \text{ cm}^3$	geschweißt	6,00	6,00	101.331/101.332/ 101.333/101.334/ 101.335/101.336
113.407		Verstärkung 24,5 x 13,5 x 1,5 mm $I_x = 0,18 \text{ cm}^4$ , $I_y = 0,61 \text{ cm}^4$ $W_x = 0,23 \text{ cm}^3$ , $W_y = 0,49 \text{ cm}^3$	geschlitzt	6,00	24,00	101.332/101.335 102.335
113.409		Verstärkung, 33,0 x 25,0 x 1,5 mm	geschlitzt	6,00	24,00	101.331/101.334 102.331
113.419.2		Verstärkung 65 x 7,3 x 2,0 mm $I_x = 0,07 \text{ cm}^4$ , $I_y = 4,66 \text{ cm}^4$ $W_x = 0,13 \text{ cm}^3$ , $W_y = 1,44 \text{ cm}^3$	gestanzt	6,00	6,00	119.126/119.131/ 119.147/119.256.1/ 119.256.2/119.257
113.448.2		Verstärkung 48 x 40 x 2,0 mm	geschweißt	6,00		
113.449.2		Verstärkung 48,0 x 40,0 x 2,0 mm $I_x = 6,21 \text{ cm}^4$ , $I_y = 13,38 \text{ cm}^4$ $W_x = 2,88 \text{ cm}^3$ , $W_y = 5,43 \text{ cm}^3$	geschweißt	2,15 2,45 2,65 3,15 3,65 6,00	2,15 2,45 2,65 3,15 3,65 6,00	105.421
113.449.5		Verstärkung, vorgefräst 2450 mm lang Dornmaß 27,5 mm	geschweißt/ vorgefräst	2,45	2,45	105.421
113.449.6		Verstärkung, vorgefräst 2450 mm lang Dornmaß 37,5 mm	geschweißt/ vorgefräst	2,45	2,45	105.421
113.450.2		Verstärkung 50,0 x 40,0 x 2,0 mm $I_x = 3,24 \text{ cm}^4$ , $I_y = 2,0 \text{ cm}^4$ $W_x = 1,19 \text{ cm}^3$ , $W_y = 3,38 \text{ cm}^3$	geschweißt	6,00	6,00	105.423
113.451		Verstärkung 20,0 x 9,5 x 1,5 mm $I_x = 0,03 \text{ cm}^4$ , $I_y = 0,22 \text{ cm}^4$ $W_x = 0,04 \text{ cm}^3$ , $W_y = 0,20 \text{ cm}^3$		6,00	6,00	105.427

Verstärkungen

Stahl-Verstärkungen (DX51D+Z140-NA-0)

Art.-Nr.	Abbildung	Breite x Höhe 	Ausführung	m/Stange	m/Bund	Einsatzbereich
113.452		Verstärkung 30,0 x 30,0 x 1,5 mm $I_x = 1,61 \text{ cm}^4$ , $I_y = 2,07 \text{ cm}^4$ $W_x = 0,98 \text{ cm}^3$ , $W_y = 1,49 \text{ cm}^3$		6,00	6,00	101.290
113.454		Verstärkung 30,0 x 40,0 x 1,5 mm $I_x = 1,61 \text{ cm}^4$ , $I_y = 2,43 \text{ cm}^4$ $W_x = 1,55 \text{ cm}^3$ , $W_y = 1,57 \text{ cm}^3$		6,00	6,00	101.291
113.460.2		Verstärkung 70,0 x 20,0 x 2,0 mm $I_x = 2,37 \text{ cm}^4$ , $I_y = 18,17 \text{ cm}^4$ $W_x = 2,37 \text{ cm}^3$ , $W_y = 5,19 \text{ cm}^3$	geschlitzt	6,00	6,00	116.231
113.460.3		Verstärkung 70,0 x 20,0 x 3,0 mm $I_x = 3,11 \text{ cm}^4$ , $I_y = 25,85 \text{ cm}^4$ $W_x = 3,11 \text{ cm}^3$ , $W_y = 7,19 \text{ cm}^3$	geschlitzt	6,00	6,00	116.231
113.461		Verstärkung 38,8 x 30,0 x 1,5 mm $I_x = 1,31 \text{ cm}^4$ , $I_y = 2,45 \text{ cm}^4$ $W_x = 0,65 \text{ cm}^3$ , $W_y = 0,93 \text{ cm}^3$		6,00	24,00	103.341/103.347/ 103.358/103.381/ 103.382
113.462.2		Verstärkung 38,8 x 30,0 x 1,75 mm $I_x = 1,55 \text{ cm}^4$ , $I_y = 4,04 \text{ cm}^4$ $W_x = 0,74 \text{ cm}^3$ , $W_y = 1,61 \text{ cm}^3$		6,00	24,00	103.341/103.347/ 103.358/103.381/ 103.382
113.463.2		Verstärkung 38,8 x 30,0 x 2,0 mm $I_x = 1,73 \text{ cm}^4$ , $I_y = 4,38 \text{ cm}^4$ $W_x = 0,83 \text{ cm}^3$ , $W_y = 1,74 \text{ cm}^3$		6,00	24,00	103.341/103.347/ 103.358/103.381/ 103.382
113.465		Verstärkung 36,0 x 30,0 x 1,5 mm $I_x = 1,31 \text{ cm}^4$ , $I_y = 3,08 \text{ cm}^4$ $W_x = 0,66 \text{ cm}^3$ , $W_y = 1,71 \text{ cm}^3$		6,00	24,00	103.341/103.347/ 103.381/ 103.382
113.466.2		Verstärkung 36,0 x 30,0 x 2,0 mm $I_x = 1,70 \text{ cm}^4$ , $I_y = 3,94 \text{ cm}^4$ $W_x = 0,86 \text{ cm}^3$ , $W_y = 2,19 \text{ cm}^3$		6,00	24,00	103.341/103.347/ 103.381/ 103.382
113.468.2		Verstärkung 36,0 x 30,0 x 2,0 mm $I_x = 2,13 \text{ cm}^4$ , $I_y = 4,83 \text{ cm}^4$ $W_x = 1,16 \text{ cm}^3$ , $W_y = 2,27 \text{ cm}^3$		6,00	24,00	103.341/103.347/ 103.381/ 103.382
113.471		Verstärkung 38,8 x 20,0 x 1,5 mm $I_x = 0,42 \text{ cm}^4$ , $I_y = 2,41 \text{ cm}^4$ $W_x = 0,29 \text{ cm}^3$ , $W_y = 0,97 \text{ cm}^3$		6,00	24,00	103.340/103.343/ 103.380/103.389
113.472.2		Verstärkung 38,8 x 20,0 x 2,0 mm $I_x = 0,54 \text{ cm}^4$ , $I_y = 2,95 \text{ cm}^4$ $W_x = 0,37 \text{ cm}^3$ , $W_y = 1,19 \text{ cm}^3$		6,00	24,00	103.340/103.343/ 103.380/103.389
113.481		Verstärkung 40,0 x 28,0 x 1,5 mm $I_x = 0,97 \text{ cm}^4$ , $I_y = 2,33 \text{ cm}^4$ $W_x = 0,51 \text{ cm}^3$ , $W_y = 0,88 \text{ cm}^3$		6,00	24,00	103.401/103.402





**Verstärkungen**

## Stahl-Verstärkungen (DX51D+Z140-NA-O)

Art.-Nr.	Abbildung	Breite x Höhe 	Ausführung	m/Stange	m/Bund	Einsatzbereich
113.482.2		Verstärkung 40,0 x 28,0 x 1,75 mm $I_x = 1,18 \text{ cm}^4$ , $I_y = 3,83 \text{ cm}^4$ $W_x = 0,62 \text{ cm}^3$ , $W_y = 1,52 \text{ cm}^3$		6,00	24,00	103.401/103.402
113.483.2		Verstärkung 40,0 x 28,0 x 2,0 mm $I_x = 1,32 \text{ cm}^4$ , $I_y = 4,16 \text{ cm}^4$ $W_x = 0,70 \text{ cm}^3$ , $W_y = 1,64 \text{ cm}^3$		6,00	24,00	103.401/103.402
113.485		Verstärkung 37,25 x 28,0 x 1,5 mm $I_x = 1,01 \text{ cm}^4$ , $I_y = 2,99 \text{ cm}^4$ $W_x = 0,55 \text{ cm}^3$ , $W_y = 1,56 \text{ cm}^3$		6,00	24,00	103.401/103.402
113.486.2		Verstärkung 37,25 x 28,0 x 1,75 mm $I_x = 1,42 \text{ cm}^4$ , $I_y = 3,84 \text{ cm}^4$ $W_x = 0,84 \text{ cm}^3$ , $W_y = 1,94 \text{ cm}^3$		6,00	24,00	103.401/103.402
113.487.2		Verstärkung 37,25 x 28,0 x 1,75 mm $I_x = 1,43 \text{ cm}^4$ , $I_y = 4,16 \text{ cm}^4$ $W_x = 0,85 \text{ cm}^3$ , $W_y = 1,98 \text{ cm}^3$		6,00	24,00	103.401/103.402
113.491		Verstärkung 38,8 x 19,7 x 1,5 mm $I_x = 0,38 \text{ cm}^4$ , $I_y = 2,28 \text{ cm}^4$ $W_x = 0,27 \text{ cm}^3$ , $W_y = 0,95 \text{ cm}^3$		6,00	24,00	103.351/103.352
113.492.2		Verstärkung 38,8 x 19,7 x 2,0 mm $I_x = 0,48 \text{ cm}^4$ , $I_y = 2,81 \text{ cm}^4$ $W_x = 0,35 \text{ cm}^3$ , $W_y = 1,16 \text{ cm}^3$		6,00	24,00	103.351/103.352
113.505		Verstärkung 45,0 x 47,9 x 1,5 mm $I_x = 6,12 \text{ cm}^4$ , $I_y = 8,07 \text{ cm}^4$ $W_x = 2,09 \text{ cm}^3$ , $W_y = 3,54 \text{ cm}^3$		6,00	24,00	103.445/103.446/ 103.485/103.486
113.506.2		Verstärkung 45,0 x 47,9 x 2,0 mm $I_x = 7,68 \text{ cm}^4$ , $I_y = 10,23 \text{ cm}^4$ $W_x = 2,64 \text{ cm}^3$ , $W_y = 4,55 \text{ cm}^3$		6,00	24,00	103.445/103.446/ 103.485/103.486
113.515		Verstärkung 41,0 x 53,0 x 1,5 mm $I_x = 7,26 \text{ cm}^4$ , $I_y = 6,95 \text{ cm}^4$ $W_x = 2,35 \text{ cm}^3$ , $W_y = 3,33 \text{ cm}^3$		6,00	24,00	103.349
113.516.2		Verstärkung 41,0 x 53,0 x 2,0 mm $I_x = 9,29 \text{ cm}^4$ , $I_y = 8,92 \text{ cm}^4$ $W_x = 3,00 \text{ cm}^3$ , $W_y = 4,28 \text{ cm}^3$		6,00	24,00	103.349
113.526		Verstärkung 38,8 x 30,0 x 1,5 mm $I_x = 1,47 \text{ cm}^4$ , $I_y = 4,08 \text{ cm}^4$ $W_x = 0,91 \text{ cm}^3$ , $W_y = 1,30 \text{ cm}^3$		6,00	6,00	103.341

**Verstärkungen**

Stahl-Verstärkungen (DX51D+Z140-NA-0)

Art.-Nr.	Abbildung	Breite x Höhe 	Ausführung	m/Stange	m/Bund	Einsatzbereich
270.013		$I_x = 1,18 \text{ cm}^4$ , $I_y = 3,79 \text{ cm}^4$		6,00	120,00	109.599

## Aluminium-Verstärkungen

(EN AW-6060 T66)

Art.-Nr.	Abbildung	Breite x Höhe 	Ausführung	m/Stange	m/Bund	Einsatzbereich
115.003		Aluminium-Verstärkung 45,0 x 48,2 x 3,5 mm $I_x = 14,70 \text{ cm}^4$ , $I_y = 15,67 \text{ cm}^4$ $W_x = 5,66 \text{ cm}^3$ , $W_y = 6,96 \text{ cm}^3$		6,50	6,50	103.241/103.242
115.004		Aluminium-Verstärkung 20,0 x 12,0 x 1,2 mm $I_x = 0,15 \text{ cm}^4$ , $I_y = 0,34 \text{ cm}^4$ $W_x = 0,25 \text{ cm}^3$ , $W_y = 0,34 \text{ cm}^3$		6,00	60,00	118.056
115.005		Aluminium-Verstärkung 20,0 x 8,0 x 1,0 mm $I_x = 0,05 \text{ cm}^4$ , $I_y = 0,24 \text{ cm}^4$ $W_x = 0,13 \text{ cm}^3$ , $W_y = 0,24 \text{ cm}^3$		6,00	60,00	118.105
115.006		Aluminium-Verstärkung 70,0 x 28,0 x 2,5 mm $I_x = 6,28 \text{ cm}^4$ , $I_y = 30,87 \text{ cm}^4$ $W_x = 4,49 \text{ cm}^3$ , $W_y = 8,82 \text{ cm}^3$		6,00	6,00	118.102/118.103
115.007		Aluminium-Verstärkung 20,1 x 30,8 x 1,0 mm $I_x = 0,26 \text{ cm}^4$ , $I_y = 0,70 \text{ cm}^4$ $W_x = 0,24 \text{ cm}^3$ , $W_y = 0,46 \text{ cm}^3$	weiß/ schwarz 	6,50	19,50	115.008 Seite 2.81
115.008		Aluminium-Verstärkung 44 x 96,8 x 4,9 mm $I_x = 113,2 \text{ cm}^4$ , $I_y = 31,98 \text{ cm}^4$ $W_x = 21,25 \text{ cm}^3$ , $W_y = 14,54 \text{ cm}^3$	weiß/ schwarz 	6,50	6,50	115.007 Seite 2.81
115.034		Aluminium-Verstärkung 125,0 x 34,0 mm		3,02 3,52 4,02 4,45 5,25 6,50	3,02 3,52 4,02 4,45 5,25 6,50	105.330
115.041		Aluminium-Verstärkung 150,0 x 34,0 mm		3,02 3,52 4,02 4,45 5,25 6,50	3,02 3,52 4,02 4,45 5,25 6,50	105.341
115.089		Aluminium-Verstärkung 39,0 x 40,5 x 2,0 mm $I_x = 7,31 \text{ cm}^4$ , $I_y = 6,89 \text{ cm}^4$ $W_x = 3,55 \text{ cm}^3$ , $W_y = 3,53 \text{ cm}^3$		5,25	5,25	109.195
115.113		Aluminium-Vorsatzblende 49,0 x 74,0 x 1,5 mm		6,50	6,50	114.050 Seite 2.80
115.200		Aluminium-Verstärkung 65,0 x 45,0 x 3,0 mm $I_x = 19,71 \text{ cm}^4$ , $I_y = 35,20 \text{ cm}^4$ $W_x = 8,76 \text{ cm}^3$ , $W_y = 10,83 \text{ cm}^3$		6,50	6,50	105.232/105.233

PVC-Profil: = Folie ohne = Folie mit/beidseitig = Folie einseitig \* = Folie auf Anfrage  
 Aluminium-Profil: = Aluminium roh = E6/EV1 = silber eloxiert = E6/C34 = braun eloxiert = kunststoffpulverbeschichtet

Schrauben

Art.-Nr.	Abbildung	Höhe x Breite/Einsatzbereich	VE
z.B. 141.001.xxx		<ul style="list-style-type: none"> <li>▪ Beschlagschraube (KS) für Phillips Kreuzschlitz Nr. 2</li> <li>▪ silber chromatiert</li> <li>▪ ohne vorbohren/Beschlagsbefestigung in PVC</li> </ul>	
141.001.011.000		∅4,2 x 11 mm	1000 Stück
141.001.016.000		∅4,3 x 16 mm	2000 Stück
141.001.022.000		∅4,3 x 22 mm mit Schaft	1000 Stück
141.001.025.000		∅4,3 x 25 mm mit Schaft	1000 Stück
141.001.030.000		∅4,3 x 30 mm	1000 Stück
141.001.035.000		∅4,3 x 35 mm	1000 Stück
141.001.040.000		∅4,3 x 40 mm	1000 Stück
141.001.045.000		∅4,3 x 45 mm	1000 Stück
141.001.055.000		∅4,3 x 55 mm	1000 Stück
141.001.065.000		∅4,3 x 65 mm mit Schaft	500 Stück
141.011.038.000		∅4,8 x 38 mm	1000 Stück
z.B. 141.003.xxx		<ul style="list-style-type: none"> <li>▪ Metallkern- und Beschlagschraube für Phillips Kreuzschlitz Nr. 2</li> <li>▪ mit gefräster Bohrspitze</li> <li>▪ silber chromatiert</li> <li>▪ ohne vorbohren/Befestigung der Verstärkung/Beschlagsbefestigung durch doppelwandiges PVC in die Verstärkung</li> </ul>	
141.003.011.000		SP3/4 - M3,9 x 11 mm	1000 Stück
141.003.013.000		SP3/6 - M3,9 x 13 mm	2000 Stück
141.003.016.000		SP3/9 - M3,9 x 16 mm	2000 Stück
141.003.019.000		SP3/12 - M3,9 x 19 mm	2000 Stück
141.003.022.000		SP3/15 - M3,9 x 22 mm	1000 Stück
141.003.025.000		SP3/18 - M3,9 x 25 mm	2000 Stück
141.003.032.000		SP3/25 - M3,9 x 32 mm	1000 Stück
141.003.038.000		SP3/31 - M3,9 x 38 mm	1000 Stück
141.003.045.000		SP3/38 - M3,9 x 45 mm	500 Stück
141.011.021.000		<ul style="list-style-type: none"> <li>▪ ∅4,8 x 21 mm mit metrischem Gewinde</li> <li>▪ Befestigung der Setzpfostenverbinder (MD) in Verstärkung</li> </ul>	1000 Stück

## Schrauben

Art.-Nr.	Abbildung	Höhe x Breite/Einsatzbereich	VE
z.B. 141.005.xxx		<ul style="list-style-type: none"> <li>▪ Linsenkopfschraube für Phillips Kreuzschlitz Nr. 2</li> <li>▪ silber chromatiert</li> <li>▪ mit vorbohren/Befestigung Vorsatzzargen, z.B. 114.018 - 114.020</li> </ul>	
141.005.090.000		∅4,8 x 90 mm	100 Stück
141.005.100.000		∅4,8 x 100 mm	100 Stück
141.005.120.000		∅4,8 x 120 mm	100 Stück
141.008.035.000		∅3,5 x 35 mm <ul style="list-style-type: none"> <li>▪ Linsenkopfschraube für Phillips Kreuzschlitz Nr. 2</li> <li>▪ silber chromatiert</li> <li>▪ für Rollladenkasten</li> </ul>	1000 Stück
141.009.010.000		∅4,8 x 10 mm <ul style="list-style-type: none"> <li>▪ Flachkopfschraube/Kreuzschlitzkopf</li> <li>▪ silber chromatiert</li> <li>▪ für Aluminium-Vorsatzblenden Stulpbereich</li> </ul>	1000 Stück
141.012.110.000		∅6,5 x 110 mm <ul style="list-style-type: none"> <li>▪ Linsenkopfschraube T30</li> <li>▪ silber chromatiert</li> </ul>	100 Stück
141.013.110.000		∅5,5 x 110 mm <ul style="list-style-type: none"> <li>▪ Linsenkopfschraube T25</li> <li>▪ silber chromatiert</li> </ul>	1000 Stück
141.014.045.000		∅5,5 x 45 mm GS SPC/4/33 <ul style="list-style-type: none"> <li>▪ Kopplungsschraube</li> <li>▪ silber chromatiert</li> </ul>	100 Stück
141.015.110.000		M10 x 110 mm, DIN 7984 <ul style="list-style-type: none"> <li>▪ Zylinderschraube</li> <li>▪ Innensechskant 7 mm</li> <li>▪ Stahl 8.8-zn</li> </ul>	50 Stück
141.432.1		Flanschnutter M8 DIN 6923	200 Stück



Befestigungsmittel

Art.-Nr.	Abbildung	Höhe x Breite/Einsatzbereich	VE
141.120		Gewindestange M6 ▪ Stahl verzinkt	1,0 m
141.124.2		Hülsenmutter Ø16 mm ▪ Außendurchmesser 16 mm, Innen M6 ▪ Messing vernickelt	100 Stück
141.314		variables Sprossenverbinderset ▪ für Verstärkung 30 x 38 mm ▪ silber	1 Set (1 Stück)
141.412		Befestigungswinkel für Rahmenprofile (MD)	50 Stück
141.434		Montageanker ▪ für Kopplung 116.202 mit 113.011.3	2 Stück
141.435		Set Montagesystem ▪ Montageplatte 23/105mm für Vekavariant 2.0 mit HST	1 Set (10 Stück)
141.446.1		Set Montagesystem ▪ für Systemkopplung 116.210/116.211 mit 113.347/113.348 116.221/116.222 mit 113.364.2	20 Sets (Schuh + Winkel)
141.447		Montageanker ▪ für Systemkopplung 116.212 mit 113.347/113.348	4 Stück
141.448.1		Set Montagesystem ▪ für Eckkopplungen 116.216 mit 113.053.2/113.054.2	1 Set (2 Stück)
141.549.1		Set Montagesystem ▪ für Eck- und Rundkopplungen 116.206 mit 113.283.3 116.214 mit 113.281.2 116.218 mit 113.281.2 116.229 mit 113.281.2	1 Set (2 Stück)
141.464		Montageschiene ▪ 188/2,5 mm	10 Stück
141.465		Set Montageplatte ▪ für systemübergreifende Kopplungen 116.231	1 Set (2 Stück)
141.525		Eckschweißverbinder ▪ für Verstärkung 113.286.3 (65,0 x 45,0 x 3,0 mm)	1 Set
141.530		Eckschweißverbinder ▪ für Verstärkung 113.011.3 (60,0 x 40,0 x 3,0 mm)	1 Set
141.531		Eckschweißverbinder ▪ für Verstärkung 113.368.2 (45,0 x 47,9 x 2,0 mm)	1 Set

## Verglasungsklotze

Art.-Nr.	Abbildung	Höhe x Breite/Einsatzbereich	VE
142.020.1		Verglasungsklotz 1 x 20 x 100 mm ▪ weiß	100 Stück
142.020.2		Verglasungsklotz 2 x 20 x 100 mm ▪ blau	100 Stück
142.020.3		Verglasungsklotz 3 x 20 x 100 mm ▪ rot	100 Stück
142.020.4		Verglasungsklotz 4 x 20 x 100 mm ▪ gelb	100 Stück
142.020.5		Verglasungsklotz 5 x 20 x 100 mm ▪ grün	100 Stück
142.020.6		Verglasungsklotz 6 x 20 x 100 mm ▪ schwarz	100 Stück
142.026.1		Verglasungsklotz 1 x 26 x 100 mm ▪ weiß	100 Stück
142.026.2		Verglasungsklotz 2 x 26 x 100 mm ▪ blau	100 Stück
142.026.3		Verglasungsklotz 3 x 26 x 100 mm ▪ rot	100 Stück
142.026.4		Verglasungsklotz 4 x 26 x 100 mm ▪ gelb	100 Stück
142.026.5		Verglasungsklotz 5 x 26 x 100 mm ▪ grün	100 Stück
142.026.6		Verglasungsklotz 6 x 26 x 100 mm ▪ schwarz	100 Stück
142.030.1		Verglasungsklotz 1 x 30 x 100 mm ▪ weiß	100 Stück
142.030.2		Verglasungsklotz 2 x 30 x 100 mm ▪ blau	100 Stück
142.030.3		Verglasungsklotz 3 x 30 x 100 mm ▪ rot	100 Stück
142.030.4		Verglasungsklotz 4 x 30 x 100 mm ▪ gelb	100 Stück
142.030.5		Verglasungsklotz 5 x 30 x 100 mm ▪ grün	100 Stück
142.030.6		Verglasungsklotz 6 x 30 x 100 mm ▪ schwarz	100 Stück
142.034.1		Verglasungsklotz 1 x 34 x 100 mm ▪ weiß	100 Stück
142.034.2		Verglasungsklotz 2 x 34 x 100 mm ▪ blau	100 Stück
142.034.3		Verglasungsklotz 3 x 34 x 100 mm ▪ rot	100 Stück
142.034.4		Verglasungsklotz 4 x 34 x 100 mm ▪ gelb	100 Stück
142.034.5		Verglasungsklotz 5 x 34 x 100 mm ▪ grün	100 Stück
142.034.6		Verglasungsklotz 6 x 34 x 100 mm ▪ schwarz	100 Stück

Verglasungsklotze

Art.-Nr.	Abbildung	Höhe x Breite/Einsatzbereich	VE
142.040.1		Verglasungsklotz 1 x 40 x 100 mm ▪ weiß	100 Stück
142.040.2		Verglasungsklotz 2 x 40 x 100 mm ▪ blau	100 Stück
142.040.3		Verglasungsklotz 3 x 40 x 100 mm ▪ rot	100 Stück
142.040.4		Verglasungsklotz 4 x 40 x 100 mm ▪ gelb	100 Stück
142.040.5		Verglasungsklotz 5 x 40 x 100 mm ▪ grün	100 Stück
142.040.6		Verglasungsklotz 6 x 40 x 100 mm ▪ schwarz	100 Stück
142.046.2		Verglasungsklotz 2 x 46 x 100 mm ▪ blau	100 Stück
142.046.3		Verglasungsklotz 3 x 46 x 100 mm ▪ rot	100 Stück
142.046.4		Verglasungsklotz 4 x 46 x 100 mm ▪ gelb	100 Stück
142.046.5		Verglasungsklotz 5 x 46 x 100 mm ▪ grün	100 Stück
142.046.6		Verglasungsklotz 6 x 46 x 100 mm ▪ schwarz	100 Stück
142.050.1			Verglasungsklotz 1 x 50 x 100 mm ▪ weiß
142.050.2	Verglasungsklotz 2 x 50 x 100 mm ▪ blau		100 Stück
142.050.3	Verglasungsklotz 3 x 50 x 100 mm ▪ rot		100 Stück
142.050.4	Verglasungsklotz 4 x 50 x 100 mm ▪ gelb		100 Stück
142.050.5	Verglasungsklotz 5 x 50 x 100 mm ▪ grün		100 Stück
142.050.6	Verglasungsklotz 6 x 50 x 100 mm ▪ schwarz		100 Stück
142.052.1		Verglasungsklotz 1 x 52 x 100 mm ▪ weiß	100 Stück
142.052.2		Verglasungsklotz 2 x 52 x 100 mm ▪ blau	100 Stück
142.052.3		Verglasungsklotz 3 x 52 x 100 mm ▪ rot	100 Stück
142.052.4		Verglasungsklotz 4 x 52 x 100 mm ▪ gelb	100 Stück
142.052.5		Verglasungsklotz 5 x 52 x 100 mm ▪ grün	100 Stück
142.052.6		Verglasungsklotz 6 x 52 x 100 mm ▪ schwarz	100 Stück



## Verglasungsklotze

Art.-Nr.	Abbildung	Höhe x Breite/Einsatzbereich	VE
142.056.1		Verglasungsklotz 1 x 56 x 100 mm ■ weiß	100 Stück
142.056.2		Verglasungsklotz 2 x 56 x 100 mm ■ blau	100 Stück
142.056.3		Verglasungsklotz 3 x 56 x 100 mm ■ rot	100 Stück
142.056.4		Verglasungsklotz 4 x 56 x 100 mm ■ gelb	100 Stück
142.056.5		Verglasungsklotz 5 x 56 x 100 mm ■ grün	100 Stück
142.056.6		Verglasungsklotz 6 x 56 x 100 mm ■ schwarz	100 Stück
142.118.5		Verglasungsklotz 5 x 18 x 44 mm ■ grün	200 Stück







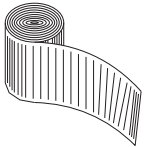

## Dämmkeile

Art.-Nr.	Abbildung	Höhe x Breite/Einsatzbereich	VE
143.052		für 115.034, 115.041 ■ grau ■ 1,0 m	50 Stück
143.053		für 104.430, 104.440 ■ grau ■ 1,0 m	50 Stück

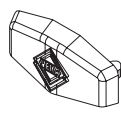
## Reparaturset, Kleber, Diverses

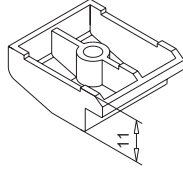
Art.-Nr.	Abbildung	Höhe x Breite/Einsatzbereich	VE
143.002.000.000		Handwerker-Reparaturset für folierte Profile ■ Inhalt: 5 Stück Hartwachs schwarzbraun, mooreiche, golden oak, nussbaum, anthrazitgrau, anthra- zit, umbra, fenstergrau 1 Stück Schmelzwichel 1 Stück Füllstoffhobel 2 Stück Schleifvlies grob 1 Stück Pinsel fix Klarlack seidenmatt	1 Set
143.003.000.100		Zweikomponenten-Spachtelmasse weiß ■ nicht für folierte Profile ■ Inhalt: 200 g Tube Spachtelmasse 10 g Härter 1 Stück Spachtel	1 Stück
143.003.100.000		Decklack verkehrsweiß RAL 9016 ■ in Verbindung mit Zweikomponenten-Spachtelmasse ■ VEKA weiß 150ml	1 Stück

Reparaturset, Kleber, Diverses

Art.-Nr.	Abbildung	Höhe x Breite/Einsatzbereich	VE
143.025		<b>Dichtungsbahn</b> <ul style="list-style-type: none"> <li>mit einseitigem Selbstklebestreifen</li> <li>0,75 mm dick</li> <li>250 mm breit</li> <li>EPDM schwarz</li> </ul>	25 m
143.030		<b>KF transparent Kleber</b> <ul style="list-style-type: none"> <li>200 g Membrantube</li> <li>hochviskos</li> </ul>	50 Stück
143.040		<b>Sekundenklebstoff</b> <ul style="list-style-type: none"> <li>20 g Rund-Flasche</li> </ul>	1 Stück
109.076		<b>VEKA Entwässerungskappe</b> <ul style="list-style-type: none"> <li>für Langloch 5 x 30 mm oder 6 x 30 mm</li> <li>weiß</li> <li>braun, caramel, Sonderfarben</li> </ul>	500 Stück 100 Stück
109.225		<b>Entwässerungskappe</b> <ul style="list-style-type: none"> <li>für Elemente mit Aluminium-Vorsatzblende</li> <li>für Bohrung <math>\varnothing</math>10 mm</li> <li>weiß, schwarz</li> </ul>	100 Stück
143.051		<b>VEKA Entwässerungskappe</b> <ul style="list-style-type: none"> <li>für Bohrung <math>\varnothing</math>10 mm</li> <li>weiß, braun</li> </ul>	500 Stück
109.203		<b>Auflaufbock 11 mm für Flügel</b> <ul style="list-style-type: none"> <li>weiß</li> </ul>	100 Stück
148.205		<b>Abdeckprofil 12,6 x 73 mm</b> <ul style="list-style-type: none"> <li>für 104.427, 104.460</li> <li>Farbe n.d.</li> <li>6,50 m</li> </ul>	4 Stück Seite 2.67
140.206		<b>VEKA Falzlüfterset universal</b> <ul style="list-style-type: none"> <li>weiß inkl. Dichtungen schwarz, grau</li> <li>schwarz inkl. Dichtungen schwarz</li> </ul>	10 Set
140.206.100.700		<b>Dichtungsset für Falzlüfterset</b> <ul style="list-style-type: none"> <li>caramel</li> <li>für 10 Falzlüftersets</li> </ul>	1 Set
140.207		<b>VEKA Überschlagslüfterset universal</b> <ul style="list-style-type: none"> <li>weiß, schwarz</li> </ul>	10 Set
140.315		<b>Bürstendichtung für 104.153</b> <ul style="list-style-type: none"> <li>schwarz</li> <li>3,60 m</li> </ul>	1 Stück
146.100.001.000		<b>Doppelseitiges Klebeband 9 mm</b> <ul style="list-style-type: none"> <li>1,0 mm dick</li> <li>9 mm breit</li> <li>Rollenware</li> <li>schwarz</li> </ul>	100 m
146.102.101.000		<b>Doppelseitiges Klebeband 23 mm</b> <ul style="list-style-type: none"> <li>1,0 mm dick</li> <li>23 mm breit</li> <li>Rollenware</li> <li>schwarz</li> </ul>	100 m

## Reparaturset, Kleber, Diverses

Art.-Nr.	Abbildung	Höhe x Breite/Einsatzbereich	VE
146.105.001.012		Vorlegeband 12 mm, einseitig klebend <ul style="list-style-type: none"> <li>▪ 2,0 mm dick</li> <li>▪ 12 mm breit</li> <li>▪ Rollenware</li> <li>▪ grau</li> </ul>	20 m
146.150		Teflonfolie für Schweißspiegel	1 qm
148.012.4		Hebebandmatte	1 Stück
148.100		Recycling-Sack für Späne <ul style="list-style-type: none"> <li>▪ 500 x 300 x 1600 mm</li> <li>▪ natur transparent</li> </ul>	30 Stück
148.101		Recycling-Sack für Folien <ul style="list-style-type: none"> <li>▪ 500 x 300 x 1400 mm</li> <li>▪ orange transparent</li> </ul>	20 Stück



Reiniger

VEKA Reiniger für Endkunden

Art.-Nr.	Abbildung	Höhe x Breite/Einsatzbereich	VE
146.108.4		VEKAPRO Special Cloth <ul style="list-style-type: none"> <li>▪ extrafeines Microfasertuch für empfindliche Oberflächen</li> <li>▪ 1 Stück</li> </ul>	1 Stück
146.125.3		Sonax Dirt Eraser <ul style="list-style-type: none"> <li>▪ feinporiger Schmutzradierer zum Entfernen hartnäckiger Schmutzablagerungen</li> <li>▪ 2er Pack</li> </ul>	1 Stück
146.125.4		Sonax Sponge Applicator <ul style="list-style-type: none"> <li>▪ Schwammapplikator zum schonenden Auftragen von Versiegelungen und Politur</li> <li>▪ 2er Pack</li> </ul>	1 Stück
146.125.5		VEKAPRO Super Finish <ul style="list-style-type: none"> <li>▪ Spezialversiegelung für weiße Fensterprofile</li> <li>▪ Gebinde 210 ml</li> </ul>	1 Stück
146.126.0		VEKAPRO EasyCare Box <ul style="list-style-type: none"> <li>▪ Inhalt:                      1x VEKAPRO DailyClean - Universalreiniger für alle Oberflächen und Glas 750 ml                      1x VEKAPRO Super Finish - Spezialversiegelung für weiße Fensterprofile 210 ml                      1x VEKAPRO Special Cloth - extrafeines Microfasertuch                 </li> </ul>	1 Set
146.126.1		VEKAPRO DailyClean <ul style="list-style-type: none"> <li>▪ Universalreiniger für alle Oberflächen und Glas</li> <li>▪ Gebinde 750ml</li> </ul>	1 Stück
146.127.0		VEKAPRO XtraCare Box colour <ul style="list-style-type: none"> <li>▪ Inhalt:                      1x VEKAPRO XtraCare colour - Intensivreiniger für farbige Fensterprofile 250 ml                      1x VEKAPRO EasySpray - Multifunktionales Sprühöl 100 ml                      1x VEKAPRO SealProtect - Dichtungspflege 100 ml                      1x VEKAPRO Special Cloth - extrafeines Microfasertuch                 </li> </ul>	1 Set
146.127.1		VEKAPRO XtraCare colour <ul style="list-style-type: none"> <li>▪ Intensivreiniger für farbige Fensterprofile</li> <li>▪ Gebinde 250 ml</li> </ul>	1 Stück
146.127.2		VEKAPRO EasySpray <ul style="list-style-type: none"> <li>▪ Multifunktionales Sprühöl</li> <li>▪ Gebinde 100 ml</li> </ul>	1 Stück
146.127.3		VEKAPRO SealProtect <ul style="list-style-type: none"> <li>▪ Dichtungspflege</li> <li>▪ Gebinde 100 ml</li> </ul>	1 Stück
146.128.0		VEKAPRO XtraCare Box white <ul style="list-style-type: none"> <li>▪ Inhalt:                      1x VEKAPRO XtraCare white - Intensivreiniger für weiße Fensterprofile 250 ml                      1x VEKAPRO Super Finish - Spezialversiegelung für weiße Fensterprofile 210 ml                      1x VEKAPRO EasySpray - Multifunktionales Sprühöl 100 ml                      1x VEKAPRO SealProtect - Dichtungspflege 100 ml                      1x VEKAPRO Special Cloth - extrafeines Microfasertuch                 </li> </ul>	1 Set
146.128.1		VEKAPRO XtraCare white <ul style="list-style-type: none"> <li>▪ Intensivreiniger für weiße Fensterprofile</li> <li>▪ Gebinde 250 ml</li> </ul>	1 Stück

## Reiniger

## VEKA Reiniger für Fensterkonfektionäre

Art.-Nr.	Abbildung	Höhe x Breite/Einsatzbereich	VE
146.111		Reiniger Typ 10 <ul style="list-style-type: none"><li>▪ schwach anlösend</li><li>▪ 1 Gebinde 1,0 l</li></ul>	1 Stück
146.112		Reiniger Typ 20 <ul style="list-style-type: none"><li>▪ nicht anlösend/Antistatikum</li><li>▪ 1 Gebinde 1,0 l</li></ul>	1 Stück
146.121		Sprossenreiniger/ - Primer <ul style="list-style-type: none"><li>▪ zur Vorbehandlung von Glasflächen, vor der Verklebung von Aufsatzsprossen</li><li>▪ 1 Gebinde 1,0 l</li></ul>	1 Stück

Spezialwerkzeuge

Art.-Nr.	Abbildung	Höhe x Breite/Einsatzbereich	VE
141.528		Akku-Schrauber für Eckschweißverbinder	1 Stück
146.003.000.000		Gehrungsschere für Dichtungen	1 Stück
146.003.100.000		Spezial-Gehrungsschere für Dichtung 112.253, 112.377, 112.359	1 Stück
146.003.200.000		Spezial-Gehrungsschere für Dichtung 112.397, 112.420, 112.424	1 Stück
146.003.300.000		Spezial-Gehrungsschere für Dichtung 112.460, 112.461 112.466	1 Stück
146.016.100.000		Bohrschablone für EKOSOL 70 ▪ für T-Profil 105.236	1 Stück
146.016.200.000		Bohrschablone für EKOSOL 70 ▪ für Verbindung Rahmen/Rahmen 105.351 als Setzpfosten	1 Stück
146.016.300.000		Bohrschablone für EKOSOL 70 (105.322, 105.327) Bohrschablone für EKOSOL 90 (105.311, 105.312)	1 Stück
146.017.000.000		Bohrschablone für VEKASLIDE 70 (104.430)	1 Stück
146.018.000.000		Bohrschablone für ARTLINE 82 (109.028)	1 Stück
146.020.000.000		Bohrschablone für T-Verbindung AD 70 mm (z.B. 106.201)	1 Stück
146.020.300.000		Bohrschablone für Variable T-Verbindung AD 70 mm (z.B. 141.314)	1 Stück
146.020.500.000		Bohrschablone für T-Verbindung in Schraubkanal AD 70 mm (z.B. 102.241)	1 Stück
146.022.800.000		Bohrschablone für VEKASUN 52 (z.B. 118.102)	1 Stück
146.022.900.000		Bohrschablone für bewegliche Lamelle VEKASUN 52 (z.B. 118.086.1)	1 Stück
146.028.200.000		Bohrschablone für 106.370, 106.375, 106.379, 106.383, 106.388, 106.396, 106.408	1 Stück
146.028.300.000		Bohrschablone für VEKASLIDE 82 (104.440)	1 Stück
146.028.400.000		Bohrschablone für VEKAMOTION 82	1 Stück

## Spezialwerkzeuge



Art.-Nr.	Abbildung	Höhe x Breite/Einsatzbereich	VE
146.029.000.000		Bohrschablone für T-Verbindung DANLINE 70 (z.B. 106.239)	1 Stück
146.029.100.000		Bohrschablone für T-Verbindung DANLINE 70 (z.B. 106.258)	1 Stück
146.031.000.000		Bohrschablone für T-Verbindung SOFTLINE 82 NL (102.330, 102.333)	1 Stück
146.031.100.000		Bohrschablone für HVL-Verbinder 106.414 SOFTLINE 82 NL (101.331, 101.332)	1 Stück
146.032.000.000		Bohrschablone für T-Verbindung SOFTLINE 76 AD (102.352, 102.355, 102.357)	1 Stück
146.032.100.000		Bohrschablone für T-Verbindung SOFTLINE 76 MD (102.350, 102.351)	1 Stück
146.037.100.000		Bohrschablone für Entwässerungskappe (109.225)	1 Stück
146.053.000.000		Ein-/Ausdrehwerkzeug ▪ für 119.240	1 Stück
198.100.100.012		Dichtungsstanze SOFTLINE 70 AD SOFTLINE 76 AD/MD SOFTLINE 82 AD/MD	1 Stück
198.100.100.014		Wechselmesser 100 mm Schnittbreite ▪ für Dichtungsstanze	1 Stück
198.100.100.016		Werkzeugbox ▪ für Dichtungsstanze	1 Stück

## Ersatzwerkzeug für Fenster-Stift

Art.-Nr.	Abbildung	Höhe x Breite/Einsatzbereich	VE
143.007.000.005		Ersatzspitze für Fenster-Stift ▪ VEKA Farben ▪ SPECTRAL Oberflächen	1 Stück





VEKA Farben

Folien	ähnlich RAL	Fenster-Stift 143.007.xxx xxx 	Decklack 143.006.xxx xxx 	Hartwachs 143.005.xxx xxx 			
achatgrau	7038	.703 805	achatgrau	.703 805	achatgrau	.703 805	achatgrau
aluminium gebürstet	--	.100 100	aluminium gebürstet	.100.100	aluminium gebürstet	.100 100	aluminium gebürstet
aluminium silber gebürstet	--	.100 200	aluminium silber gebürstet	--	--	--	--
alux DB 703	DB 703	.101 400	alux DB 703	.101 400	alux DB 703	.101 400	alux DB 703
alux graualuminium	9007	.101 600	alux graualuminium	--	--	--	--
anthrazitgrau genarbt/seidenglatt	7016	.701 605	anthrazitgrau	.701 605	anthrazitgrau	.701 605	anthrazitgrau
basaltgrau genarbt/un-genarbt (glatt)	7012	.701 205	basaltgrau	.701 205	basaltgrau	.701 205	basaltgrau
bergeiche	--	.205 209	bergeiche	--	--	--	--
bergkiefer	--	.306 904	bergkiefer	--	--	.306 904	bergkiefer
betongrau	7023	.702.300	betongrau	--	--	--	--
braun	--	.000 200	braun	.000 200	braun	.000 200	braun
braunrot	3011	.308 105	braunrot	.308 105	braunrot	.308 105	braunrot
brillantblau	5007	.500 705	brillantblau	.500 705	brillantblau	.500 705	brillantblau
cremeweiß	9001	.137 905	cremeweiß	.137 905	cremeweiß	.137 905	cremeweiß
douglasie	--	.000 700	douglasie/golden oak/winchester	.000 700	ockerbraun	.000 700	ockerbraun
eiche hell	--	.000 600	eiche hell	--	--	.000 600	eiche hell
eiche rustikal	--	.000 400	eiche rustikal	--	--	.000 400	eiche rustikal
golden oak	--	.000 700	douglasie/golden oak/winchester	.217 800	golden oak	.217 800	golden oak
hellelfenbein	1015	.101 500	hellelfenbein	--	--	--	--
jet black	--	.706 200	jet black	--	--	--	--
karminrot	3002	.305 405	karminrot	--	--	.305 405	karminrot
kobaltblau	5013	.501 300	kobaltblau	--	--	.501 300	kobaltblau
lichtgrau	7035	.703 505	lichtgrau	.703 505	lichtgrau	.703 505	lichtgrau
macore	--	.316 200	macore	--	--	--	--
mahagoni	--	.000 300	mahagoni/rosewood	.000 300	mahagoni	.000 300	mahagoni
metbrush messing	1036	.100 700	metbrush messing	--	--	--	--
monumentenblau	5004	.500 405	monumentenblau	--	--	--	--
monumentengrün	--	.992 505	monumentengrün	--	--	--	--
mooreiche	--	.000 500	mooreiche	.000 500	mooreiche	.000 500	mooreiche
moosgrün	6005	.600 505	moosgrün	.600 505	moosgrün	.600 505	moosgrün
nussbaum	--	.217 807	nussbaum	.217 807	nussbaum	.217 807	nussbaum





## VEKA Farben

Folien	ähnlich RAL	Fenster-Stift 143.007.xxx xxx 		Decklack 143.006.xxx xxx 		Hartwachs 143.005.xxx xxx 	
oregon III	--	.211 508	oregon	--	--	.211 508	oregon
papyrusweiß	9018	.901 800	papyrusweiß	.901 800	papyrusweiß	.901 800	papyrusweiß
pyrite	--	.000 360	pyrite	--	--	--	--
quarzgrau	7039	.703 900	quarzgrau	.703 900	quarzgrau	--	--
rosewood	--	.000 300	mahagoni/rose- wood	--	--	--	--
rubinrot	3003	.300 305	rubinrot	--	--	.300 305	rubinrot
schiefergrau genarbt/un- genarbt (glatt)	7015	.701 505	schiefergrau	.701 505	schiefergrau	.701 505	schiefergrau
schwarzbraun	--	.851 805	schwarzbraun	.851 805	schwarzbraun	.851 805	schwarzbraun
schwarzgrau	7021	.702 105	schwarzgrau	--	--	--	--
sheffield oak	--	.308 100	sheffield oak	--	--	--	--
sheffield oak grey	--	.363 086	sheffield oak grey	--	--	--	--
shogun AC	--	.491 970	shogun AC	--	--	.491 970	shogun AC
shogun AD	--	.491 950	shogun AD	--	--	.491 950	shogun AD
shogun AF	--	.491 980	shogun AF	--	--	.491 980	shogun AF
sienna noce	--	.492 370	sienna noce	--	--	.492 370	sienna noce
sienna rosso	--	.492 330	sienna rosso	--	--	.492 330	sienna rosso
signalgrau	--	.700 405	signalgrau	--	--	--	--
silbergrau genarbt/un- genarbt (glatt)	7001	.715 505	silbergrau	.715 505	silbergrau	.715 505	silbergrau
smaragdgrün	6001	.611 005	smaragdgrün	--	--	.611 005	smaragdgrün
stahlblau	5011	.515 005	stahlblau	.515 005	stahlblau	.515 005	stahlblau
streifen- douglasie	--	.315 200	streifendouglasie	--	--	.315 200	streifendouglasie
tannengrün	6009	.612 505	tannengrün	.612 505	tannengrün	.612 505	tannengrün
weinrot	3005	.300 505	weinrot	.300 505	weinrot	.300 505	weinrot
weiß	9010	.915 205	weiß	143.003. 100 000	verkehrsweiß RAL 9016	.901 600	weiß RAL 9016
winchester	--	.000 700	douglasie/golden oak/winchester	--	--	.492 400	winchester
zinkgelb	1018	.108 705	zinkgelb	--	--	.108 705	zinkgelb
crown platin metallic	--	.000 363	crown platin	--	--	--	--
earl platin metallic	--	.000 361	earl platin	--	--	--	--
quarz platin metallic	--	.000 364	quarz platin	--	--	--	--



SPECTRAL Oberfläche

Folien	ähnlich RAL	FENSTER-FIX-PREMIUM 143.007.xxx xxx 	Decklack 143.006.xxx xxx 	Hartwachs 143.005.xxx xxx 
anthrazitgrau	--	.701.601 anthrazitgrau	.701.601 anthrazitgrau	.701 605 anthrazitgrau
fenstergrau	--	.704.001 fenstergrau	.704.001 fenstergrau	.715 505 fenstergrau
graphitschwarz	--	.901.101 graphitschwarz	.901.101 graphitschwarz	-- --
monumenten- grün	--	.601.201 monumenten- grün	.601.201 monumenten- grün	-- --
reinweiß	--	.901.001 reinweiß	.901.001 reinweiß	-- --
sepiabraun	--	.801.401 sepiabraun	.801.401 sepiabraun	-- --
stahlblau	--	.501.101 stahlblau	.501.101 stahlblau	-- --
tannengrün	--	.600.901 tannengrün	.600.901 tannengrün	-- --
tender oak antik	--	.230.000 tender oak antik	.230.000 tender oak antik	-- --
tender oak grau	--	.240.000 tender oak grau	.240.000 tender oak grau	-- --
tender oak weiß	--	.220.000 tender oak weiß	.220.000 tender oak weiß	-- --
umbra	--	.800.401 umbra	.800.401 umbra	-- --
weinrot	--	.300.501 weinrot	.300.501 weinrot	-- --
weiß	--	.910.601 weiß	.910.601 weiß	-- --

Trägermaterial für Profile mit Folie:

- VEKA weiß = RAL Sonderton 9106 = RAL ähnlich 9016
- VEKA braun = RAL Sonderton 8077 = --
- VEKA caramel = -- = RAL ähnlich 8023
- VEKA grau = -- = RAL ähnlich 7015

Werkzeug für SPECTRAL Oberfläche

Art.-Nr.	Abbildung	Höhe x Breite/Einsatzbereich	VE
143.001.000.000		Set-King Airbrushpistole	1 Stück
143.015.501.101		King Farbkartusche, stahlblau	1 Stück
143.015.600.901		King Farbkartusche, tannengrün	1 Stück
143.015.601.201		King Farbkartusche, monumentengrün	1 Stück
143.015.701.601		King Farbkartusche, anthrazitgrau	1 Stück
143.015.704.001		King Farbkartusche, fenstergrau	1 Stück
143.015.800.401		King Farbkartusche, umbra	1 Stück

## Werkzeug für SPECTRAL Oberfläche

Art.-Nr.	Abbildung	Höhe x Breite/Einsatzbereich	VE
143.015.901.001		King Farbkartusche, reinweiß	1 Stück
143.015.901.101		King Farbkartusche, graphitschwarz	1 Stück
143.015.910.601		King Farbkartusche, VEKA weiß	1 Stück
143.016.000.000		King Reinigungskartusche	1 Stück

Eckenfestigkeiten

Tabelle für System SOFTLINE 76

Blendrahmen			Flügel			Haustürflügel		
Art.-Nr.	F <sub>soll</sub> [N]	L <sub>a</sub> [mm]	Art.-Nr.	F <sub>soll</sub> [N]	L <sub>a</sub> [mm]	Art.-Nr.	F <sub>soll</sub> [N]	L <sub>a</sub> [mm]
101.350	3600	342	103.380	2844	354	105.400	12226 <sup>(1)</sup>	404
101.351	5027	352	103.381	4003	363	105.401	12242 <sup>(1)</sup>	403
101.352	9363 <sup>(1)</sup>	376	103.382	4324	365	105.403	10694 <sup>(1)</sup>	390
101.353	3461	341	103.485	9142 <sup>(1)</sup>	391			
101.354	4830	351	103.486	9134 <sup>(1)</sup>	391			
101.355	9016 <sup>(1)</sup>	374	103.389	1554	325			
101.358	2054 <sup>(2)</sup>	321						
101.359	2054 <sup>(2)</sup>	321						

(1) Berechnete Mindestbruchkräfte  $\geq 8.000$  N haben informativen Charakter. Eine Prüfung gilt als bestanden, wenn eine gemessene Kraft  $F = 8.000$  N erreicht wird. (aus Techn. Anhang zur RAL GZ 716)

(2) Die Berechnungsgrundlage für die Schweißbeignung erfolgt ohne raumseitigen Überschlag. Somit ist dieser vor der Eckenfestigkeitsprüfung abzuschneiden.

Wird die Eckenfestigkeitsprüfung an verputzten Ecken durchgeführt, beträgt (laut RAL-GZ 695) die maximale zulässige Abweichung vom Sollwert ( $F_{soll}$ ) -20%.

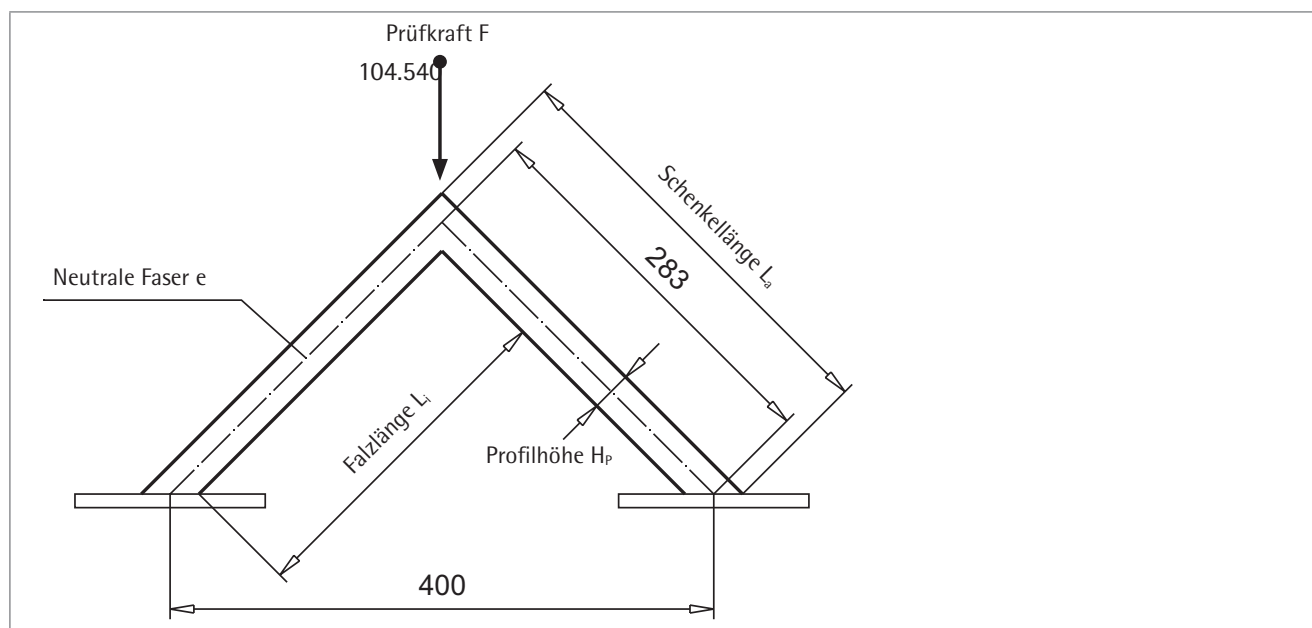

Prinzipische Skizze des Prüfaufbaus

Die Abmessungen der Probekörper sind in der Tabelle und Prinzipische Skizze fest vorgegeben.

Allgemeine Hinweise zur Eckenschweißprüfung gemäß RAL-GZ 716/1.

Bei nicht gelisteten Profilen ist  $L_a$  vereinfacht nach folgender Formel zu berechnen:

$$\text{Schenkellänge } L_a = 283 \text{ mm} + \text{Profilhöhe } H_p$$

## Abkürzungen

AD	- Anschlagdichtung
AM	- Achsmaß
APTK	- Äthylen-Propylen-Terpolymer-Kautschuk
B2, ..., B5	- Beanspruchungsklassen; Widerstandsfähigkeit bei Windlast
b	- Breite
BSZ	- Bodenschwelle-Zarge
C	- Spektrumanpassungswert
C <sub>d</sub>	- Bemessungswert der Gebrauchstauglichkeit
C <sub>tr</sub>	- Spektrumanpassungswert Straßenverkehr
EB	- Elementbreite
E <sub>d</sub>	- Bemessungswert einer Beanspruchung
EH	- Elementhöhe
EPDM	- Ethylen-Propylen-Dien Terpolymere
erf.	- erforderlich
FAM	- Flügelaußenmaß
FB	- Flügelbreite
FF	- Festflügel
FFB	- Flügelalzbreite
FFH	- Flügelalzhöhe
FH	- Flügelhöhe
flg.	- flügelig
flv.	- flächenversetzt
f <sub>Rsi</sub>	- Temperaturfaktor
FST	- Falt-Schiebetür
GefStoffV	- Gefahrstoffverordnung
GLM	- Glasleistenfalzmaß
GM	- Glasmaß
Gr.	- Größe
GZG	- Grenzzustand der Gebrauchstauglichkeit
GZT	- Grenzzustand der Tragfähigkeit
h	- Höhe
hflv.	- halbflächenversetzt
HST	- Hebe-Schiebetür
IS	- Insektenschutz
ITT	- Erstprüfung (engl.: Initial Type Testing)
I	- Trägheitsmoment
I <sub>x</sub>	- Flächenträgheitsmoment 2. Grades bezüglich der x-Achse
I <sub>y</sub>	- Flächenträgheitsmoment 2. Grades bezüglich der y-Achse
L	- links
LE	- Leistungserklärung
MD	- Mitteldichtung
n.d.	- nicht definiert
nflb.	- nicht flächenbündig
o.G.	- ohne Gewähr

PCE	- Post-Co-Extrusion
PE	- Polyethylen
PP	- Polypropylen
PS	- Polystyrol
PSK	- Parallel-Schiebe-Kipptür
PUR	- Polyurethan
PVC	- Polyvinylchlorid
PVC-P	- PVC-plasticized (PVC-weich)
PVC-U	- PVC-unplasticized (PVC-hart)
PZ	- Profilylinder
R	- rechts
RA	- Revision außen
RAM	- Rahmenaußenmaß
RC	- Widerstandsklassen
R <sub>d</sub>	- Bemessungswert der Tragfähigkeit
REACH	- Registration, Evaluation, Authorisation and Restriction of Chemicals
RI	- Revision innen
RM 00, ..., RM 03	- Verstärkungskategorien für Stulpprofile (engl.: Reinforcement Mullion)
R <sub>m</sub>	- Wärmedurchgangswiderstand
RS	- Raffstore
RS 01, ..., RS 03	- Verstärkungskategorien für Flügelprofile (engl.: Reinforcement Sash)
R <sub>w</sub>	- Bau-Schalldämm-Maß
SF	- Schiebeflügel
ST	- Schiebetür
SVHC	- Substances of Very High Concern
SW	- Stahlwelle
tlg.	- teilig
TPE	- Thermoplastische Elastomere
TSR	- Totale solare Rückstrahlung (engl.: Total Solar Reflectance)
U <sub>sb</sub>	- Wärmedurchgangskoeffizient Rollladenkasten
U <sub>w</sub>	- Wärmedurchgangskoeffizient
v	- Holmlast
VbF	- Verordnung über brennbare Flüssigkeiten
VOC (EU)	- volatile organic compounds (flüchtige organische Substanzen)
vorh.	- vorhanden
w	- Windlast
WDVS	- Wärmedämmverbundsystem
WPK	- Werkseigene Produktionskontrolle
W	- Widerstandsmoment
W <sub>x</sub>	- Widerstandsmoment bezüglich der x-Achse
W <sub>y</sub>	- Widerstandsmoment bezüglich der y-Achse



Änderungen von Version 100-045d_00 zu 100-045e_00			
Artikel-Nr.	Bezeichnung/Änderung	Status	Kapitel/ Seite
Kapitel 1			
	Systemübersicht SOFTLINE 76	aktualisiert	1.6
	Systemübersicht SOFTLINE 76 Glasverklebung ▪ Flügel für Glasverklebung 103.401	neu	1.11
Kapitel 2			
	▪ Sonderfolie entfällt, neue Dekormatrix	aktualisiert	
103.385 > 103.485 113.270 > 113.368.2	100'er Flügel 103.385 wird ersetzt durch 103.485 ▪ Innengeometrie für Verstärkung überarbeitet ▪ Verstärkung 113.270 entfällt und wird ersetzt durch 113.368.2	Neu	2.54
103.386 > 103.486 113.270 > 113.368.2	100'er Flügel 103.386 außen öffnend wird ersetzt durch 103.486 ▪ Innengeometrie für Verstärkung überarbeitet ▪ Verstärkung 113.270 entfällt und wird ersetzt durch 113.368.2	Neu	2.55
Kapitel 3			
103.385 > 103.485 103.386 > 103.486	Kombinationen	aktualisiert	
Kapitel 4			
--	--	--	
Kapitel 5			
	Abzugsmaße für Verstärkungen in T-Profile, vertikal ▪ bei MD - 50 mm ▪ bei AD - 10 mm	aktualisiert	5.22
	Verbinder für erhöhte Anforderung	aktualisiert	5.28
Kapitel 6			
103.385 > 103.485 103.386 > 103.486	100'er Flügel	aktualisiert	
	Flügel im festen Seitenteil unten vorbereiten und montieren über Verbinder	aktualisiert	6.18
	Aluminium-Vorsatzblenden für Türen mit festem Seitenteil, unten	neu	6.102
Kapitel 7			
--	--	--	--
Kapitel 8			
--	--	--	--
Kapitel 9			
	Abkürzungsverzeichnis	aktualisiert	9.31
	Änderungshistorie	aktualisiert	9.32



**VEKA AG**

Ein Unternehmen der Laumann Gruppe

Dieselstraße 8

48324 Sendenhorst

Telefon 0049 (0)2526 29-4880

Telefax 0049 (0)2526 29-4995

E-Mail [technik@veka.com](mailto:technik@veka.com)

[www.veka.de](http://www.veka.de)



Das Qualitätsprofil

